

# COPILOT ACCESSORY FOR POWERDRIVE V2

USER MANUAL

## CE MASTER USER MANUAL (FOR CE/C-TICK CERTIFIED MODELS)

Conforms to 89/336/EEC (EMC) under standards EN 55022A, EN 50082-2 since 1996 LN V9677264

## THANK YOU

Thank you for choosing Minn Kota. We believe that you should spend more time fishing and less time positioning your boat. That's why we build the smartest, toughest, most intuitive marine products on the water. Every aspect of a Minn Kota product is thought out and rethought until it's good enough to bear our name. Countless hours of research and testing provide you the advantages of a Minn Kota product that can truly take you "Anywhere. Anytime." We don't believe in shortcuts. We are Minn Kota. And we are never done helping you catch more fish.

### REMEMBER TO KEEP YOUR RECEIPT AND IMMEDIATELY REGISTER YOUR PRODUCT.

A registration card is enclosed or you can complete registration on our website at [minnkotamotors.com](http://minnkotamotors.com).

**NOTE:** Do not return your Minn Kota product to your retailer. Your retailer is not authorized to repair or replace this unit. You may obtain service by: calling Minn Kota at (800) 227-6433; returning your motor to the Minn Kota Factory Service Center; sending or taking your motor to any Minn Kota authorized service center. A list of authorized service centers is available on our website, at [minnkotamotors.com](http://minnkotamotors.com). Please include proof of purchase, serial number and purchase date for warranty service with any of the above options.

**Please thoroughly read this user manual.** Follow all instructions and heed all safety and cautionary notices below. Use of this motor is only permitted for persons that have read and understood these user instructions. Minors may use this motor only under adult supervision.

### LOCATING YOUR SERIAL NUMBER

Your Minn Kota 11-character serial number is very important. It helps to determine the specific model and year of manufacture. When contacting Consumer Service or registering your product, you will need to know your product's serial number. We recommend that you write the serial number down in the space provided below so that you have it available for future reference.

Serial number formats may include MKAD1234567 or J123MK12345

**The serial number on your CoPilot Remote is located on the inside of the receiver panel.**



Model: \_\_\_\_\_

Serial Number: \_\_\_\_\_

Purchase Date: \_\_\_\_\_

Store Where Purchased: \_\_\_\_\_

# TABLE OF CONTENTS

---

<b>Two-Year Limited Warranty</b>	<b>4</b>
<b>Features</b>	<b>5</b>
<b>Installation</b>	<b>6</b>
<b>Using the CoPilot</b>	<b>7-9</b>
General Operation	7
Remote Commands	7
Audio Modes	8
Adding/Removing Remotes	9
Replacing the Battery	9
<b>Frequently Asked Questions</b>	<b>10</b>
<b>Troubleshooting &amp; Repair</b>	<b>11</b>
<b>Compliance Statements</b>	<b>12</b>
<b>Parts List &amp; Diagram</b>	<b>13</b>

# TWO-YEAR LIMITED WARRANTY

---

## WARRANTY ON MINN KOTA COPILOT ACCESSORIES

Johnson Outdoors Marine Electronics, Inc. ("JOME") extends the following limited warranty to the original retail purchaser only. Warranty coverage is not transferable.

### MINN KOTA LIMITED TWO-YEAR WARRANTY ON THE ENTIRE PRODUCT

JOME warrants to the original retail purchaser only that the purchaser's new Minn Kota CoPilot Accessory will be materially free from defects in materials and workmanship appearing within two (2) years after the date of purchase. JOME will (at its option) either repair or replace, free of charge, any parts found by JOME to be defective during the term of this warranty. Such repair, or replacement shall be the sole and exclusive liability of JOME and the sole and exclusive remedy of the purchaser for breach of this warranty.

### EXCLUSIONS & LIMITATIONS

This limited warranty does not apply to products that have been used commercially or for rental purposes. This limited warranty does not cover normal wear and tear, blemishes that do not affect the operation of the product, or damage caused by accidents, abuse, alteration, modification, shipping damages, acts of God, negligence of the user or misuse, improper or insufficient care or maintenance. **DAMAGE CAUSED BY THE USE OF OTHER REPLACEMENT PARTS NOT MEETING THE DESIGN SPECIFICATIONS OF THE ORIGINAL PARTS WILL NOT BE COVERED BY THIS LIMITED WARRANTY.**

The cost of normal maintenance or replacement parts which are not in breach of the limited warranty are the responsibility of the purchaser. Prior to using products, the purchaser shall determine the suitability of the products for the intended use and assumes all related risk and liability. Any assistance JOME provides to or procures for the purchaser outside the terms, limitations or exclusions of this limited warranty will not constitute a waiver of the terms, limitations or exclusions, nor will such assistance extend or revive the warranty. JOME will not reimburse the purchaser for any expenses incurred by the purchaser in repairing, correcting or replacing any defective products or parts, except those incurred with JOME's prior written permission. **JOME'S AGGREGATE LIABILITY WITH RESPECT TO COVERED PRODUCTS IS LIMITED TO AN AMOUNT EQUAL TO THE PURCHASER'S ORIGINAL PURCHASE PRICE PAID FOR SUCH PRODUCT.**

### MINN KOTA SERVICE INFORMATION

To obtain warranty service in the U.S., the product believed to be defective, and proof of original purchase (including the date of purchase), must be presented to a Minn Kota Authorized Service Center or to Minn Kota's factory service center in Mankato, MN. Any charges incurred for service calls, transportation or shipping/freight to/from the Minn Kota Authorized Service Center or factory, labor to haul out, remove, re-install or re-rig products removed for warranty service, or any other similar items are the sole and exclusive responsibility of the purchaser. Products purchased outside of the U.S. must be returned prepaid with proof of purchase (including the date of purchase and serial number) to any Authorized Minn Kota Service Center in the country of purchase. Warranty service can be arranged by contacting a Minn Kota Authorized Service Center or by contacting the factory at 1-800-227-6433 or email [service@minnkotamotors.com](mailto:service@minnkotamotors.com) **Products repaired or replaced will be warranted for the remainder of the original warranty period [or for 90 days from the date of repair or replacement, whichever is longer]. For any product that is returned for warranty service that JOME finds to be not covered by or not in breach of this limited warranty, there will be a billing for services rendered at the prevailing posted labor rate and for a minimum of at least one hour.**

**NOTE:** Do not return your Minn Kota product to your retailer. Your retailer is not authorized to repair or replace products.

**THERE ARE NO EXPRESS WARRANTIES OTHER THAN THESE LIMITED WARRANTIES. IN NO EVENT SHALL ANY IMPLIED WARRANTIES INCLUDING ANY IMPLIED WARRANTIES OF MERCHANTABILITY OR FITNESS FOR PARTICULAR PURPOSE, EXTEND BEYOND THE DURATION OF THE RELEVANT EXPRESS LIMITED WARRANTY. IN NO EVENT SHALL JOME BE LIABLE FOR PUNITIVE, INDIRECT, INCIDENTAL, CONSEQUENTIAL OR SPECIAL DAMAGES. Without limiting the foregoing, JOME assumes no responsibility for loss of use of product, loss of time, inconvenience or other damage.**

Some states do not allow limitations on how long an implied warranty lasts or the exclusion or limitation of incidental or consequential damages, so the above limitations and/or exclusions may not apply to you. This warranty gives you specific legal rights and you may also have other legal rights which vary from state to state.

# FEATURES

## SYSTEM COMPONENTS

### HAND REMOTE

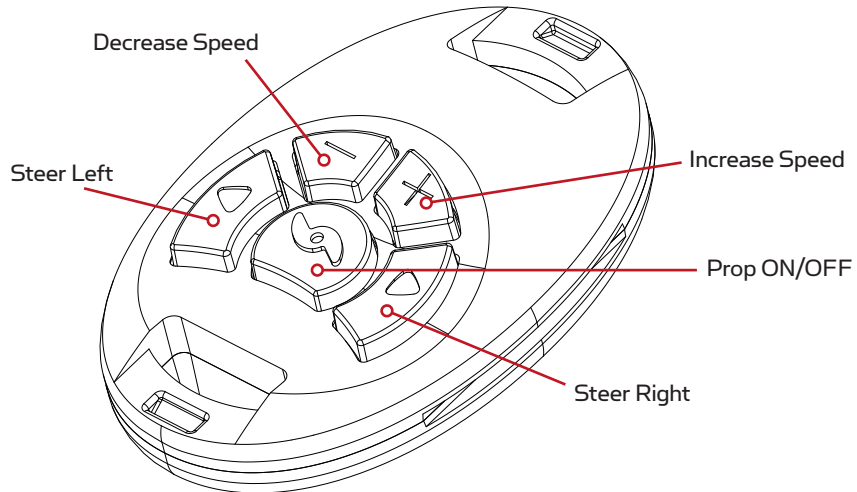

### COPILOT RECEIVER

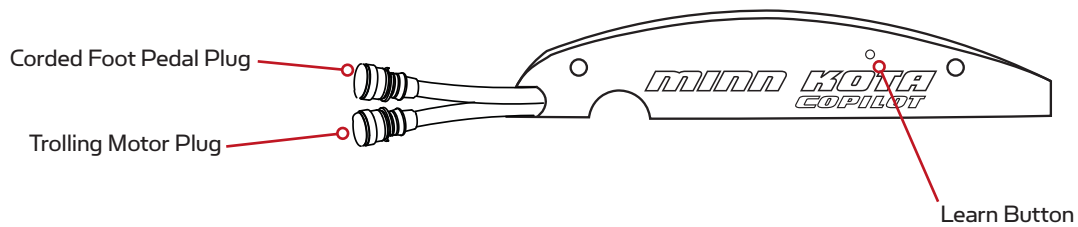

Specifications subject to change without notice.

# INSTALLATION

## TOOLS AND RESOURCES REQUIRED:

- #2 Phillips Screwdriver

**NOTE:** If the trolling motor is currently mounted on a boat, the boat should be stabilized to avoid unexpected movement.

**CAUTION: Disconnect power to the trolling motor before beginning installation.**

## INSTALLING YOUR RECEIVER

1. Using the screwdriver, remove the two 1/4-20 x 5/8" side plate screws from the right side-plate of the motor.
2. Position the CoPilot receiver on the outside of the right side plate (shown in the figure below) so that the receiver mounting holes are aligned with the side plate mounting holes.
3. Using the new 1/4-20 x 1 3/4" mounting screws provided, insert the screws through the receiver and side plate into the original side plate screw holes. Tighten the two screws. Do not over tighten.
4. Connect the motor cable plug (previously connected to the corded foot pedal) to the CoPilot receiver cable plug that has the female (sleeve) receptacles. If desired, connect the corded foot pedal plug end to the CoPilot receiver cable plug that has the male pins.

**NOTE:** Do not apply lubricant or any type of grease to trolling motor connectors.

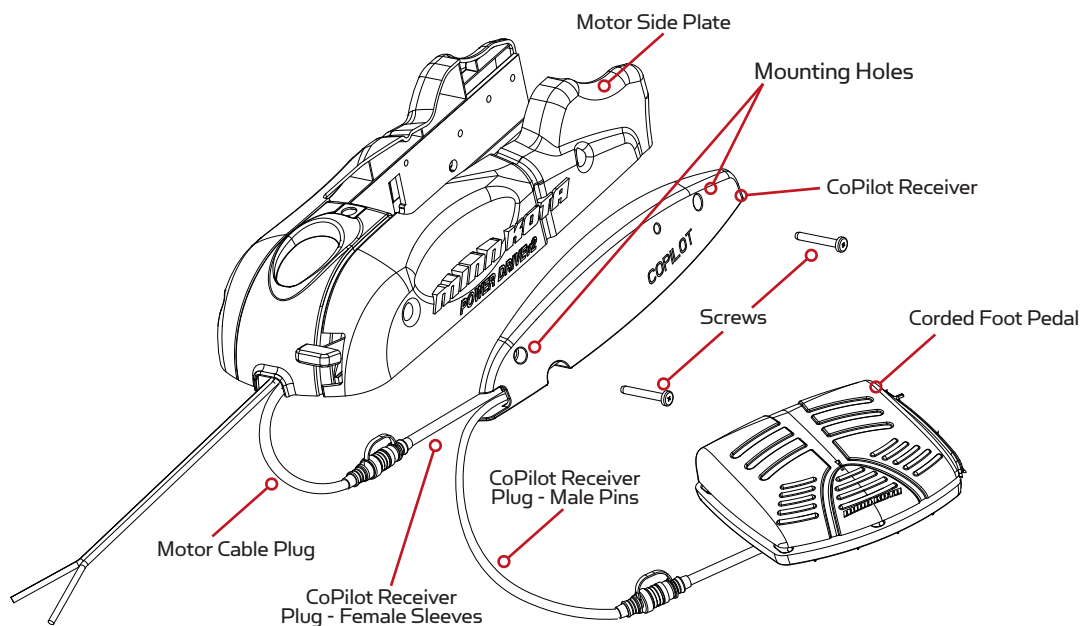

# USING THE COPILOT

## GENERAL OPERATION

### USING THE HAND REMOTE WITH THE CORDED FOOT PEDAL

- When the corded foot pedal's MOM-CON switch is in the CON position or when the Momentary On switch is held, the receiver **WILL NOT RESPOND** to any remote commands. When remote commands are received, the receiver will emit an audio chirp. This will indicate that the remote is functioning properly although a corded foot pedal switch is active and is overriding the remote.
- When the MOM-CON switch is in the MOM position, the angler may begin using the remote at any time.
- As soon as any remote button is pressed, the initial speed setting will be approximately the same as the corded foot pedal's speed control position. However, the prop will not automatically turn on until the remote's prop on/off button is pressed.
- Pressing the corded foot pedal momentary switch or steering switches will override the remote and receiver function and control will automatically go to the corded foot pedal. The prop speed will also revert to the current position of the speed control on the corded foot pedal.

### USING THE COPILOT WITHOUT THE CORDED FOOT PEDAL

- If the foot pedal is not being used, the CoPilot receiver will always react to any commands from the CoPilot remote.

## REMOTE COMMANDS

There are five buttons on your CoPilot:

- **PROP ON/OFF**

Turns the propeller on or off. Press the button once to turn the propeller ON; press button a second time to turn it OFF. The button does not need to be held down.

- **STEER LEFT/STEER RIGHT**

Causes the motor to turn in the desired direction as long as the button is held down. If a steering button is held for more than seven seconds, the steering will automatically stop until the button is pressed again.

- **INCREASE SPEED/DECREASE SPEED**

Pressing and releasing these buttons causes the speed to increase or decrease by one level. The speed is adjustable from level 0-10. At level 0, the prop will not turn.

- In audio mode 2, an audible beep is heard for each step change in speed. Attempting to go higher than speed 10 or lower than speed 0 will result in the speed not changing and no beep will be heard. See the Audio Mode section for more information.
- If the receiver senses no foot pedal or remote operation for 1 hour, the remote speed setting is automatically set to zero. This helps prevent unintentional activation of the propeller if the PROP ON/OFF remote button is inadvertently pressed.

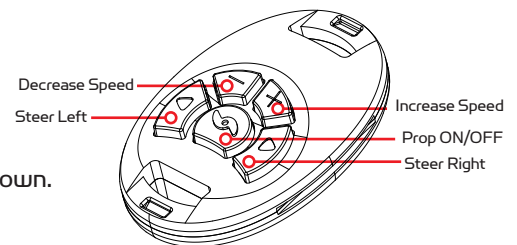

## AUDIO MODES

There are three receiver audio modes available. The unit is factory set to Audio Mode 2. To switch from one audio mode to another, simultaneously press and hold the increase and decrease speed buttons for one second. The receiver will respond with 1, 2 or 3 audible beeps indicating the corresponding receiver audio mode change.

- Audio Mode 1 = All of the normal audible sounds mentioned in this owners manual, but no audible beeps for speed increase / decrease or prop on / off.
- Audio Mode 2 = Same as audio mode 1 plus an audible beep for speed increase / decrease and prop on/off.
- Audio Mode 3 = Same as audio mode 2 plus the prop on audible click every few seconds.

**NOTE:** When the corded foot pedal is in control and the propeller is on, the prop on indicator click will be heard if the receiver is set to audio mode 3.

AUDIO PATTERN	WHAT CONDITION CAUSES IT	OCCURS IN WHICH AUDIO MODE
1 Beep	Pressing the INCREASE SPEED or DECREASE SPEED button.	Modes 2 and 3
1 Beep	Pressing the PROP ON/OFF button to turn the prop on.	Modes 2 and 3
2 Beeps	Pressing the PROP ON/OFF button to turn the prop off.	Modes 2 and 3
Single tick every 1.5 seconds	When the prop is active including when speed is set to 0.	Mode 3
1 Beep	Switching to audio mode 1 (pressing the INCREASE SPEED and DECREASE SPEED simultaneously for 1 second).	All
2 Beeps	Switching to audio mode 2 (pressing the INCREASE SPEED and DECREASE SPEED simultaneously for 1 second).	All
3 Beeps	Switching to audio mode 1 (pressing the INCREASE SPEED and DECREASE SPEED simultaneously for 1 second).	All
1 Chirp	Every time the receiver is powered up and there is at least one remote ID learned.	All
2 Second long beep	Every time the receiver is powered up and there are no remote IDs learned.	All
5 Beeps	Foot pedal speed control is moved after speed has been adjusted with remote.	All
Steady tone	Heard while holding down the learn button on the receiver.	All
4 Beeps	After a remote button is pressed while the receiver learns its ID.	All
Ten second warbling sound that transitions into a steady tone	Heard during the process used to clear all stored remote IDs. After the learn switch is released, a 2 second long beep will be heard.	All
1 Long beep, 2 short beeps, pause (repeat)	Powered up with MOM/CON in the CON (or MOM switch held) when foot pedal is moved to momentary, the power up audio will be heard.	All



## ADDING/REMOVING REMOTES

The CoPilot receiver in this kit has already “learned” the ID number of the remote it is packaged with. The receiver must “learn” the ID number of any additional remote(s) that you intend to use. When the receiver learns the ID number of a remote, that ID number is retained in the receiver even when the motor is disconnected from its power source.



To “learn” the ID number of additional remotes, follow these steps:

1. Press and hold the LEARN button located on the side of the receiver (receiver will emit a continuous tone). A small, blunt object such as a pen or screwdriver must be used to depress the LEARN button.
2. Press any button on the remote (receiver will beep 4 times confirming that it has “learned” the ID number of the remote and that the programming is valid and complete.)

**NOTE:** “Re-learning” the ID number of the same remote will not overwrite previously “learned” remotes.

**NOTE:** If the receiver has “learned” the ID number of ten remotes, “learning” an eleventh remote will overwrite the first remote.

To erase all stored remote ID numbers from the receiver, follow these steps:

1. Remove power from the receiver by unplugging the receiver from the motor.
2. Press and hold the LEARN button and power up the receiver by plugging it back into the motor. Hold the LEARN button down for 10 seconds. During this time the receiver audio will emit a warble sound, slowly transition to a constant beep and then shut off.
3. Release the LEARN button and the receiver will reboot. The receiver will emit a 2 second long beep indicating memory is empty. This audio pattern will occur each time the receiver powers up until a remote ID number is learned.

## REPLACING THE BATTERY

1. Temporarily ground yourself by touching a grounded metal object in order to discharge any static electricity in your body.
2. Remove the four screws on the bottom of the remote case.
3. Separate the case halves to access the circuit board.
4. Pull back the retaining fingers of the battery holder to remove the battery (underside of circuit board).
5. Install the new battery with the positive (+) side of the battery facing up (away from the circuit board). Ensure battery is snapped securely in place.
6. Reassemble the remote. Note that the alignment peg in the remote case must line up with the corresponding alignment hole in the circuit board. Also note that the keypad must be positioned so that the buttons are over the end of the circuit board opposite from the alignment peg and hole. Reinstall the four case screws and tighten them as required.

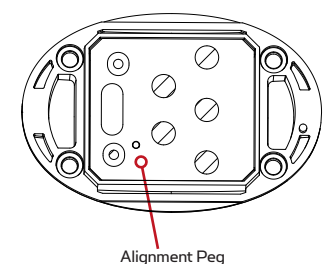
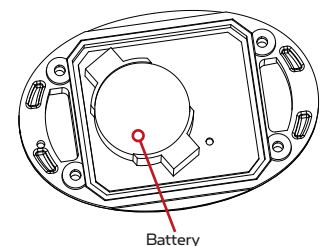

**NOTE:** The replacement battery must be a model cr2032 coin cell type. It is strongly recommended that a name brand battery is used.

# FREQUENTLY ASKED QUESTIONS

---

**Q. Are there any on/off switches?**

A. The receiver is always powered up whenever the motor is connected to the battery or batteries. The remote automatically goes into a low power “sleep mode” whenever there are no buttons being pressed.

**Q. Does the remote float?**

A. Yes.

**Q. Can other CoPilot users control my CoPilot if they get too close?**

A. No. Each remote has its own unique ID number. Your CoPilot receiver will not respond to commands from other “unlearned” remotes.

**Q. How many remote ID numbers can my receiver “learn”?**

A. 10.

**Q. What happens if my receiver has 10 different remote ID numbers “learned” and I attempt to “teach” it another one?**

A. The first remote ID number that was learned will be overwritten (first in, first out).

**Q. How long should the battery in the remote last?**

A. Under normal use and conditions, the battery should last for at least two regular fishing seasons.

**Q. Where can I purchase additional remotes?**

A. Through any Minn Kota retail outlet.

# TROUBLESHOOTING & REPAIR

CAUSE	EFFECT	SOLUTION
Remote is not transmitting.	The battery is discharged.	Replace battery.
	Receiver may not have "learned" the ID number of the remote.	Remote needs to be learned. See "Adding/Removing Remotes" to learn the remote ID number.
	With the foot pedal connected, the MOM-CON switch is in the CON position. An audio response will be heard if a button is pressed with the foot pedal in the CON position.	The foot pedal switch must be placed in the MOM position. The receiver will not accept any commands from the remote with the switch in the CON position.
	If remote has been taken apart, the keypad and top case may have been installed backwards.	Take remote apart (see "Replacing the Battery") and reinstall case halves with the proper orientation.
When receiver is powered up, it sounds a beep pattern (1 long beep, 2 short beeps, pause, repeat).	The foot pedal MOM-CON switch is in the CON position.	The foot pedal switch must be placed in the MOM position. The beeping sound will continue until the switch is placed in the MOM position.
The prop is not turning but the PROP ON audio tick is still going.	Prop Speed is set at "0".	Increase the prop speed above "0"
	PROP ON tick occurs only in Audio Mode 3	Switch Audio Mode to either Audio 1 or 2. See "Audio Modes".

## FOR FURTHER TROUBLESHOOTING AND REPAIR

We offer several options to help you troubleshoot and/or repair your product. Please read through the options listed below.



### FREQUENTLY ASKED QUESTIONS

We have FAQs available on our website to help answer all of your Minn Kota questions. Visit [minnkotamotors.com](http://minnkotamotors.com) and click on "Frequently Asked Questions" to find an answer to your question.



### CALL US (FOR U.S. AND CANADA)

Our consumer service representatives are available Monday – Friday between 7:00 a.m. – 4:30 p.m. CST at 800-227-6433. If you are calling to order parts, please have the 11-character serial number from your product, specific part numbers, and credit card information available. This will help expedite your call and allow us to provide you with the best consumer service possible. You can reference the parts list located in your manual to identify the specific part numbers.



### EMAIL US

You can email our consumer service department with questions regarding your Minn Kota products. To email your question, visit [minnkotamotors.com](http://minnkotamotors.com) and click on "Support".



### AUTHORIZED SERVICE CENTERS

Minn Kota has over 300 authorized service centers in the United States and Canada where you can purchase parts or get your products repaired. Please visit our Authorized Service Center page on our website to locate a service center in your area.

# COMPLIANCE STATEMENTS

---

## ENVIRONMENTAL COMPLIANCE STATEMENT:

It is the intention of JOME to be a responsible corporate citizen, operating in compliance with known and applicable environmental regulations, and a good neighbor in the communities where we make or sell our products.

## WEEE DIRECTIVE:

EU Directive 2002/96/EC “Waste of Electrical and Electronic Equipment Directive (WEEE)” impacts most distributors, sellers, and manufacturers of consumer electronics in the European Union. The WEEE Directive requires the producer of consumer electronics to take responsibility for the management of waste from their products to achieve environmentally responsible disposal during the product life cycle.

WEEE compliance may not be required in your location for electrical & electronic equipment (EEE), nor may it be required for EEE designed and intended as fixed or temporary installation in transportation vehicles such as automobiles, aircraft, and boats. In some European Union member states, these vehicles are considered outside of the scope of the Directive, and EEE for those applications can be considered excluded from the WEEE Directive requirement.

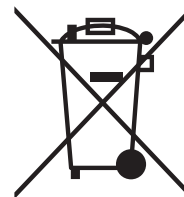

This symbol (WEEE wheeled bin) on product indicates the product must not be disposed of with other household refuse. It must be disposed of and collected for recycling and recovery of waste EEE. Johnson Outdoors Inc. will mark all EEE products in accordance with the WEEE Directive. It is our goal to comply in the collection, treatment, recovery, and environmentally sound disposal of those products; however, these requirements do vary within European Union member states. For more information about where you should dispose of your waste equipment for recycling and recovery and/or your European Union member state requirements, please contact your dealer or distributor from which your product was purchased.

## DISPOSAL:

Minn Kota motors are not subject to the disposal regulations EAG-VO (electric devices directive) that implements the WEEE directive. Nevertheless never dispose of your Minn Kota motor in a garbage bin but at the proper place of collection of your local town council.

Never dispose of battery in a garbage bin. Comply with the disposal directions of the manufacturer or his representative and dispose of them at the proper place of collection of your local town council.

**FCC ID: M05COPLT**  
**IC: 4397A-M05COPLT**  
**MODEL: COPILOT**



## FCC AND INDUSTRY CANADA COMPLIANCE STATEMENT:

This device complies with FCC Rules Part 15 and Industry Canada RSS-210. Operation is subject to the following two conditions:

- (1) This device may not cause harmful interference
- (2) This device must accept any interference, including interference that may cause undesired operation of the device

Changes or modifications not expressly approved by the party responsible for compliance could void the user's authority to operate the equipment. Per FCC Part 15.21. The FCC and IC label can be found on the back side of the remote.

## RADIO OPERATION:

- Frequency band: 433.92 MHz
- Maximum RF power transmitted: +7 dBm

# PARTS LIST & DIAGRAM

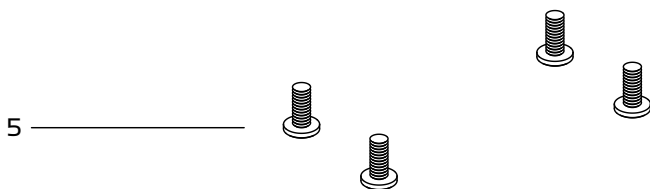
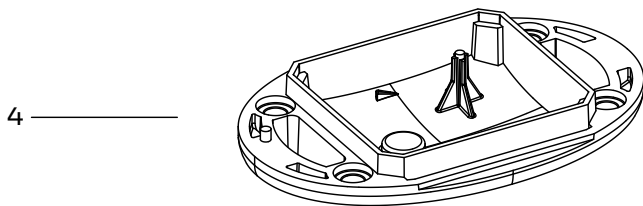
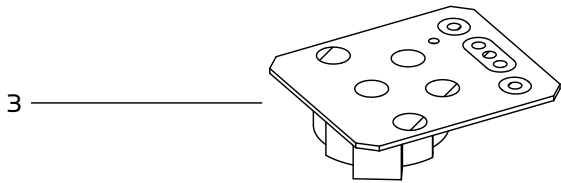
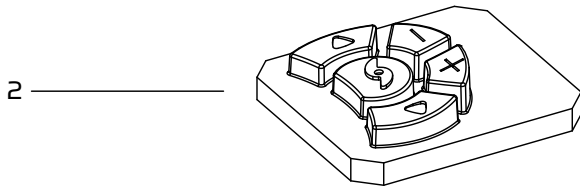
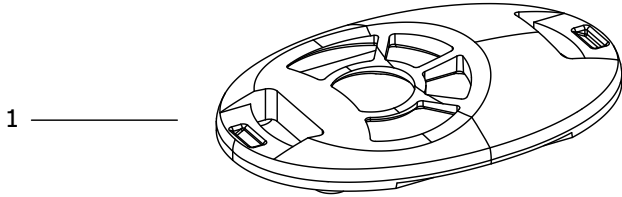

ITEM	QTY	PART NUMBER	DESCRIPTION
1	1	2372500	CASE, COVER, TRANSMITTER ASSY
2	1	2375110	KEYPAD, TRANSMITTER ASSY
3	1	N/A	CTRL BOARD, TRANS. ASSY
4	1	2372505	CASE, BOTTOM, TRANSMITTER ASSY
5	4	2373440	SCREW-#4-24 X 1/4

# RECOMMENDED ACCESSORIES

## ON-BOARD & PORTABLE BATTERY CHARGERS

**Stop buying new batteries and start taking care of the ones you've got.** Many chargers can actually damage your battery over time – creating shorter run times and shorter overall life. Digitally controlled Minn Kota chargers are designed to provide the fastest charge that protect and extend battery life.



MK345PC



MK210D



MK110P

## TALON SHALLOW WATER ANCHOR

Talon deploys faster, holds stronger and runs quieter than any other shallow water anchor. Available in depths up to 12' and bold color options including camo, it boasts an arsenal of features and innovations that no other anchor can touch:



- Vertical, Multi-Stage Deployment
- User-Selectable Anchoring Modes
- 2x Anchoring Force
- Fast Deploy
- Auto Up/Down
- Triple Debris Shields
- Built-In Wave Absorption
- Noise Dissipation
- Versatile Adjustments

## MINN KOTA ACCESSORIES

We offer a wide variety of trolling motor accessories, including:



- 60-Amp Circuit Breaker
- Mounting Brackets
- Stabilizer Kits
- Extension Handles
- Battery Connectors
- Battery Boxes
- Quick Connect Plugs

For a complete listing of Minn Kota accessories, visit [minnkotamotors.com](http://minnkotamotors.com)

Follow us:



[minnkotamotors.com](http://minnkotamotors.com)

Minn Kota Consumer & Technical Service  
Johnson Outdoors Marine Electronics, Inc.  
PO Box 8129  
Mankato, MN 56001

121 Power Drive  
Mankato, MN 56001  
Phone (800) 227-6433  
Fax (800) 527-4464



©2018 Johnson Outdoors Marine Electronics, Inc.  
All rights reserved.

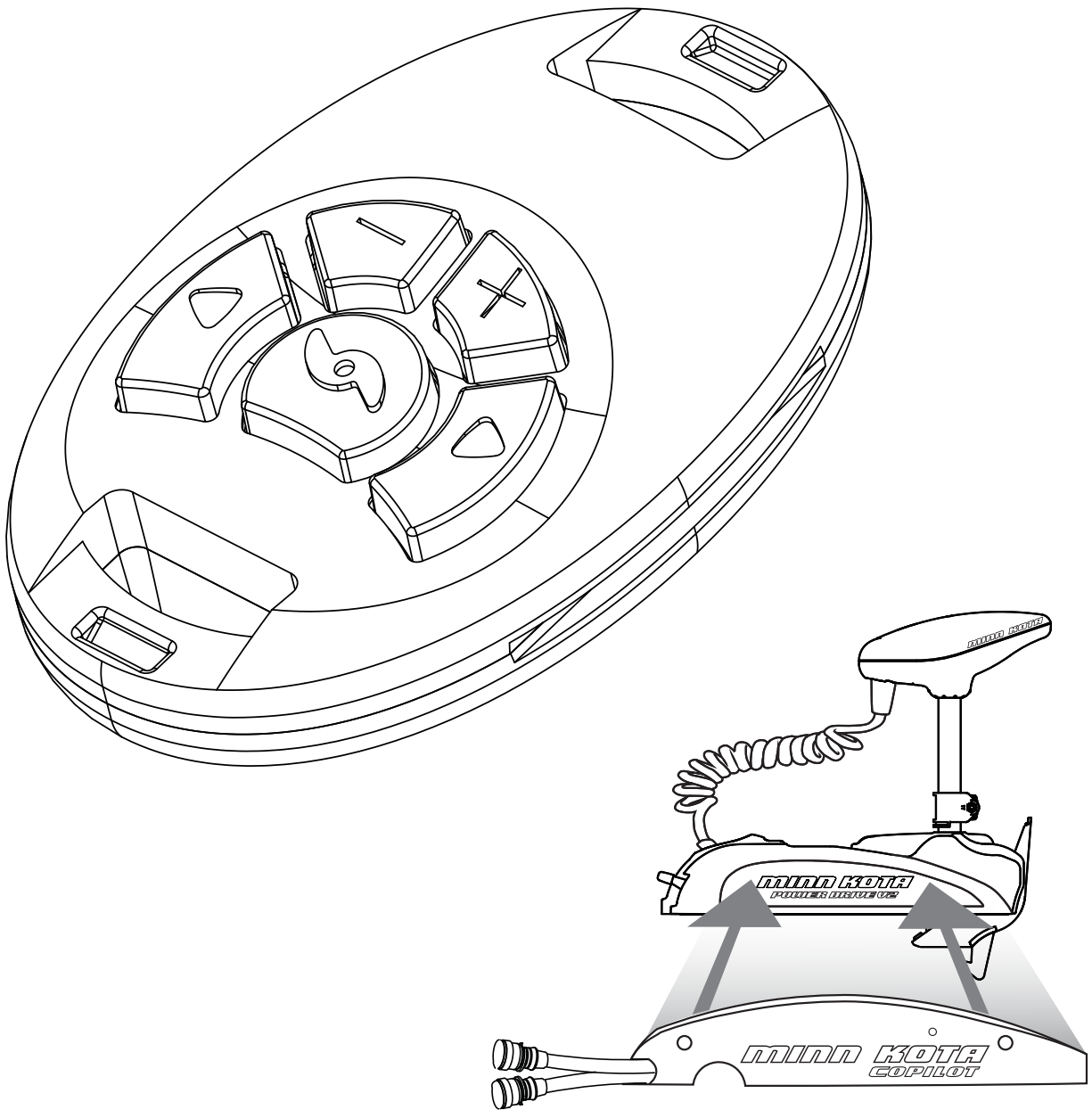

# COPILOT ACCESSOIRE POUR POWERDRIVE V2

MANUEL DE L'UTILISATEUR

## MERCI

Nous vous remercions d'avoir choisi Minn Kota. Nous sommes persuadés que vous devriez consacrer plus de temps à pêcher et moins de temps à amarrer votre bateau. C'est la raison pour laquelle nous construisons les articles marins les plus intelligents, les plus solides et les plus intuitifs. Chaque aspect d'un article Minn Kota est envisagé et étudié jusqu'à ce qu'il soit digne de porter notre nom. Des heures incalculables de recherche et d'essai vous assurent les avantages d'un article Minn Kota qui vous mènera n'importe où, n'importe quand. « Nous croyons que les raccourcis ne satisfont que ceux qui se contentent de moins. Nous sommes Minn Kota. Et nous ne cesserons jamais de vous aider à pêcher plus de poissons.

N'OUBLIEZ PAS DE CONSERVER VOTRE REÇU ET D'ENREGISTRER IMMÉDIATEMENT VOTRE ARTICLE.

Vous pouvez remplir le formulaire d'enregistrement par Internet à l'adresse [www.minnkotamotors.com](http://www.minnkotamotors.com).

REMARQUE : Ne retournez pas votre article Minn Kota à votre détaillant. Votre détaillant n'est pas autorisé à réparer ou à remplacer cet appareil. Vous pouvez obtenir le service en appelant Minn Kota au (800) 227-6433; en retournant votre moteur au Centre de service de la manufacture Minn Kota, en envoyant ou en emmenant votre article à un centre de service agréé de Minn Kota. Une liste des centres de service agréés est disponible sur notre site Web sous [www.minnkotamotors.com/service/asclocator.aspx](http://www.minnkotamotors.com/service/asclocator.aspx). Veuillez inclure une preuve d'achat, le numéro de série ainsi que la date d'achat pour obtenir un service sous garantie pour les options mentionnées ci-dessus. Veuillez lire attentivement ce manuel de l'utilisateur. Suivez toutes les instructions et tenez compte de toutes les consignes de sécurité et de mise en garde décrites ci-dessous. L'utilisation de cet article n'est autorisée que pour les personnes qui ont lu et compris ces instructions. Les mineurs peuvent utiliser ce moteur uniquement sous la supervision d'un adulte.

### LOCALISATION DE VOTRE NUMÉRO DE SÉRIE

Votre numéro de série Minn Kota à 11 caractères est très important. Cela permet de déterminer le modèle spécifique et l'année de fabrication. Lorsque vous contactez le service à la clientèle ou que vous enregistrez votre article, vous aurez besoin du numéro de série de votre article. Nous vous suggérons d'inscrire le numéro de série dans l'espace fourni ci-dessous afin qu'il soit disponible ultérieurement. Le format du numéro de série peut inclure MKAD1234567 ou J123MK12345

**Le numéro de série de votre CoPilot se trouve à l'arrière du récepteur.**



Modèle : \_\_\_\_\_

Numéro de série : \_\_\_\_\_

Date de l'achat : \_\_\_\_\_

Magasin où l'achat a été effectué : \_\_\_\_\_



# TABLE DES MATIÈRES

---

<b>Garantie Limitée de Deux Ans</b>	<b>18</b>
<b>Caractéristiques</b>	<b>19</b>
<b>Installation</b>	<b>20</b>
<b>Utilisation du CoPilot</b>	<b>21-23</b>
Fonctionnement Général	21
Commandes de la Télécommande	21
Modes Audio	22
Ajouter/Enlevez Télécommande	23
Remplacement de la Pile	23
<b>Questions Fréquemment Posées</b>	<b>24</b>
<b>Dépannage et Réparation</b>	<b>25</b>
<b>Déclaration de Conformité</b>	<b>26</b>
<b>Schéma et Liste des Pièces</b>	<b>27</b>

# GARANTIE LIMITÉE DE DEUX ANS

## GARANTIE DES PROPULSEURS ÉLECTRIQUES POUR EAU DOUCE

Johnson Outdoors Marine Electronics, Inc. (« JOME ») offre la garantie limitée suivante uniquement à l'acheteur au détail initial. La garantie n'est pas transférable.

### GARANTIE LIMITÉE DE DEUX ANS DE MINN KOTA SUR L'ENSEMBLE DU PRODUIT

JOME garantit uniquement à l'acheteur au détail initial que son nouveau accessoire CoPilot Minn Kota est exempt de défauts résultant d'un vice de fabrication et de main-d'œuvre pouvant survenir au cours des deux (2) ans suivant la date d'achat. JOME se réserve le droit de réparer ou de remplacer, au choix et gratuitement, toute pièce pouvant s'avérer défectueuse pendant la durée de la présente garantie. Cette réparation ou ce remplacement est l'unique et exclusive responsabilité de JOME et constitue le seul recours de l'acheteur pour tout manquement à la présente garantie.

### EXCLUSIONS & LIMITATIONS

La présente garantie limitée ne s'applique pas aux produits qui ont été utilisés en eau salée, en eau saumâtre ou à des fins commerciales ou locatives. Cette garantie ne couvre pas l'usure normale, les imperfections qui n'affectent pas le fonctionnement du moteur, ni les dommages causés par les accidents, l'abus, l'altération, la modification, les dommages durant le transport, les désastres naturels, la négligence de l'utilisateur, l'utilisation abusive, un soin ou un entretien inadéquat. **LES DOMMAGES CAUSÉS PAR L'UTILISATION DE PIÈCES DE REMPLACEMENT NON CONFORMES AUX SPÉCIFICATIONS DE CONCEPTION DES PIÈCES ORIGINALES NE SONT PAS COUVERTS PAR LA PRÉSENTE GARANTIE LIMITÉE.** Le coût de l'entretien normal ou des pièces de rechange qui ne contreviennent pas à la garantie limitée incombe à l'acheteur. Avant utilisation, l'acheteur doit déterminer si le produit convient à l'emploi prévu et assume tous les risques et responsabilités connexes. Toute assistance fournie par JOME à l'acheteur ou au nom de ce dernier hors du cadre des modalités, des restrictions et des exclusions de la présente garantie limitée ne constitue pas une renonciation à l'égard de telles modalités, restrictions ou exclusions, et une telle assistance n'aura pas pour effet de prolonger ni de restaurer la garantie. JOME ne remboursera aucune dépense encourue par l'acheteur dans le cadre de la réparation, de la correction ou du remplacement de pièces ou de produits défectueux, à l'exception des dépenses engagées sur consentement écrit préalable de JOME. **LA RESPONSABILITÉ GLOBALE DE JOME À L'ÉGARD DES PRODUITS COUVERTS PAR LA GARANTIE EST LIMITÉE À UN MONTANT ÉQUIVALENT AU PRIX D'ACHAT PAYÉ POUR LE PRODUIT EN QUESTION.**

### INFORMATION SUR LE SERVICE MINN KOTA

Pour obtenir le service au titre de la garantie aux États-Unis, le produit jugé défectueux et la preuve d'achat originale (comportant la date d'achat), doivent être présentés à un centre de service agréé Minn Kota ou au centre de service de l'usine de Minn Kota à Mankato, au Minnesota. Tous les frais encourus pour des appels de service, de transport ou d'expédition à destination ou à partir du centre de service agréé ou de l'usine Minn Kota, de main-d'œuvre pour transporter, retirer, réinstaller ou regérer les articles retirés pour le service de garantie, ou tout autre élément similaire, sont sous la seule et unique responsabilité unique et exclusive de l'acheteur. Les articles achetés à l'extérieur des États-Unis doivent être retournés, port payé avec la preuve d'achat (y compris la date d'achat et le numéro de série), à tout centre de service agréé Minn Kota dans le pays de l'achat. Le service au titre de la garantie peut être obtenu en communiquant avec le centre de service agréé de Minn Kota ou l'usine au +1 (800) 227-6433 ou par courriel à l'adresse suivante [service@minnkotamotors.com](mailto:service@minnkotamotors.com). Les produits réparés ou remplacés seront garantis pour la durée restante de la période de garantie initiale [ou pendant 90 jours à compter de la date de réparation ou de remplacement, la période la plus longue étant retenue]. Tout produit retourné aux fins de services en vertu de la garantie qui, selon JOME, n'est pas couvert par la garantie limitée ou n'y contrevient pas sera facturé pour les services rendus au taux horaire de main-d'œuvre affiché en vigueur, pour une facturation minimale d'une heure.

**REMARQUE:** ne pas retourner l'article Minn Kota au détaillant. Le détaillant n'est pas autorisé à le réparer ou à le remplacer.

**IL N'Y A AUCUNE GARANTIE EXPRESSE AUTRE QUE LES PRÉSENTES GARANTIES LIMITÉES. AUCUNE GARANTIE IMPLICITE, Y COMPRIS QUELQUE GARANTIE IMPLICITE DE QUALITÉ MARCHANDE OU D'ADÉQUATION À UN USAGE PARTICULIER, NE SE PROLONGERA AU-DELÀ DE LA DURÉE DE LA PRÉSENTE GARANTIE LIMITÉE EXPRESSE. JOME NE POURRA EN AUCUNE FAÇON ÊTRE TENUE RESPONSABLE DES DOMMAGES PUNITIFS, INDIRECTS, ACCESSOIRES, CONSÉCUTIFS OU PARTICULIERS. Sans limiter la portée de ce qui précède, JOME décline toute responsabilité en cas de perte d'utilisation du produit, perte de temps, d'inconvénient et d'autre dommage.**

Certains états ne permettent pas de limites sur la durée d'une garantie implicite ou l'exclusion ou limitation des dommages accessoires ou indirects, donc, les limitations ou exclusions ci-dessus peuvent ne pas s'appliquer à vous. La présente garantie vous donne des droits légaux spécifiques et vous pouvez également bénéficier d'autres droits qui varient d'un État à l'autre.

# CARACTÉRISTIQUES

## COMMANDES DE LA TÉLÉCOMMANDE COPILOTE

### TÉLÉCOMMANDE COPILOTE

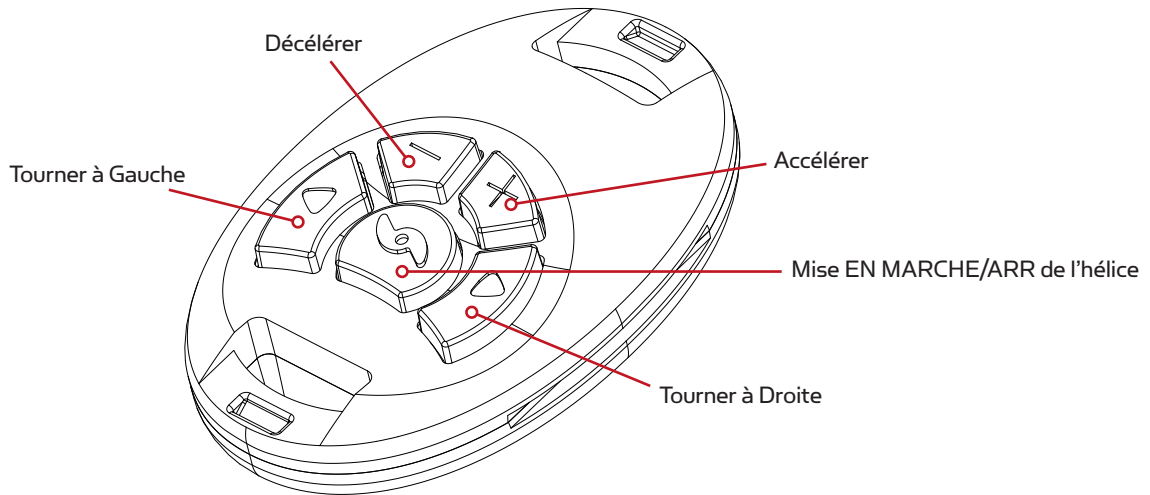

### RÉCEPTEUR DU COPILOTE

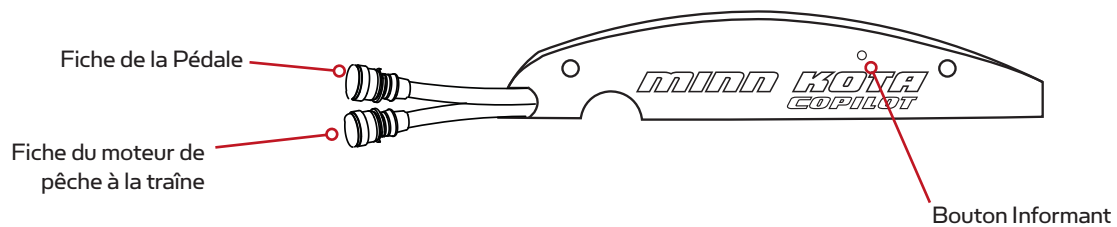

Les spécifications peuvent faire l'objet de modifications sans préavis.

# INSTALLATION

## OUTILS ET RESSOURCES NÉCESSAIRES:

- #2 Tournevis Phillips

**REMARQUE:** Si le moteur de pêche à la traîne est actuellement monté sur un bateau, le bateau devrait être stabilisé afin d'éviter des mouvements imprévus. Il vous est suggéré d'avoir le bateau sur une remorque ou un treuil de levage de bateau.

**AVERTISSEMENT:** Disconnect power to the trolling motor before beginning installation.

## INSTALLING YOUR RECEIVER

1. Au moyen du tournevis, enlevez les deux vis de  $\frac{1}{2}$ -20 x  $\frac{5}{8}$  po (1,6 cm) de la plaque latérale droite du moteur.
2. Positionnez le récepteur du copilote sur l'extérieur de la plaque latérale droite (montrée dans la figure ci-dessous) de façon à ce que les trous de montage du récepteur soient alignés sur les trous de montage de la plaque latérale.
3. Prenez les nouvelles vis de montage de  $\frac{1}{2}$ -20 x 1 fl po (4,4 cm) fournies, insérez-les à travers le récepteur et la plaque latérale dans les trous de vis d'origine de la plaque latérale. Serrez les deux vis. Ne refaites pas se serrent.
4. Connectez la fiche du câble du moteur (auparavant connectée à la pédale câblée) à la fiche du câble du récepteur du copilote qui comporte les cosses femelles (manches). Si vous le désirez, connectez l'extrémité fiche de la pédale câblée à la fiche du câble du récepteur du copilote qui comporte les cosses mâles.

**NOTE:** Ne lubrifiez ni ne graissez pas les connecteurs du moteur de pêche à la traîne.

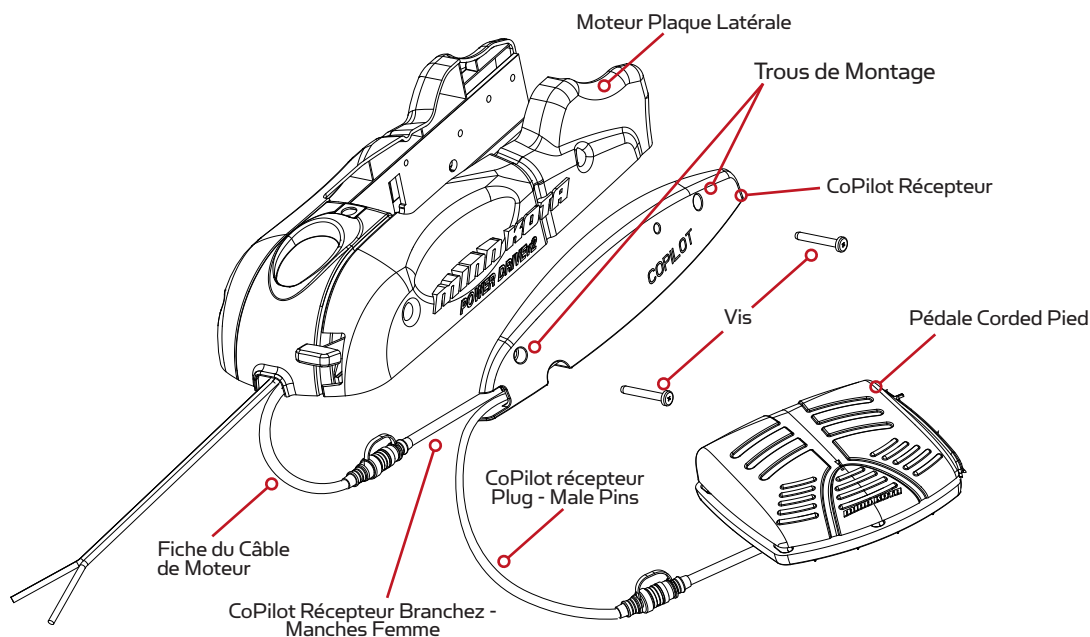

# UTILISATION DU COPILOT

## FONCTIONNEMENT GÉNÉRAL

### USING THE HAND REMOTE WITH THE CORDED FOOT PEDAL

- Pendant que l'interrupteur MOM-CON de la pédale est sur la position de fonctionnement continu CON ou tenu en position de fonctionnement temporaire, le récepteur NE RÉPOND à aucun ordre de la commande à distance. Quand les ordres de la commande seront reçus, le récepteur émettra un gazouillement audible. Ceci indiquera que la commande à distance fonctionne correctement bien que l'interrupteur de la pédale soit actif et ait priorité sur la commande.
- Quand l'interrupteur MOM-CON est en position de fonctionnement temporaire MOM, le pêcheur peut utiliser la commande à distance à tout moment.
- Aussitôt qu'un bouton de la commande est enfoncé, le réglage de vitesse initiale devient approximativement le même que celui offert par la position du contrôle de vitesse de la pédale. Néanmoins, l'hélice ne se mettra pas automatiquement en marche sans tout d'abord appuyer sur le bouton de mise en marche/à l'arrêt de l'hélice situé sur la commande à distance.
- Appuyer sur l'interrupteur de fonctionnement temporaire ou sur les interrupteurs de direction de la pédale câblée annulera la fonction de la commande à distance et du récepteur et le contrôle du moteur retournera automatiquement à la pédale câblée. La vitesse de l'hélice retournera aussi à celle établie par la position actuelle du contrôle de vitesse de la pédale.

### UTILISATION DU COPILOTE SANS PÉDALE CÂBLÉE

- Quelques pêcheurs préféreront avoir le pont complètement dégagé de tout câble inutile et de

## COMMANDES DE LA TÉLÉCOMMANDE

Il ya cinq boutons sur votre télécommande CoPilot:

### • MARCHE/ARRÊT DE L'HÉLICE

Tourner ou arrêtera l'hélice. Appuyez sur le bouton une fois pour activer l'hélice ON; appuyez sur la touche une seconde fois pour la désactiver. Le bouton n'a pas besoin d'être enfoncée.

### • TOURNER À GAUCHE/TOURNER À DROITE

Tournera le moteur dans la direction désirée tant que le bouton sera enfoncé. Si un bouton de direction est tenu pendant plus de sept secondes, la direction s'arrêtera automatiquement.

### • ACCÉLÉRATION ET DÉCÉLÉRATION

Appuyer sur et relâcher les boutons pour accélérer ou décélérer augmentera ou diminuera la vitesse d'un niveau. La vitesse est réglable des niveaux 0 à 10. Au niveau 0, l'hélice ne tournera pas.

- Dans le mode audio 2, un bip sonore est émis pour chaque changement de niveau de vitesse. Essayer d'accélérer au-dessus du niveau 10 ou de décélérer sous le niveau 0 ne changera pas la vitesse et aucun bip sonore ne se fera entendre. Voyez la section sur le Mode audio pour plus de renseignements.
- Si le récepteur ne détecte aucune action de la pédale ou de la commande à distance pendant 1 heure, le niveau de vitesse de la commande à distance sera automatiquement réduit à 0. Ceci pourrait aider à éviter la mise en marche involontaire de l'hélice au cas où le bouton de marche/arrêt de la commande à distance serait par inadvertance enfoncé ou heurté quand entreposé.

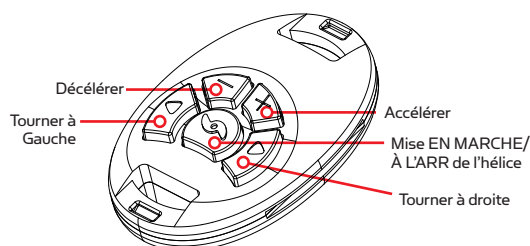

## MODES AUDIO

Trois modes audio sont disponibles sur le récepteur. Pour passer d'un mode audio à l'autre, appuyez sur et tenez appuyé les deux boutons d'accélération et de décélération sur la commande à distance pendant une seconde. Le récepteur répondra par 1, 2 ou 3 bips sonores indiquant ainsi le passage au mode audio correspondant sur le récepteur.

- Mode audio 1 = Tous les sons audibles normaux mentionnés dans ce manuel du propriétaire, mais pas audibles pour beeps lors de l'accélération, la décélération et la mise en marche/à l'arrêt de l'hélice.
- Mode audio 2 = Identique au mode audio 1 plus un bip sonore audible lors de l'accélération, la décélération et la mise en marche/à l'arrêt de l'hélice.
- Mode audio 3 = Identique au mode audio 2 plus un dé clic audible indiquant que l'hélice est en marche toutes les quelques secondes.

**REMARQUE:** Quand la pédale câblée est l'appareil qui contrôle le moteur et l'hélice est en marche, le dé clic indicateur d'hélice en marche ne se fera entendre que si le récepteur est en mode audio 3.

SÉRIE	AUDIO CAUSÉE PAR QUELLE CONDITION	SE PRODUIT DANS QUEL MODE AUDIO
1 Bip	Enfoncer le bouton d'ACCÉLÉRATION ou de DÉCÉLÉRATION.	Modes 2 et 3
1 Bip	Enfoncer le bouton de MISE EN MARCHÉ/À L'ARRÊT DE L'HÉLICE pour mettre en marche l'hélice.	Modes 2 et 3
2 Bips	Enfoncer le bouton de MISE EN MARCHÉ/À L'ARRÊT DE L'HÉLICE pour arrêter l'hélice.	Modes 2 et 3
Un son toutes les 1,5 s	Quand l'hélice est en marche, y compris quand la vitesse est à 0.	Mode 3
1 Bip	Passer au mode audio 1 (en enfonçant les boutons d'ACCÉLÉRATION et de DÉCÉLÉRATION simultanément pendant 1 seconde).	All Tous
2 Bips	Passer au mode audio 2 (en enfonçant les boutons d'ACCÉLÉRATION et de DÉCÉLÉRATION simultanément pendant 1 seconde).	Tous
3 Bips	Passer au mode audio 3 (en enfonçant les boutons d'ACCÉLÉRATION et de DÉCÉLÉRATION simultanément pendant 1 seconde).	Tous
1 Gazouillement	Chaque fois que le récepteur est mis sous tension et qu'au moins un numéro d'identification de commande a été appris.	Tous
Bip de 2 secondes	Chaque fois que le récepteur est mis sous tension et qu'aucun numéro d'identification de commande à distance n'a été appris.	Tous
5 Bips	La commande de vitesse sur la pédale est déplacée une fois que la vitesse est réglée par la commande.	Tous
Son Continu	Se fait entendre alors que le bouton informant est tenu enfoncé sur le récepteur.	Tous
4 Bips	Après qu'un bouton de la commande à distance est enfoncé alors que le récepteur apprend son numéro d'identification.	Tous
Un bruit de gazouillis de dix secondes qui change en un son continu	Se fait entendre au cours du processus servant à effacer tous les numéros d'identification de commande à distance. Après que le bouton informant est relâché, un bip de 2 secondes se fera entendre.	Tous
1 bip long, 2 bip courts, une pause (ceci se répétant)	Mis sous tension avec l'interrupteur MOM/CON en position CON (ou maintenu en position MOM). Quand la pédale est mise en fonctionnement temporaire, l'initialisation audio se fait entendre.	Tous

## AJOUTER/ENLEVEZ TÉLÉCOMMANDE

Le récepteur du copilote dans ce nécessaire a déjà « appris » le numéro d'identification de la télécommande qui a été emballée avec lui. Le récepteur doit « apprendre » le numéro d'identification de toute(s) commande(s) à distance supplémentaire(s) que vous voulez utiliser. Quand le récepteur apprend le numéro d'identification d'une commande à distance, ce numéro d'identification est retenu dans le récepteur même si le moteur est débranché de sa source d'énergie.

Pour « enseigner » le numéro d'identification des télécommandes additionnelles, suivez ces étapes:

1. Enfoncez et tenez le bouton informant situé sur le côté du récepteur (le récepteur émettra un son continu). Un petit objet émoussé doit être utilisé pour enfoncer le bouton IMFORMANT (stylo ou tournevis).
2. Enfoncez un bouton sur la commande (le récepteur émettra 4 bips sonores pour confirmer qu'il a « appris » le numéro d'identification de la commande à distance et que sa programmation est valide et terminée).

**REMARQUE:** «Enseigner de nouveau» le numéro d'identification de la même commande ne remplacera pas ceux des commandes auparavant «appris».

**REMARQUE:** Si le récepteur a «appris» le numéro de dix télécommandes, en « apprendre » un onzième effacera ou remplacera le premier «appris».

Pour d'effacer tous les numéros d'identification des commandes enregistrés du récepteur, suivez ces étapes:

1. Coupez le courant arrivant au récepteur en le débranchant du moteur.
2. Enfoncez et tenez enfoncé le bouton informant, puis connectez de nouveau le récepteur au moteur. Tenez enfoncé le bouton informant pendant 10 secondes. Pendant ce temps, la sonnerie du récepteur émettra un bruit de gazouillis, qui changera doucement en un bip sonore continu, puis s'arrêtera.
3. Relâchez le bouton informant et le récepteur se réinitialisera. Le récepteur émettra 4 gazouillements suivis par un bip sonore de 1 seconde indiquant que sa mémoire est vide. Cette série de sons se produira chaque fois que le récepteur est mis sous tension et ce jusqu'à ce qu'un numéro d'identification soit appris.



## REPLACEMENT DE LA PILE

1. Mettez-vous à la terre temporairement en touchant un objet métallique mis à la masse de façon à décharger toute électricité statique de votre corps.
2. Enlevez les quatre vis du bas du boîtier de la télécommande.
3. Séparez les moitiés du boîtier afin d'avoir accès au circuit imprimé.
4. Reculez les doigts de retenues du support de pile pour enlever la pile (dessous du circuit imprimé).
5. Installez la nouvelle pile avec son côté positif (+) orienté vers le haut (à l'opposé du circuit imprimé). Assurez-vous que la pile s'emboîte fermement en place.
6. Remontez la commande. Remarquez que la cheville d'alignement dans le boîtier de la télécommande doit être alignée sur le trou d'alignement lui correspondant dans le circuit imprimé. Remarquez aussi que le bloc de touches doit être positionné de façon à ce que les boutons se trouvent au-dessus de l'extrémité du circuit imprimé opposée au trou et à la cheville d'alignement. Remontez les quatre vis du boîtier et serrez-les comme requis.

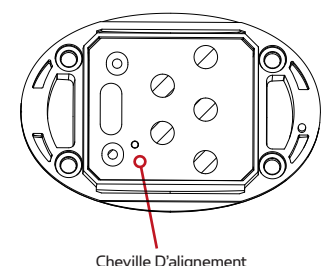
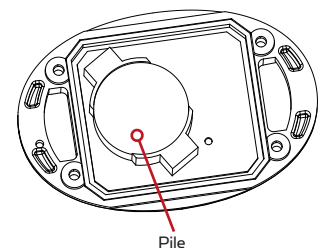

**REMARQUE:** la pile de rechange doit être du type à cellule de taille de pièce de monnaie, modèle cr2032. Il vous est fortement recommandé d'utiliser une pile d'une marque renommée.

# QUESTIONS FRÉQUEMMENT POSÉES

---

**Q. Y a-t-il un interrupteur de marche/arrêt?**

A. Le récepteur est toujours sous tension quand le moteur est connecté à une ou des batteries. La commande à distance passe automatiquement à un « mode endormi » à courant bas quand aucun bouton n'est enfoncé.

**Q. Est-ce que la télécommande flotte?**

A. Oui.

**Q. Est-ce que d'autres utilisateurs de copilote peuvent commander mon copilote s'ils sont trop proche?**

A. Non. Chaque commande à distance possède son propre et unique numéro d'identification, le récepteur de votre copilote ne répondra aux ordres d'aucune commande dont il n'a pas « appris » le numéro d'identification.

**Q. Combien de numéros d'identification de télécommande peut mon récepteur «apprendre»?**

A. 10.

**Q. Que se passe-t-il si mon récepteur a déjà «appris» 10 numéros d'identification de télécommande différents et j'essaie de lui en « apprendre » un autre?**

A. Le premier numéro d'identification de commande à distance qui avait été appris sera effacé (premier entré, premier sorti).

**Q. Combien de temps devrait durer la pile de la télécommande?**

A. Under normal use and conditions, the battery should last for at least two regular fishing seasons.

**Q. Où puis-je acheter les télécommandes supplémentaires?**

A. Chez tout détaillant Minn Kota régulier.



# DÉPANNAGE ET RÉPARATION

CAUSE	EFFET	SOLUTION
La télécommande ne transmet pas.	La pile est morte.	Remplacez la pile.
	Le récepteur peut ne pas avoir « appris » le numéro d'identification de la télécommande.	La commande doit être informée. Voyez la section « AJOUTER/ENLEVER LES TÉLÉCOMMANDES » pour enseigner le numéro d'identification de la commande.
	La pédale étant connectée, l'interrupteur MOM-CON est en position de fonctionnement continu CON. Une réponse audio se fera entendre si un bouton est opprimé alors que l'interrupteur de la pédale est en position de fonctionnement continu CON.	L'interrupteur de la pédale doit être placé en position de fonctionnement temporaire MOM. Le récepteur n'acceptera pas d'ordres de la télécommande avec l'interrupteur en position de fonctionnement continu CON.
	Si la commande à distance a été démontée, le bloc de touches et le boîtier supérieur ont pu être assemblés à l'envers.	Démontez la commande (SECTION SUR LE REMPLACEMENT DE LA PILE) et remontez les moitiés de boîtier dans le bon sens.
Quand le récepteur est allumé, il émet une série de bips sonores. (1 Bip long, 2 bips courts, une pause et ceci se répète.)	L'interrupteur MOM-CON de la pédale est en position de fonctionnement continu CON.	L'interrupteur de la pédale doit être placé en position de fonctionnement temporaire MOM. Le bip sonore continuera jusqu'à ce que l'interrupteur soit placé en position de fonctionnement temporaire MOM.
L'hélice ne tourne pas mais le son audible «D'HÉLICE EN MARCHÉ» continue.	La vitesse de l'hélice est réglée à « 0 ».	Augmentez la vitesse de l'hélice audessus de « 0 »
	Le son de mise EN MARCHÉ de l'hélice ne se produit qu'en mode audio 3	Mettez le mode audio en Audio 1 ou 2. Voyez la section sur les « Modes audio ».

# DÉCLARATION DE CONFORMITÉ

## DÉCLARATION DE CONFORMITÉ ENVIRONNEMENTALE

Il est dans l'intention de JOME d'être une entreprise citoyenne responsable, dont l'exploitation est conforme à la réglementation environnementale en vigueur et qui est connue pour être un bon voisin dans les collectivités où nous fabriquons ou vendons nos produits.

### DIRECTIVE DEEE:

La directive européenne 2002/96/CE « Directive concernant les déchets d'équipements électriques et électroniques (DEEE) » a un impact sur la plupart des distributeurs, vendeurs et fabricants d'électronique pour le grand public au sein de l'Union européenne. La directive DEEE exige que le producteur d'électronique pour le grand public prenne une part de responsabilité, en ce qui concerne la gestion des déchets de leurs produits, afin d'atteindre une élimination écologique, et ce, tout au long du cycle de vie du produit.

Il se peut que, selon votre emplacement, vous ne soyez pas tenu (e) de vous conformer à la directive DEEE pour ce qui est des équipements électriques et électroniques (EEE), et il se peut qu'il en soit de même pour les EEE conçus et destinés à être utilisés comme installations fixes ou temporaires dans les véhicules de transport tels que les voitures, les avions et les bateaux. Dans certains États de l'Union européenne, ces véhicules sont réputés ne pas relever de la directive, et les EEE, pour ces applications peuvent être considérés comme exclus de l'exigence de la directive DEEE.

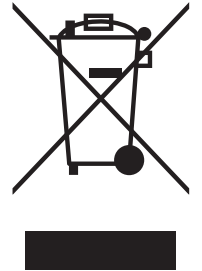

Ce symbole (DEEE poubelle sur roues) sur le produit indique que ce dernier ne doit pas être jeté avec les déchets domestiques. Il doit être éliminé et collecté pour le recyclage et la récupération des DEEE. Johnson Outdoors Inc. marquera tous les produits EEE en conformité avec la directive DEEE. C'est notre but de nous conformer à la collecte, au traitement, à la récupération et à l'élimination écologique judicieuse de ces produits, mais ces exigences varient au sein des différents États membres de l'Union européenne. Pour de l'information supplémentaire sur l'endroit où vous pouvez éliminer les équipements usagés pour leur recyclage et leur récupération et/ou selon les exigences particulières de l'État membre de l'Union européenne, veuillez communiquer avec le détaillant ou le distributeur duquel vous avez acheté le produit.

### ÉLIMINATION:

Les moteurs Minn Kota ne sont pas soumis à la réglementation concernant l'élimination VGE-VO (directive pour les dispositifs électriques), qui transpose la directive DEEE. Néanmoins, ne jamais jeter le moteur Minn Kota dans une poubelle, mais plutôt à l'endroit approprié où s'effectue la collecte, recommandé par le conseil municipal local.

Ne jamais jeter aucune batterie à la poubelle. Se conformer aux directives d'élimination du fabricant ou de son représentant et la jeter à l'endroit approprié où s'effectue la collecte, recommandé par le conseil municipal local.

**FCC ID: M05COPLT**  
**IC: 4397A-M05COPLT**  
**MODEL: COPILOT**



### DÉCLARATION DE CONFORMITÉ AUX NORMES DE LA FCC ET D'IC:

Le présent appareil est conforme aux CNR d'Industrie Canada applicables aux appareils radio exempts de licence. L'exploitation est autorisée aux deux conditions suivantes :

- (1) l'appareil ne doit pas produire de brouillage, et
- (2) l'utilisateur de l'appareil doit accepter tout brouillage radioélectrique subi, même si le brouillage est susceptible d'en compromettre le fonctionnement.

Toute modification ou tout changement n'ayant pas été expressément approuvé par la partie responsable de la conformité pourrait annuler le droit de l'utilisateur quant à l'utilisation de l'équipement. En vertu de la partie 15.21 des normes de la FCC. L'étiquette portant sur les normes de la FCC et d'IC se trouve sur la face arrière de la télécommande.

### FONCTIONNEMENT RADIO:

- Bande de Fréquence: 433.92 MHz
- Puissance RF Maximale Transmise: +7 dBm

# SCHÉMA ET LISTE DES PIÈCES

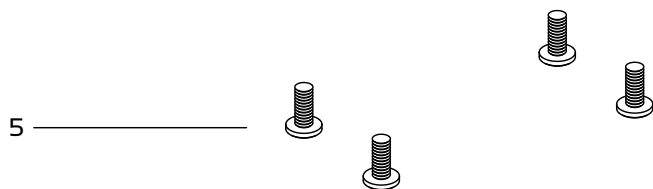
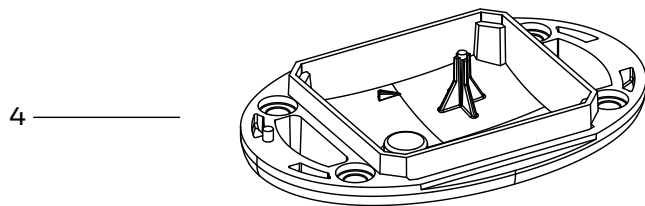
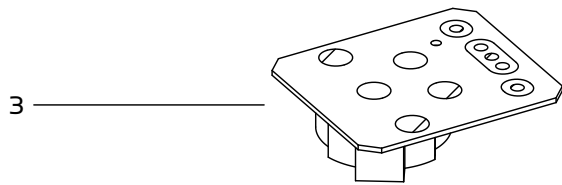
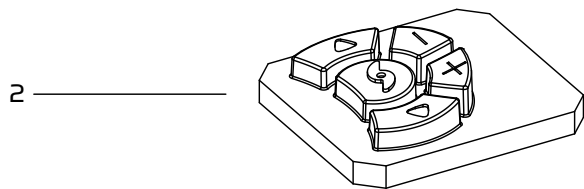
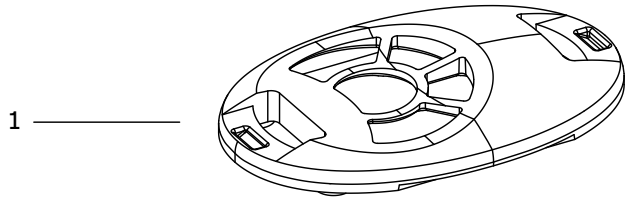

ARTICLE	QTÈ	NUMÉRO DE PIÈCE	DESCRIPTION
1	1	2372500	ÉMETTEUR CAS COUVERCLE DU BOÎTIER
2	1	2375110	ÉMETTEUR ASSEMBLÉE DU CLAVIER
3	1	N/A	ÉMETTEUR CARTE DE CONTRÔLE ASSY
4	1	2372505	ÉMETTEUR ASSEMBLÉE BOTTOM CASE
5	4	2373440	VIS-#4-24 X 1/4

# ACCESSOIRES RECOMMANDÉS

## CHARGEURS DE BATTERIE EMBARQUÉS ET PORTATIFS

**Ne plus acheter de nouvelles batteries et commencer à prendre soin de celles déjà en votre possession.** Plusieurs chargeurs peuvent en fait endommager les batteries à la longue, pouvant entraîner une autonomie réduite et une durée de vie plus courte. Les chargeurs Minn Kota à commande numérique assurent une charge rapide pour une protection et une durée de vie prolongée.



MK345PC



MK210D



MK110P

## ANCRE POUR EAUX PEU PROFONDES TALON

Les ancrs Talon se déploient rapidement, ont une force de retenue plus élevée et sont plus silencieuses que tout autre ancre pour eaux peu profondes. Offerts en profondeurs allant jusqu'à 12 pi (3,66 m) et en options de couleurs vives, elles comportent plusieurs fonctionnalités et innovations uniques dans le domaine:



- Déploiement Vertical en Plusieurs Étapes
- Modes D'ancrage Pouvant être Sélectionnés par L'utilisateur
- 2x la Force d'ancrage
- Déploiement Rapide
- Descente/Montée Automatique
- Triple Protection Contre les Débris
- Amortisseur Automatique de Vague Intégré
- Dissipation de Bruit
- Réglages Polyvalents

## ACCESSOIRES MINN KOTA

Nous offrons un large éventail d'accessoires pour les propulseurs électriques, y compris:



- Un Disjoncteur de 60 A
- Des Supports de Montage
- Des Ensembles Stabilisateur
- Des Rallonges de Poignée
- Des connecteurs de batterie
- Bacs à Batterie
- Des fiches de connexion rapide

**Pour la liste complète des accessoires Minn Kota, veuillez visiter le site Web [minnkotamotors.com](http://minnkotamotors.com)**

Suivez-nous:



[minnkotamotors.com](http://minnkotamotors.com)

Minn Kota Consumer & Technical Service  
Johnson Outdoors Marine Electronics, Inc.  
PO Box 8129  
Mankato, MN 56001

121 Power Drive  
Mankato, MN 56001  
Phone (800) 227-6433  
Fax (800) 527-4464



©2018 Johnson Outdoors Marine Electronics, Inc.  
All rights reserved.