



- FR**
- Pochette pour le téléphone
 - Dock magnétique
 - Strap silicone
 - Sac de transport

- DE**
- Smartphonehülle
 - Magnetische Halterung
 - Silikonband
 - Tragetasche

- EN**
- Smartphone sleeve
 - Magnetic mount
 - Silicone strap
 - Transport bag

- ES**
- Funda para el móvil
 - Soporte magnético
 - Banda silicona
 - Estuche de transporte

- IT**
- Custodia per telefono
 - Base magnetica
 - Cinturino in silicone
 - Borsa

- NL**
- Telefoonhoesje
 - Magnetisch dok
 - Siliconen strap
 - Transporttas

- PT**
- Bolsa de telefone
 - Dock magnético
 - Banda silicone
 - Mala de transporte

- GR**
- Θήκη κινητού τηλεφώνου
 - Μαγνητική βάση
 - Ιμάντας σιλικόνης
 - Σάκος μεταφοράς

FR Base du rétroviseur : nous recommandons de positionner le support assez près de la base du rétro pour un affichage central

EN Mirror base : we recommend positioning the support close enough to the mirror base for a central display

IT Alla base dello specchio retrovisore: consigliamo di posizionare la base magnetica relativamente vicina alla base del vostro specchio per una visibilità migliore

PT Base do retrovisor: recomendamos que posicione o suporte magnético suficientemente próximo da base do retrovisor para ter uma vista central

DE An der Basis des Rückspiegels: Wir empfehlen, die Magnethalterung relativ nahe an der Lenkstange anzubringen

ES En la base del espejo : recomendamos colocar el soporte magnético relativamente cerca del manillar y no del espejo

NL Spiegelvoet: wij raden aan de steun dicht genoeg bij de voet van de spiegel te plaatsen voor een centrale weergave

GR Βάση του καθρέπτη: συστήνουμε την τοποθέτηση της μαγνητικής βάσης σχετικά κοντά στη βάση του καθρέπτη για καλύτερη προβολή των φωτεινών ενδείξεων.

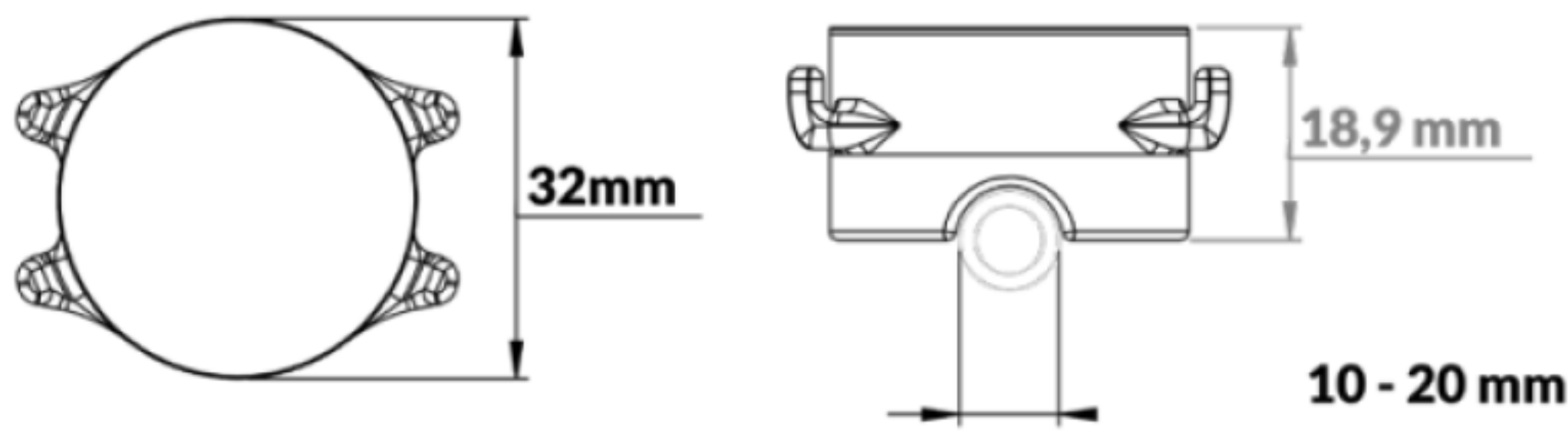

- FR**
1. Afin de répartir l'effort de manière homogène sur le strap, nous recommandons de le tirer le d'abord vers le bas puis vers le côté
 2. Précaution d'utilisation : toujours tendre le strap avec les doigts et jamais en utilisant un objet fin (stylo, clefs)
 3. Nous vous recommandons de changer le strap ou les élastiques tous les 2 ans : www.shapeheart.com/accessoires

- DE**
1. Um eine gleichmäßige Spannung zu erreichen, empfehlen wir, das Band vor dem seitlichen Ziehen nach unten zu ziehen
 2. Ziehen Sie das Band immer mit den Fingern fest und verwenden Sie niemals einen dünnen Gegenstand (Schlüssel, Stift)
 3. Alle 2 Jahre empfehlen wir, das Silikonband und die Gummibänder zu wechseln : www.shapeheart.com/ersatzteile

- EN**
1. In order to have a uniform tightening, we recommend to pull the strap down before pulling it on the side
 2. Caution : always use your fingers to pull the strap and never use a thin object (keys, pen) in one of the holes, it will break it
 3. We recommend to replace the strap / rubber bands every 2 years: www.shapeheart.com/accessories

- ES**
1. Para que la banda silicona se ajuste bien al manillar, le recomendamos que tira primero por abajo y despues por el lado
 2. Siempre manipula la banda con los dedos y nunca con un objeto afilado / delgado (bolígrafo, llaves)
 3. Le recomendamos cambiar la banda silicona / elasticos cada 2 año : www.shapeheart.com/ / [accessorios](http://www.shapeheart.com/accessorios)

- IT**
1. Per avere un'aderenz uniforme con il cinturino vi consigliamo di tirarlo verso il basso prima di farlo lateralmente
 2. Attenzione: usare sempre le dita per tirare il cinturino e mai oggetti fini (chiave, penna, etc.) in uno dei buchi, se no si romperà
 3. Consigliamo di sostituire il cinturino/elastici ogni 2 anni: www.shapeheart.com/accessories

- NL**
1. Um eine gleichmäßige Spannung zu erreichen, empfehlen wir, das Band vor dem seitlichen Ziehen nach unten zu ziehen
 2. Ziehen Sie das Band immer mit den Fingern fest und verwenden Sie niemals einen dünnen Gegenstand (Schlüssel, Stift)
 3. Alle 2 Jahre empfehlen wir, das Silikonband und die Gummibänder zu wechseln : www.shapeheart.com/ersatzteile

- PT**
1. Afim que o esforço seja bem compartilhado, recomendamos que puxe a banda silicone em primeiro para baixo e depois pelo lado
 2. Precaução de utilização: sempre manipular a banda silicone com os dedos e nunca com um objeto fino (caneta/chaves)
 3. Recomendamos que mude a banda silicone ou os elásticos cada 2 anos: www.shapeheart.com/accessoires

- GR**
1. Προκειμένου να εφαρμοστεί ο ιμάντας με ομοιόμορφο τρόπο, συστήνουμε το τράβηγμά του πρώτα προς τα κάτω και μετά προς τα πλάγια
 2. Προφυλάξεις κατά τη χρήση: τραβάτε τον ιμάντα πάντα με τα δάκτυλα και αποφεύγετε τη χρήση λεπτών ή αιχμηρών αντικειμένων (στυλό, κλειδιά κλπ.)
 3. Συστήνουμε την αλλαγή του ιμάντα και των λάστιχων κάθε δύο έτη: www.shapeheart.com/accessoires

FR Enregistrez votre produit pour bénéficier d'une extension de la garantie, d'un code de réduction exclusif et accéder au manuel vidéo en scannant le QR Code ci-contre.

DE Registrieren Sie Ihr Produkt, um von einer Garantieverlängerung und einem exklusiven Rabattcode zu profitieren. Scannen Sie den folgenden QR-Code um die Videoanleitung anzusehen.

EN Register your product to benefit from a warranty extension, an exclusive coupon code and get a view on the video manual by scanning the following QR Code.

ES Registre su producto para beneficiarse de una extensión de la garantía, un código de cupón exclusivo y ver el manual en video escaneando el código QR.

IT Registra il tuo prodotto per beneficiare di un'estensione della garanzia, un codice coupon esclusivo e ottenere una vista sul manuale video scannerizzando il codice QR.

NL Registreer uw product om te profiteren van een garantieverlenging, een exclusieve couponcode en de videohandleiding door de volgende QR-code te scannen.

PT Enregistre o seu produto para beneficiar de uma garantia alargada, de um código de cupão exclusivo e obtenha uma visualização do manual em vídeo, escanando o QR code

GR Καταχωρήστε το προϊόν σας για να επωφεληθείτε από την παράταση της εγγύησης, έναν αποκλειστικό κωδικό κουπονιού και να δείτε το βιντεοσκοπημένο εγχειρίδιο σαρώνοντας τον ακόλουθο κωδικό QR:



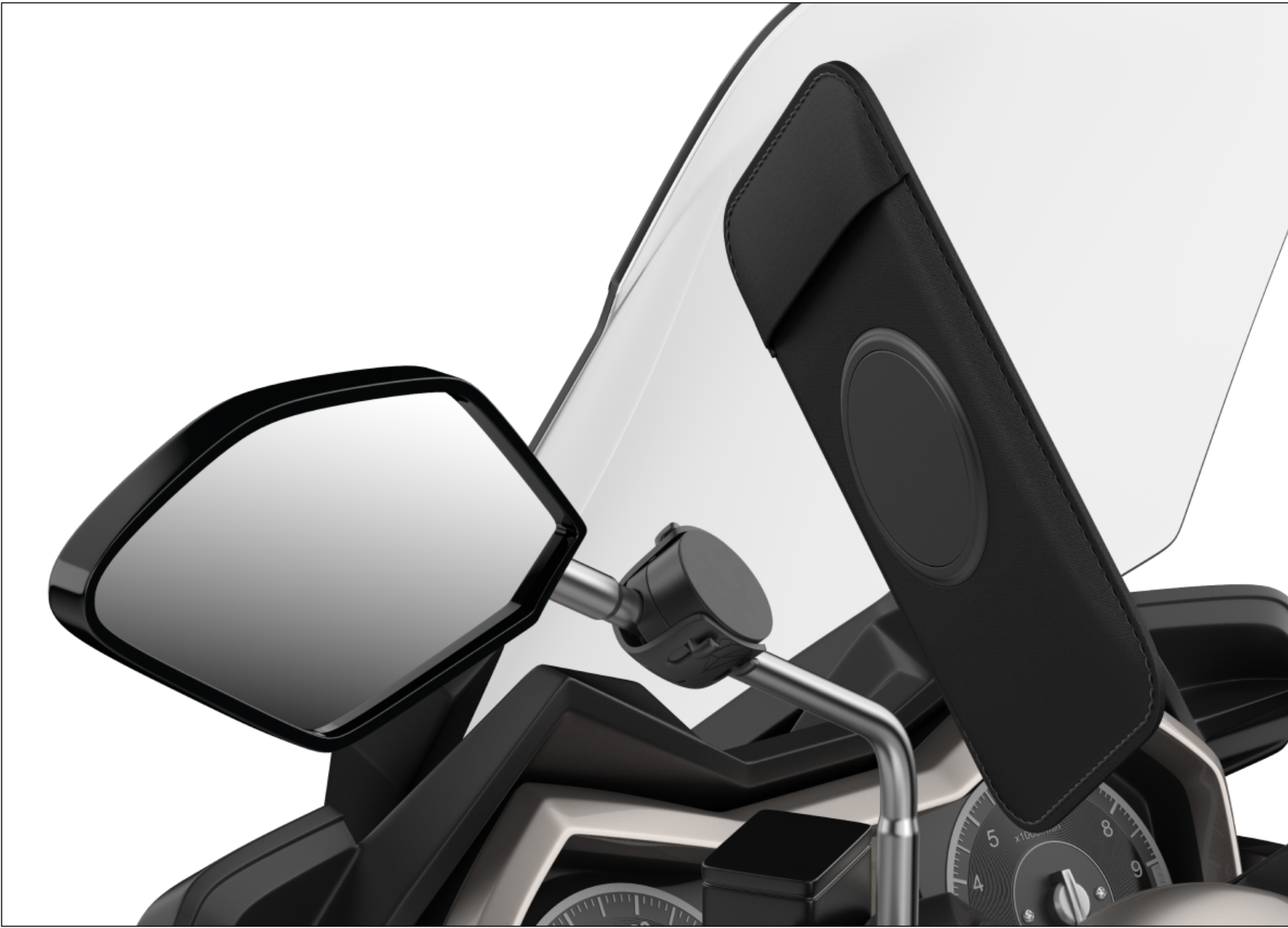

FR Attention !
Toujours aligner le dock et la pochette

EN Warning !
Always align the dock and the sleeve

IT Attenzione!
Allineare sempre la base magnetica e la custodia

PT Precaução !
Sempre alinear o dock e a bolsa

DE Vorsicht !
Richten Sie immer die magnetischen Teile der Hülle und der Halterung aufeinander aus

ES Precaución !
Alinear siempre el soporte y la funda

NL Opgelet!
Lijn het dok en het tasje altijd met mekaar uit

GR Προσοχή!
Ευθυγραμμίστε πάντοτε τη βάση στήριξης με τη θήκη.



FR Retirer la pochette :
Ne pas tirer la pochette dans l'axe mais faire un mouvement sur le côté

EN Pulling off the sleeve :
Don't pull the sleeve upwards, but to the side with rotating motion

IT Rimuovere la custodia:
Non tirare la custodia verso l'alto ma lateralmente e con un movimento rotatorio

PT Precaución !
Alinear siempre el soporte y la funda

DE Vorsicht :
Richten Sie immer die Halterung und die Hülle aus

ES Como quitarse la funda:
No tire de la funda hacia arriba, sino hacia un lado con un movimiento de palanca

NL Verwijderen van het hoesje:
Trek de tas niet naar boven, maar maak een zijwaartse beweging

GR Αφαίρεση της θήκης:
Μην τραβήξετε τη θήκη προς τα πάνω, αλλά μετακινήστε τη προς τα πλάγια

contact@shapeheart.com

FR Notre pochette ne remplace pas une coque, un verre de protection, ou une assurance pour votre smartphone. En cas de choc puissant ou de chute, il y a un risque qu'il se décroche. Si jamais le clap ne vous paraît pas assez fort, contactez-nous avant d'utiliser votre produit (il devrait supporter un pack d'eau de 8kg). Il est essentiel de monter le support uniquement avec les outils fournis et en évitant toute force excessive.

EN Our sleeve does not replace a case, a protective glass, or an insurance for your smartphone. In the event of a strong shock or a fall, there is a risk that it will come off. If the magnet system force does not seem strong enough, please contact us before using your product (it should withstand a pack of water of 8kg). It is essential to assemble the mount using only the provided tools and avoiding excessive force

IT La nostra custodia non rimpiazza una cover telefono o un'assicurazione. Nel caso il telefono cadesse o venisse urtato, il tuo smartphone potrebbe rovinarsi. Se il sistema magnetico non sembra abbastanza resistente, contattateci prima di usare il prodotto (dovrebbe supportare una cassa d'acqua di 8kg). È essenziale montare il supporto utilizzando solo gli strumenti forniti ed evitando qualsiasi forza eccessiva

DE Unsere Hülle ersetzt weder eine Schutzhülle, eine Sicherheitsfolie oder eine Versicherung für Ihr Smartphone. Im Falle einer starken Erschütterung oder eines Sturzes kann sich Ihr Smartphone lösen und es kann zu Beschädigungen am Bildschirm führen. Wenn Sie der Meinung sind, dass der Magnet nicht stark genug ist oder nicht angemessen hält, kontaktieren Sie uns bitte unter: contact@shapeheart.com, bevor Sie Ihr Produkt verwenden. Es ist wesentlich, die Halterung ausschließlich mit den mitgelieferten Werkzeugen zu montieren und übermäßige Kraft zu vermeiden

PT A nossa bolsa não substitui a capa, uma película de vidro ou um seguro para o seu telefone. no caso de um impacto violento ou queda, o telefone rischia de se soltar. Se o sistema magnético não parece ser suficientemente estável, contate-nos antes de utilizar o seu produto (deveria suportar um pacote de água de 8kg). É essencial montar o suporte utilizando apenas as ferramentas fornecidas e evitando qualquer força excessiva

ES Nuestra funda no reemplaza una cubierta, un cristal de seguridad o un seguro para su teléfono. En caso de golpe fuerte o de una caída, su teléfono puede desprenderse y la pantalla puede romperse. Si la fuerza del sistema magnético no parece lo suficiente, contáctenos en: contact@shapeheart.com antes de usar tu producto. Es esencial montar el soporte utilizando únicamente las herramientas proporcionadas y evitando cualquier fuerza excesiva

NL Ons tasje vervangt geen telefoonhoes, geen beschermglas of geen verzekering voor uw smartphone. In geval van een hevige schok of een val, bestaat het risico dat de telefoon loskomt. Indien de magneet u niet krachtig genoeg lijkt, gelieve ons te contacteren voor gebruik (hij is voorzien om een pak water van 8l. te dragen). Het is essentieel om de steun alleen met de bijgeleverde gereedschappen te monteren en overmatige kracht te vermijden

GR Η θήκη μας δεν υποκαθιστά ούτε ένα κάλυμμα ή ένα γυαλί ασφαλείας ούτε μια ασφάλεια για το κινητό σας τηλέφωνο. Σε περίπτωση ισχυρού χτυπήματος ή πτώσης, υφίσταται κίνδυνος αποκόλλησης του κινητού σας και σπασίματος της οθόνης. Εάν τυχόν κρίνετε ότι η ισχύς του μαγνητικού συστήματος δεν επαρκεί, επικοινωνήστε μαζί μας προτού χρησιμοποιήσετε το προϊόν σας (μπορεί να αντέξει μια συσκευασία νερού των 8 κιλών). Είναι ουσιώδες να συναρμολογήσετε την υποστήριξη χρησιμοποιώντας μόνο τα παρεχόμενα εργαλεία και αποφεύγοντας υπερβολική δύναμη.