

# *Greenway*<sup>®</sup>

## ADVANCE

### **Whole Home Ultraviolet (UV) Rack System**

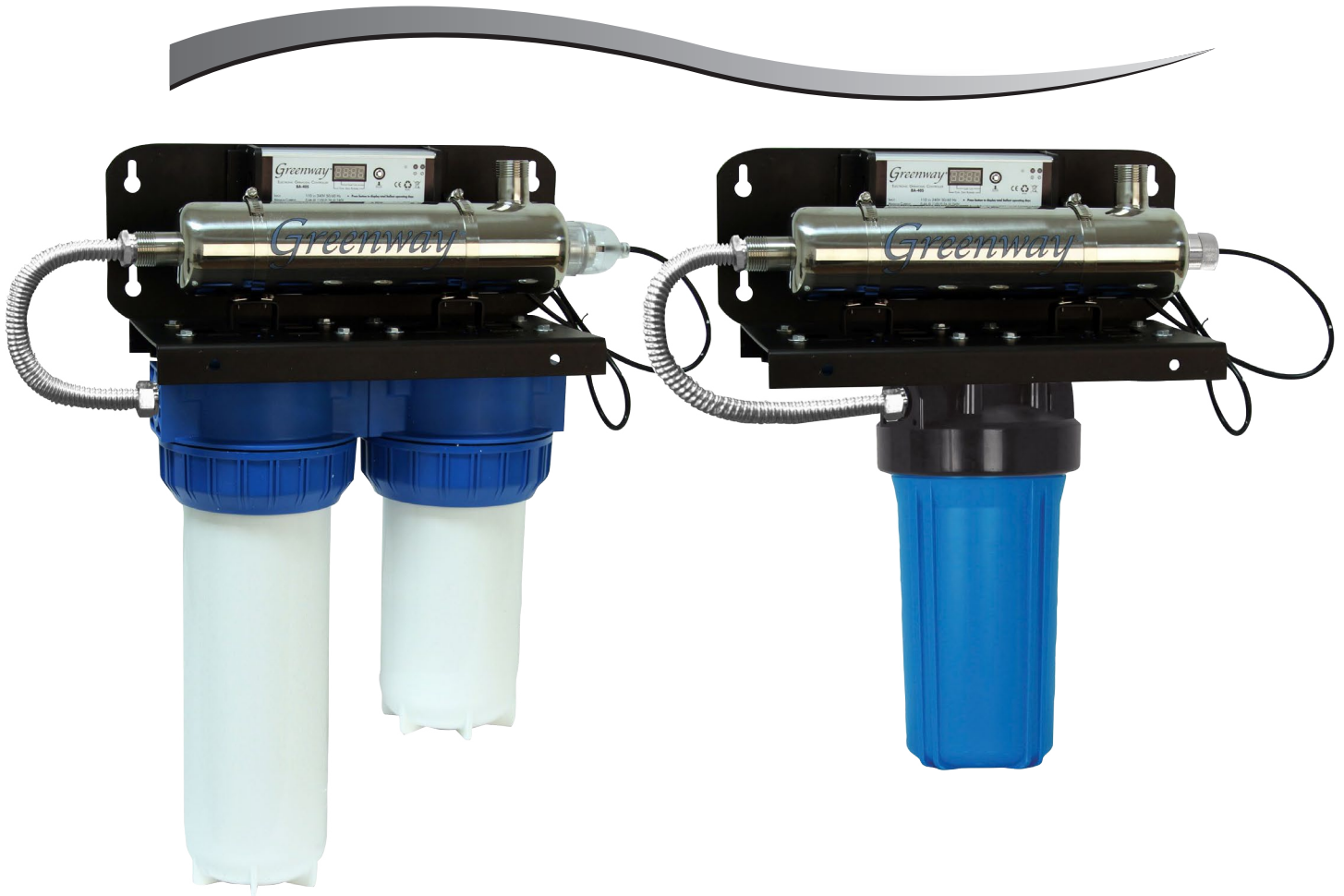

**This manual covers the following UV Rack System Models:  
GUVR10S | GAUVR10S | GAUVR10H | GUVR10-20S | GAUVR10-20S | GAUVR10-20H**

**Installation Instructions & Owner's Manual**

## TABLE OF CONTENTS:

<b>Safety Instructions</b>	<b>Page 1</b>
<b>Product Overview</b>	<b>Page 2-3</b>
<b>Installation Instructions</b>	<b>Page 4-5</b>
<b>Operating Instructions</b>	<b>Page 6</b>
<b>Service and Maintenance</b>	<b>Page 6-9</b>
<b>Troubleshooting Guide</b>	<b>Page 9</b>
<b>Warranty</b>	<b>Page 10</b>

### Your Water Test

Hardness	_____	gpg
Iron	_____	ppm
pH	_____	number
*Nitrates	_____	ppm
Manganese	_____	ppm
Sulphur	_____	yes/no
Total Dissolved Solids	_____	

Greenway Whole Home Water Filtration Systems are precision built, high quality products. These units will deliver filtered water for many years to come, when installed and operated properly. Please study this manual carefully and understand the notes for use and care. This manual should be kept for future reference. If you have any questions regarding your water filter, contact your local dealer or Greenway Water Technologies at the following:

Guelph, Ontario, Canada  
Phone: 1-888-5-WATER-0 | Fax: 519-837-8913

Congratulations on purchasing a Greenway® UV Water Treatment System. You have taken the first step in ensuring your water is safe for yourself and your family. This system has been designed to disinfect your water source using UV technology, which has been proven to kill bacteria and viruses including E. coli, Salmonella and Legionella. UV is also very effective at disinfection of cysts such as Giardia Lamblia and Cryptosporidia. The Greenway® UV System is a natural non-chemical, environmentally friendly, safe technique for water treatment that will give you years of piece of mind.

## 1. SAFETY INSTRUCTIONS

The installation of this system must be in accordance with all provincial/state and/or local laws and regulations regarding plumbing and electrical services. Installation by a certified plumber is recommended. Always comply with the following warnings and safety instructions, to prevent bodily harm, injury or property damage.

- Do not attempt to install, operate, clean or perform routine maintenance on your UV rack system unless you have first read and understood all of the warnings and safety instructions that are contained in this manual and on the labels that are affixed to the UV rack system.
- Do not attempt to operate the UV rack system if it has been visibly damaged, (e.g., due to shipping) or if it may have sustained damage, (e.g., if the unit has been dropped).
- To prevent faulty operation of the system, inspect it carefully to ensure it is free of leaks and physical damage before using.
- Never start the UV rack system, (e.g., after the initial installation) before confirming that the exterior is dry and that there are no visible leaks.
- To prevent damage to the unit, always install the UV rack system indoors, where it will not be exposed to the elements.
- Always install and operate the unit in an environment where both the air and water temperatures will normally range between 41 °F (5 °C) and 100 °F (37.7 °C).

**DANGER: The UV lamp in the unit emits ultraviolet light that can cause permanent damage to skin and eyes. Never look at the UV lamps when unit is operating.**

- Never attempt to operate your UV rack system unless it has first been properly grounded, to avoid creating an electric shock hazard.
- To prevent an electric shock, only plug the UV rack into a socket that has been equipped with a Ground Fault Interrupter (GFI). See examples below.

**GFCI Outlet**

**15 Amp White  
Decora Duplex**



**15 Amp White  
Duplex**

**GFCI Outlet  
with  
Indicator Light**



- Always unplug the power cord before attempting to install, clean or perform other routine maintenance on the unit.
- Always stop the inlet water flow before performing any maintenance on the unit.
- Do not attempt to service this unit unless you are an accredited service technician, as system operation could be detrimentally affected.
- Never operate this unit in an oxygen-rich environment, or within 6 feet, (2 metres) of any oxygen source.
- Always drain all water from the unit, cap the inlet and outlet ports, and drain and disconnect all plumbing lines, if temperatures should fall below freezing (0 °C / 32 °F).

## 2. PRODUCT OVERVIEW

The Greenway® Whole Home Ultraviolet (UV) Treatment System has been engineered to rigid standards, and has been quality inspected at the factory prior to packaging. Please review this manual in its entirety for a detailed system explanation, and ensure that the following components accompany this system:

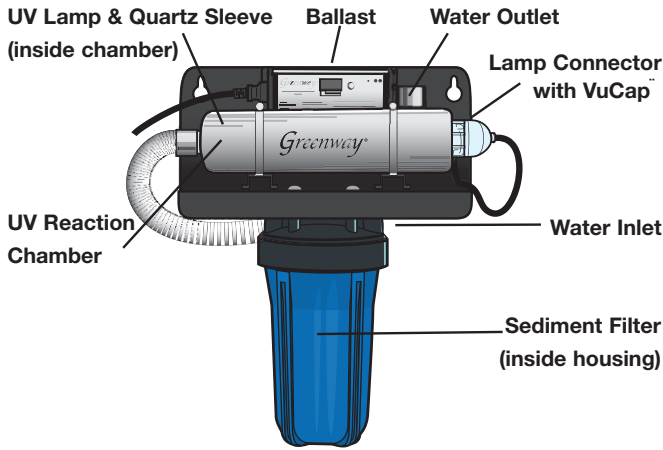

**GAUVR10S**

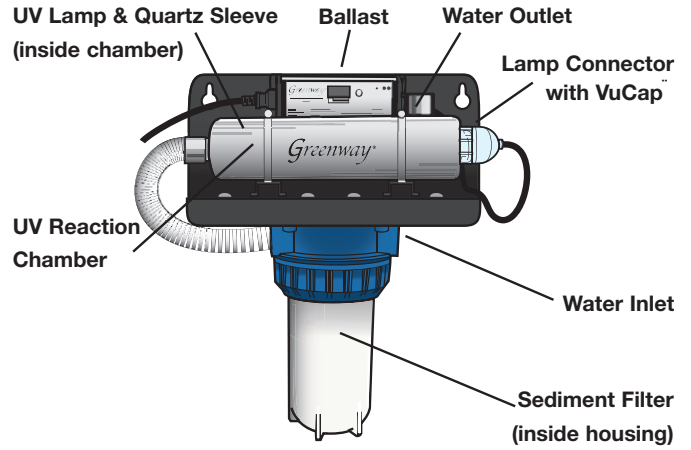

**GAUVR10S / GAUVR10H**

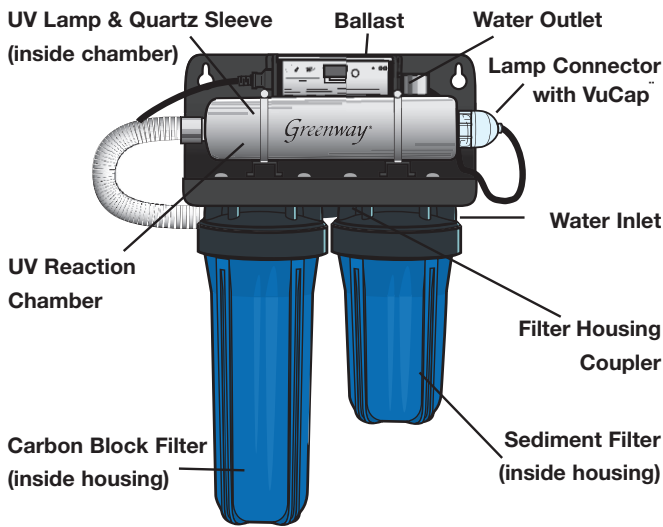

**GUVR10-20S**

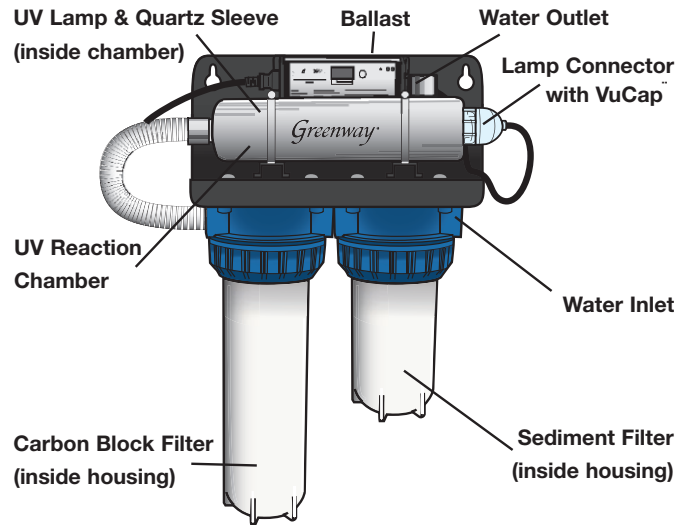

**GAUVR10-20S / GAUVR10-20H**

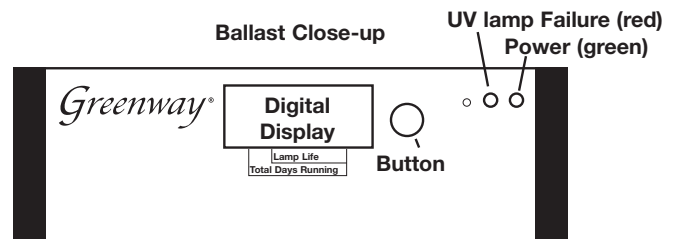

To ensure maximum system performance, all replacement components should be purchased directly from an authorized dealer.

The use of components purchased from other sources will void the warranty, and will potentially cause the system to function in a lesser capacity than intended.

The UV lamp and quartz tube should be serviced annually to ensure proper performance. Clean quartz sleeve regularly for optimum performance.

Filter cartridges should be replaced every six months, or when the pressure drop through the cartridges inhibit water flow in the home to the point where pressure losses are being experienced.

The life of the UV lamp, quartz tube and filter cartridges are estimates only, and will vary dependant upon the influent water quality. Replacement/service schedules referenced above should be a maximum, and more frequent service/cartridge replacement may be required dependant upon your local water quality.

The UV rack is intended for the supplemental bactericidal treatment of disinfected public drinking water or other drinking water which has been tested and deemed acceptable for human consumption by the provincial/state or local health agency having jurisdiction. The UV rack is designed to reduce normally occurring non-pathogenic nuisance microorganisms.

If you will be using an untreated surface water or groundwater source (rather than a municipal supply source) that has been deemed acceptable for human consumption by the provincial/state or local health agency having jurisdiction, additional pre-treatment of the water prior to the UV rack may be required.

The filtration provided with the UV rack is 5 µm nominal, and is not suitable for the reduction of protozoan cysts.

## 2.1 WATER QUALITY PARAMETERS

Water quality will adversely affect the performance of your Greenway® UV rack, particularly when untreated surface water or groundwater is being used as the source of supply, if the Maximum Contaminant Levels (MCL's) for the following six critical water quality characteristics are being exceeded:

Iron	Total iron count must be less than 0.3 ppm (0.3 mg/L)
Turbidity	Count must be less than 1 NTU
Tannins	Count must be less than 0.1 ppm (0.1mg/L)
Manganese	Count must be less than 0.05 ppm (0.05mg/L)
Hardness	Count must be less than 120 ppm (7 grains per gallon)
%UVT (transmittance)	Must be greater than 75%

If you are using untreated surface water or untreated groundwater as your source of supply, the suitability of the water supply for potable applications must be confirmed by provincial/state and/or local health agency having jurisdiction.

If the test results indicate that: (1) any of the above contaminant levels are being exceeded, or (2) any prevailing drinking water health standards are not being met, additional pretreatment facilities must be installed that will eliminate all contaminants, which pose health risks.

## 2.2 ABOUT YOUR SYSTEM

Specifications	GUVR10S	GAUVR10S	GAUVR10H	GUVR10-20S	GAUVR10-20S	GAUVR10-20H
Rated Service Flow	7.5G PM (28 LPM)7	.5 GPM( 28 LPM)1	3G PM (49 LPM)7	.5 GPM( 28 LPM)7	.5 GPM( 28 LPM)1	3G PM (49L PM)
Unit Dimensions( Lx Wx H)	24" x9 "x 19.9" 61cmx 22.9cmx 50.5cm	24" x9 "x 19.9" 61cmx 22.9cmx 50.5cm	24" x9 "x 19.9" 61cmx 22.9cmx 50.5cm	24" x9 "x 31" 61cmx 22.9cmx 78.7cm	24" x9 "x 31" 61cmx 22.9cmx 78.7cm	24" x9 "x 31" 61cmx 22.9cmx 78.7cm
Power Input	110-240V, 50/60Hz	110-240V, 50/60Hz	110-240V, 50/60Hz	110-240V, 50/60Hz	110-240V, 50/60Hz	110-240V, 50/60Hz
Operating Pressure Range	0- 125 PSIO	- 125 PSIO	- 125 PSIO	- 125 PSIO	- 125 PSI	0- 125 PSI
Feed Water Temperature Range	40 - 99°F (4 - 37°C)	40 - 99°F (4 - 37°C)	40 - 99°F (4 - 37°C)4	0- 99°F (4 - 37°C)4	0- 99°F (4 - 37°C)	40 - 99°F (4 - 37°C)
Ambient Temperature Range	36 - 105°F (2 - 40°C)	36 - 105°F (2 - 40°C)	36 - 105°F (2 - 40°C)3	6- 105°F (2 - 40°C)3	6- 105°F (2 - 40°C)3	6- 105°F (2 - 40°C)
Inlet Port Size	3/4" Male NPT& 1" Female NPT	3/4" Male NPT& 1" Female NPT	3/4" Male NPT& 1" Female NPT	3/4" Male NPT& 1" Female NPT	3/4" Male NPT& 1" Female NPT	3/4" Male NPT& 1" Female NPT
Outlet Port Size	3/4" Male NPT& 1" Female NPT	3/4" Male NPT& 1" Female NPT	3/4" Male NPT& 1" Female NPT	3/4" Male NPT& 1" Female NPT	3/4" Male NPT& 1" Female NPT	3/4" Male NPT& 1" Female NPT
Minimum Distance for Adjacent Combustible Materials	15 cm/6"	15 cm/6"	15 cm/6"	15 cm/6"	15 cm/6"	15 cm/6"

### 3. INSTALLATION INSTRUCTIONS

#### 3.1 ACCESSIBILITY, ORIENTATION & FITTINGS

Always mount the UV rack in a location that provides ample space for accessing the UV lamps. Service may require removing the UV lamp and quartz tube. A minimum of 18", (45 cm) of clear space should be provided on either the left or right side of the unit based on the direction of installation of the UV lamp. As the UV rack generates heat during use, please ensure that no combustible items come into contact with, or are in proximity to the system.

It is recommended that you maintain at least 6" (15 cm) of clear wall space on all sides of the UV rack for cooling purposes. This will prolong the operating life of the system.

**CAUTION:** Whenever soldering is required on any UV rack system component, always detach that component from the system first.

#### 3.2 OPTIONAL BYPASS LINE AND DRAIN VALVE INSTALLATION

**WARNING:** To prevent contamination of water in the plumbing, which may pose a health hazard, **do not use bypass line and valve if your source of supply is untreated surface water or groundwater.**

If your source of supply is treated municipal water, use of the bypass line and valve will permit uninterrupted treated water service in the event of system malfunction.

Always test the bypass valve following each use of the bypass line, prior to re-starting the UV rack to confirm that the valve has been fully closed and that only water from the outlet port will thereafter be going downstream. After bypass has been opened, entire water distribution system should be disinfected (see section 3.3).

The installation of a drain valve, while not required for system operation, is recommended for all installations of the UV rack. The installation of a drain valve will allow the service technician to drain the system of water prior to conducting any service on the unit.

A bypass system for the UV rack can be installed as outlined below:

**Please note that the UV rack is not equipped with a bypass valve system when purchased. The addition of a bypass valve system is at the discretion of the user. All plumbing components must be purchased separately.**

#### BYPASS LINE SETUP DIAGRAM

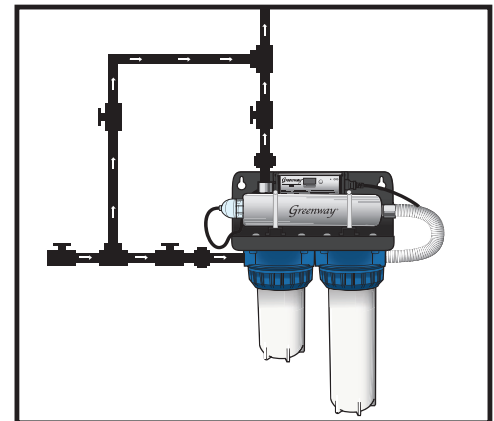
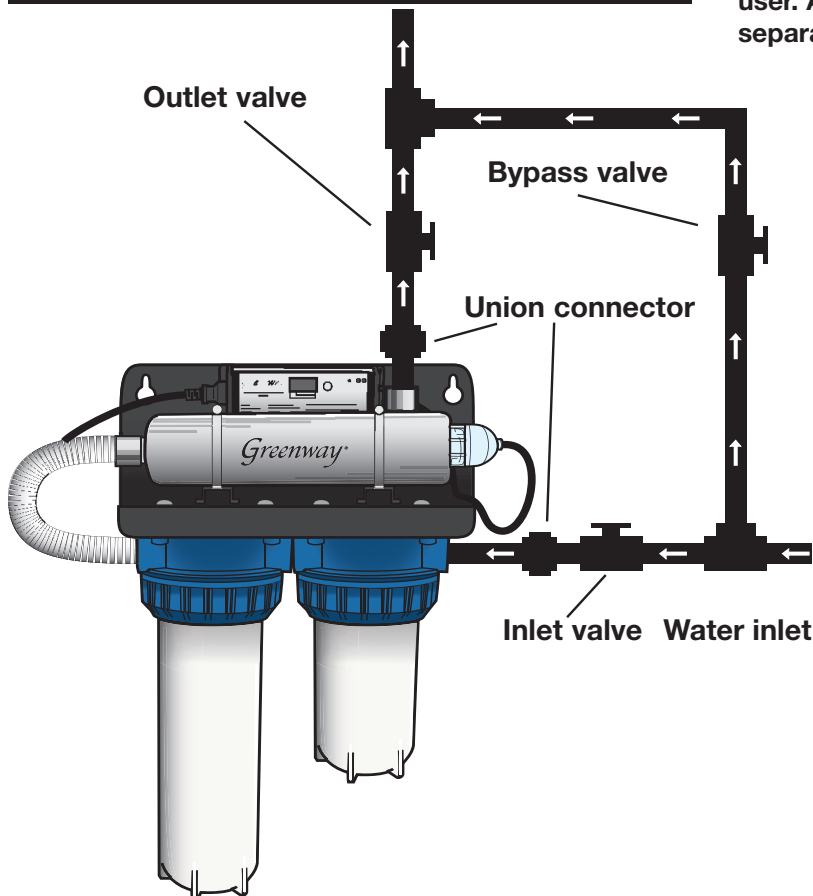

**Please note that the UV rack system plumbing is reversible if desired, to match your household inlet water supply plumbing**

## 3.3 IN-HOUSE WATER DISTRIBUTION SYSTEM DISINFECTION

The following procedure is recommended for non-municipally supplied water installations of the UV rack system. For systems installed on a municipal water system, plumbing system disinfection (yet suggested) is at the discretion of the user.

It is highly recommended that the entire household water system, between the UV rack and your taps and water outlets, be disinfected before system start up in order to destroy any residual contamination. The same treatment can also be completed at any time in the future that untreated water is allowed into your distribution system (e.g. through an inadvertent bypass, intentional bypass, plumbing additions or repairs, etc.) or in the case of seasonal dwellings at the beginning of each operating season.

Unscented household bleach (5% sodium hypochlorite) is an acceptable decontaminant when used at the rate of 1 liter, (0.3 gallons) of bleach per 1000 liters, (264 gallons) of household plumbing volume. This includes the volume of water contained in all lines, hot water tanks, etc. located 'downstream' of the filter housings. This ratio provides a dosage of 50 mg / L or 50 ppm, which is sufficient for disinfection.

To disinfect the distribution system, carry out the following steps (please ensure that the UV System remains on during the entire process):

1. Familiarize yourself with the various shut-off valves on your system. It is important to understand which combinations of valve positions allow you to isolate the UV rack.
2. Shut the main water supply off.
3. Close the valves necessary to isolate and remove the Sediment filter cartridge and Carbon Block filter cartridge (if available). Remove the filter housing(s) using the wrench provided with the system. Pour 1-2 cups of household bleach into the sediment filter housing and reattach to the filter cap. Leave the sediment and carbon filter out during chlorination.
4. After re-installing the filter housing(s) (without filters as above in #3). Make sure that the housings are seated properly against the filter heads. Re-open water lines, checking to ensure there are no leaks.
5. Go to the furthest tap in the house and run the cold water until you notice the odor of bleach. Close the taps as soon as bleach odor is detected. Repeat this step at all other taps, including washing machine, shower heads, toilets, and connections to refrigerators that pass chlorinated water including hot water taps.

**NOTE: The above procedure (steps 1-5): The addition of chlorine (bleach) to a hot water tank that has in the past been fed with untreated raw water with high levels of contaminants (iron, manganese, hydrogen sulfide, organics, etc) will result in oxidation of these contaminants and may require repeated flushings of the hot water tank. This contingency must be dealt with independently under the start-up procedure.**

6. Allow the solution to remain in the lines for 30 minutes.
7. Remove the filter housings with the wrench provided with the system. Re-insert both the Sediment and Carbon Block filters into their housings and attach them to the system. Make sure that the housings are seated properly against the filter heads.
8. Slowly open up the main water lines and check the system for any leaks.

**NOTE: It is critical to ensure that the water distribution system is fully flushed of all residual chlorine prior to use. EXTREME CAUTION SHOULD BE EXERCISED, as the level of chlorine in the system is approximately 25-50 times greater than that observed in municipally treated water (this is required for the disinfection of the household lines). It is extremely important that proper flushing procedures be followed for all taps prior to use.**

## 4. OPERATING INSTRUCTIONS

### 4.1 INITIAL SET-UP AND START-UP PROCEDURE

**The UV rack system has been designed to be installed on the cold water line only.**

**NOTE:** The UV System should remain on continuously to ensure protection of your water system. During normal operation of the system, the green power LED will be illuminated. And a glow will appear through the VuCap®. When there is no flow in the system, the water in the Greenway® UV disinfection chamber will be warmed by the UV lamp. Running a cold water tap for about 30 seconds will eliminate all of the warm water.

The presence of small air bubbles in the water system may occasionally give tap water a milky appearance, but air bubbles will not affect water quality or taste. Initially, filtered water may appear cloudy due to the release of air trapped within the filters and throughout the system. Dependant upon your use of the system, this condition should disappear within a few days to a few weeks following system installation.

**Always perform the following start-up procedure when starting your UV rack system for the first time or after a dormant period:**

1. Shut off the main water supply valve.
2. Mount the UV rack system to the wall. Please note that due to the weight of the UV rack, it is essential that the unit is mounted directly to a concrete wall (screws and washers not provided) or directly into framing studs (screws and washers provided). Do not mount the unit directly on dry wall.
3. Check to be sure that the O-ring(s) are on the filter housing(s). It may have dropped into the housing during transportation of package. Lubricate the O-ring with water and place on housing. Place the filter(s) into the housing(s) and mount the housing(s) to the filter head. Use the wrench supplied to tighten the filter housing(s). The double filter housing models GAUVR10-20S, GAUVR10-20H and GUVR10-20S the 10" 5 micron filter and housings is always mounted on the right side (when facing the front of mini rack) of UV rack. Then the 20" 5 micron carbon block filter and housing are mounted on the left side.
4. The filters are wrapped and the wrapping around the filter(s) has to be removed. Mount the filter(s) and housing(s) on the UV rack system.
5. Hook up inlet water connections and the outlet water connection. For ease of installation and service it is recommended using union couplings on both the inlet and outlet lines.
6. Confirm that all of the plumbing connections are secured. Partially open the main supply valve while releasing air from the system by opening a downstream faucet.
7. Plug in the Greenway® UV disinfection system and confirm that the UV lamp is illuminated; (purple glow through the VuCap®).
8. If no leaks are visible at low flow, then fully open the main supply valve. Check for leaks.
9. For chlorine disinfection of household water distribution system, follow procedures outlined in section 3.3.
10. Open a downstream tap and flush the system for 15 minutes prior to initial use.
11. Your UV rack system is now ready for use.

### 4.2 ACCREDITED SERVICE TECHNICIAN

The following instructions have been provided to assist with general maintenance of the system; UV lamp replacement and quartz sleeve cleaning/replacement. All other system repairs must be completed by an accredited service technician.

## 5. SERVICE AND MAINTENANCE

Your UV rack uses a dual treatment process involving both filtration and an optical system to disinfect water using ultraviolet light. The water filters, quartz tube and UV lamp require regularly scheduled replacement / service in order for the UV rack to provide maximum performance.

The UV lamp has an approximate life of 9000 hrs. (one year of continuous use). Replacement UV lamps and quartz sleeves are available from an authorized dealer. Use only Greenway® UV lamps and sleeves to ensure maximum system performance.

Replacement UV lamp and quartz sleeve can be found on page 8 (section 5.5) of this manual.

Your Greenway® UV disinfection system is equipped with a visible/audible UV lamp failure indicator. In the event of a failure of the UV lamp, the red LED light will flash and a loud beeping will be audible from the electronic ballast of the unit. Please note that if these conditions occur and you are on a non-municipal supplied water source, you should immediately stop using the water for potable applications until the UV lamp is replaced and disinfection of the distribution lines is completed.



## 5.1 UV LAMP INSTALLATION AND REPLACEMENT

**WARNING:** The UV lamp heats up after continuous use and can burn your skin if touched. Allow UV lamp to cool for at least 5 minutes before removing.

**CAUTION:** Do not operate the UV lamp outside of the reactor. The UV lamp in the unit emits harmful Ultraviolet light that can cause permanent damage to skin and eyes. Never look at the UV lamp when unit is turned on.

Handle the UV lamp by the ends only. Do not touch the glass of a UV lamp with your fingers. If the surface of the UV lamp becomes dirty, use a clean lint-free cloth and isopropyl alcohol to remove the contaminants.

### **Procedure for Replacing / Installing the Ultraviolet (UV) Lamp:**

1. Turn off the water supply at the inlet valve.
2. Unplug the unit.
3. Allow at least 5 minutes for the UV lamp to cool.
4. Rotate VuCap® counter-clockwise to remove UV lamp from disinfection chamber.
5. Remove the VuCap® and remove the connector from the end of the UV lamp.
6. Remove the UV lamp by gently pulling from the quartz sleeve. Be sure to hold the UV lamp only by the ceramic tips.
7. Insert the new UV lamp into the quartz sleeve and attach the connector from ballast to the UV lamp. Then attach the VuCap® head to the VuCap® base by turning a quarter turn clockwise.
8. Slowly open the water supply just enough to pressurize the water lines.
9. Check the system for leaks. If no leaks appear, fully open the inlet water valve.
10. Plug in power to ballast.
11. Ensure that the UV lamp is operating. A purple glow should be visible through the VuCap®.

## 5.2 CLEANING THE QUARTZ SLEEVE

Mineral deposits and sediment build-up on the quartz sleeve will affect system performance by decreasing the UV light transmitted through the quartz sleeve into the water column.

The proper maintenance and replacement of the Sediment and Carbon Block filters supplied with the UV rack system will reduce the accumulation of mineral and sediment residue on the quartz sleeve.

The quartz sleeve may be cleaned with a commercially available, non-abrasive, scale remover and a lint free cloth. Cleaning of the quartz sleeve should be done on a regular basis to ensure maximum system performance. The amount of cleaning required will be dependant upon local water conditions.

All traces of the cleaning solution must be fully removed from the sleeve before it is reinstalled in the system. Care should be taken to prevent any cleaning fluid from coming into contact with the inside surface of the quartz sleeve.

### **Procedure for Removing / Installing the Quartz Sleeve:**

1. Turn off the water supply at the inlet valve.
2. Unplug the unit.
3. Drain water from the Stainless Steel UV Chamber.
4. Allow at least 5 minutes for UV lamp to cool.
5. Rotate VuCap® counter-clockwise to remove UV lamp from disinfection chamber.
6. Remove the connector from the end of the UV lamp.
7. Remove the UV lamp from the quartz sleeve by gently rotating the UV lamp free. Be sure to hold the UV lamp only by the ceramic tips.
8. Remove quartz sleeve retaining nut and O-ring from the quartz sleeve.
9. Remove the quartz sleeve and clean as noted above. A final wipe down with isopropyl alcohol will remove any cleaner residue.
10. Insert quartz sleeve into the UV chamber.
11. Place O-ring onto quartz sleeve and then tighten retaining nut hand tight to ensure a water tight seal.
12. Insert new or old UV lamp into the quartz sleeve and attach the connector from ballast to the UV lamp. Then attach the VuCap® head to the VuCap® base by turning a quarter turn clockwise.
13. Refill the UV chamber slowly by opening the water supply just enough to fill the chamber with water.
14. Check the system for leaks. If no leaks appear, fully open the inlet water valve.
15. Plug in power to ballast.
16. Ensure that the UV lamp is operating. A purple glow should be visible through the VuCap®.

## 5.3 REPLACEMENT OF FILTER CARTRIDGES

Filter cartridge life varies depending on usage and/or water conditions. Changes in taste, color, and flow of the water being filtered indicate that the cartridge should be replaced. It is recommended that the filter cartridges be replaced every 6 months. Replace sooner if water pressure at faucet begins to drop noticeably or cartridge fails to perform satisfactorily.

**WARNING:** Do not use with water that is microbiologically unsafe or with water of unknown quality without adequate disinfection before or after the system.

### Procedure for replacing filter cartridge:

1. Turn off the water supply at the inlet valve.
2. Unplug the unit.
3. Depress the red pressure relief buttons on both filter housings, (a small amount of water may come out of the release valve when the pressure is released, this is normal).
4. Using the filter housing wrench, loosen the filter housing.
5. When the filter housings is turning freely, hold onto it with both hands while backing the housing off the threads. The housing, filled with water and a wet filter is heavy, be cautious and ensure that you are adequately positioned to support the weight.
6. Remove the old filter, and dispose in the trash. Used filters are not considered hazardous waste.
7. Empty the housing of water.
8. Insert the new filter cartridge. Make sure the O-ring on the filter housing has not fallen off the housing when dumping the excess water or removing the old filter.
9. Attach the filter housing onto the system.
10. Tighten the filter housing back into position lightly with your hands. Snug up filter housing firmly with wrench, although caution should be taken to ensure the housing is not over tightened.
11. Refill the system by opening the inlet water line just enough to fill the system with water. Open faucet to remove any trapped air and then close the faucet.
12. Check the system for leaks.
13. If no leaks are evident, open the inlet water line completely and re-check for leaks.
14. Plug the system in and ensure that the UV lamp is operating.
15. Flush the system for a minimum of 5 minutes prior to use.

## 5.4 SEASONAL USE MAINTENANCE REQUIREMENTS

If your system is only being used seasonally, it must be stored properly for the winter. Disconnect system from the power source and drain all water from the system. Cap both the inlet port and the outlet port, to prevent contamination during storage.

Remove the filters from the system and discard in the trash. Clean filter bowls with soap and water, rinse.

Before placing the system back in service, it is recommended that the household plumbing procedures described in section 3.3 and 3.4 be followed and that the entire plumbing network be fully disinfected and flushed prior to using the UV rack system.

Install new filters in the system, (see section 5.3). Do not re-install filters used during the previous season.

To clean any dust build up and/or dirt on the outside of the Quartz Sleeve, use a lint-free cloth with isopropyl alcohol or non-abrasive scale remover.

## 5.5 REPLACEMENT COMPONENTS ORDERING INFORMATION

		Without Carbon Filtration			With Carbon Filtration		
		GUVR10S	GAUVR10S	GAUVR10H	GUVR10-20S	GAUVR10-20S	GAUVR10-20H
Sediment filter	GSF1045PP-5	•	•	•	•	•	•
Carbon block filter	GSF1045PP-5				•	•	•
Ballast	BA-40S	•	•		•	•	
	BA-95H			•			•
UV Lamp	GUVL330S	•	•		•	•	
	GUVL330H			•			•
Quartz Sleeve	GQS330D	•	•	•	•	•	•

Please contact your water treatment dealer if additional replacement component items are required.

PROBLEM	CAUSE	SOLUTION
Pressure Drop ( More Than 40 PSI Loss At 8 GPM)	Prefilter is clogged.	Replace filter cartridge.
Warm Output Water	Water sitting in UV rack and heating up due to infrequent use.	Run tap for a short time.
UV rack Leaking Water	Misaligned or cross-threaded ports (inlet or outlet). Excessive water pressure (beyond 80 PSI). Water Hammer* causing pressure spikes. Installed on the system without a pressure relief device.	Reinstall to ensure a good solid connection with ports. Install pressure regulator ahead of system. Install a Water Hammer Arrestor in system.
No Power To UV Lamp When System Is Plugged In	GFI wall socket tripped.	Reset, following instructions provided with that device. Check socket with other appliances.
System Has Power But UV Lamps Not Coming On	UV lamps not installed correctly.	Check to see that the UV lamp is installed correctly and not loose.
Water Is Milky	Small air bubbles are trapped in water. Air purging from new filters/system.	Leave tap on for a short time. Find source of air bubbles and correct.
System Is Vibrating	Not mounted securely. Water Hammer* causing vibrations.	Secure fasteners Install a Water Hammer* Arrestor in system.
Excessive Heat Generated	Not being allowed sufficient space for cooling. Operated in an excessive ambient temperature. Water temp too high.	Clear space for cooling. (see section 2.4 for details). Unplug until unit temperature is lower than maximum rated ambient air conditions. Water temperature is higher than 37.7°C / 99.9°F.
Outlet Water Has Bad Taste	Filters not installed. Filters/Housings not seated properly. Testing/source identification/additional pre-treatment may be required.	Ensure filters are in position. Ensure filters are correctly seated in the housing, and the housings are seated properly. Testing should be conducted to determine cause of bad taste. Additional pre-treatment may be required.

\* Water Hammer: Sudden closure of a control valve or start/stop of a pump produces excess pressure in a pipeline. The hydraulic engineer, water supply designer and pumping system operator have the responsibility to ensure the surges due to Water Hammer are within acceptable limits and can be dampened as quickly as possible.

**Note:** If you experience trouble with your system other than the symptoms described above, please contact your water treatment dealer.

# Warranty

DO NOT RETURN THIS PRODUCT TO THE STORE:  
Please contact Customer Service at: **1-888-5-WATER-0**

Warranty coverage applies to all Greenway® UV Disinfection Systems.

## Ten-Year Limited Warranty for Greenway® UV Disinfection Chamber

Greenway Water Technologies (GWT) warrants the Stainless Steel UV chamber on the product to be free from defects in material and workmanship for a period of ten (10) years from the date of manufacture. During this time, GWT will repair or replace at our discretion any defective Greenway® UV chamber.

## Three-Year Limited Warranty for Electrical, Structural and Hardware Components

GWT warrants the electrical, structural and hardware components to be free from defects in material and workmanship for a period of three (3) years from the date of manufacture. During this time, GWT will repair or replace at our discretion any defective parts covered by the warranty.

## One-Year Limited Warranty for UV lamps, and Sleeves

GWT warrants original UV lamps and sleeves free from defects in material and workmanship for a period of one (1) year from the date of purchase. During this time, GWT will repair or replace at our discretion any defective parts covered by the warranty.

The warranty period for UV lamps may be verified using date codes in addition to purchase receipts and GWT's registration data base. GWT will advise whether the defective item needs to be returned to a GWT dealer for failure analysis. Replacement UV lamps and sleeves provided under warranty will be sent to your GWT dealer.

If the UV sensor experiences a problem which GWT confirms is covered by the warranty, please return the UV sensor to a GWT dealer who will return it to Greenway Water Technologies. Replacement sensors will be supplied by the GWT dealer.

All parts and accessories and other material, available through Greenway Water Technologies are to be used in Greenway® Products in order to validate the warranty service.

For all warranty claims, items must be returned prepaid to Greenway Water Technologies unless instructed otherwise. A Return Goods Authorization Number (RGA#) MUST be requested prior to returning items for repair claim and items must be clearly marked with the RGA# when returned. Repair or replacement will be at GWT's discretion.

Repaired or replaced components do not extend the original warranty.

## General Conditions and Limitations of Warranty Coverage

Above warranties do not pertain to damage caused by liquid exposure, improper use or maintenance, accidents, acts of nature or minor scratches or imperfections that do not alter the operation of the product. The warranties also do not cover products that are not correctly installed or maintained as specified in the GWT Owner's Manual.

Greenway Water Technologies does not assume any liability for personal injury and/or property damage caused by the use or misuse of any GWT products. GWT shall not be liable for special, incidental, indirect or consequential damages. GWT's liability shall be limited to repair or replacement of the defective product or component and this liability terminates upon the expiration of the warranty period above.

If you require service, please first see the "Troubleshooting" section of this manual.

Additional assistance can be found by checking our website at: **www.greenwaywt.com**, or by calling our customer service line: 1-888-5-WATER-0 Monday to Thursday from 8:00 AM to 4:30 PM (EST) Friday from 8:00 AM to 4:00 PM (EST)

Retailer: \_\_\_\_\_

Model Number: \_\_\_\_\_

Serial Number: \_\_\_\_\_

Date Code: \_\_\_\_\_

Purchase Date: \_\_\_\_\_

*Greenway*®  
Water Technologies  
Engineered for Health - Designed for Life



Guelph, ON, Canada  
Niles, IL, USA  
1-866-253-0447 • www.ghpgroupinc.com

# Greenway®

## ADVANCE

**Système de support ultraviolet (UV)  
pour toute la maison**

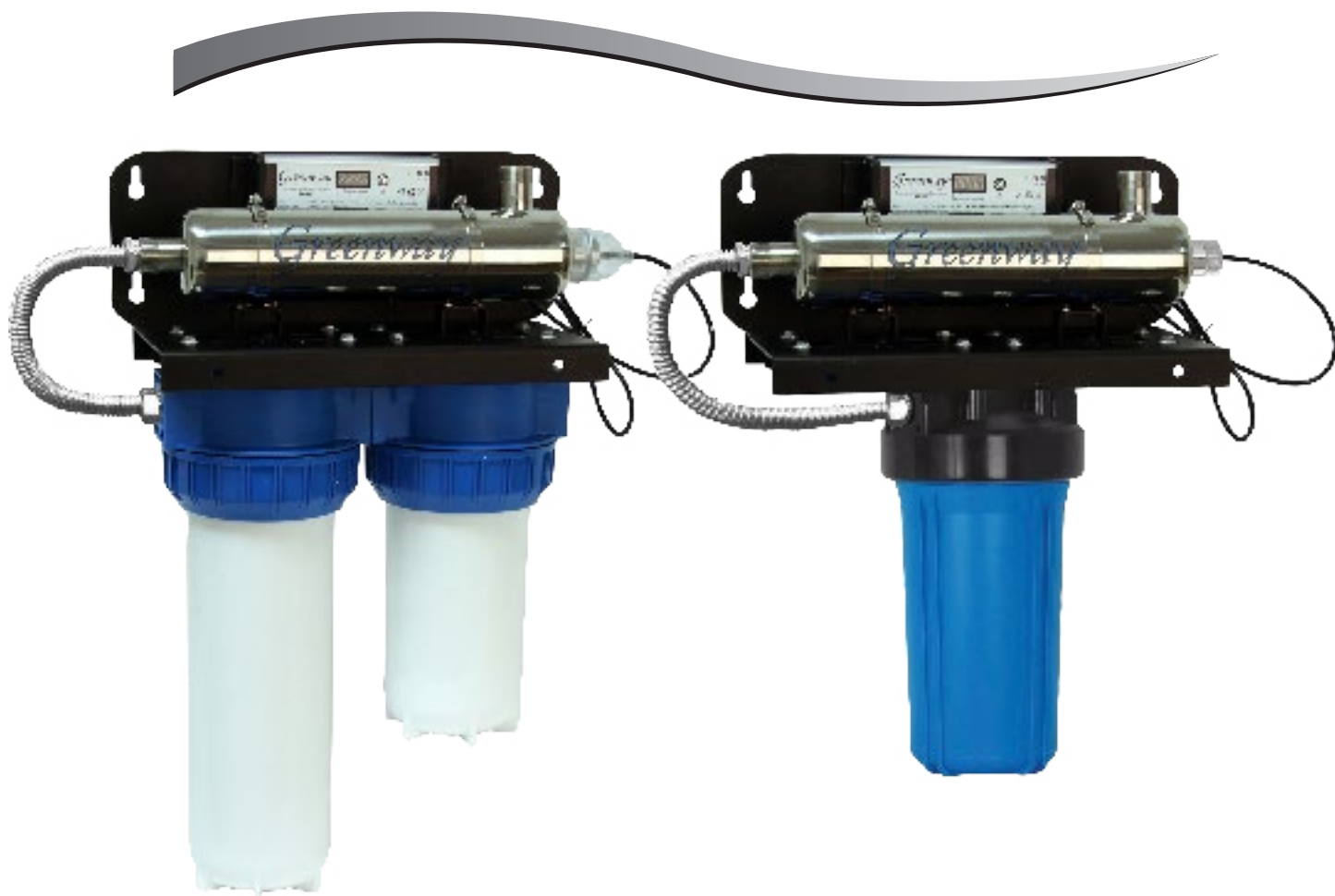

**Le présent guide s'applique aux modèles de système de support UV suivants :  
GUVR10S | GAUVR10S | GAUVR10H | GUVR10-20S | GAUVR10-20S | GAUVR10-20H**

**Guide d'installation et d'utilisation**

## TABLE DES MATIÈRES :

<b>Consignes de sécurité</b>	<b>Page 13</b>
<b>Présentation du produit</b>	<b>Page 14-15</b>
<b>Instructions d'installation</b>	<b>Page 16-17</b>
<b>Instructions de fonctionnement</b>	<b>Page 18</b>
<b>Entretien et maintenance</b>	<b>Page 18-21</b>
<b>Guide de dépannage</b>	<b>Page 21</b>
<b>Garantie</b>	<b>Page 22</b>

### Votre analyse d'eau

Dureté	_____	gpg
Fer	_____	ppm
pH	_____	nombre
*Nitrates	_____	ppm
Manganèse	_____	ppm
Soufre	_____	oui/non
Quantité totale de matières dissoutes	_____	

Les systèmes de filtration de l'eau pour toute la maison de Greenway sont des produits de haute qualité conçus avec précision. Installés et utilisés correctement, ils filtreront l'eau pendant de nombreuses années. Veuillez lire attentivement le présent guide et en comprendre les indications d'utilisation et d'entretien. Le présent guide doit être conservé à des fins de référence future. Pour toute question concernant votre filtre à eau, veuillez communiquer avec votre distributeur local ou Greenway Water Technologies aux coordonnées suivantes :

Guelph, Ontario, Canada  
Téléphone : 1 888 592-8370 | Télécopieur : 519 837-8913

Nous vous félicitons d'avoir choisi le système de traitement d'eau par UV Greenway®. Vous avez fait le premier pas pour vous assurer que votre eau sera sécuritaire pour vous et votre famille. Ce système a été conçu pour désinfecter votre source d'approvisionnement en eau à l'aide de la technologie UV, dont l'efficacité a été démontrée pour éliminer les bactéries et virus comme l'E. coli, la Salmonella et la Legionella, ainsi que les parasites microscopiques tels que la Giardia Lamblia et le Cryptosporidium. Le système UV Greenway® fait appel à une technique de traitement de l'eau naturelle, non chimique, écologique et sécuritaire qui vous permettra d'avoir l'esprit tranquille pendant des années.

## 1. CONSIGNES DE SÉCURITÉ

L'installation de ce système doit être conforme aux lois et règlements provinciaux, nationaux et locaux concernant la plomberie et les services électriques. L'installation par un plombier qualifié est recommandée. Veuillez toujours respecter les consignes de sécurité et les avertissements suivants afin d'éviter les lésions corporelles, les blessures et les dommages matériels.

- Ne tentez pas d'installer votre système de support UV, de le faire fonctionner, de le nettoyer ou d'en effectuer un entretien périodique avant d'avoir lu et compris l'ensemble des avertissements et des consignes de sécurité qui figurent dans ce guide et sur les étiquettes apposées sur votre système.
- Ne tentez pas de faire fonctionner le système de support UV s'il a été visiblement endommagé (p. ex. lors de l'expédition) ou s'il est susceptible d'avoir subi des dommages (p. ex. si l'appareil a été échappé).
- Pour prévenir un mauvais fonctionnement du système, inspectez-le bien avant l'utilisation pour vous assurer qu'il est exempt de fuites et de dommages physiques.
- Ne mettez jamais le système de support UV en marche (p. ex. après l'installation initiale) avant d'avoir vérifié que l'extérieur est sec et qu'il n'y a aucune fuite visible.
- Pour prévenir les dommages au système de support UV, installez-le toujours à l'intérieur, où il ne sera pas exposé aux intempéries.
- Veuillez toujours installer et faire fonctionner l'appareil dans un milieu où les températures de l'air et de l'eau oscillent normalement entre 5 °C et 37,7 °C (41 °F et 100 °F).

**DANGER : La lampe à rayonnement UV de l'appareil émet des rayons UV qui peuvent causer des lésions permanentes à la peau et aux yeux. Ne regardez jamais en direction d'une lampe lorsqu'elle est allumée.**

- Ne tentez jamais de faire fonctionner votre système de support UV avant qu'il n'ait été mis à la terre correctement pour éviter tout risque de décharge électrique.
- Pour prévenir les décharges électriques, branchez uniquement le système de support UV dans une prise de courant étant munie d'un disjoncteur de fuite de terre. Référez-vous aux exemples ci-dessous.

**Prise munie d'un disjoncteur de fuite de terre**

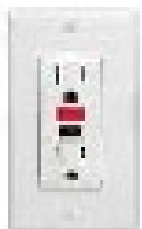

**Prise double Decora blanche de 15 A**

**Prise double blanche de 15 A**

**Prise munie d'un disjoncteur de fuite de terre et d'un témoin lumineux**



- Débranchez toujours le cordon d'alimentation avant de procéder à l'installation, au nettoyage ou à tout autre entretien périodique de l'appareil.
- Fermez toujours la conduite d'arrivée d'eau avant d'effectuer l'entretien de l'appareil.
- Ne tentez pas de réparer vous-même cet appareil à moins que vous ne soyez un technicien qualifié, sans quoi le fonctionnement de l'appareil pourrait être compromis.
- Ne faites jamais fonctionner cet appareil dans un environnement riche en oxygène ou dans un rayon de 2 mètres (6 pieds) d'une source d'oxygène.
- Si la température descend sous le point de congélation (0 °C/32 °F), évacuez toujours l'eau qui se trouve à l'intérieur de l'appareil, videz et débranchez toutes les conduites, puis bouchez les orifices d'entrée et de sortie.

## 2. PRÉSENTATION DU PRODUIT

Le système de traitement par UV Greenway® pour toute la maison a été conçu selon des normes strictes et a été soumis à un contrôle de la qualité en usine avant son conditionnement. Veuillez lire ce guide en entier pour obtenir des explications détaillées sur le système. Assurez-vous que les pièces illustrées ci-dessous sont comprises dans l'emballage.

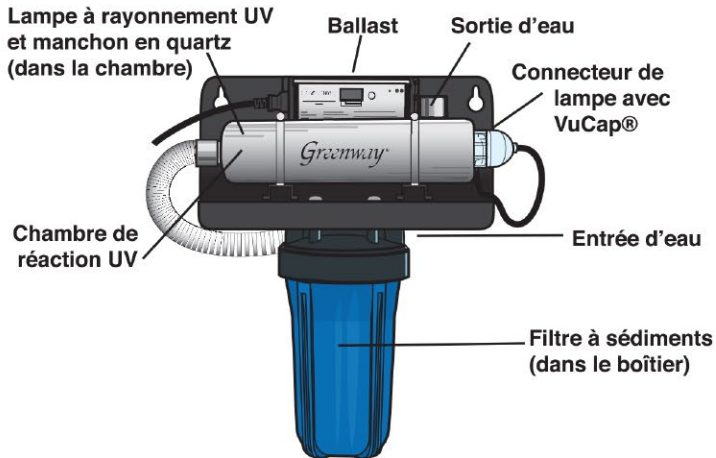

**GAUVR10S**

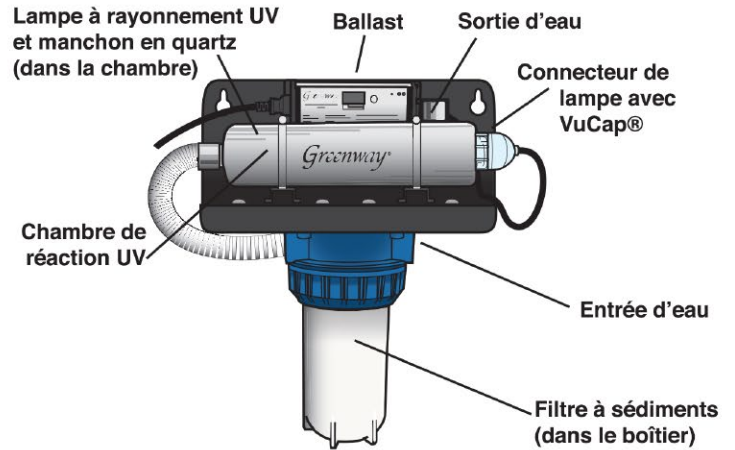

**GAUVR10S / GAUVR10H**

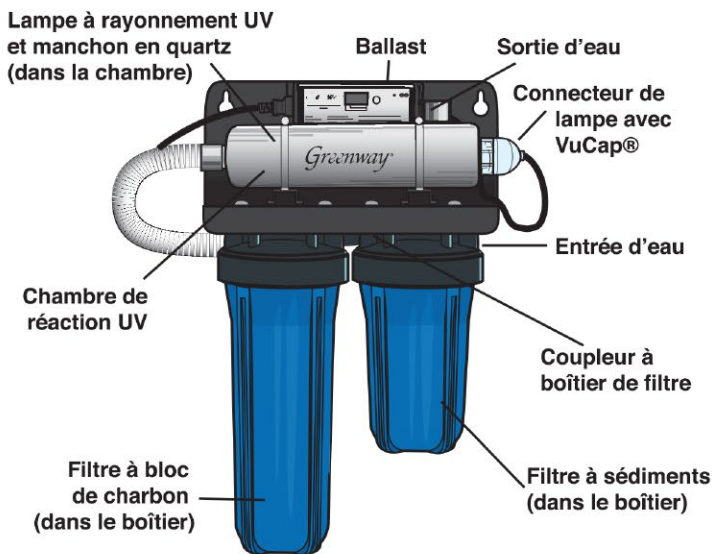

**GUVR10-20S**

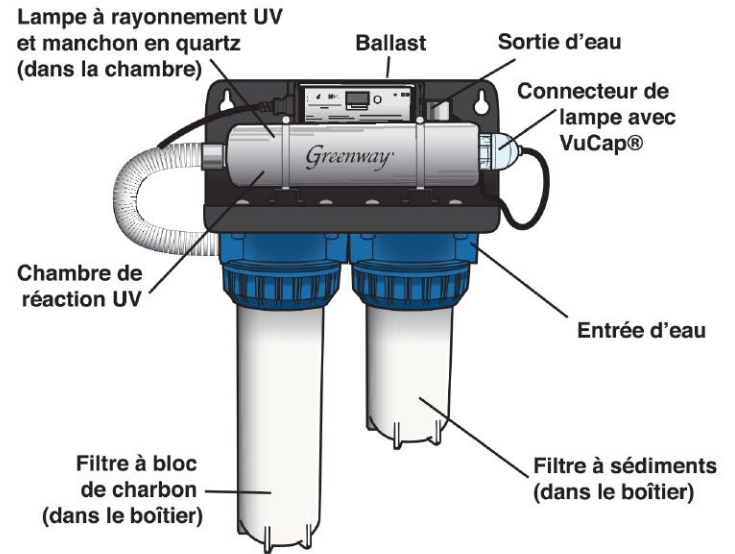

**GAUVR10-20S / GAUVR10-20H**

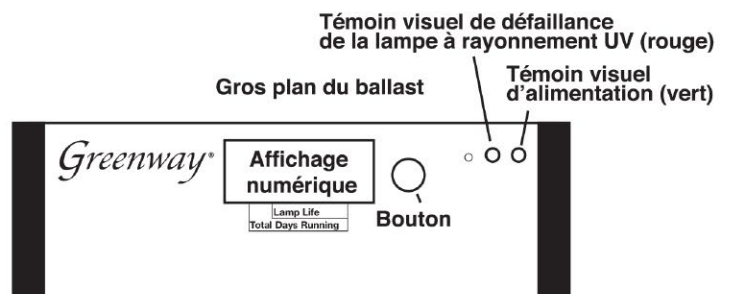



Pour assurer le rendement optimal du système, toutes les pièces de rechange devraient être achetées directement auprès d'un distributeur agréé. L'utilisation de pièces achetées ailleurs annulera la garantie et pourrait éventuellement occasionner une perte d'efficacité du système.

La lampe à rayonnement UV et le tube de quartz doivent être entretenus chaque année pour en assurer le rendement adéquat. Nettoyez fréquemment le manchon en quartz pour assurer le rendement optimal du système.

Les cartouches filtrantes doivent être remplacées tous les six mois ou lorsque la chute de pression dans les cartouches nuit au débit d'eau dans la maison à un tel point que des pertes de pression se produisent.

La durée de vie de la lampe à rayonnement UV, du tube de quartz et des cartouches filtrantes est une estimation et variera en fonction de la qualité de l'eau de pénétration. Les fréquences de remplacement ou d'entretien mentionnés ci-dessus doivent être considérées comme des limites maximales. Il peut être nécessaire d'entretenir ou de remplacer les cartouches plus fréquemment en fonction de la qualité de l'eau locale.

Le support UV est conçu pour le traitement bactéricide d'appoint d'eau potable publique désinfectée ou d'autres sources d'eau potable préalablement testée et jugée propre à la consommation humaine par un organisme de santé provincial, national ou local compétent. Le support UV est conçu pour réduire la concentration de micro-organismes non pathogènes ou indésirables normalement présents dans l'eau.

Si votre source d'alimentation est une eau de surface ou souterraine non traitée (plutôt que l'eau de la municipalité) qui a été jugée propre à la consommation humaine par un organisme de santé provincial, national ou local compétent, un prétraitement pourrait être nécessaire avant l'entrée de l'eau dans le support UV.

La filtration nominale que fournit le support UV est de 5 µm, ce qui ne convient pas à la réduction des kystes de protozoaires.

## 2.1 PARAMÈTRES DE LA QUALITÉ DE L'EAU

La qualité de l'eau aura des effets négatifs sur l'efficacité de votre support UV Greenway®, particulièrement lorsque de l'eau de surface ou de l'eau souterraine non traitée est utilisée comme source d'alimentation et que les concentrations maximales de contaminants des six caractéristiques essentielles de la qualité de l'eau suivantes sont dépassées :

Fer	La concentration totale de fer doit être inférieure à 0,3 mg/L (0,3 ppm).
Turbidité	La turbidité totale de l'eau doit être inférieure à 1 uTN.
Tanins	La concentration totale de tanins doit être inférieure à 0,1 mg/L (0,1 ppm).
Manganèse	La concentration totale de manganèse doit être inférieure à 0,05 mg/L (0,05 ppm).
Dureté	La dureté totale de l'eau doit être inférieure à 7 grains par gallon (120 ppm).
Transmittance UV (TUV)	Le pourcentage de TUV doit être supérieur à 75 %.

Toute eau de surface ou eau souterraine non traitée utilisée comme source d'alimentation doit être jugée propre à la consommation humaine par un organisme de santé provincial, national ou local compétent.

Des options additionnelles de prétraitement doivent être installées pour éliminer les contaminants présentant des risques pour la santé si les résultats indiquent (1) qu'un des taux de contamination ci-dessus est dépassé, ou (2) que des normes d'hygiène en vigueur ne sont pas respectées.

## 2.2 RENSEIGNEMENTS SUR VOTRE SYSTÈME

Caractéristiques techniques	GUVR10S	GAUVR10S	GAUVR10H	GUVR10-20S	GAUVR10-20S	GAUVR10-20H
Débit d'utilisation nominal	28 L/min (7,5 gal/min)	28 L/min (7,5 gal/min)	49 L/min (13 gal/min)	28 L/min (7,5 gal/min)	28 L/min (7,5 gal/min)	49 L/min (13 gal/min)
Dimensions de l'appareil (L x l x H)	61 cm x 22,9 cm x 50,5 cm 24 po x 9 po x 19,9 po	61 cm x 22,9 cm x 50,5 cm 24 po x 9 po x 19,9 po	61 cm x 22,9 cm x 50,5 cm 24 po x 9 po x 19,9 po	61 cm x 22,9 cm x 78,7 cm 24 po x 9 po x 31 po	61 cm x 22,9 cm x 78,7 cm 24 po x 9 po x 31 po	61 cm x 22,9 cm x 78,7 cm 24 po x 9 po x 31 po
Entrée d'alimentation	110-240 V, 50/60 Hz	110-240 V, 50/60 Hz	110-240 V, 50/60 Hz	110-240 V, 50/60 Hz	110-240 V, 50/60 Hz	110-240 V, 50/60 Hz
Plage de pressions d'utilisation	0 à 125 lb/po <sup>2</sup>	0 à 125 lb/po <sup>2</sup>	0 à 125 lb/po <sup>2</sup>	0 à 125 lb/po <sup>2</sup>	0 à 125 lb/po <sup>2</sup>	0 à 125 lb/po <sup>2</sup>
Plage de températures de l'eau d'alimentation	4 à 37 °C (40 à 99 °F)	4 à 37 °C (40 à 99 °F)	4 à 37 °C (40 à 99 °F)	4 à 37 °C (40 à 99 °F)	4 à 37 °C (40 à 99 °F)	4 à 37 °C (40 à 99 °F)
Plage de températures ambiantes	2 à 40 °C (36 à 105 °F)	2 à 40 °C (36 à 105 °F)	2 à 40 °C (36 à 105 °F)	2 à 40 °C (36 à 105 °F)	2 à 40 °C (36 à 105 °F)	2 à 40 °C (36 à 105 °F)
Taille de l'orifice d'entrée	Mâle : filetage NPT de 3/4 po Femelle : filetage NPT de 1 po	Mâle : filetage NPT de 3/4 po Femelle : filetage NPT de 1 po	Mâle : filetage NPT de 3/4 po Femelle : filetage NPT de 1 po	Mâle : filetage NPT de 3/4 po Femelle : filetage NPT de 1 po	Mâle : filetage NPT de 3/4 po Femelle : filetage NPT de 1 po	Mâle : filetage NPT de 3/4 po Femelle : filetage NPT de 1 po
Taille de l'orifice de sortie	Mâle : filetage NPT de 3/4 po Femelle : filetage NPT de 1 po	Mâle : filetage NPT de 3/4 po Femelle : filetage NPT de 1 po	Mâle : filetage NPT de 3/4 po Femelle : filetage NPT de 1 po	Mâle : filetage NPT de 3/4 po Femelle : filetage NPT de 1 po	Mâle : filetage NPT de 3/4 po Femelle : filetage NPT de 1 po	Mâle : filetage NPT de 3/4 po Femelle : filetage NPT de 1 po
Distance minimale avec les matériaux combustibles adjacents	15 cm/6 po	15 cm/6 po	15 cm/6 po	15 cm/6 po	15 cm/6 po	15 cm/6 po

## 3. INSTRUCTIONS D'INSTALLATION

### 3.1 ACCESSIBILITÉ, ORIENTATION ET RACCORDS

Installez toujours le support UV dans un endroit qui offre suffisamment d'espace pour accéder aux lampes à rayonnement UV. Il pourrait être nécessaire de retirer la lampe à rayonnement UV et le manchon en quartz lors de l'entretien. Un espace libre minimum de 45 cm (18 po) doit être prévu à la gauche ou à la droite de l'appareil en fonction de la direction vers laquelle la lampe à rayonnement UV est installée. Le support UV produit de la chaleur lors de l'utilisation, c'est pourquoi il est important de s'assurer qu'aucun élément combustible n'entre en contact avec celui-ci ou ne soit à sa proximité.

Il est recommandé de maintenir un espace libre minimum de 15 cm (6 po) entre chaque côté du support UV et les murs afin qu'il puisse refroidir. La durée de vie du système sera ainsi prolongée.

**MISE EN GARDE :** Lorsqu'il est nécessaire de souder une pièce du système de support UV, commencez toujours par la retirer du système.

### 3.2 INSTALLATION D'UNE CONDUITE DE DÉRIVATION ET D'UNE VANNE DE DRAINAGE FACULTATIVES

**AVERTISSEMENT :** Afin d'éviter la contamination de l'eau à l'intérieur de la tuyauterie, ce qui pourrait être nocif pour la santé, **n'utilisez pas de conduite de dérivation ni de vanne si votre source d'alimentation est une eau de surface ou une eau souterraine non traitée.**

Si votre source d'alimentation est une eau municipale traitée, l'utilisation de la conduite de dérivation et de la vanne permettra un approvisionnement ininterrompu en eau traitée en cas de défaillance du système.

Testez toujours la vanne de dérivation après chaque utilisation de la conduite de dérivation et avant de remettre en marche le support UV afin de confirmer que la vanne est complètement fermée et que seule l'eau de l'orifice de sortie peut progresser vers l'aval. Après l'ouverture de la conduite de dérivation, l'ensemble du système de distribution doit être désinfecté (consultez la section 3.3).

L'installation d'une vanne de drainage, bien que non requise pour le fonctionnement du système, est recommandée pour toutes les installations du support UV. L'installation d'une vanne de drainage permettra au technicien de vider l'eau du système avant de réparer l'appareil.

Un système de dérivation peut être installé comme dans cette illustration :

#### SCHÉMA DE MONTAGE D'UNE CONDUITE DE DÉRIVATION

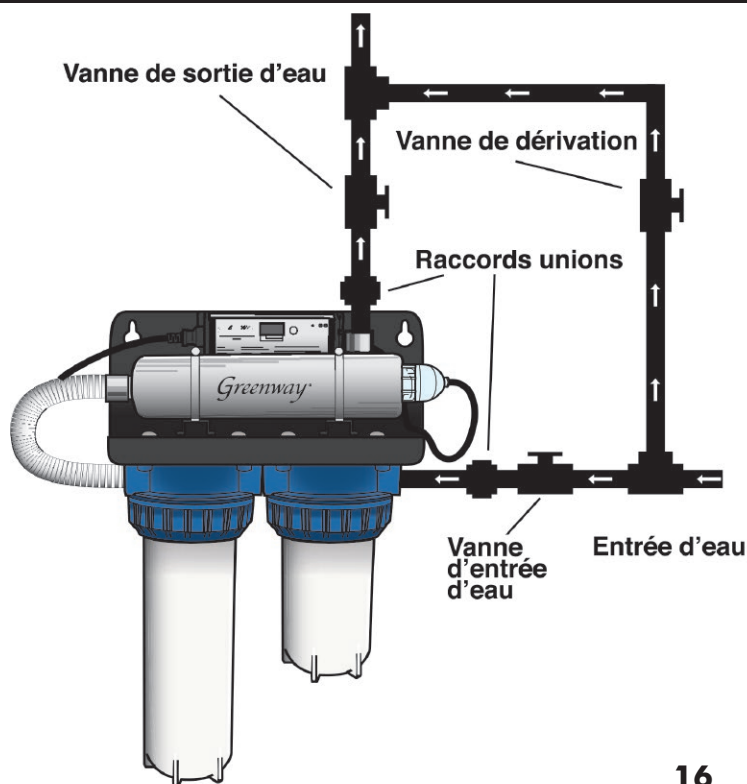

**Veillez noter que le support UV n'est pas équipé d'un système de vanne de dérivation à l'achat. L'ajout d'un système de vanne de dérivation est à la discrétion de l'utilisateur. Toutes les pièces de plomberie doivent être achetées séparément.**

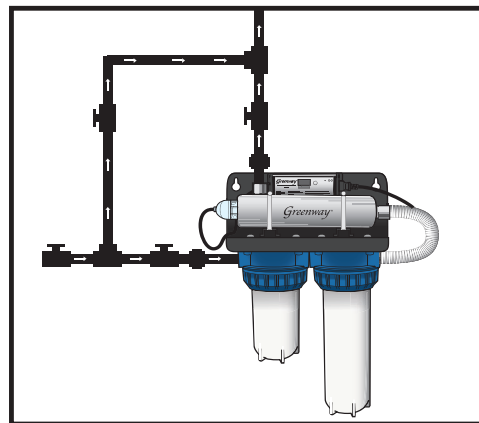

**Veillez noter que la plomberie du système de support UV est réversible, si désiré, afin qu'elle corresponde à la plomberie de l'entrée d'eau résidentielle.**

### 3.3 DÉSINFECTION DU SYSTÈME INTERNE DE DISTRIBUTION DE L'EAU

La procédure suivante est recommandée pour l'installation du système de support UV si l'alimentation en eau ne provient pas de la ville. Pour les systèmes installés sur un système d'eau traitée par la ville, la désinfection est à la discrétion de l'utilisateur (quoique suggérée).

Avant la mise en marche du système, il est fortement recommandé de désinfecter l'ensemble du système d'eau de la maison situé entre le support UV et les robinets et sorties d'eau afin d'éliminer toute contamination résiduelle. Le même traitement peut être réalisé chaque fois que de l'eau non traitée a circulé dans le système de distribution (p. ex. par une dérivation accidentelle ou intentionnelle, lors d'ajouts ou de réparations à la plomberie, etc.) ou, dans le cas d'habitations saisonnières, au début de chaque saison d'exploitation.

Une eau de Javel domestique non parfumée (5 % d'hypochlorite de sodium) est un décontaminant acceptable à une concentration d'un litre (0,3 gallon) d'agent blanchissant par 1 000 litres (264 gallons) de volume de la plomberie résidentielle. Ce volume comprend l'eau contenue dans toutes les conduites, tous les réservoirs à eau chaude, etc. situés en aval des boîtiers de filtre. Ce rapport équivaut à une dose de 50 mg/L ou 50 ppm, ce qui est suffisant pour la désinfection.

Pour désinfecter le système de distribution de l'eau, veuillez suivre les étapes ci-dessous (le système UV doit être en marche tout au long du processus) :

1. Familiarisez-vous avec les diverses vannes d'arrêt de votre système. Il est important de comprendre quels réglages des vannes vous permettent d'isoler le support UV.
2. Fermez l'entrée d'eau principale.
3. Fermez les vannes nécessaires à l'isolation et retirez la cartouche filtrante à sédiments et la cartouche filtrante à bloc de charbon (le cas échéant). Retirez chaque boîtier de filtre à l'aide de la clé fournie avec le système. Versez 1 ou 2 tasses d'eau de Javel domestique dans le boîtier du filtre à sédiments et réinstallez le couvercle du filtre. Ne remplacez pas le filtre à sédiments et le filtre à bloc de charbon pendant la chloration.
4. Après avoir réinstallé chaque boîtier de filtre (sans les filtres comme mentionné ci-dessus au point 3), assurez-vous que chaque boîtier est bien en place dans la tête de filtre. Rouvrez les vannes des conduites d'eau tout en vous assurant qu'il n'y a aucune fuite.
5. Dirigez-vous vers le robinet le plus loin et faites couler l'eau froide jusqu'à ce que vous sentiez l'odeur de l'eau de Javel. Fermez le robinet dès que vous détectez l'odeur. Répétez cette étape pour tous les autres robinets, y compris l'entrée d'eau de la machine à laver, les pommeaux de douche, les toilettes, et tous les raccords aux réfrigérateurs où circule de l'eau chlorée, sans oublier les robinets d'eau chaude.

**REMARQUE : En ce qui concerne la procédure présentée ci-dessus (étape 1 à 5) : L'ajout de chlore (eau de Javel) dans un réservoir à eau chaude qui a précédemment été alimenté en eau brute non traitée dont les concentrations de contaminants (fer, manganèse, sulfure d'hydrogène, matières organiques, etc.) étaient élevées entraînera l'oxydation de ces contaminants et peut nécessiter de nombreuses purges du réservoir à eau chaude. Cette éventualité doit être traitée indépendamment lors de la procédure de mise en marche.**

6. Laissez la solution dans les conduites pendant 30 minutes.
7. Retirez chaque boîtier de filtre à l'aide de la clé fournie avec le système. Réinsérez le filtre à sédiment et le filtre à bloc de charbon leurs boîtiers respectifs, puis fixez-les au système. Assurez-vous que chaque boîtier est bien en place par rapport aux têtes de filtre.
8. Ouvrez lentement les vannes des conduites d'eau principales et vérifiez que le système ne présente aucune fuite.

**REMARQUE : Avant d'utiliser le système de distribution de l'eau, il est essentiel de vous assurer qu'il est complètement purgé de tout résidu de chlore. VOUS DEVEZ FAIRE PREUVE D'EXTRÊME PRUDENCE. Lors de cette procédure, la concentration de chlore est 25 à 50 fois plus élevée que celle dans l'eau traitée par la ville (c'est nécessaire pour la désinfection des conduites résidentielles). Il est donc extrêmement important de suivre la procédure de purge à la lettre pour tous les robinets avant de les utiliser.**

## 4. INSTRUCTIONS DE FONCTIONNEMENT

### 4.1 PROCÉDURE DE MONTAGE ET DE MISE EN MARCHÉ INITIALE

**Le système de support UV a été conçu pour être installé sur la conduite d'eau froide uniquement.**

**REMARQUE :** Le système UV devrait toujours être en marche pour assurer la protection de votre système d'eau. Lors du fonctionnement normal du système, le voyant lumineux à DEL vert sera allumé et un rayonnement sera visible à travers le VuCap®. Lorsqu'il n'y a aucun débit d'eau dans le système, l'eau dans la chambre de désinfection UV Greenway® se réchauffera à cause de la lampe à rayonnement UV. Faites couler de l'eau froide du robinet pendant environ 30 secondes pour éliminer toute l'eau tiède.

La présence de petites bulles d'air dans le système d'eau peut occasionnellement donner à l'eau du robinet un aspect laiteux, mais les bulles d'air n'altéreront pas la qualité ni le goût de l'eau. Au début, l'eau filtrée peut sembler trouble, car l'air emprisonné dans les filtres et le système s'échappe. Selon l'utilisation que vous faites du système, cet aspect peut disparaître entre quelques jours et quelques semaines après l'installation.

**Suivez toujours cette procédure de mise en marche lorsque vous mettez en marche votre système de support UV pour la première fois ou après une période d'arrêt :**

1. Fermez la vanne d'entrée d'eau principale.
2. Fixez le système de support UV au mur. Veuillez noter qu'il est essentiel, à cause du poids du support UV, que l'appareil soit fixé directement à un mur de béton (vis et rondelles non fournies) ou à un montant de charpente (vis et rondelles fournies). Ne fixez pas l'appareil directement à une cloison sèche.
3. Vérifiez que chaque joint torique est sur le boîtier de filtre. Ils peuvent être tombés dans le boîtier pendant le transport. Lubrifiez chaque joint torique avec de l'eau et installez-les sur le boîtier. Placez chaque filtre dans son boîtier et installez chaque boîtier dans la tête de filtre. Utilisez la clé fournie pour serrer chaque boîtier de filtre. Pour les modèles à deux boîtiers de filtre GAUVR10-20S, GAUVR10-20H et GUVR10-20S, le filtre à 5 µm avec boîtier de 10 po est toujours fixé du côté droit du support UV (vue de face du mini-support). Quant au filtre à bloc de charbon de 5 µm avec boîtier de 20 po, il est toujours fixé du côté gauche.
4. Puisque chaque filtre est emballé, retirez-en l'emballage. Installez chaque filtre et boîtier sur le système de support UV.
5. Raccordez les conduites d'entrée et de sortie d'eau au système. Pour faciliter l'installation et l'entretien, il est recommandé d'utiliser des raccords unions pour relier les conduites d'entrée et de sortie au système.
6. Assurez-vous que tous les raccords de plomberie sont bien fixés. Ouvrez partiellement la vanne d'entrée d'eau principale alors qu'un robinet en aval est ouvert pour laisser l'air s'échapper du système.
7. Branchez le système de désinfection UV Greenway® et vérifiez si la lampe à rayonnement UV s'allume (rayonnement violet à travers le VuCap®).
8. S'il n'y a aucune fuite visible à bas débit, ouvrez la vanne d'entrée d'eau principale complètement. Vérifiez que le système ne présente pas de fuites.
9. Pour la désinfection au chlore du système de distribution d'eau de la maison, suivez les procédures décrites à la section 3.3.
10. Ouvrez un robinet en aval et purgez le système pendant 15 minutes avant l'utilisation initiale.
11. Votre système de support UV est maintenant prêt à l'emploi.

### 4.2 TECHNICIEN QUALIFIÉ

Les instructions suivantes sont fournies afin de faciliter l'entretien général du système, ce qui comprend le remplacement de la lampe à rayonnement UV ainsi que le nettoyage et le remplacement du manchon en quartz. Toute autre réparation doit être effectuée par un technicien qualifié.

## 5. ENTRETIEN ET MAINTENANCE

Votre support UV fonctionne à l'aide d'un processus de traitement double qui comprend un système de filtration et un système de désinfection optique de l'eau par rayons UV. Les filtres à eau, le tube de quartz et la lampe à rayonnement UV doivent être remplacés et entretenus régulièrement afin d'assurer un rendement optimal du support UV.

La lampe à rayonnement UV a une durée de vie d'environ 9 000 heures (un an d'utilisation continue). Les lampes à rayonnement UV et les manchons en quartz de rechange peuvent être obtenus auprès d'un distributeur agréé. Pour assurer un rendement optimal du système, n'utilisez que des lampes à rayonnement UV et des manchons Greenway®.

Vous pouvez trouver les lampes à rayonnement UV et les manchons en quartz de rechange à la page 8 (section 5.5) du présent guide.

Votre système de désinfection UV Greenway® est doté d'une alarme sonore et d'un témoin visuel de défaillance de la lampe à rayonnement UV. En cas de défaillance de la lampe à rayonnement UV, le voyant lumineux à DEL rouge clignotera et un signal sonore provenant du ballast électronique de l'appareil retentira. Veuillez noter que si cela se produit et que votre source d'approvisionnement en eau ne provient pas de la ville, vous devez immédiatement arrêter d'utiliser l'eau pour tout usage qui nécessite qu'elle soit potable, et ce, jusqu'à ce que la lampe à rayonnement UV soit remplacée et que la désinfection des canalisations de distribution soit effectuée.

## 5.1 INSTALLATION ET REMPLACEMENT DE LA LAMPE À RAYONNEMENT UV

**AVERTISSEMENT :** La lampe à rayonnement UV devient chaude après une utilisation prolongée et peut causer des brûlures lorsqu'elle est en contact avec la peau. Laissez-la refroidir pendant au moins 5 minutes avant de la retirer.

**MISE EN GARDE :** Ne faites pas fonctionner la lampe à rayonnement UV à l'extérieur de la chambre de réaction. La lampe à rayonnement UV de l'appareil émet des rayons UV nocifs qui peuvent causer des lésions permanentes à la peau et aux yeux. Ne regardez jamais la lampe lorsque l'appareil est en marche.

Ne touchez que les extrémités de la lampe à rayonnement UV lorsque vous la manipulez. Ne touchez pas la plaque de verre de la lampe à rayonnement UV avec vos doigts. Si la surface de la lampe à rayonnement UV devient sale, utilisez un chiffon non pelucheux et de l'alcool isopropylique pour la nettoyer.

### Procédure de remplacement et d'installation de la lampe à rayonnement UV

1. Fermez la vanne d'entrée d'eau.
2. Débranchez l'unité.
3. Laissez la lampe à rayonnement UV refroidir pendant au moins 5 minutes.
4. Faites pivoter le VuCap® en sens antihoraire pour retirer la lampe à rayonnement UV de la chambre de désinfection.
5. Retirez le VuCap®, puis le connecteur à l'extrémité de la lampe à rayonnement UV.
6. Retirez la lampe à rayonnement UV du manchon en quartz en tirant doucement dessus. Assurez-vous de tenir la lampe à rayonnement UV par les extrémités en céramique seulement.
7. Insérez la nouvelle lampe à rayonnement UV dans le manchon en quartz et branchez le connecteur du ballast à la lampe à rayonnement UV. Installez ensuite la tête du VuCap® à la base du VuCap® en la faisant pivoter d'un quart de tour en sens horaire.
8. Ouvrez lentement l'entrée d'eau juste assez pour que les conduites d'eau soient sous pression.
9. Vérifiez que le système ne présente pas de fuites. Si aucune fuite ne se produit, ouvrez complètement la vanne d'entrée d'eau.
10. Branchez l'alimentation dans le ballast.
11. Assurez-vous que la lampe à rayonnement UV fonctionne. Un rayonnement violet doit être visible à travers le VuCap®.

## 5.2 NETTOYAGE DU MANCHON EN QUARTZ

Les dépôts ou sédiments minéraux qui se forment sur le manchon en quartz nuisent au rendement du système en réduisant l'intensité du rayonnement UV transmis à la colonne d'eau par le manchon en quartz.

L'entretien et le remplacement adéquats du filtre à sédiments et du filtre à bloc de charbon du système de support UV permettent de réduire l'accumulation de résidus minéraux ou sédimentaires sur le manchon en quartz.

Le manchon en quartz doit être nettoyé à l'aide d'un chiffon non pelucheux et d'un produit séquestrant commercial non abrasif. Le nettoyage du manchon en quartz devrait être effectué régulièrement afin de garantir un rendement optimal du système. La fréquence du nettoyage peut varier selon la qualité de l'eau locale.

Il ne doit rester aucune trace de solution nettoyante sur le manchon avant sa réinstallation dans le système. Faites preuve de prudence afin d'éviter que la solution nettoyante entre en contact avec la surface interne du manchon en quartz.

### Procédure de retrait et d'installation du manchon en quartz

1. Fermez la vanne d'entrée d'eau.
2. Débranchez l'unité.
3. Évacuez l'eau de la chambre UV en acier inoxydable.
4. Laissez la lampe à rayonnement UV refroidir pendant au moins 5 minutes.
5. Faites pivoter le VuCap® en sens antihoraire pour retirer la lampe à rayonnement UV de la chambre de désinfection.
6. Retirez le connecteur à l'extrémité de la lampe à rayonnement UV.
7. Retirez la lampe à rayonnement UV du manchon en quartz en la faisant pivoter doucement. Assurez-vous de tenir la lampe à rayonnement UV par les extrémités en céramique seulement.
8. Retirez l'écrou de retenue et le joint torique du manchon en quartz.
9. Retirez le manchon en quartz et nettoyez-le selon la procédure indiquée précédemment. Essuyez-le une dernière fois à l'aide d'un chiffon et d'alcool isopropylique pour retirer les résidus de nettoyage.
10. Remplacez le manchon en quartz dans la chambre UV.
11. Posez le joint torique dans le manchon en quartz, puis serrez l'écrou de retenue à la main en vous assurant que le joint est parfaitement hermétique.
12. Insérez l'ancienne ou la nouvelle lampe à rayonnement UV dans le manchon en quartz et branchez le connecteur du ballast à la lampe à rayonnement UV. Installez ensuite la tête du VuCap® à la base du VuCap® en la faisant pivoter d'un quart de tour en sens horaire.
13. Remplissez doucement la chambre UV en ouvrant les vannes d'entrée d'eau juste assez pour que la chambre soit remplie d'eau.
14. Vérifiez que le système ne présente pas de fuites. Si aucune fuite ne se produit, ouvrez complètement la vanne d'entrée d'eau.
15. Branchez l'alimentation dans le ballast.
16. Assurez-vous que la lampe à rayonnement UV fonctionne. Un rayonnement violet doit être visible à travers le VuCap®.

## 5.3 REMPLACEMENT DES CARTOUCHES FILTRANTES

La durée de vie des cartouches filtrantes varie en fonction de l'usage, de la qualité de l'eau ou des deux. Des changements au goût, à la couleur et au débit indiquent que la cartouche doit être remplacée. Il est recommandé de remplacer les cartouches filtrantes tous les six mois. Remplacez-les plus tôt en cas de chute de pression considérable de l'eau du robinet ou de filtration insatisfaisante.

**AVERTISSEMENT :** N'utilisez pas d'eau non saine d'un point de vue microbiologique ou de qualité inconnue sans la désinfecter avant ou après son passage dans le système.

### Procédure de remplacement de la cartouche filtrante :

1. Fermez la vanne d'entrée d'eau.
2. Débranchez l'unité.
3. Appuyez sur le bouton rouge d'échappement de la pression des deux boîtiers de filtre (il est possible et normal qu'une petite quantité d'eau s'échappe de la vanne en même temps que la pression).
4. À l'aide de la clé appropriée, desserrez le boîtier du filtre.
5. Lorsque le boîtier tourne librement, tenez-le à deux mains et retirez-le du filetage. Le boîtier rempli d'eau et le filtre imbibé sont lourds. Soyez prudents et assurez-vous d'être dans une position vous permettant de bien soutenir leur poids.
6. Retirez l'ancien filtre puis jetez-le. Les filtres usés ne sont pas des déchets dangereux.
7. Videz l'eau du boîtier.
8. Insérez la nouvelle cartouche filtrante. Assurez-vous que le joint torique du boîtier du filtre ne soit pas tombé lorsque vous avez vidé l'eau ou retiré le filtre usé.
9. Fixez le boîtier du filtre au système.
10. Manuellement, serrez doucement le boîtier du filtre dans sa position initiale. Servez-vous de la clé pour serrer fermement, mais sans excès, le boîtier du filtre.
11. Remplissez doucement le système en ouvrant la vanne d'entrée d'eau juste assez pour que le système soit rempli. Ouvrez le robinet pour évacuer l'air qui aurait pu s'y accumuler, puis refermez-le.
12. Vérifiez que le système ne présente pas de fuites.
13. Si aucune fuite n'est apparente, ouvrez complètement la vanne d'entrée d'eau et revérifiez.
14. Branchez le système et assurez-vous que la lampe à rayonnement UV fonctionne.
15. Purgez le système pendant un minimum de 5 minutes avant l'utilisation.

## 5.4 BESOINS D'ENTRETIEN POUR L'UTILISATION SAISONNIÈRE

Si votre système n'est utilisé que de façon saisonnière, il doit être entreposé adéquatement pour l'hiver. Débranchez le système de la source d'alimentation et évacuez l'eau. Refermez le bouchon des orifices d'entrée et de sortie afin de prévenir la contamination lors de l'entreposage.

Retirez les filtres du système et jetez-les. Nettoyez les cuves de filtres avec du savon et de l'eau, puis rincez-les.

Avant de remettre le système de support UV en marche, il est recommandé de suivre les procédures des sections 3.3 et 3.4 pour complètement désinfecter et purger le réseau de plomberie résidentielle.

Installez les nouveaux filtres dans le système (voir section 5.3). Ne réinstallez pas des filtres utilisés lors de saisons précédentes.

Afin de nettoyer toute accumulation de poussière ou de saleté à l'extérieur du manchon en quartz, utilisez un chiffon non pelucheux et de l'alcool isopropylique ou un produit séquestrant non abrasif.

## 5.5 RENSEIGNEMENTS SUR LES COMMANDES DE PIÈCES DE RECHANGE

		Sans filtre à charbon			Avec filtre à charbon		
		GUVR10S	GAUVR10S	GAUVR10H	GUVR10-20S	GAUVR10-20S	GAUVR10-20H
Filtre à sédiments	GSF1045PP-5	•	•	•	•	•	•
Filtre à bloc de charbon	GSF2045CB-5				•	•	•
Ballast	BA-40S	•	•		•	•	
	BA-95H			•			•
Lampe à rayonnement UV	GUVL330S	•	•		•	•	
	GUVL330H			•			•
Manchon en quartz	GQS330D	•	•	•	•	•	•

Veuillez communiquer avec votre distributeur de systèmes de traitement d'eau si d'autres pièces de rechange sont requises.

PROBLÈME	CAUSE	SOLUTION
Chute de pression (supérieure à 40 lb/po <sup>2</sup> à 8 gal/min)	Le préfiltre est bouché.	Remplacez la cartouche filtrante.
Eau de sortie tiède	La température de l'eau contenue dans le support UV s'élève en raison d'une utilisation peu fréquente.	Laissez couler l'eau du robinet pendant une courte période.
Fuite d'eau du support UV	Les connexions sont mal alignées ou faussées aux orifices d'entrée et de sortie. La pression de l'eau est trop forte (supérieure à 80 lb/po <sup>2</sup> ). Le phénomène du coup de bélier* cause des hausses de pression. Aucun régulateur de pression n'est installé dans le système.	Réinstallez le système pour assurer une connexion fixe avec les orifices. Installez un régulateur de pression en amont du système. Installez un antibélier dans le système.
Le courant n'est pas transmis à la lampe à rayonnement UV lorsque le système est branché	Le disjoncteur de fuite de terre de la prise murale s'est déclenché.	Réinitialisez-le en suivant les instructions fournies avec le dispositif. Vérifiez si la prise fonctionne avec d'autres appareils.
Le système est sous tension, mais les lampes à rayonnement UV ne s'allument pas.	Les lampes à rayonnement UV ne sont pas installées correctement.	Vérifiez si la lampe à rayonnement UV est installée correctement et si elle n'est pas desserrée.
Eau d'aspect laiteux	De petites bulles d'air sont emprisonnées dans l'eau. L'air se purge des nouveaux filtres ou du système.	Laissez couler l'eau du robinet pendant une courte période. Trouvez la source des bulles d'air et réglez le problème.
Le système émet des vibrations	Il n'est pas fixé assez solidement. Le phénomène du coup de bélier* cause des vibrations.	Fixez solidement les pièces de fixation. Installez un antibélier* dans le système.
Le système génère une chaleur excessive	Il n'y a pas assez d'espace pour qu'il puisse refroidir. Il fonctionne dans une température ambiante trop élevée. La température de l'eau est trop élevée.	Libérez de l'espace pour que le système puisse refroidir (consultez la section 2.4 pour de plus amples détails). Débranchez l'appareil jusqu'à ce qu'il refroidisse en deçà de la température maximale nominale de l'air ambiant. La température de l'eau est supérieure à 37,7 °C/99,9 °F.
L'eau de sortie a un mauvais goût	Les filtres ne sont pas installés. Les filtres ou les boîtiers ne sont pas bien en place. Une analyse d'eau, une identification de la source ou un prétraitement additionnel peuvent être nécessaires.	Assurez-vous que chaque filtre est installé. Assurez-vous que chaque filtre est bien en place dans son boîtier et que chaque boîtier est bien en place. Il faut réaliser une analyse pour déterminer la cause du mauvais goût. Un prétraitement additionnel peut être nécessaire.

\* Coup de bélier : La fermeture soudaine d'une vanne de commande ou l'arrêt ou la mise en marche brusque d'une pompe produit une pression excessive dans les canalisations. Il est de la responsabilité de l'ingénieur en hydraulique, du concepteur de l'entrée d'eau et de l'opérateur du système de pompage de veiller à ce que les sauts de pression dues au coup de bélier restent dans des limites acceptables et puissent être atténués aussi rapidement que possible.

**Remarque :** En cas de problèmes avec votre système qui diffèrent des manifestations décrites ci-dessus, veuillez communiquer avec votre distributeur de systèmes de traitement d'eau.

# Garantie

NE RETOURNEZ PAS CE PRODUIT CHEZ LE DÉTAILLANT :  
Communiquez avec le service à la clientèle au : **1 888 592-8370**

La couverture de la garantie s'applique à tous les systèmes de désinfection UV Greenway®.

## **Garantie limitée de 10 ans pour la chambre de désinfection UV Greenway®**

Greenway Water Technologies (GWT) garantit que la chambre UV en acier inoxydable du produit sera exempte de défauts de matériel et de main-d'œuvre pour une période de dix (10) ans à partir de la date de fabrication. Durant cette période, GWT s'engage à réparer ou à remplacer, à sa discrétion, toute chambre UV Greenway® défectueuse.

## **Garantie limitée de 3 ans pour les composants électriques, structurels et matériels**

GWT garantit que les composants électriques, structurels et matériels seront exempts de défauts de matériel et de main-d'œuvre pour une période de trois (3) ans à partir de la date de fabrication. Durant cette période, GWT s'engage à réparer ou à remplacer, à sa discrétion, toute pièce défectueuse couverte par la garantie.

## **Garantie limitée de 1 an pour les lampes à rayonnement UV et les manchons**

GWT garantit que les lampes à rayonnement UV seront exemptes de défauts de matériel et de main-d'œuvre pour une période d'un (1) an à partir de la date de fabrication. Durant cette période, GWT s'engage à réparer ou à remplacer, à sa discrétion, toute pièce défectueuse couverte par la garantie.

La période de couverture des lampes à rayonnement UV peut être vérifiée à l'aide des codes dateurs, de vos factures et de la base de données d'enregistrement de GWT. GWT déterminera si les articles défectueux doivent être retournés à un distributeur GWT à des fins d'analyse de défaillance. Les lampes à rayonnement UV et les manchons de remplacement fournis dans le cadre du plan de garantie vous seront acheminés par votre distributeur GWT.

Si le capteur UV présente un problème couvert par la garantie selon GWT, veuillez le retourner à un distributeur GWT qui s'occupera de le renvoyer à Greenway Water Technologies. Les capteurs de remplacement seront fournis par le distributeur GWT.

Pour que le service de garantie soit valide, tous les composants, accessoires et autres matériaux offerts par Greenway Water Technologies doivent être utilisés dans les produits Greenway®.

Pour toutes les réclamations sous garantie, et à moins d'avis contraire, les articles doivent être prépayés et retournés à Greenway Water Technologies. Un numéro d'autorisation de retour d'article (« n° RGA ») DOIT être demandé avant de retourner les articles pour une réparation, et les articles doivent être clairement identifiés par leur n° RGA à leur retour. La réparation ou le remplacement se fera à la discrétion de GWT.

La réparation ou le remplacement des pièces ne prolonge pas la garantie d'origine.

## **Conditions générales et limitations de la garantie**

Les garanties mentionnées ci-dessus ne s'appliquent pas aux dommages causés par une exposition à des liquides, une mauvaise utilisation ou un mauvais entretien, des accidents, des actes de la nature ou des imperfections physiques mineures qui n'affectent pas le fonctionnement du produit. De plus, les garanties ne couvrent pas les produits qui sont mal installés ou qui ne sont pas entretenus tel que spécifié dans le guide d'utilisation de GWT.

Greenway Water Technologies se dégage de toute responsabilité quant à des blessures ou à des dommages matériels qui pourraient résulter d'une utilisation adéquate ou non d'un produit GWT. GWT ne sera en aucun cas tenu responsable pour tout dommage spécial, consécutif ou indirect. La responsabilité de GWT se limitera à la réparation ou au remplacement des pièces ou des produits défectueux et cette responsabilité prendra fin à l'échéance de la période de garantie décrite ci-dessus.

Si vous devez faire appel au service de soutien, veuillez d'abord consulter la section « Dépannage » du présent guide.

Pour obtenir plus de conseils, visitez notre site Web à l'adresse **www.greenwaywt.com**, ou communiquez avec notre service à la clientèle au 1-888 592-8370 du lundi au jeudi de 8 h à 16 h 30 (HNE), et le vendredi de 8 h à 16 h (HNE)

Détaillant : \_\_\_\_\_

Numéro de modèle : \_\_\_\_\_

Numéro de série : \_\_\_\_\_

Code dateur : \_\_\_\_\_

Date d'achat : \_\_\_\_\_

*Greenway*®  
Water Technologies  
Engineered for Health - Designed for Life



Guelph, ON, Canada  
Niles, IL, États-Unis  
1 866 253-0447 • [www.ghpgroupinc.com](http://www.ghpgroupinc.com)