

flow



design Daniel Libeskind



Uso & Manutenzione

**CONSERVARE CON CURA**

Use & Maintenance

**KEEP CAREFULLY**

Utilisation & Entretien

**CONSERVER AVEC SOIN**

Bedienung und Wartung

**SORGFÄLTIG AUFBEWAHREN**

Uso & Mantenimiento

**CONSERVAR CON CUIDADO**

Эксплуатации и обслуживанию

**ХРАНИТЬ БЕРЕЖНО**



# Index

<b>ITALIANO</b> .....	<b>6</b>	<b>ENGLISH</b> .....	<b>15</b>
■ <b>Verifiche preliminari</b> .....	<b>6</b>	■ <b>Preliminary checks</b> .....	<b>15</b>
■ <b>Sicurezza d'uso</b> .....	<b>6</b>	■ <b>User safety</b> .....	<b>15</b>
■ <b>Avvertenze</b> .....	<b>6</b>	■ <b>Warnings</b> .....	<b>15</b>
■ <b>Idromassaggio</b> .....	<b>8</b>	■ <b>Hydromassage</b> .....	<b>17</b>
- Consigli d'utilizzo .....	<b>8</b>	- Suggestions for use .....	<b>17</b>
■ <b>Faro</b> .....	<b>9</b>	■ <b>Spotlight</b> .....	<b>18</b>
■ <b>Filtrazione dell'acqua</b> .....	<b>9</b>	■ <b>Water filtering</b> .....	<b>18</b>
- ClearRay™ .....	<b>9</b>	- ClearRay™ .....	<b>18</b>
- Impostazione dei cicli di filtrazione .....	<b>9</b>	- Setting filtering cycles .....	<b>18</b>
■ <b>Riscaldamento dell'acqua</b> .....	<b>10</b>	■ <b>Water heating</b> .....	<b>19</b>
■ <b>Funzioni d'utilità</b> .....	<b>10</b>	■ <b>Utility functions</b> .....	<b>19</b>
- Blocco del pannello di controllo .....	<b>10</b>	- Control panel lock.....	<b>19</b>
- Funzione "Silence" .....	<b>10</b>	- "Silence" Function .....	<b>19</b>
■ <b>Condizioni di funzionamento anomalo</b> <b>Segnalazioni d'allarme</b> .....	<b>11</b>	■ <b>Abnormal operating conditions</b> <b>Alarm signals</b> .....	<b>20</b>
■ <b>Sistema audio (optional)</b> .....	<b>11</b>	■ <b>Audio system (optional)</b> .....	<b>20</b>
■ <b>Manutenzione ordinaria</b> .....	<b>12</b>	■ <b>Routine maintenance</b> .....	<b>21</b>
- Manutenzione dei filtri a cartuccia .....	<b>12</b>	- Maintenance of cartridge filters .....	<b>21</b>
- Manutenzione della copertura termica .....	<b>13</b>	- Maintenance of thermal cover .....	<b>22</b>
■ <b>Manutenzione straordinaria</b> .....	<b>14</b>	■ <b>Special maintenance</b> .....	<b>22</b>
- Messa a riposo invernale .....	<b>14</b>	- Winter inactivity .....	<b>22</b>
- Sostituzione della lampada ClearRay™ .....	<b>14</b>	- Replacement of the ClearRay™ lamp .....	<b>23</b>

# Index

## **FRANÇAIS ..... 24**

■ **Vérifications préliminaires .....24**

■ **Sécurité d'utilisation .....24**

■ **Recommandations générales .....24**

■ **Hydromassage .....26**

- Conseils d'utilisation..... 26

■ **Spot .....27**

■ **Filtrage de l'eau .....27**

- ClearRay™ .....27

- Configuration des cycles de filtrage ..... 27

■ **Chauffage de l'eau .....28**

■ **Fonctions de service .....29**

- Verrouillage du panneau de contrôle .....29

- Fonction "Silence" .....29

■ **Conditions de fonctionnement anormal  
Signalisations d'alarme .....29**

■ **Système audio (en option) .....29**

■ **Entretien ordinaire .....30**

- Entretien des filtres à cartouche ..... 31

- Entretien de la couverture thermique ..... 31

■ **Entretien extraordinaire .....32**

- Mise au repos hivernale ..... 32

- Remplacement de la lampe ClearRay™ ..... 32

## **DEUTSCH ..... 33**

■ **Vorbereitende Maßnahmen .....33**

■ **Betriebssicherheit .....33**

■ **Hinweise .....33**

■ **Hydromassage .....35**

- Empfehlungen für die Benutzung..... 35

■ **Strahler .....36**

■ **Die Wasserfilterung .....36**

- ClearRay™ .....36

- Einstellung der Filterungszyklen ..... 36

■ **Wasseraufheizung .....37**

■ **Benutzungsfunktion .....38**

- Sperre des Bedienfeldes .....38

- Die Funktion „Silence“ .....38

■ **Anomale Betriebsbedingungen  
Alarmanzeigen .....38**

■ **Audiosystem (Option) .....39**

**Ordentliche Wartung .....40**

- Wartung der Kartuschenfilter ..... 40

- Instandhaltung der Wärmeschutzabdeckung ..... 41

■ **Außerordentliche Wartung .....41**

- Winterliche Außerbetriebnahme ..... 41

- Austausch der ClearRay™-Lampe ..... 42

# Index

<b>ESPAÑOL</b> .....	<b>43</b>	<b>РУССКИЙ</b> .....	<b>52</b>
■ Comprobaciones preliminares .....	43	■ Предварительные проверки .....	52
■ Seguridad de uso .....	43	■ Техника безопасности при использовании .....	52
■ Advertencias .....	43	■ Предупреждения .....	52
■ Hidromasaje .....	45	■ Гидромассаж .....	54
- Consejos de uso .....	45	- Рекомендации по использованию .....	54
■ Foco .....	46	■ Светильник .....	55
■ La filtración del agua .....	46	■ Фильтрация воды .....	55
- ClearRay™ .....	46	- ClearRay™ .....	55
- Programación de los ciclos de filtración .....	46	- Установка циклов фильтрации .....	55
■ Calentamiento del agua .....	47	■ Нагрев воды .....	56
■ Funciones de utilidad .....	48	■ Сервисные функции .....	57
- Bloqueo del panel de control .....	48	- Блокировка панели управления .....	57
- Función "Silence" .....	48	- Функция "Silence" .....	57
■ Condiciones de funcionamiento anormal		■ Условия аномального функционирования	
Indicaciones de alarma .....	48	Аварийная сигнализация .....	57
■ Sistema de audio (opcional) .....	48	■ Система аудио (опция) .....	58
■ Mantenimiento ordinario .....	49	■ Плановое техобслуживание .....	59
- Mantenimiento de los filtros de cartucho .....	50	- Техническое обслуживание патронных фильтров .....	59
- Mantenimiento de la cubierta térmica .....	50	- Техническое обслуживание теплозащитной кровли .....	60
■ Mantenimiento extraordinario .....	51	■ Внеплановое техобслуживание .....	60
- Inutilización en invierno .....	51	- Зимняя пауза .....	60
- Sustitución de la bombilla ClearRay™ .....	51	- Замена лампы ClearRay™ .....	61

## Verifiche preliminari

L'utente deve individuare una persona qualificata in grado di gestire e condurre l'impianto, in particolare per quanto concerne le operazioni:

► **Controllo dei vari parametri relativi al trattamento dell'acqua e dosaggio degli additivi necessari per garantirne la qualità.**

*Per quanto riguarda il mantenimento della qualità dell'acqua, le modalità e le avvertenze d'uso dei relativi prodotti chimici, consultare la guida al sistema Jacuzzi di trattamento dell'acqua e il relativo catalogo.*

► **Verifica dell'efficienza del filtro a cartuccia.**

► **Verificare ed eliminare eventuali messaggi d'allarme che compaiono a display.**

► **Manutenzione dell'impianto.**

L'utente, a meno che non appartenga alla categoria di persone sopra descritte, dovrà limitarsi ad operare secondo quanto esposto di seguito, evitando qualsiasi intervento diverso, accertandosi, prima di avviare l'impianto, che esso sia stato predisposto per il corretto funzionamento e che la temperatura dell'acqua sia quella desiderata.

In caso di guasto o malfunzionamento, l'utente dovrà limitarsi a scollegare l'impianto, **operando sull'interruttore generale installato in zona accessibile, e poi richiedere l'intervento di tecnici specializzati.**

**La Jacuzzi Europe S.p.A. declina ogni responsabilità nel caso che le operazioni demandate a personale specializzato vengano eseguite da chi non è abilitato ad effettuarle.**

## Sicurezza d'uso

L'impianto, se installato da personale qualificato rispettando le disposizioni riportate nel manuale d'installazione allegato, non presenta rischi per l'utente. La sicurezza, però, è anche legata ad un uso adeguato, secondo quanto previsto nel rispettivo manuale, mentre l'utente deve demandare a personale qualificato le operazioni descritte nel manuale d'installazione.

Per eventuali manutenzioni straordinarie e/o riparazioni si raccomanda di rivolgersi a Centri Autorizzati e di usare solo ricambi originali.

## AVVERTENZE

### LEGGERE ATTENTAMENTE LE SEGUENTI AVVERTENZE



La Jacuzzi Europe S.p.A. declina ogni responsabilità per danni derivanti dalla non osservanza delle seguenti disposizioni.

Questa apparecchiatura non deve essere usata da persone (bambini inclusi) con ridotte capacità motorie, sensitive e/o cognitive o comunque prive delle nozioni necessarie per il suo utilizzo.

Assicurarsi che i bambini, nel caso utilizzino l'apparecchiatura, vengano sorvegliati da una persona responsabile della loro sicurezza.

**I bambini devono essere sorvegliati per assicurarsi che non giochino con l'apparecchiatura.**

**Non usare l'acqua con temperature oltre i 40 °C.**

*Temperature comprese tra 38 °C e 40 °C sono normalmente tollerate da persone adulte; la temperatura ideale, in ogni caso, è di 35-36 °C. Il riscaldatore elettrico è dotato di doppia sicurezza elettronica (hardware - software).*

*La tollerabilità all'acqua calda varia da persona a persona.*

*Le donne incinte ed i bambini piccoli non devono usare la spa senza prima consultare un medico e comunque l'acqua deve avere una temperatura inferiore a 38 °C.*

*Fare molta attenzione quando si è soli nella spa: restare immersi a lungo nell'acqua calda può causare nausea, capogiri e svenimenti. Se s'intende utilizzare la spa per periodi abbastanza lunghi (oltre ai 10-15 minuti) assicurarsi che la temperatura dell'acqua abbia un valore più basso. Questo è indicato anche per i bambini.*

*È consigliabile fare sempre una doccia prima di entrare in acqua.*

### ATTENZIONE



**Solo le coperture "portanti" sono concepite per sostenere pesi (MAX 200 kg), ma non devono essere sottoposte a sollecitazioni improvvise e violente (salti, ecc.).**

**Non sedersi, camminare o sdraiarsi sugli altri tipi di coperture (non portanti); non depositarvi oggetti.**

**Persone ammalate di cuore, diabete, ipertensione o ipotensione, o con altri problemi di salute non devono utilizzare la spa senza prima aver consultato il proprio medico.**

**Non utilizzare la spa dopo l'assunzione di alcool, droghe o medicinali che inducono sonnolenza o che possono alzare/abbassare la pressione del sangue.**

**Persone sotto cura medica devono consultare un medico prima di utilizzare la spa, dato che alcuni farmaci possono indurre sonnolenza, mentre altri possono influire sul battito cardiaco, sulla pressione sanguigna, sulla circolazione.**

**Fare molta attenzione quando si entra e si esce dalla spa: l'acqua rende scivolose tutte le superfici.**

**Non fare uso di oggetti che si possono rompere, o comunque fragili, durante l'utilizzo della spa.**

**Durante l'uso della spa mantenere la testa, il corpo e gli indumenti ad una distanza di almeno 40 cm dalle bocchette di aspirazione; le capigliature lunghe vanno raccolte e opportunamente fermate.**

**Non si devono usare apparecchiature elettriche (radio, asciugacapelli, ecc.) in prossimità della spa, a meno che questa non sia vuota.**

**Non togliere le griglie di protezione dalle bocchette di aspirazione.**

**Non avviare la spa se le griglie di protezione sono rotte o mancanti; in tal caso, rivolgersi ad un rivenditore autorizzato Jacuzzi® o ad un Centro Assistenza autorizzato per la loro sostituzione.**

## Idromassaggio

Una carezza d'acqua per coccolare il corpo e rilassare la mente...  
Piacevoli getti massaggianti che migliorano la circolazione...  
Ottimo anti-stress, l'idromassaggio contribuisce ad allentare le tensioni muscolari, alzando il tono dell'umore.

Per azionare l'idromassaggio, seguite le istruzioni seguenti:



► Premete una volta il tasto  per avviare la pompa (led acceso in modo fisso).

Premendo una seconda volta il pulsante, la pompa si arresta (led spento).

► La pompa rimane in funzione per 20 minuti, ma può essere disattivata prima ripremendo lo stesso tasto.

**NOTA:** sul modello con riscaldatore da 1,5 Kw accendendo la pompa idromassaggio, la pompa di ricircolo ed il riscaldatore si spengono.

## Consigli d'utilizzo

Il "cuore" dell'idromassaggio della spa è costituito da un sistema di idrogetti, pensati per stimolare diverse parti del corpo, a seconda del luogo ove sono posizionati: massaggio morbido e delicato per assaporare il vero relax, oppure getti più energici e tonificanti per defaticare e rivitalizzare.



Queste bocchette agiscono sulle zone più sensibili del collo e della schiena, tramite un getto costante e molto intenso, che elimina la tensione muscolare; è possibile inoltre regolarne la direzione.

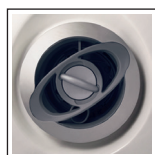

Queste bocchette generano un flusso d'acqua rotante, adatto a massaggiare la zona lombare della schiena e la zona dei piedi; è possibile inoltre regolarne l'intensità.



Questo tipo di getti genera un flusso localizzato, che crea una spirale di aria e acqua, perfetta per stimolare gruppi muscolari di media dimensione.



Questo getto, unico nel suo genere massaggia i polpacci con un effetto "a bolle" rilassante e al contempo rinvigorente.



## Faro

Grazie all'innovativo sistema d'illuminazione digitale a led è possibile arricchire l'effetto rigeneratore dell'acqua con infinite combinazioni di colore, miscelate in altrettante sequenze... e tutto con la semplice pressione di un pulsante.

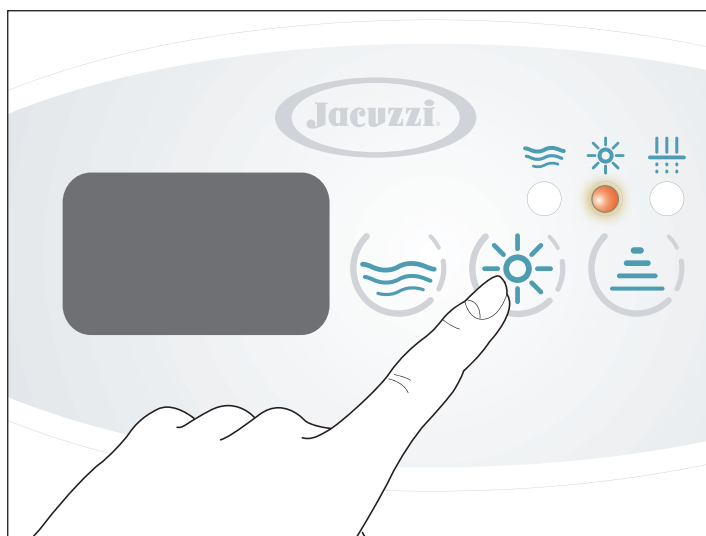

► Premete il tasto ☀ per azionare il faro situato sulla parete della vasca (si accende il led rispettivo).

► Si attiverà il programma "colori fissi".

Se desiderate selezionare il colore, o ciclo di colore, successivo a quello visualizzato premete il tasto ☀.

► Con una pressione prolungata di almeno 2 secondi il faro si spegne.

Per tornare alla modalità di visualizzazione iniziale, scorrete tutte le varie opzioni disponibili, premendo ripetutamente il tasto.

► Il faro rimane in funzione per 3 ore, ma può essere spento anche prima premendo nuovamente il tasto suddetto.

Le combinazioni cromatiche descritte sono modulate in tonalità ed intensità dal sistema digitale integrato.

### Cromodream

Questo ciclo dona un'esperienza completa in tutta la gamma cromatica; i colori, composti secondo complementarità, sfumano gradevolmente uno nell'altro, donando una sensazione di totale appagamento.

### Sunlight

Una terna di colori (giallo/arancio/bianco), intervallati da momenti d'azzurro e viola, che richiama i benefici effetti della luce solare; il giallo alternato al viola migliora il tono dell'umore e dell'equilibrio psicofisico in generale.

### Relax

Composto dai colori blu/arancio/azzurro/bianco, questa sequenza favorisce la distensione ed il rilassamento; la nota arancione contribuisce a riscaldare una sequenza tendente ai colori "freddi".

## Colori fissi

Sono inoltre selezionabili i seguenti colori, visualizzati in maniera fissa: bianco, blu chiaro, arancione, giallo, verde.

## Filtrazione dell'acqua

### ATTENZIONE

**Modificare solo i parametri indicati; non variare la configurazione degli altri parametri.**

La filtrazione, ottenuta grazie all'azione combinata della pompa di ricircolo e di un filtro a cartuccia, è indispensabile per mantenere l'acqua pulita e trasparente ed eliminare le particelle in sospensione.

**N.B.:** Flow è dotata anche del sistema Clear Ray™ che contribuisce a disinfettare e purificare l'acqua.

### Sistema di purificazione dell'acqua ClearRay™

Il sistema di purificazione dell'acqua CLEARRAY è una tecnologia esclusiva che si avvale dei raggi ultravioletti naturali per eliminare i batteri, i virus e le alghe a propagazione acquatica dalle spa. CLEARRAY è direttamente collegato al vostro sistema di filtrazione. L'acqua passa attraverso una luce ultravioletta che la tratta e la disinfetta. Il sistema è dotato di un regolatore di corrente che ne costituisce l'alimentazione elettrica; ha due indicatori luminosi LED: quello verde indica il flusso di corrente in entrata, quello rosso indica il corretto funzionamento del sistema.

► Il funzionamento del sistema Clear Ray™ è automatico ed è subordinato all'attivazione della pompa di ricircolo.

### Impostazione dei cicli di filtrazione

Per impostare il ciclo di filtrazione, agire come segue:

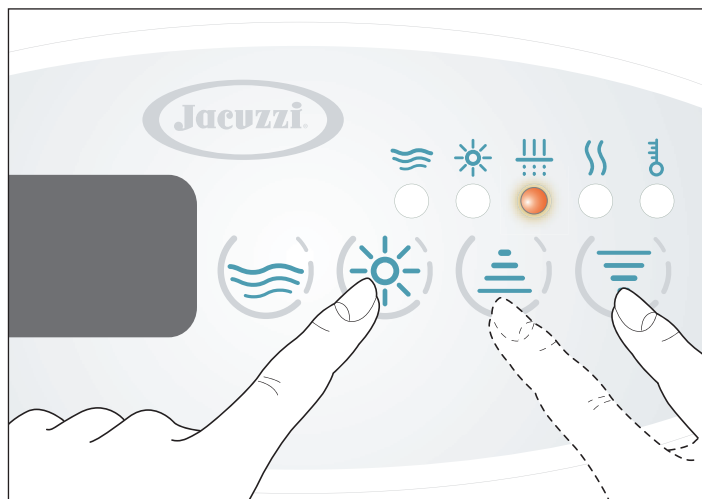



► Tenete premuto il tasto ☀ per circa 5 secondi: il display visualizza la scritta (dove "x" indica la durata in ore).

► Agite (☰) sui tasti (☰) o (☰) per inserire la durata desiderata (da un minimo di 4 ad un massimo di 12 ore).

**NOTA:** premete il tasto "Up" per aumentare il valore o il tasto "Down" per diminuirlo.

► Premendo nuovamente il tasto  viene confermato il valore scelto e si passa quindi alla programmazione del ritardo d'inizio, rispetto all'ora "0", del ciclo (parametro **sy**, dove "y" indica il numero di ore).

**ATTENZIONE:** l'ora "0" è l'istante in cui viene data tensione alla spa o l'istante in cui vengono memorizzati i parametri di programmazione della filtrazione; se, per esempio, si imposta come ritardo d'inizio del ciclo il numero "4", significa che la filtrazione partirà 4 ore dopo aver memorizzato detti parametri o dopo 4 ore aver spento e riacceso la spa.

► Impostate il ritardo d'inizio (da un minimo di 0 ad un massimo di 23) tramite i tasti  o  e confermate con il tasto  per memorizzare i valori inseriti ed uscire dalla modalità di programmazione.

A funzione attiva, si accende il led del simbolo rispettivo (se lampeggiante, significa che il ciclo è stato sospeso: fare riferimento al manuale d'installazione, cap. "Sospensione dei cicli di filtrazione").



**NOTA PER LA FUNZIONE "SILENCE":** nel caso fosse stato installato un timer, o interruttore orario, per l'attivazione della funzione "Silence" (vedi "Funzioni d'utilità") accertarsi che la filtrazione non venga programmata nelle ore in cui è attiva tale funzione; in ogni caso, la somma delle ore di filtrazione e di "silence" non deve superare le 24 ore al giorno.

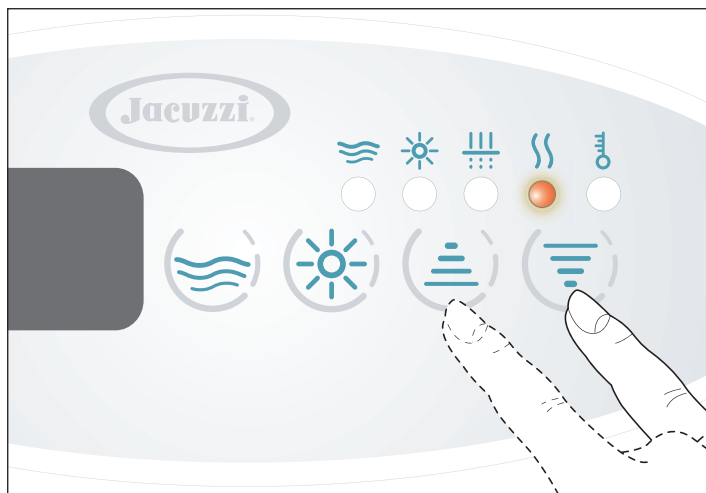

► Per uscire dalle impostazioni premere il tasto  oppure non premere alcun tasto per almeno 5 secondi. In entrambi i casi i valori appena impostati rimangono attivi.

## Riscaldamento dell'acqua

Il riscaldamento dell'acqua in vasca avviene grazie al riscaldatore elettrico situato nel vano vasca; la regolazione della temperatura viene gestita in base a parametri specifici, da impostare tramite il pannello di controllo.



► Premete i tasti  e/o : sul display comparirà la temperatura attualmente memorizzata, compare il simbolo rispettivo e si accende anche il led.

► Tenete premuti i tasti  e/o  per variare il valore visualizzato, da un minimo di 15 °C ad un massimo di 40 °C.

**NOTA:** premete il tasto "Up" per aumentare il valore o il tasto "Down" per diminuirlo.

► Per visualizzare di nuovo la temperatura dell'acqua in vasca, basta non toccare alcun tasto per circa 5 secondi.

**NOTA:** nel caso sia attiva la funzione "Silence" (vedi "Funzioni d'utilità"), se la temperatura dell'acqua scende sotto il valore di "set-point" il riscaldatore non viene riacceso automaticamente. Se si rendesse necessario variare la temperatura, occorre pertanto agire sui tasti del pannello di controllo.

## Mantenimento della temperatura minima dell'acqua in vasca e protezione anti-congelamento delle tubazioni ("Smart Winter")



Il software di sistema della Vostra spa è stato progettato per gestire in maniera razionale ed efficiente tutte quelle situazioni particolari che potrebbero costituire un pericolo di abbassamento eccessivo e di congelamento dell'acqua.

Per tutti gli aspetti riguardanti il riscaldamento dell'acqua e le sicurezze di sistema fate riferimento al manuale d'installazione del prodotto.



## Funzioni d'utilità

### ■ Blocco del pannello di controllo

Questa funzione impedisce di utilizzare il pannello per modificare la temperatura dell'acqua e la programmazione dei cicli di filtrazione; è tuttavia possibile azionare la pompa ed il faro.

► Per attivare questa funzione, premere contemporaneamente i tasti  e  per circa 5 secondi (sul display lampeggia la scritta "LO").

► Premendo uno dei tasti di cui non è consentito l'uso, il display visualizza brevemente la scritta "LO".

► Per disattivare il blocco del pannello di controllo, premere il tasto  e, mentre lampeggia la scritta "LO", tenere premuto il tasto  per circa 5 secondi.

**NOTA:** se dovesse mancare la corrente elettrica, il blocco del pannello di controllo rimane comunque attivo.

### ■ Funzione "Silence"

Flow è dotata di una funzione (denominata "Silence") che permette di sospendere l'attività della pompa di ricircolo in modo da evitare rumori durante le fasce orarie sensibili (fare riferimento alla scheda e al manuale d'installazione per ogni aspetto riguardante la predisposizione ed il cablaggio elettrico).

► Per mezzo del timer programmare i periodi in cui si desidera che la pompa di ricircolo non venga attivata (fare riferimento alla documentazione allegata al timer).

► È possibile comunque attivare l'idromassaggio e/o il riscaldatore, anche se la funzione "Silence" risulta attiva.

#### ATTENZIONE

**Programmare la funzione "Silence" in modo che non coincida con il ciclo di filtrazione (in ogni caso, la somma delle ore di filtrazione e di "silence" non deve superare le 24 ore al giorno).**

#### NOTE

Non programmare periodi troppo lunghi che possano escludere il ciclo di filtrazione: la circolazione dell'acqua attraverso il filtro deve essere sempre assicurata.

La funzione "Silence" disattiva tutte le funzioni in corso, ad eccezione della protezione anti-gelo ("smart winter").

### Condizioni di funzionamento anomalo - segnalazione di allarmi -

La presenza di un allarme viene segnalata sul display, che riporta il codice relativo al tipo di anomalia. Se la condizione d'allarme permane, il codice continuerà ad essere visualizzato.

Ecco un elenco dei vari tipi di allarme che possono comparire; fate riferimento al manuale d'installazione del prodotto per una descrizione dettagliata delle varie segnalazioni che potrebbero apparire sul display.

#### ► "LL"

il sensore di livello rileva un livello di acqua insufficiente. Sul display appare la scritta "LL" e lampeggia il faro.

Non è possibile attivare le funzioni.

- Ripristinare il livello d'acqua (4-5 centimetri sopra le bocchette più alte).

► "HI" Temperatura dell'acqua troppo alta. Sul display appare la scritta "HI".

#### NON ENTRARE IN ACQUA

- Se è presente, togliere la copertura dalla spa.

- Se l'eccessivo aumento di temperatura è dovuto all'irraggiamento solare, aggiungere acqua fredda nella spa.

Quando la temperatura è scesa sotto i 43 °C (109 °F) la spa dovrebbe attivarsi automaticamente; se ciò non accade, togliere corrente e contattare un Centro Assistenza autorizzato Jacuzzi®.

► "Fr" Temperatura dell'acqua troppo bassa. Sul display appare la scritta "Fr".

► "rPF" Sonda temperatura malfunzionante.

#### NON ENTRARE IN ACQUA

Non è possibile attivare alcuna funzione.

- Contattare un Centro Assistenza autorizzato Jacuzzi®.

### Sistema audio (optional)

Prima di poter utilizzare il sistema audio, il lettore MP3 (non fornito) deve essere in grado di comunicare con il dispositivo Bluetooth® della spa; occorre quindi "far incontrare" (associare) i due apparecchi tramite un processo di riconoscimento:

► Assicuratevi che la spa sia alimentata (display acceso).

► Seguite le indicazioni contenute nel manuale del lettore MP3 su come effettuare l'associazione.

**NOTA:** per utilizzare il sistema audio della spa, selezionate il dispositivo Bluetooth® denominato "BT Jacuzzi"; il codice d'accesso relativo è 0000.

**NOTA:** il dispositivo Bluetooth® della spa si trova in basso, sul lato in cui è posizionato il pannello (vedi figura) e risulta attivo ogni qualvolta la spa è accesa.

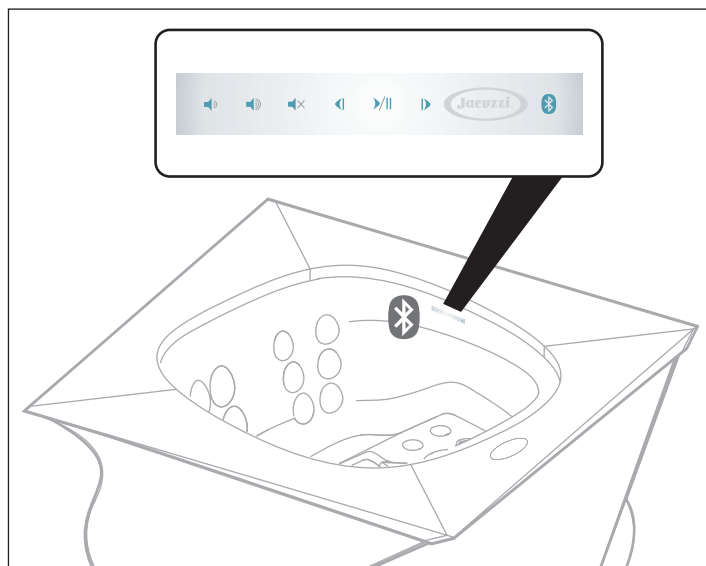

► Terminato il processo di riconoscimento e stabilita la connessione potete utilizzare il sistema audio della spa per ascoltare i vostri brani preferiti.

**NOTA:** una volta associati, il lettore MP3 e il dispositivo Bluetooth® della spa possono connettersi senza effettuare nuovamente il processo di riconoscimento; quest'ultimo risulta invece necessario nel caso vengano annullate le impostazioni memorizzate, per esempio in seguito ad una riparazione o ad una inizializzazione (reset).

**NOTA:** quando utilizzate la spa, vi consigliamo di posizionare il lettore MP3 in un luogo che sia al riparo dagli spruzzi d'acqua e di effettuare le varie regolazioni tramite il pannello situato sulla parete della spa.

## REGOLAZIONI TRAMITE PANNELLO

Grazie al pannello situato sulla parete della spa, potrete facilmente comandare il sistema audio stando comodamente immersi.

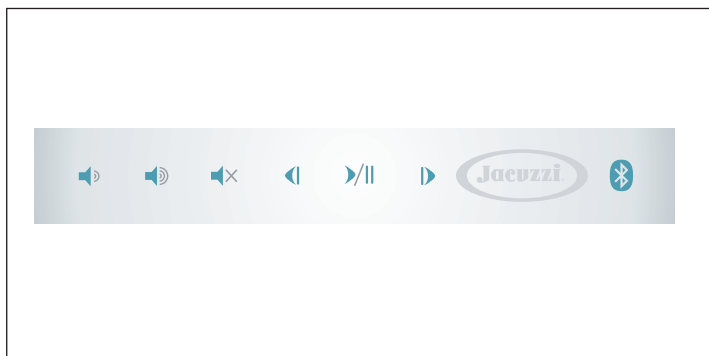

### Riproduzione/pausa del brano musicale

► Premete il tasto ►/|| per fermare temporaneamente la riproduzione del brano; ripremetelo per riprendere l'ascolto.

### Regolazione del volume

► Premete i tasti ◀ o ▶ per, rispettivamente, aumentare o diminuire il volume; tenendo premuti i tasti, la regolazione avviene in modo continuo.

**NOTA:** quando la spa viene spenta, viene memorizzato il livello di volume attivo in quel momento e riproposto alla successiva riaccensione.

### Mute

► Per abbassare il volume istantaneamente, premete il tasto ✖; ripremendolo, il volume tornerà gradualmente al livello precedente.

### Selezione del brano

► Premendo i tasti ◀ o ▶ potete passare, rispettivamente, alla traccia seguente o precedente a quella attiva al momento.

**NOTA:** tenendo invece premuto i tasti ◀ o ▶ è possibile, rispettivamente, scorrere la traccia in riproduzione in avanti o all'indietro. Da notare che la prima pressione del tasto ◀ riporta all'inizio del brano, mentre premendo subito il tasto una seconda volta viene selezionato il brano precedente.

tasto **Bluetooth®** (📶)

► Se dovesse presentarsi qualche difficoltà nell'effettuare l'associazione, provate ad attivare il dispositivo Bluetooth® della spa tenendo premuto per circa 5 secondi il tasto 📶.

► Se dovesse presentarsi qualche difficoltà nella connessione, provate a mettere in "attesa connessione Bluetooth®" il lettore MP3 (fare riferimento al manuale relativo) e premete il tasto 📶 del pannello.

**ATTENZIONE:** tenendo premuto, contemporaneamente e per circa 5 secondi, il tasto 📶 ed il tasto ▶ verranno cancellati tutti gli indirizzi memorizzati.

## MANUTENZIONE ORDINARIA

► Tenere la spa sempre coperta (quando non viene usata): in questo modo, oltre ad impedire che l'acqua si sporchi, si evitano perdite di calore ed evaporazione.

► Pulire periodicamente le bocchette per l'idromassaggio ed anche quelle di aspirazione.

### ATTENZIONE



**Non effettuare mai la pulizia con la pompa in moto. Spegnere prima l'interruttore generale.**

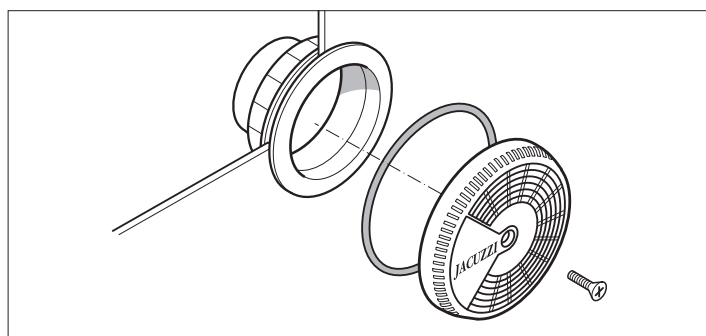

### ATTENZIONE



**Dopo la pulizia rimettere immediatamente la griglia delle bocchette d'aspirazione; questi dispositivi di sicurezza devono coprire l'aspirazione per ridurre il rischio di rimanere intrappolati con i capelli o altre parti del corpo. La pulizia delle bocchette deve essere effettuata a vasca vuota.**

**Ricordarsi di rimontare tutte le parti prima di riempire nuovamente la spa.**

**Le griglie delle bocchette d'aspirazione devono essere controllate almeno una volta la settimana.**

## Manutenzione dei filtri a cartuccia

I filtri devono essere puliti periodicamente, a seconda della frequenza d'uso della spa e sostituiti all'occorrenza, quando evidenziano forme di degrado.

I filtri a cartuccia sono disponibili presso i rivenditori e Centri Assistenza autorizzati Jacuzzi®.

► Controllare almeno una volta la settimana lo skimmer per togliere eventuali sedimenti, quali capelli, ecc.

► Controllare i filtri periodicamente; con un uso normale della spa è opportuno controllarli almeno una volta alla settimana (i filtri otturati non mantengono una buona qualità dell'acqua; inoltre, viene impedito il funzionamento corretto dell'impianto).

### ATTENZIONE



**Non effettuare mai la pulizia con la pompa in moto. Spegnere prima l'interruttore generale.**

► In base al modello in dotazione fare riferimento alle rispettive figure.

► Per pulire il filtro, togliere il coperchio dello skimmer e seguire le fasi indicate.

► Separare le piegature del filtro e pulirlo con un getto d'acqua in pressione. Se il filtro risulta intasato, si consiglia l'uso di prodotti disincrostanti/sgrassanti specifici, reperibili presso i rivenditori e Centri Assistenza autorizzati Jacuzzi®.

► Rimontare ripetendo le operazioni in senso inverso.

#### ATTENZIONE

 Dopo aver pulito il filtro, non azionare la spa senza prima aver riassemblato tutti i componenti.

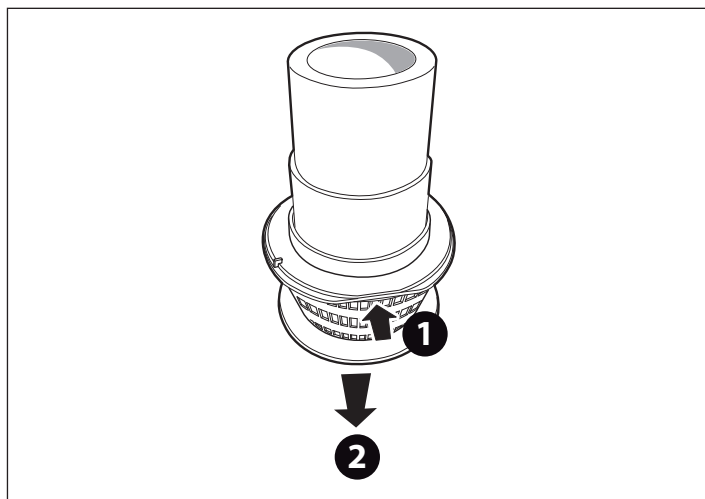
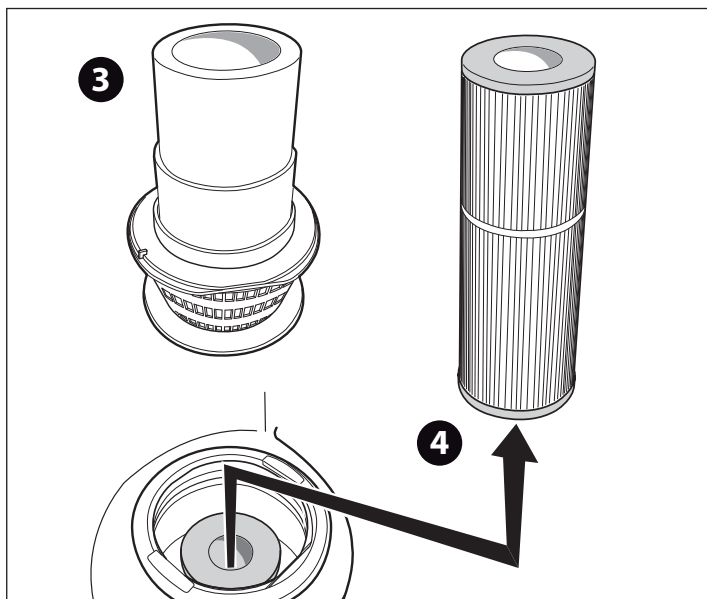
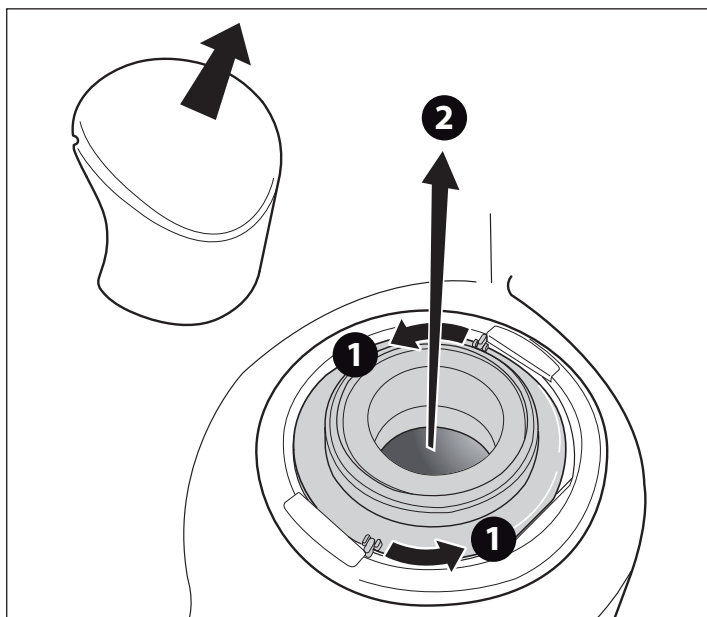

### ■ Manutenzione della copertura termica

#### Tessuto

- Sfilare la copertura dal telaio di supporto e stenderla su una superficie diritta.
- Umidificare il tessuto con acqua pulita.
- Stendere sulla superficie, in modo uniforme, una soluzione diluita di sapone neutro.
- Lasciare agire la soluzione per 2-3 minuti secondo il grado di sporcizia.
- Pulire la copertura con una spazzola morbida.
- Per togliere tutti i residui di soluzione saponata, risciacquare con molta acqua pulita.
- In caso di forte incrostazione, ripetere l'operazione.
- Se dovesse rendersi necessario, effettuare le operazioni suddette anche sul rovescio.
- Lasciare asciugare la copertura; quindi, applicarla sul proprio telaio di supporto fino a che sia perfettamente asciutto.

#### Vinilpelle

- Utilizzare un detergente neutro, risciacquando quindi con acqua pulita.
- Se dovesse rendersi necessario, dopo la pulitura utilizzare un prodotto apposito per rinnovare e conservare la lucentezza del materiale.

### ■ Messa a riposo invernale

*In zone dove le temperature invernali scendono frequentemente sotto i 0° C, durante il periodo in cui la spa non viene usata, agire come segue:*

- ▶ Togliere tensione sul quadro elettrico principale.
- ▶ Svuotare completamente la spa per mezzo della valvola di scarico, che andrà lasciata aperta, e dell'eventuale valvola a sarracinesca installata sullo scarico ausiliario (*se installato; fare riferimento alla scheda di preinstallazione*).

*Lo svuotamento della spa non è totale; i ristagni d'acqua sulle sedute e sul fondo della vasca possono essere eliminati con una spugna, mentre i residui d'acqua nelle tubazioni possono essere aspirati attraverso le bocchette idromassaggio e aspirazione, tramite una pompa aspiraliquidi. Si consiglia di svuotare anche la pompa tramite l'apposito tappo di drenaggio.*

#### **IMPORTANTE**



***In climi freddi, dove le temperature scendono abbondantemente sotto i 0 °C, si raccomanda di eliminare i residui d'acqua dal circuito.***

- ▶ Togliere e pulire la cartuccia del filtro; quindi conservarla in un posto asciutto.
- ▶ Coprire la spa per evitare che si sporchi.
- ▶ Prima di usare nuovamente la spa, fare riferimento al cap. "Verifiche di funzionamento - Primo avviamento."
- ▶ In zone dove le temperature scendono solo occasionalmente sotto i 0 °C, la spa può anche essere tenuta in funzione, poiché dotata di una "protezione antigelo" che garantisce il mantenimento di una temperatura minima dell'acqua (*vedere cap. "Regolazione della temperatura dell'acqua" - paragrafi "Mantenimento della temperatura minima dell'acqua" e "Protezione anti-congelamento delle tubazioni - "Smart Winter" (vedere manuale installazione)*).

### **Pulizia**

- ▶ Le operazioni di manutenzione variano a seconda del luogo in cui vengono posizionati la spa e/o gli accessori. In ogni caso, è opportuno lavare periodicamente le superfici con acqua dolce e un detergente neutro e quindi risciacquare. Non utilizzare detersivi contenenti alcool, sostanze anticalcare, ammoniacale, prodotti abrasivi o candeggina. Non utilizzare cere o lucidanti.

### ■ Sostituzione della lampada ClearRay™

*Il sistema di filtrazione Clear Ray™ utilizza una lampada UV. Trascorso un anno, la lampada deve essere sostituita.*

### **Sostituzione o pulizia**

- ▶ Contattare il proprio rivenditore o un centro assistenza autorizzato.

## Preliminary checks

The user must appoint a qualified person able to manage and run the system, in particular as regards the following operations:

► **Check various parameters for water treatment and dispensing of additives required to ensure its quality.**

*Please refer to the Jacuzzi system water treatment guide and relative catalogue for details on water quality maintenance, the methods and warnings governing the use of relative chemical products.*

► **Check efficiency of the cartridge filter.**

► **Check and eliminate any alarm messages that appear on the display.**

► **System maintenance.**

*The user, unless properly qualified, must only undertake the actions listed below. He must not take any other action. He must ensure, before starting the system, that it is set up to operate correctly and that the water is at the desired temperature.*

*In the event of faults or malfunctioning, the user must disconnect the system **via the master switch and then request the intervention of specialist technicians.***

**Jacuzzi Europe S.p.A. shall not be held liable if operations to be performed by specialists are carried out by unauthorized personnel.**

## User safety

If installed by qualified personnel in compliance with the instructions in the enclosed installation manual, the system does not present any risks for the user. However, safety is also contingent upon appropriate use, according to the provisions in the respective manual, while the user must delegate the operations described in the installation manual to qualified personnel.

For any extra maintenance e/or repairs it is recommended that you contact an Authorized Service Centre and use only original spare parts.

## WARNINGS

**PLEASE READ THE FOLLOWING WARNINGS CAREFULLY.**



**Jacuzzi Europe S.p.A. accepts no liability for damages arising from failure to observe the following directions.**

**This equipment must not be used by individuals (including children) with limited physical, sensorial and/or cognitive abilities, or individuals who do not have the knowledge necessary for its use.**

**Children may use this equipment only under strict supervision by a person responsible for their safety.**

**Children must be supervised to make sure they do not play with the equipment.**

**Do not use the water at temperatures over 40 °C.**

*Temperatures between 38 °C and 40 °C are normally tolerated by adults but the ideal temperature is 35-36 °C. The electric heater is provided with dual electronic safety device (hardware - software).*

*Tolerance to hot water varies from person to person.*

*Pregnant women and small children must not use the spa without first consulting a doctor; in any case the water temperature must have a temperature of less than 38°C.*

*Be very careful when using the spa alone. Prolonged immersion in warm water may cause nausea, dizziness and fainting. If you intend to use the spa for more than 10-15 minutes, a lower water temperature must be set. This applies also to children.*

*It is always advisable to have a shower before entering the water.*



### CAUTION

**Only the load-bearing covers are designed to support weights (max. 200 kg), but they must not be subjected to violent, sudden stresses (jumping, etc.).**

**Do not sit, walk, or lie on other types of covers (non-load bearing). Do not deposit objects.**

**Persons with heart conditions, diabetes, high or low blood pressure or other health problems must not use the spa without first consulting their doctor.**

**Do not use the spa after drinking alcohol, taking drugs or medicines that cause drowsiness or that can raise/lower the blood pressure.**

**Persons under medical care must consult a doctor before using the spa as some medicines can cause drowsiness, affect the heartbeat, blood pressure and circulation.**

**Be very careful when getting in an out of the spa. All of the surfaces are slippery when wet.**

**During use of the spa, do not use objects that can break or are fragile.**

**During use of the spa, you must keep your head, body and clothes at a distance of at least 40 cm from the suction intakes; long hair must be tied back and secured in place.**

**Do not use electrical appliances (radios, hair dryers) near the spa if it is not empty.**

**Do not remove the protective grilles from the suction intakes.**

**Do not start the spa if the protective grilles are broken or missing. In this event, contact an authorized Jacuzzi® dealer or an authorized service centre to have them replaced.**



## Hydromassage

A caress of water to embrace the body and relax the mind... Pleasant massaging jets that improve circulation... Excellent against stress, the hydromassage helps relieve muscle tension and improves your mood.

To start the hydromassage:



► Press the key  once to activate the pump (LED remains on permanently). Press the key a second time, the pump will turn off (LED off).

► The pump continues to operate for about 20 minutes, but it can be deactivated by pressing the key again.

**NOTE:** with the model with 1.5 Kw heater, when turning on the hydromassage pump, the circulation pump and heater turn themselves off.

## ■ Suggestions for use

The heart of the hydromassage of the spas is a system of hydrojets. They are designed to stimulate various parts of the body depending on where they are positioned. There are soft, gentle jets to enjoy true relaxation, or more energizing jets to rest and revitalize.



These nozzles act on the most sensitive areas of the neck and back with a constant, ultra-intense jet that eliminates muscular tension. The direction can also be adjusted.

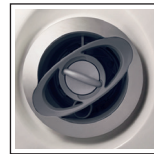

These nozzles generate a rotating flow of water, to massage the lumbar area of the back and the feet. It is also possible to adjust the intensity.



This type of jet generates a localized flow, which creates a spiral of air and water, perfect for stimulating medium-sized groups of muscles.



This jet, the only one of its kind, massages calves using a "bubble" effect which is both relaxing and reinvigorating.

## Light

Thanks to the innovative LED digital lighting system, it is possible to enhance the regenerating effect of the water with an infinite combination of colours, mixed in just as many sequences... and all with the simple press of a button.

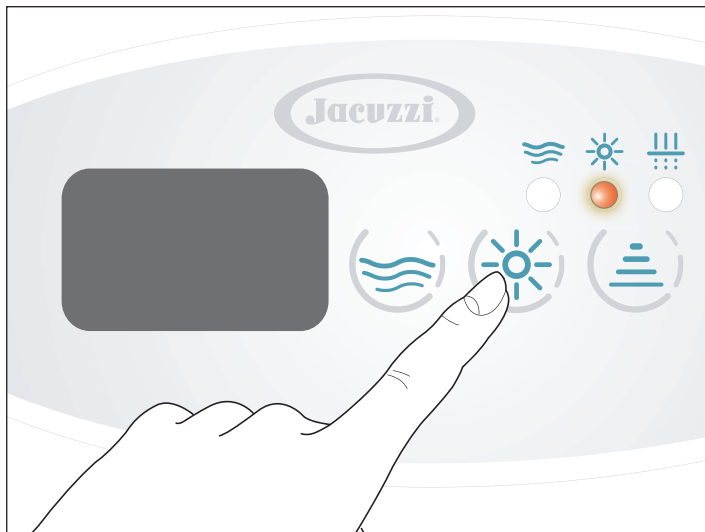

► Press the key  to activate the spotlight located on the wall of the tub (the LED comes on).

► The “steady colour” programme will activate.

In the instance where you wish to select the subsequent colour or colour cycle to the one displayed, press the key .

► The spotlight will go out when pressing down for at least 2 seconds.

To go back to initial display mode, scroll through the various available options by repeatedly pressing the key.

► The spotlight stays on for 3 hours. It can be shut off before that by pressing the key again.

The colour combinations are regulated in terms of tones and intensity by the built-in digital system.

### Cromodream

This cycle allows you to experience the entire colour range - colours appear in complimentary fashion, merging from one colour to the next, providing complete satisfaction.

### Sunlight

A colour trio (yellow/orange/white), with short interspersions of sky blue and violet, reminiscent of the beneficial effects of solar light; yellow alternated with violet uplifts mood and improves general physical balance.

### Relax

Formed of the following colours: blue/orange/sky blue/white; this sequence relieves stress and encourages relaxation; the orange hue offers warmth in this sequence composed primarily of “cold” colours.

## Steady colours

You can also choose from the following colours, which appear in stable fashion: white, light blue, orange, yellow, green.

## Water filtering

### CAUTION

Only modify the parameters indicated: do not change the configuration of the other parameters.

Filtration, which is achieved through the combined action of the circulation pump and the cartridge filters, is extremely important in order to keep the water clean and transparent and eliminate suspended particles.

**N.B.:** Flow is also equipped with the Clear Ray™ system which helps disinfect and purify the water.

### ClearRay™ water purification system

The CLEARARRAY water purification system represents an exclusive technology which uses natural ultraviolet rays to eliminate bacteria, viruses and algae which form in the water environment of spas. CLEARARRAY is directly connected to your filtering system. The water passes through an ultraviolet light which treats and disinfects it. The system is equipped with a currency regulator which provides electrical power; it features two LED light indicators; the green one indicates the inlet current flow, the red one indicates correct system operation.



► Operation of the Clear Ray™ system is automatic and it is contingent on the activation of the circulation pump.

### Setting the filtering cycles

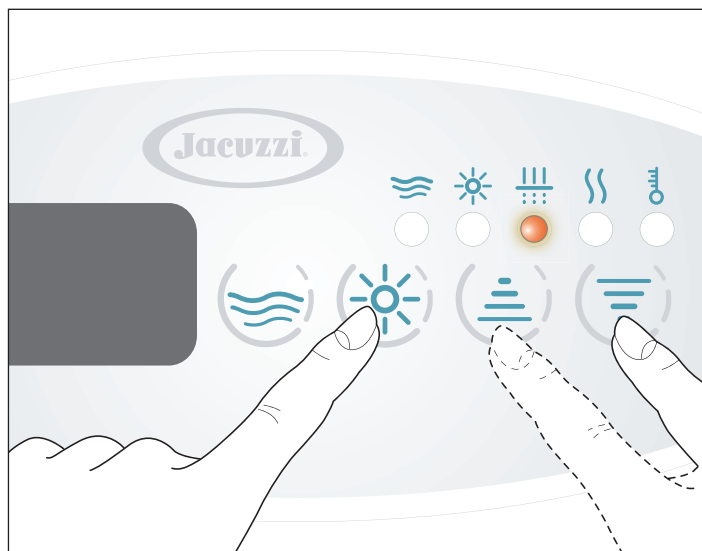
To set the filtering cycle:





► Press the  key and hold it down for about 5 seconds. The display will show the message **dx**, where “x” indicates the duration in hours.

► Press keys  or  to enter the desired duration (from a minimum of 4 to a maximum of 12 hours).

**NOTE:** press the “Up” key to increase the value or the “Down” key to decrease it.

► Press the  key once again to confirm the selected value and to continue the programming of the start delay, compared to time “0”, of the cycle (parameter **sy**, where “y” indicates the number of hours).

**ATTENTION:** the “0” time is the instant in which the spa is powered or the instance where the filtering setting parameters are saved; if, for example, the cycle start delay is set to “4”, this means that filtration will start 4 hours after the parameters have been saved or 4 hours after having turned the spa off and then on again.

► Set the start delay time (from a minimum of 0 to a maximum of 23) using keys  or  and confirm with the key  used to save the values entered and then exit programming. When this function is active, the LED of the respective symbol will turn on (where blinking, it means that the cycle has been suspended: see the installation manual, the “Suspending the filtering cycles” chapter).



**NOTE ON THE “SILENCE” FUNCTION:** where a timer or timer switch is installed, when activating the “Silence” function (see “Utility functions”) ensure that filtering is not scheduled during the time this function is active; in any case, the total filtering and “silence” time must not exceed 24 hours per day.

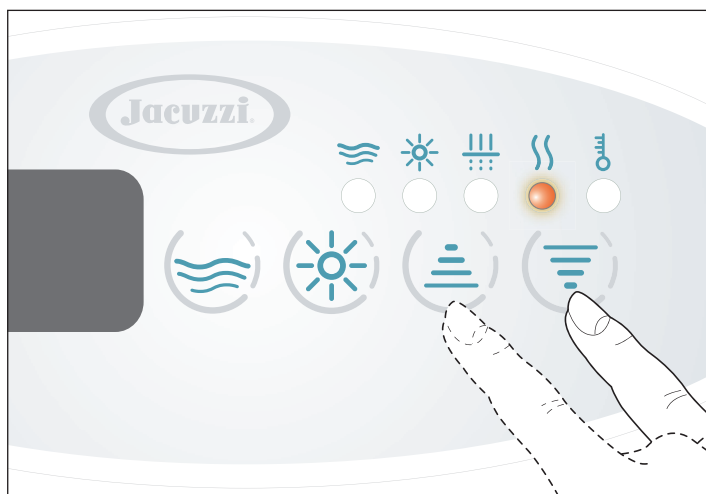

► To exit settings, press the  key or do not press any keys for at least 5 seconds. In both cases, the values which have just been set, remain active.

## Water heating

The water in the tub is heated by the electric heater located in the tub compartment. Temperature adjustment is managed based on specific parameters to be set from the control panel.



► Press keys  and/or : the display will show the current saved temperature, the respective symbol appears and the LED will also light up.

► Keep keys  and/or  pressed to change the value presented, from a minimum of 15 °C to a maximum of 40 °C.

**NOTE:** press the “Up” key to increase the value or the “Down” key to decrease it.

► To show the temperature of the water in the tub again, do not touch any key for about 5 seconds.

**NOTE:** in the instance where the “Silence” function is active (see “Utility functions”), if the water falls under the “set-point” value, the heater is not automatically turned back on. Where it is necessary to adjust the temperature, the control panel keys must be used.

## Maintenance of minimum temperature of water in tub and anti-freeze protection of the pipes (“Smart Winter”).



The system software of your spa is designed to provide efficient, rational management of any hazardous situations which may occur due to excessively cold temperatures and freezing of the water.

For further information on water heating and system safeguards, refer to the product’s installation manual.



## Utility functions

### Control panel lock

This function makes it impossible to use the panel to modify the water temperature and filtering cycle programming; it is however possible to activate the pump and spotlight.

► To activate this function, press keys  and  at the same time for approximately 5 seconds (the message “LO” will flash on the display).

► If you press a key whose use is not permitted, the display will briefly present the message “LO”.

► To disable the control panel lock, press key  and whilst the message “LO” is flashing, keep key  pressed down for approximately 5 seconds.

**NOTE:** if there is a power outage, the control panel lock remains active.

### “Silence” Function

Flow it is equipped with a function (named “Silence”) which enables the suspension of circulation pump activity to avoid noise during unsocial hours (refer to the specifications and installation manual for all information on electrical connections and cabling).

► Using the timer, programme the periods during which the circulation pump must not be activated (refer to the documents referring to the timer).

► It is however possible to activate the hydromassage and/or the heater, even where the “Silence” function is active.

## CAUTION

Programme the "Silence" function so that it does not interfere with the filtering cycle (in any case, the total filtering and "silence" time must not exceed 24 hours per day).

## NOTES

Do not programme time periods which are too long which could result in skipping the filtering cycle: the water must always circulate through the filter.

The "Silence" function disables all functions in progress, with the exception of the "smart winter" protection.

## Abnormal operating conditions - alarm signals -

Alarms are indicated on the display, with the corresponding error code. You will continue to see the code if the alarm condition persists.

Here is a list of the various alarms that may appear. Refer to the product's installation manual for a detailed description of the various messages that may appear on the display.

### ► "LL"

the level sensor detects an inadequate water level. The message "LL" appears on the display and the spotlight flashes. It is not possible to activate any function.

- Restore the water level (4-5 centimetres above the highest nozzles).

► "HI" Excessive water temperature. The term "HI" appears on the display.

### DO NOT ENTER THE WATER

- If present, remove cover from spa.

- If the excessive temperature increase is due to sunlight, add cold water to the spa.

When the temperature has dropped to below 43 °C (109 °F), the spa should re-activate automatically. If it does not, disconnect the power supply and contact an authorized Jacuzzi® service centre.

► "Fr" Water temperature is too low. The term "Fr" appears on the display.

► "rPF" Defective temperature probe.

### DO NOT ENTER THE WATER

It is not possible to activate any function.

- Contact an authorized Jacuzzi® service centre.

## Audio system (optional)

Before you can use the audio system, the MP3 player (not included) must be able to communicate with the Bluetooth® device. You must "connect" the devices using a process known as "pairing".

► Make sure the spa is powered on (display on).

► Follow the instructions in the MP3 player manual on how to perform "pairing".

**NOTE:** To use the audio system of the spa, select the Bluetooth® device called BT Jacuzzi®. The access code is 0000.

**NOTE:** The Bluetooth® device of the spa is found on the side where the control panel is located, at bottom (see figure). It turns on each time the spa is turned on.

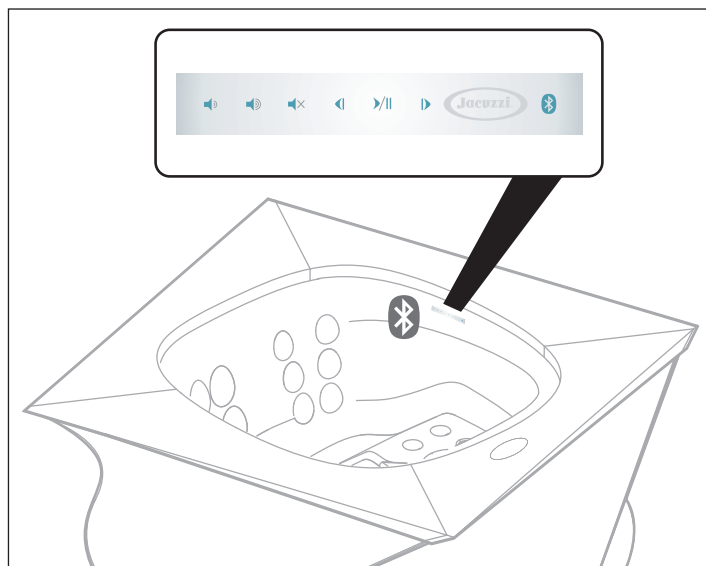

► Once pairing is complete and the connection is established, you can use the audio system of the spa to listen to your favourite music.

**NOTE:** Once paired, the MP3 player and the Bluetooth® device of the spa can connect without the need for pairing to be performed again. Pairing is necessary if the memory settings are reset, for example after a repair or installation (reset).

**NOTE:** When using the spa, we recommend that you place the MP3 player in a position that is safe from any water splashing from the spa and to perform selections and adjust settings using the panel located on the wall of the spa.

## USING THE PANEL FOR ADJUSTMENTS

Thanks to the panel located on the wall of the spa, you can easily control the audio system while you are comfortably in the tub.

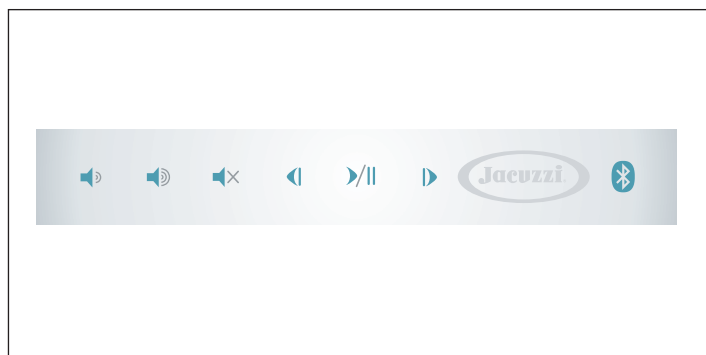

### Play/pause track

▶ Press the ▶/|| key to pause the track; press it again to resume playing.

### Volume control

▶ Press the ◀ or ▶ keys to raise or lower the volume. This adjustment is continuous if you hold the keys down.

**NOTE:** When the spa is turned off, the current volume level is saved. When it is turned back on, this volume is used by default.

### Mute

▶ Press the ✕ key to lower the volume instantly. Press it a second time to restore the volume gradually to the previous level.

### Track selection

▶ Press keys ◀ or ▶ to go to the next or previous track, respectively.

**NOTE:** If you hold down the ◀ or ▶ keys, you can change the track played, forward or backwards respectively.

Please note that the first time the ◀ key is pressed, you return to the beginning of the track. If you press it immediately a second time, you will select the previous track.

### Bluetooth® (📶) Key

▶ If you have any problems with the pairing procedure, try activating the Bluetooth® device of the spa and press the 📶 key for about 5 seconds.

▶ If you have any problems with the connection, try putting the MP3 player into "waiting for Bluetooth® connection" mode (please see the player manual) and press the 📶 key on the panel.

**CAUTION:** If you press both the 📶 and ▶ keys at the same time for about 5 seconds, all saved addresses will be deleted.

## ROUTINE MAINTENANCE

▶ Keep the spa covered at all times when not in use. In this way, along with keeping the water from getting dirty, you will also avoid heat loss and evaporation.

▶ Periodically clean the hydromassage and suction nozzles.

### CAUTION

⚠ **Never clean the spa with the pump running. Turn off the main switch first.**

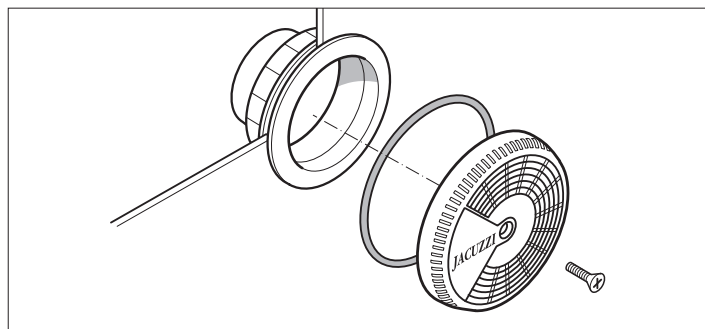

### CAUTION

⚠ **After cleaning, immediately put the grilles of the aspiration nozzles back in place. These safety devices must cover the suction intake in order to reduce the risk of hair or other body parts getting caught. The intakes must be cleaned with the bath empty.**

**Remember to refit all the parts before re-filling the spa. The suction intake grilles must be checked at least once a week.**

### ■ Maintenance of cartridge filters

The filters must be periodically cleaned, according to the amount of use the spa is subject to, and replaced when necessary, when they show signs of deterioration.

The cartridges are available from Jacuzzi® authorised dealers and Service Centres.

▶ Check the skimmer at least once a week to remove any sediment such as hair, etc.

▶ Periodically check the filters; with normal use of the spa, it is advisable to clean the filters at least once a week (clogged filters cannot keep the water clean; they also compromise proper operation of the system).

### CAUTION

⚠ **Never clean the spa with the pump running. Turn off the main switch first.**

▶ According to the model provided, refer to the respective figures.

▶ To clean the filter, remove the cover from the skimmer and follow the steps indicated.

▶ Separate the filter folds and clean with a jet of pressurised water. If the filter is clogged, it is advisable to use specific products for the removal of encrustation and grease, available from authorized Jacuzzi® dealers and service centres.

▶ Refit, repeating the operations in reverse order.

### CAUTION



After cleaning the filter, do not re-start the spa until you have re-assembled all components.

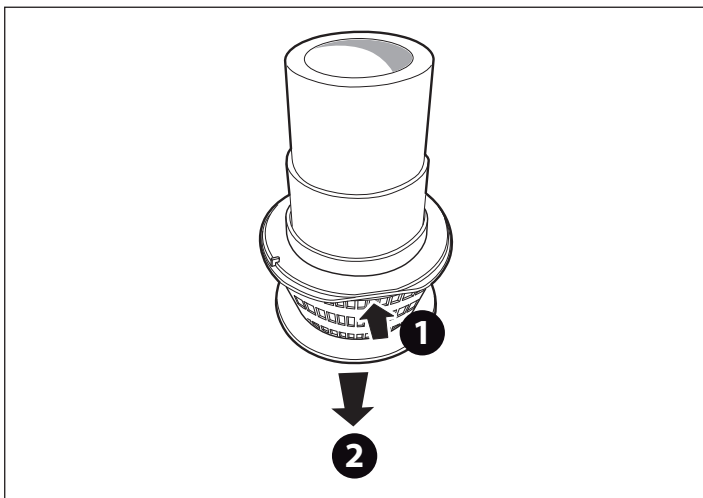
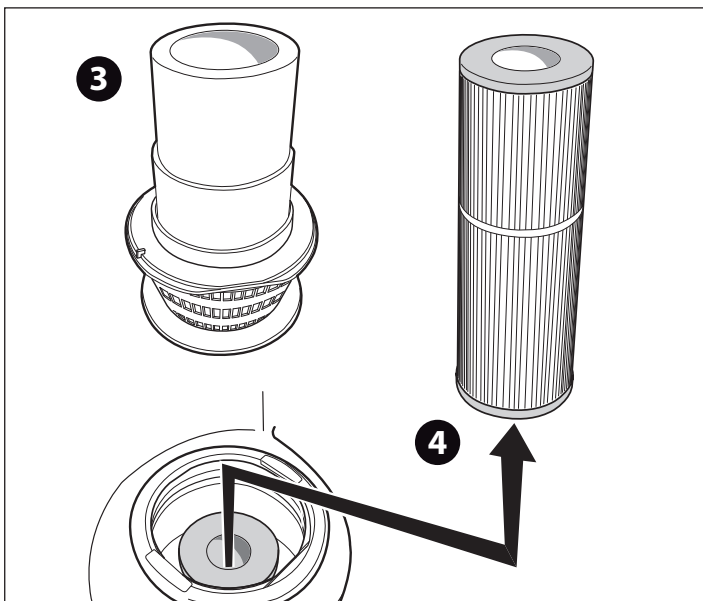
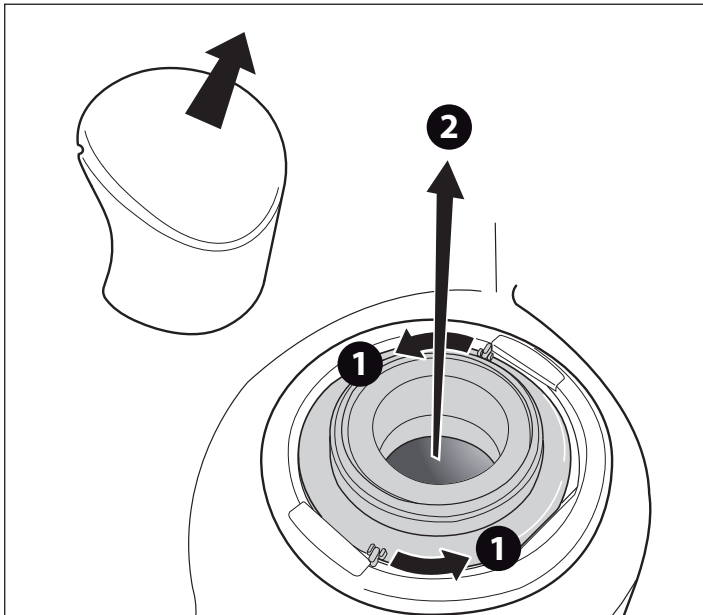

## ■ Maintenance of thermal cover

### Fabric

- ▶ Remove the cover from the support frame and lay it on a straight surface.
- ▶ Dampen the fabric with clean water.
- ▶ Evenly spread a diluted solution of neutral soap on the surface.
- ▶ Let the solution stand for 2-3 minutes, depending on the degree of dirtiness.
- ▶ Clean the cover with a soft brush.
- ▶ To remove all soap residue, rinse with plenty of clean water.
- ▶ In case of heavy incrustation, repeat the operation.
- ▶ If necessary, perform the steps above on the back side as well.
- ▶ Let the cover dry. Then place it on its support until it is perfectly dry.

### Leatherette

- ▶ Use a neutral cleaner, then rinse with clean water.
- ▶ If necessary, use a specific product after cleaning to restore and maintain the material's shine.

## SPECIAL MAINTENANCE

### ■ Winter inactivity

In areas where winter temperatures frequently drop below 0°C, during periods in which the spa is not used, proceed as follows:

- ▶ Turn off the power supply on the main panel.
- ▶ Completely drain the spa via the drain valve, which is to be left open, and the possible gate valve installed on the auxiliary drain (if installed; refer to the pre-installation instructions).  
*The emptying of the spa is not complete; stagnant water on the seats and bottom of the tub can be eliminated with a sponge, while water left in the hoses can be sucked out through the hydromassage and suction intakes, using a liquid-suction pump. It is advisable to empty the pump as well via the appropriate drain plug.*

### IMPORTANT



In cold climates, where temperatures drop well below 0°C, all residual water should be eliminated from the circuit.

- ▶ Remove and clean the filter cartridge and store in a dry place.
- ▶ Cover the spa to keep it clean.

► Before you use the spa again, refer to the chapter on *operating checks for first start-up*.

► In areas where temperatures only occasionally drop below 0 °C, the spa can be left in operation, since it is equipped with an anti-freeze protection that ensures that a minimum water temperature is maintained (*see the chapter "Setting water temperature", which contains paragraphs on maintaining the minimum water temperature and preventing freezing of water in the pipes - "Smart Winter" mode*) (*see instruction manual*).

### **Cleaning**

► Maintenance varies according to the location of the spa and/or accessories.

In any case, you should periodically wash the surfaces with fresh water and neutral detergent. Then rinse.

Do not use detergents that contain alcohol, scale-removal substances, ammonia, abrasive products or bleach.

Do not use wax or polish.

### **■ Replacement of the ClearRay™ lamp**

*The Clear Ray™ filtering system uses a UV lamp.*

*After a year, the lamp must be replaced.*

### **Replacement or cleaning**

► Contact your reseller or an authorised assistance centre.

## Vérifications préliminaires

L'utilisateur doit s'adresser à une personne qualifiée capable de gérer et de faire fonctionner l'installation, en particulier pour ce qui concerne les opérations suivantes :

► **Contrôle des différents paramètres pour le traitement de l'eau et dosage des additifs nécessaires pour en garantir la qualité.**

*Pour de qui concerne le maintien de la qualité de l'eau, les modalités et les recommandations d'utilisation des relatifs produits chimiques, consulter le guide au système Jacuzzi de traitement de l'eau et le relatif catalogue.*

► **Contrôle de l'efficacité du filtre à cartouche.**

► **Vérifier et éliminer les éventuels messages d'alarme qui apparaissent sur l'écran.**

► **Entretien de l'installation.**

*L'utilisateur, sauf si il appartient à la catégorie des personnes décrites ci-dessus, devra se limiter à opérer conformément à ce qui est exposé ci-dessous, évitant toute autre intervention et s'assurant avant de mettre en marche l'installation que celle-ci ait été prédisposée pour un fonctionnement correct et que la température de l'eau soit celle souhaitée.*

*En cas de panne ou de fonctionnement défectueux, l'utilisateur devra se limiter à débrancher l'installation, en agissant sur l'interrupteur général installé dans une zone accessible, puis demander l'intervention de techniciens spécialisés.*

**Jacuzzi Europe S.p.A. décline toute responsabilité au cas où les opérations qui doivent être confiées à un personnel spécialisé seraient effectuées par une personne non autorisée à cet effet.**

## Sécurité d'utilisation

L'installation, si elle est effectuée par un technicien qualifié conformément aux dispositions reportées dans le manuel d'installation joint, ne présente aucun risque pour l'utilisateur. La sécurité dépend néanmoins aussi d'une utilisation appropriée, conformément aux instructions figurant dans le manuel. L'utilisateur doit s'adresser à un technicien qualifié pour les opérations décrites dans le manuel d'installation.

Pour les éventuelles interventions d'entretien extraordinaires et/ou les réparations, s'adresser à un Service Après-Vente agréé et veiller à ce que soient exclusivement utilisées des pièces détachées d'origine.

## RECOMMANDATIONS

**LIRE ATTENTIVEMENT LES RECOMMANDATIONS SUIVANTES.**



**Jacuzzi Europe S.p.A. décline toute responsabilité en cas de dommages dérivant du non-respect des dispositions suivantes.**

**Cette installation ne doit pas être utilisée par des enfants ou par des personnes présentant des capacités motrices, sensitives et/ou cognitives réduites et, quoi qu'il en soit, ne possédant pas les notions nécessaires pour pouvoir l'utiliser.**

**Veiller à ce que les enfants, au cas où ils utiliseraient l'appareil, soient surveillés par un adulte responsable de leur sécurité.**

**Les enfants doivent être surveillés afin qu'ils ne puissent jouer avec l'appareil.**

**Ne pas utiliser d'eau à une température supérieure à 40° C.**

*Normalement, les températures comprises entre 38° C et 40° C sont bien tolérées par les adultes ; quoi qu'il en soit, la température idéale est de 35-36° C. Le réchauffeur électrique est équipé d'une double sécurité électronique (matériel - logiciel).*

*La tolérance à l'eau chaude varie d'une personne à l'autre.*

*Les femmes enceintes et les enfants en bas âge ne doivent pas utiliser le spa sans avoir d'abord consulté un médecin et dans tous les cas avec une température de l'eau inférieure à 38° C.*

*Faire très attention lorsqu'on est seul dans le spa : rester trop longtemps dans l'eau chaude risque de provoquer des nausées, des vertiges et des évanouissements. Si l'on souhaite utiliser le spa pendant de longs moments (plus de 10/15 minutes) s'assurer que la température de l'eau ne soit pas trop élevée. Cela vaut également pour les enfants.*

*Il est conseillé de se doucher avant de rentrer dans l'eau.*

### ATTENTION



**Seules les couvertures "portantes" sont conçues pour soutenir des poids (MAX200kg), mais elles ne doivent pas être soumises à des sollicitations subites et violentes (sautes, etc.).**

**Ne pas s'asseoir, ni marcher, ni se coucher sur les autres types de couvertures (non portantes) ; ne pas y déposer d'objets.**

**Les personnes atteintes de troubles cardiaques, de diabète, d'hypertension ou d'hypotension, ou qui ont d'autres problèmes de santé ne doivent pas utiliser le spa sans avoir d'abord consulté leur médecin.**

**Ne pas utiliser le spa après avoir bu de l'alcool, après avoir fait usage de drogues ou après avoir pris des médicaments susceptibles de provoquer la somnolence ou d'augmenter/abaisser la tension.**



**Les personnes suivant des traitements médicaux doivent consulter un médecin avant d'utiliser le spa, certains médicaments étant susceptibles de provoquer la somnolence ou d'altérer le rythme cardiaque, la pression artérielle et la circulation sanguine.**

**Faire très attention en entrant et en sortant du spa car l'eau rend toutes les surfaces glissantes.**

**Ne pas utiliser d'objets qui pourraient se casser, ou simplement fragiles, pendant l'utilisation du spa.**

**Pendant l'utilisation du spa tenir la tête, le corps et les vêtements à une distance d'au moins 40 cm des buses d'aspiration et attacher les cheveux longs.**

**Ne pas utiliser d'appareils électriques (radio, sèche-cheveux, etc.) près du spa, à moins qu'il ne soit vide.**

**Ne pas retirer la grille de protection des buses d'aspiration.**

**Ne pas mettre en marche le spa si les grilles de protection sont endommagées ou non présentes ; dans ce cas, s'adresser à un revendeur agréé Jacuzzi® ou à un Service Après-Vente agréé pour leur remplacement.**

## Hydromassage

Une caresse d'eau pour câliner le corps et relaxer l'esprit... Agréables jets massants qui améliorent la circulation... Excellent anti-stress, l'hydromassage contribue à relâcher les tensions musculaires, tout en remontant le ton de l'humeur.

Pour actionner l'hydromassage, veiller à respecter les instructions suivantes :



► Appuyer une fois sur la touche (🌊) pour mettre en marche la pompe (led allumée de manière fixe).

En appuyant une deuxième fois sur le bouton, la pompe s'arrête (led éteinte).

► La pompe fonctionne pendant 20 minutes, mais peut être désactivée avant en appuyant de nouveau sur la même touche.

**NOTE :** sur le modèle avec réchauffeur de 1,5 Kw et en allumant la pompe hydromassage, la pompe de recirculation et le réchauffeur s'éteignent.

## Conseils d'utilisation

Le "cœur" de l'hydromassage du spa est constitué d'un système à hydrojets, conçus pour stimuler les différentes parties du corps selon leur position : massage doux et délicat pour savourer le vrai relax ou bien plus énergiques et tonifiants pour défatiguer et revitaliser.



Ces buses agissent sur les zones les plus sensibles du cou et du dos, grâce à un jet constant et très intense, qui élimine la tension musculaire ; il est par ailleurs possible d'en régler la direction.

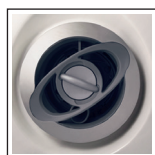

Ces buses génèrent un flux d'eau rotatif, indiqué pour masser la zone lombaire du dos et la zone des pieds ; il est par ailleurs possible d'en régler l'intensité.



Ce type de jets génère un flux localisé, qui crée une spirale d'air et d'eau, parfaite pour stimuler les groupes musculaires de moyenne dimension.



Ce jet, unique en son genre, masse les mollets avec un effet "à bulles" à la fois relaxant et revigorant.

## Spot

Grâce à l'innovant système d'éclairage numérique à led, il est possible d'enrichir l'effet régénérateur de l'eau avec d'innombrables combinaisons de couleur, mélangées à autant de séquences... et le tout moyennant une simple pression du bouton.

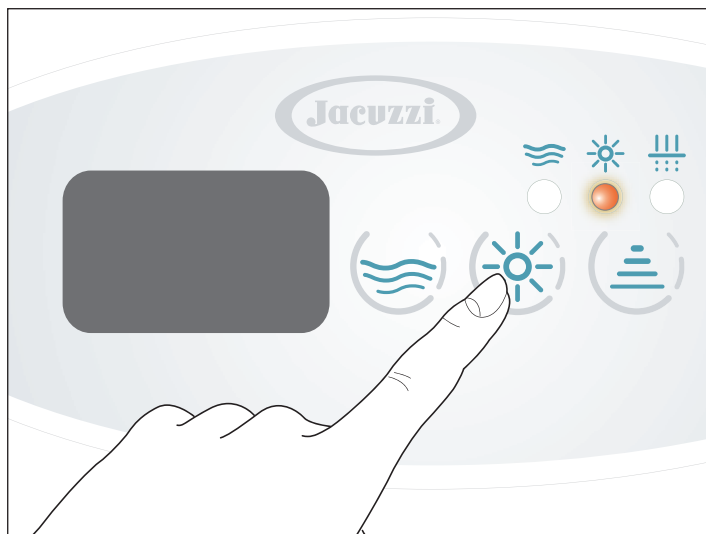

► Appuyer sur la touche  pour allumer le spot, situé sur la paroi de la vasque (la led correspondante s'allume).

► Le programme "couleurs fixes" s'activera.

Pour sélectionner la couleur (ou cycle de couleur) suivante, appuyer sur la touche .

► Avec une pression prolongée d'au moins 2 secondes, le spot s'éteint.

Pour retourner à la modalité de visualisation initiale, il faut faire défiler les différentes options disponibles, en appuyant de manière répétée sur la touche.

► Le spot reste en marche pendant 3 heures, mais peut être éteint même avant en appuyant de nouveau sur la touche susmentionnée.

Les combinaisons chromatiques décrites sont modulées en tonalité et intensité par le système intégré.

### Cromodream

Ce cycle offre une expérience complète de toute la gamme chromatique ; les couleurs, composées selon leur complémentarité, passent agréablement de l'une à l'autre, en offrant une profonde sensation d'apaisement.

### Sunlight

Un trio de couleurs (jaune/orange/blanc), espacées de bleu ciel et de violet, qui rappelle les effets bienfaits de la lumière solaire ; le jaune alterné au violet améliore l'humeur et l'équilibre physique et psychique en général.

## Relax

Composée des couleurs bleu/orange/bleu ciel/blanc, cette séquence favorise la détente et la relaxation ; la note orange contribue à réchauffer une séquence basée principalement sur des couleurs dites "froides".

### Couleurs fixes

Sont également sélectionnables les couleurs suivantes, visualisées de manière fixe : blanc, bleu ciel, orange, jaune, vert.

## Filtrage de l'eau

### ATTENTION

**Modifier uniquement les paramètres indiqués ; ne pas modifier la configuration des autres paramètres.**

Le filtrage, obtenu par l'action combinée de la pompe de recirculation et d'un filtre à cartouche, est indispensable pour la propreté et la transparence de l'eau et pour éliminer les particules en suspension.

**N.B. :** Flow est aussi équipée du système Clear Ray™ qui contribue à désinfecter et purifier l'eau.

### Système de purification de l'eau ClearRay™

Le système de purification de l'eau CLEARRAY est une technologie exclusive qui se sert des rayons ultraviolets naturels pour éliminer les bactéries, les virus et les algues à propagation aquatique des mini-piscines. CLEARRAY est directement raccordé au système de filtrage. L'eau passe à travers une lumière ultraviolette qui la traite et la désinfecte. Le système est équipé d'un régulateur de courant qui en constitue l'alimentation électrique ; il a deux indicateurs lumineux LED : le vert indique le flux de courant en entrée, le rouge indique le correct fonctionnement du système.



► Le fonctionnement du système Clear Ray™ est automatique et est subordonné à l'activation de la pompe de recirculation.

### Configuration des cycles de filtrage

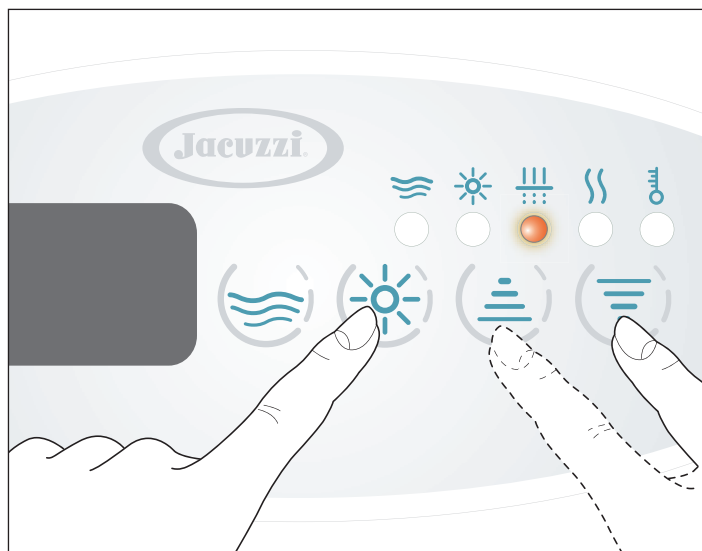
Pour configurer le cycle de filtrage, procéder comme suit :





► Maintenir enfoncée la touche  pendant environ 5 secondes : sur l'écran apparaît le message **dx** (où "x" indique la durée en heures).

► Appuyer sur les touches  ou  pour saisir la durée souhaitée (d'un minimum de 4 à un maximum de 12 heures).

**NOTE :** appuyer sur la touche "**Up**" pour augmenter la valeur ou sur la touche "**Down**" pour la diminuer.

► Appuyer de nouveau sur la touche  pour confirmer la valeur choisie et passer ensuite à la programmation de démarrage retardé par rapport à l'heure "0", du cycle (paramètre **sy**, où "y" indique le nombre d'heures).

**ATTENTION :** l'heure "0" est l'instant où la tension est donnée au spa, ou l'instant où sont mémorisés les paramètres de programmation du filtrage ; si, par exemple, on configure comme retard de début du cycle le numéro "4", cela signifie que le filtrage partira 4 heures après avoir mémorisé ces paramètres ou 4 heures après avoir éteint et rallumé le spa.

► Configurer le retard de début (d'un minimum de 0 à un maximum de 23) moyennant les touches  ou  et confirmer avec la touche  pour mémoriser les valeurs saisies et sortir du mode de programmation.

Avec fonction active, la led du symbole correspondant s'allume (si clignotante, cela signifie que le cycle a été interrompu : se référer au manuel d'installation, chap. "Interruption des cycles de filtrage").



**REMARQUE POUR LA FONCTION "SILENCE" :** au cas où serait installé un minuteur, ou un interrupteur horaire, pour l'activation de la fonction "**Silence**" (voir "Fonctions de service") s'assurer que le filtrage ne soit pas programmé pendant les heures où cette fonction est active ; dans tous les cas, la somme des heures de filtrage et de "silence" ne doit pas dépasser 24 heures par jour.

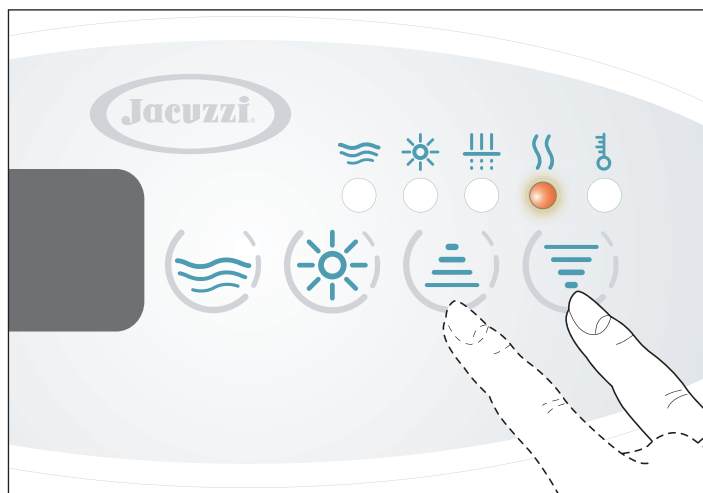

► Pour sortir des configurations, appuyer sur la touche  ou bien n'appuyer sur aucune touche pendant au moins 5 secondes. Dans les deux cas, les valeurs à peine configurées restent actives.

## Chauffage de l'eau

Le chauffage de l'eau de la vasque s'effectue grâce au réchauffeur électrique situé dans le logement de la vasque ; le réglage de la température est géré par des paramètres spécifiques, à configurer moyennant le panneau de contrôle.



► Appuyer sur les touches  et/ou  : sur l'afficheur apparaîtra la température actuellement mémorisée, le symbole correspondant apparaît et la led aussi s'allume.

► Maintenir enfoncées les touches  et/ou  pour modifier la valeur affichée, d'un minimum de 15 °C à un maximum de 40 °C

**NOTE :** appuyer sur la touche "**Up**" pour augmenter la valeur ou sur la touche "**Down**" pour la diminuer.

► Pour visualiser de nouveau la température de l'eau dans la vasque, il suffit de ne toucher aucune touche pendant environ 5 secondes.

**REMARQUE :** au cas où serait active la fonction "Silence" (voir "Fonctions de service") et si la température de l'eau descend en dessous de la valeur de réglage, le réchauffeur ne se rallume pas automatiquement. Pour modifier la température, il faut par conséquent agir sur les touches du panneau de contrôle.

### Maintien de la température minimale de l'eau dans la vasque et protection des canalisations contre le gel ("Smart Winter")

Le logiciel de système de Votre spa a été conçu pour gérer de manière rationnelle et efficace toutes les situations particulières qui pourraient constituer un risque de diminution excessive et de congélation de l'eau.

Pour tous les aspects concernant le chauffage de l'eau et les dispositifs de sécurité de système, se référer au manuel d'installation du produit.

## Fonctions de service

### ■ Verrouillage du panneau de contrôle

Cette fonction empêche d'utiliser le panneau pour modifier la température de l'eau et la programmation des cycles de filtrage ; il est toutefois possible d'actionner la pompe et le spot.

► Pour activer cette fonction, appuyer simultanément sur les touches (☺) et (☹) pendant environ 5 secondes (sur l'afficheur le message "LO" clignote).

► En appuyant sur l'une des touches bloquées, sur l'afficheur apparaît brièvement le message "LO".

► Pour désactiver le verrouillage du panneau de contrôle, appuyer sur la touche (☹) et, pendant que clignote le message «LO», maintenir enfoncée la touche (☺) pendant environ 5 secondes.

**REMARQUE :** en cas de coupure électrique, le verrouillage du panneau de contrôle reste actif.

### ■ Fonction "Silence"

Flow elle est équipée d'une fonction (dénommée "Silence") qui permet d'interrompre l'activité de la pompe de recirculation afin d'éviter tout bruit pendant les tranches horaires sensibles (se référer à la fiche et au manuel d'installation pour chaque aspect concernant la préparation et le câblage électrique).

► Moyennant un minuteur, programmer les périodes pendant lesquelles la pompe de recirculation ne doit pas être activée (se référer à la documentation fournie avec le minuteur).

► IL est dans tous les cas possible d'activer l'hydromassage et/ou le réchauffeur, même si la fonction "Silence" est active.

#### ATTENTION

**Programmer la fonction "Silence" de manière à ce qu'elle ne coïncide pas avec le cycle de filtrage (dans tous les cas, la somme des heures de filtrage et de "silence" ne doit pas dépasser les 24 heures par jour).**

#### REMARQUES

Ne pas programmer des périodes trop longues pouvant exclure le cycle de filtrage : la circulation de l'eau à travers le filtre doit toujours être assurée.

La fonction "Silence" désactive toutes les fonctions en cours, excepté la protection antigel ("smart winter").

## Conditions de fonctionnement anormal - signalisation des alarmes -

La présence d'une alarme est signalée sur l'écran avec le code correspondant au type d'anomalie. Si la condition d'alarme persiste, le code restera affiché.

Voici une liste des différents types d'alarme qui pourraient apparaître, se référer au manuel d'installation du produit pour une description détaillée des différentes signalisations qui pourraient apparaître sur l'écran.

#### ► "LL"

le capteur de niveau relève un niveau d'eau insuffisant. Sur l'afficheur apparaît le message "LL" et le spot clignote.

Il est impossible d'activer les fonctions.

- Rétablir le niveau d'eau (4-5 centimètres au dessus des buses les plus hautes).

► "HI" Température de l'eau trop élevée. Sur l'afficheur apparaît le message "HI".

#### NE PAS ENTRER DANS L'EAU

- Si présente, enlever la couverture du spa.

- Si l'excessive augmentation de la température est due au rayonnement solaire, ajouter de l'eau froide dans le spa.

Une fois que la température est descendue en-dessous de 43° C (109° F), le spa devrait se mettre automatiquement en marche ; dans le cas contraire, couper le courant et contacter le Service Après-Vente agréé Jacuzzi®.

► "Fr" Température de l'eau trop basse. Sur l'afficheur apparaît le message "Fr".

► "rPF" Mauvais fonctionnement de la sonde de température

#### NE PAS ENTRER DANS L'EAU

Aucune fonction ne peut être mise en marche.

- Contacter le Service Après-Vente agréé Jacuzzi®.

## Système Audio (en option)

Avant de pouvoir utiliser le système audio, le lecteur MP3 (non fourni) doit être en mesure de communiquer avec le dispositif Bluetooth® du spa ; pour cela il faut "faire rencontrer" les deux appareils moyennant un processus de reconnaissance, dit "pairage" :

► S'assurer que le spa soit alimenté (écran allumé).

► Suivez les indications contenues dans le manuel du lecteur MP3 sur comment effectuer le "pairage".

**NOTE:** Pour utiliser le système audio du spa, sélectionnez le dispositif Bluetooth® dit "BT Jacuzzi™" ; le code d'accès correspondant est 0000.

**NOTE:** le dispositif Bluetooth® du spa se trouve en bas, sur le côté où est positionné le panneau (voir figure) et est actif à chaque fois que le spa est allumé.

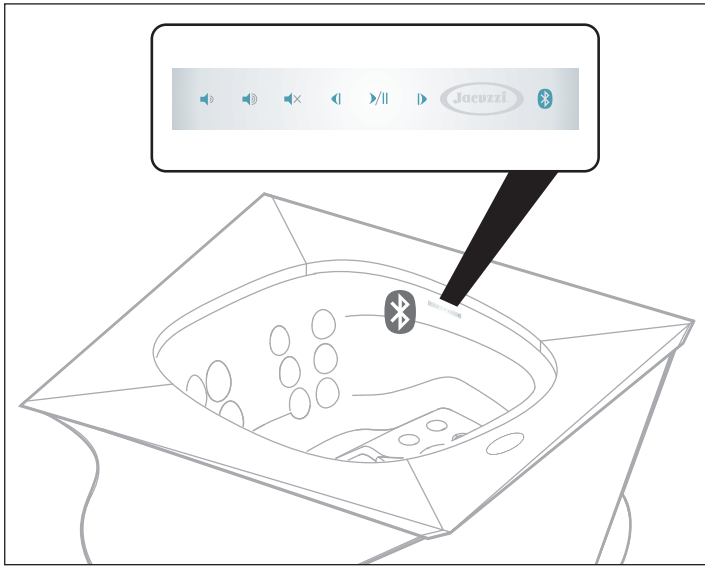

► Une fois terminé le processus de reconnaissance (*pairage*) et établie la connexion, il est possible d'utiliser le système audio du spa pour écouter vos morceaux préférés.

**NOTE :** une fois associés le lecteur MP3 et le dispositif Bluetooth® du spa, il est possible de se connecter sans effectuer de nouveau le processus de reconnaissance ; ce dernier est par contre nécessaire au cas où seraient annulées les configurations mémorisées, par exemple suite à une réparation ou à une initialisation (reset).

**NOTE :** lorsque que vous utilisez le spa, nous vous conseillons de positionner le lecteur MP3 à l'abri des éclaboussures d'eau et d'effectuer les différents réglages moyennant le panneau situé sur la paroi du spa.

## RÉGLAGE MOYENNANT PANNEAU

Grâce à l'écran situé sur la paroi du spa, il est facile de commander le système audio, tout en restant confortablement immergés.

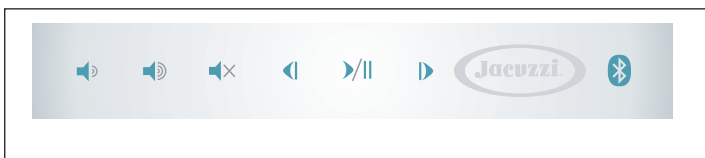

### Reproduction/pause du morceau musical

► Appuyez sur la touche >|| pour arrêter temporairement la reproduction du morceau ; appuyer de nouveau pour reprendre l'écoute.

### Réglage du volume

► Appuyez sur les touches < ou > pour, respectivement, augmenter ou diminuer le volume ; en maintenant enfoncées les touches, le réglage s'effectue de manière continue.

**NOTE :** lorsque le spa est éteint, le niveau de volume actif à ce moment-là est mémorisé et reproposé lors du successif rallumage.

### Mute

► Pour baisser le volume instantanément, appuyez sur la touche <× ; en appuyant de nouveau, le volume retournera graduellement au niveau précédent.

### Sélection du morceau

► En appuyant sur les touches < ou > , il est possible de passer respectivement soit au morceau suivant, soit au morceau précédent à celui actif à ce moment-là.

**NOTE :** en maintenant par contre enfoncées les touches < ou > il est possible de faire défiler le morceau reproduit en avant ou en arrière. La première pression de la touche reporte au début du morceau, tandis qu'en appuyant tout de suite sur la touche < une deuxième fois, le morceau précédent est sélectionné.

touche **Bluetooth®** (  )

► Au cas où quelques difficultés se présenteraient lors du processus de reconnaissance (*pairage*), essayez d'activer le dispositif Bluetooth® du spa en maintenant enfoncée pendant environ 5 secondes la touche  .

► Au cas où quelques difficultés se présenteraient lors de la connexion, essayez de mettre en "attente de connexion Bluetooth®" le lecteur MP3 (*se référer au manuel correspondant*) et appuyez sur la touche  du panneau.

**ATTENTION :** en maintenant enfoncées, simultanément et pendant 5 secondes, la touche  et la touche > , toutes les adresses mémorisées seront effacées.

## ENTRETIEN ORDINAIRE

► Veiller à ce que le spa soit toujours couvert lorsqu'il n'est pas utilisé pour éviter que l'eau ne se salisse et prévenir toute perte de chaleur et l'évaporation.

► Nettoyer à intervalles réguliers les buses pour l'hydromassage et aussi celles d'aspiration.

### ATTENTION



**Ne jamais nettoyer lorsque la pompe est en marche. Éteindre d'abord l'interrupteur général.**

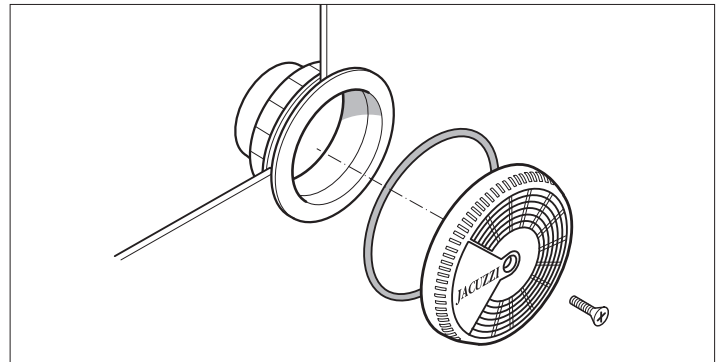

### ATTENTION

**Après le nettoyage, replacer aussitôt la grille des buses d'aspiration ; ces dispositifs de sécurité doivent couvrir l'aspiration pour éviter que des cheveux ou autres parties du corps ne se prennent dedans. Le nettoyage des buses doit être effectué lorsque la vasque est vide.**

**Ne pas oublier de remonter toutes les parties avant de remplir de nouveau le spa.**

**Contrôler les grilles des buses d'aspiration au moins une fois par semaine.**

## ■ Entretien des filtres à cartouche

Les filtres doivent être nettoyés périodiquement en fonction de la fréquence d'utilisation du spa et doivent être remplacés dès que les premiers signes de dégradation apparaissent.

Les filtres à cartouche sont disponibles auprès des revendeurs et des Services Après-Vente agréés Jacuzzi®.

► Contrôler le skimmer au moins une fois par semaine pour éliminer les éventuels résidus, tels que cheveux, etc.

► Contrôler périodiquement les filtres. Lors de l'utilisation habituelle du spa, il convient de contrôler les filtres au moins une fois par semaine. (les filtres obstrués ne sont plus en mesure d'assurer la bonne qualité de l'eau, ce qui nuit au bon fonctionnement de l'installation).

### ATTENTION

⚠ **Ne jamais nettoyer lorsque la pompe est en marche. Éteindre d'abord l'interrupteur général.**

► En fonction du modèle fourni, se référer aux figures correspondantes.

► Pour nettoyer le filtre, enlever le couvercle du skimmer et effectuer les phases indiquées.

► Séparer les pliures du filtre et le nettoyer avec un jet d'eau sous pression.

Si le filtre est obstrué, il est conseillé d'utiliser des produits désincrustants/dégraissants spécifiques, en vente chez les revendeurs et auprès des Services Après-Vente agréés Jacuzzi®.

► Remonter le tout en répétant les opérations en sens inverse.

### ATTENTION

⚠ **Après avoir nettoyé le filtre, ne pas actionner le spa sans avoir au préalable réassemblé tous les composants.**

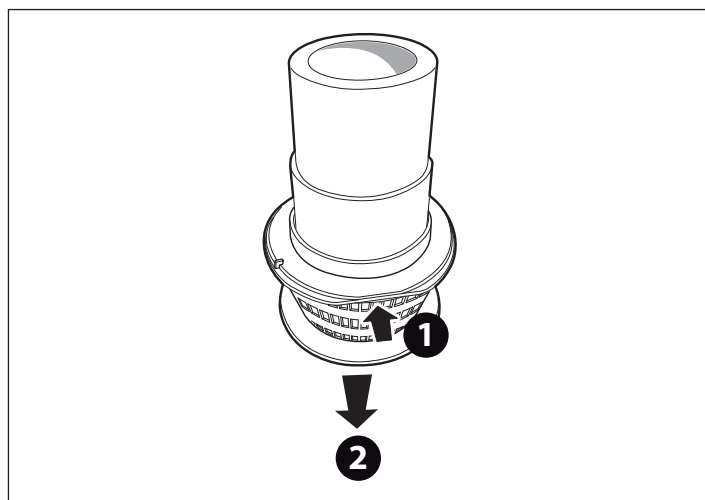
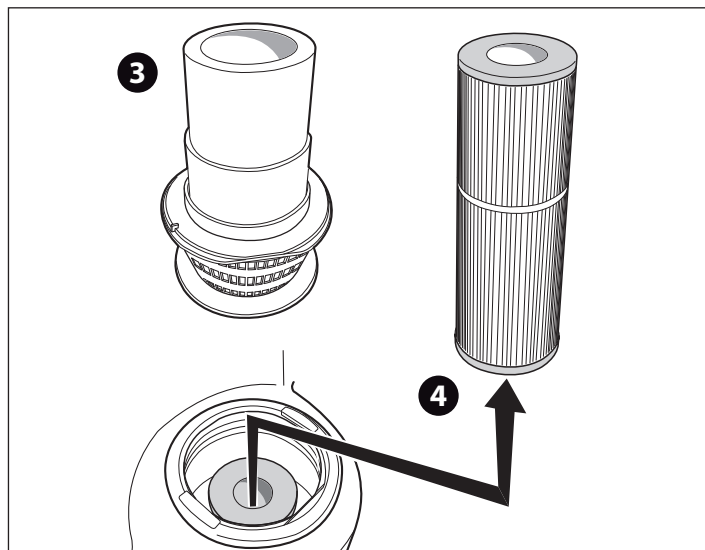
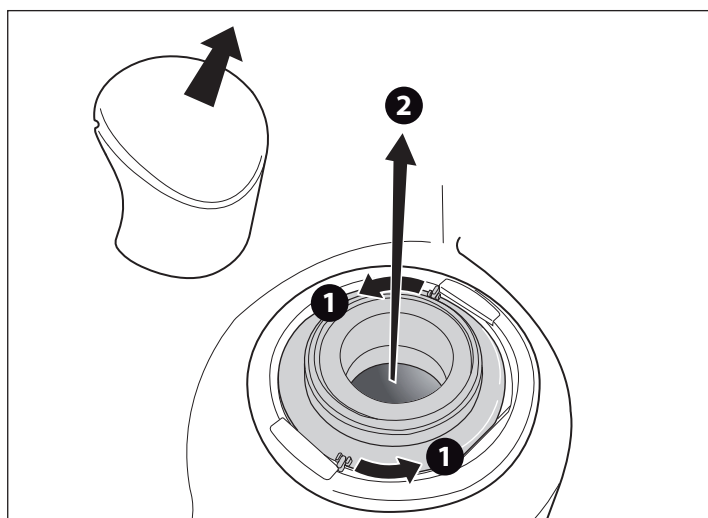

## ■ Entretien de la couverture thermique

### Tissu

► Dégager la couverture du châssis de support et l'étendre sur une surface droite.

► Humidifier le tissu avec de l'eau propre.

► Étendre sur la surface et de manière uniforme une solution diluée avec du savon neutre.

► Laisser agir la solution pendant 2-3 minutes selon le degré de saleté.

► Nettoyer la couverture avec une brosse douce.

► Afin d'éliminer tous les résidus de solution savonneuse, rincer abondamment avec de l'eau propre.

► En cas d'incrustations importantes, répéter l'opération.

► Si nécessaire, effectuer les opérations susmentionnées également sur l'envers.

► Laisser sécher la couverture, puis l'appliquer sur son châssis de support jusqu'à ce qu'elle soit parfaitement sèche.

Vinylpelle (similicuir à base de résines vinyliques)

- ▶ Utiliser un détergent neutre, puis rincer avec de l'eau propre.
- ▶ Si nécessaire, utiliser un produit spécifique après l'entretien, pour renouveler et préserver le brillant du matériel.

## ENTRETIEN EXTRAORDINAIRE

### ■ Mise au repos hivernale

*Dans les régions où les températures hivernales descendent fréquemment au-dessous de 0° C, pendant la période où le spa n'est pas utilisé, procéder comme suit :*

- ▶ Couper le courant sur le tableau électrique principal.
- ▶ Vider complètement le spa moyennant la vanne de vidange, qui sera laissée ouverte, et moyennant l'éventuelle vanne installée sur l'évacuation auxiliaire (si installées ; se référer à la fiche de pré-installation).  
*Le spa ne se vide pas totalement : l'eau qui stagne au niveau des sièges et sur le fond peut être éliminée à l'aide d'une éponge tandis que l'eau restée dans les tuyaux peut être aspirée à travers les buses d'hydromassage et d'aspiration moyennant une pompe. Il est conseillé de vider aussi la pompe moyennant le bouchon de drainage prévu à cet effet.*

#### **IMPORTANT**



**Sous des climats froids, où les températures descendent bien au-dessous de 0°C, il est recommandé d'éliminer l'eau résiduelle du circuit.**

- ▶ Enlever et nettoyer la cartouche du filtre puis la conserver dans un endroit sec.
- ▶ Couvrir le spa pour éviter qu'il ne se salisse.
- ▶ Avant de réutiliser le spa, se référer au chap. "Contrôles de fonctionnement - Première mise en marche."
- ▶ Dans les régions où les températures ne descendent que rarement sous 0° C, la mini-piscine peut rester en service, vu qu'elle est dotée d'une "protection antigel" qui garantit le maintien de la température minimale de l'eau (voir chapitre "Réglage de la température de l'eau" - paragraphes "Maintien d'une température minimale de l'eau" et "Protection antigel dans les canalisations - "Smart Winter")(voir manuel d'installation).

### Nettoyage

- ▶ Les opérations d'entretien varient selon le lieu où sont placés la mini-piscine et/ou les accessoires. Dans tous les cas, il vaut mieux laver périodiquement les surfaces avec de l'eau douce et un détergent neutre, puis rincer. Ne pas utiliser de détergents contenant de l'alcool, des substances anticalcaires, de l'ammoniaque, des produits abrasifs ou de l'eau de Javel. Ne pas utiliser de cires ou de produits lustrants.

### ■ Remplacement de la lampe ClearRay™

*Le système de filtrage Clear Ray™ utilise une lampe UV. Après un an, la lampe doit être remplacée.*

### Remplacement ou nettoyage

- ▶ Contacter le revendeur ou un centre d'assistance agréé.



## Vorbereitende Maßnahmen

Der Benutzer muss eine entsprechend qualifizierte Person mit Führung und Betrieb der Anlage beauftragen, im Besonderen für folgende Aufgaben:

► **Kontrolle der einzelnen Parameter für die Wasseraufbereitung und die Dosierung der notwendigen Zusatzstoffe, um die Qualität des Wassers zu gewährleisten.**

*Für die Erhaltung der Wasserqualität, die Modalitäten und die Hinweise zum Gebrauch der Chemikalien siehe die Anleitung der Wasseraufbereitungsanlage und den entsprechenden Katalog von Jacuzzi.*

► **Überprüfung der Effizienz des Kartuschenfilters.**

► **Überprüfung und Aufhebung eventueller Alarmmeldungen, die auf dem Display erscheinen.**

► **Anlagenwartung.**

*Wenn der Benutzer nicht zur oben genannten Personengruppe gehört, muss er sich auf die nachfolgend beschriebenen Vorgänge beschränken und jeden abweichenden Eingriff unterlassen. Bevor er die Anlage in Betrieb setzt, muss er sich davon überzeugen, dass sie auf den richtigen Betrieb eingestellt wurde und das Wasser die gewünschte Temperatur hat.*

*Bei Defekten oder Störungen muss er sich darauf beschränken, die Anlage über die zugänglich angeordneten Hauptschalter abzuschalten und den Eingriff spezialisierter Techniker anfordern.*

**Jacuzzi Europe S.p.A. lehnt jede Haftung ab, falls Eingriffe, die fachlich ausgebildetem Personal übertragen sind, von nicht befähigten Personen durchgeführt werden.**

## Betriebssicherheit

Wenn die Anlage unter Beachtung der Vorschriften des Installationshandbuches von qualifiziertem Fachpersonal installiert wird, entstehen für den Benutzer keine Gefahren. Die Sicherheit ist jedoch auch von einem bestimmungsgemäßen Gebrauch abhängig, wie im entsprechenden Handbuch vorgesehen, während für die im Installationshandbuch beschriebenen Arbeiten qualifiziertes Personal hinzuziehen ist.

Eventuelle außerordentliche Wartungsarbeiten und/oder Reparaturen dürfen nur von Fachkräften der autorisierten Kundenstellen durchgeführt werden. Zudem dürfen ausschließlich Original-Ersatzteile verwendet werden.

## WICHTIGE HINWEISE

### FOLGENDE SICHERHEITSHINWEISE AUFMERKSAM DURCHLESEN.



**Jacuzzi Europe S.p.A. lehnt jede Haftung für Schäden ab, die durch Nichtbeachtung der folgenden Vorschriften entstehen.**

Dieses Gerät darf nicht von Personen (einschließlich Kindern) genutzt werden, deren motorische, sensorische und/oder kognitive Fähigkeiten eingeschränkt sind, oder die nicht die benötigten Kenntnisse zur Benutzung besitzen. Vergewissern Sie sich, dass Kinder bei Gebrauch des Geräts von einer Person beaufsichtigt werden, die für deren Sicherheit verantwortlich ist.

**Kinder müssen beaufsichtigt werden, damit sichergestellt wird, dass sie nicht mit dem Gerät spielen.**

**Die Wassertemperatur darf nicht höher als 40 °C sein.**

*Temperaturen zwischen 38 °C und 40 °C werden von Erwachsenen normalerweise gut vertragen; die optimale Temperatur beträgt jedoch 35-36 °C. Das elektrische Heizgerät ist mit doppelter elektronischer Sicherheit ausgestattet (Hardware - Software).*

*Die Verträglichkeit heißen Wassers ist individuell verschieden. Schwangere und Kleinkinder dürfen den Spa nur mit ärztlichem Einverständnis benutzen; die Wassertemperatur darf jedoch nicht höher als 38 °C sein.*

*Sehr vorsichtig sein, falls man den Spa allein benutzt: ein längeres Aufhalten in warmem Wasser kann Übelkeit, Schwindelgefühl und Bewusstlosigkeit verursachen. Möchte man den Spa länger benutzen (über 10-15 Minuten), sollte die Wassertemperatur etwas niedriger gewählt werden. Dies gilt auch für Kinder.*

*Bevor man ins Wasser geht, sollte man immer erst duschen.*

### ACHTUNG



**Nur die "tragenden" Abdeckungen können Gewichte (MAX. 200 kg) aushalten, sie dürfen allerdings keinen plötzlichen oder heftigen Belastungen (Sprünge, usw.) ausgesetzt werden.**

**Auf den anderen (nicht tragenden) Abdeckungen darf man weder sitzen, gehen noch liegen; keine Gegenstände darauf legen.**

**Personen, die an Herzkrankheiten, Diabetes, hohem oder niedrigem Blutdruck oder sonstigen Gesundheitsstörungen leiden, dürfen den Spa erst nach Rücksprache mit dem Hausarzt benutzen.**

**Benutzen Sie den Spa nicht nach Alkoholgenuß, Drogenkonsum oder wenn Sie Medikamente genommen haben, die Schläfrigkeit verursachen oder eine Blutdruck erhöhende oder senkende Wirkung haben.**

**Personen in medizinischer Behandlung müssen vor Benutzung des Spas einen Arzt konsultieren, da einige Medikamente Schläfrigkeit verursachen, oder sich auf Puls, Blutdruck und Kreislauf auswirken können.**

**Gut Acht geben, wenn man den Spa betritt oder verlässt: durch das Wasser werden alle Oberflächen rutschig.**

**Benutzen Sie im Spa keine Gegenstände, die zerbrechen können bzw. empfindlich sind.**

**Während der Benutzung des Spas mit Kopf, Körper und Kleidung einen Mindestabstand von 40 cm zu den Saugdüsen einhalten; lange Haare zusammenbinden und feststecken.**

**Im Nahbereich des Spas dürfen keine elektrischen Geräte (Radio, Föhn, usw.) verwendet werden, es sei denn, er ist leer.**

**Die Schutzgitter der Saugdüsen dürfen nicht entfernt werden.**

**Wenn die Schutzgitter beschädigt sind oder fehlen, den Spa nicht einschalten; wenden Sie sich in diesem Fall an einen zugelassenen Jacuzzi®-Händler oder für den Austausch an eine zugelassene Kundendienststelle.**

## Hydromassage

**E**ine Streicheleinheit des Wassers, um den Körper zu verwöhnen und den Geist zu entspannen ... Angenehme Massagestrahlen, um die Blutzirkulation zu verbessern ... Optimaler Antistress, die Hydromassage trägt dazu bei, verspannte Muskeln zu lockern und die gute Laune zu steigern.

Zum Einschalten der Hydromassage, wie folgt vorgehen:

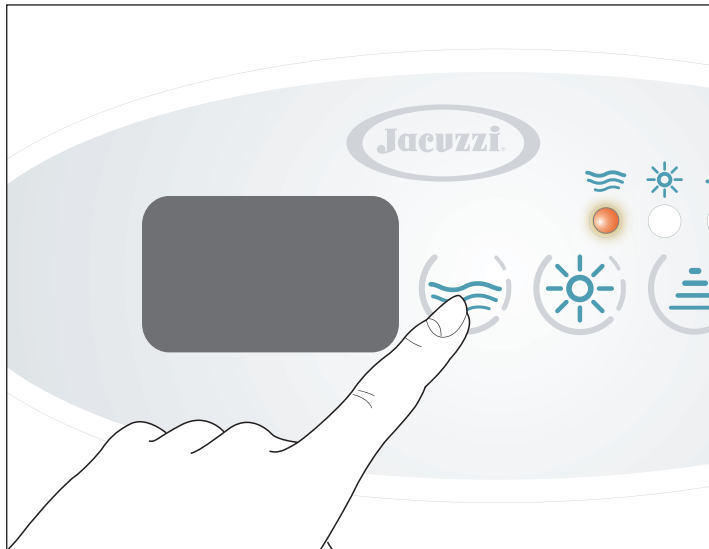

► Die Taste  einmal drücken, um die Pumpe zu starten (Led leuchtet ständig).

Drückt man ein drittes Mal, bleibt die Pumpe stehen (Led aus).

► Die Pumpe bleibt 20 Minuten in Betrieb, kann aber durch erneutes Drücken vorzeitig abgeschaltet werden.

**ANM.:** Beim Modell mit 1,5 Kw Heizgerät gehen beim Einschalten der Hydromassagepumpe die Umwälzpumpe und das Heizgerät aus.

## Empfehlungen für die Benutzung

Das "Herz" der Hydromassage des Spas besteht aus Wasserdüsenystem; sie stimulieren unterschiedliche Körperteile, je nach dem, wie sie positioniert sind: weiche und sanfte Massage, um eine echte Entspannung zu genießen, oder energische und kräftigende Strahle, zur Erfrischung und Wiederbelebung (siehe Abbildung).



Diese Düsen wirken auf die empfindlicheren Bereiche wie Hals und Rücken, mit einem gleich bleibenden und sehr intensiven Strahl, der die gespannten Muskeln lockert, dabei kann die Richtung eingestellt werden.

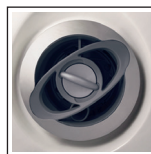

Diese Düsen erzeugen einen kreisenden Wasserfluss, der sich für die Massage des Lendenbereichs des Rückens und die Fußzone eignet. Die Stärke dieser Düsen kann eingestellt werden



Diese Düsen erzeugen einen lokalisierten Strom, der eine Spirale aus Luft und Wasser bildet, bestens geeignet, um mittelgroße Muskelgruppen zu stimulieren.



Diese einzigartige Düse massiert die Waden mit einer entspannenden und zugleich stärkenden „Bläschen“-Wirkung.

## Strahler

**D**ank des innovativen digitalen Beleuchtungssystems mit Ledanzeige kann man die regenerierende Wirkung des Wassers mit unzähligen Farbkombinationen bereichern, die wiederum mit ebenso vielen Farbfolgen gemischt werden ... all dies mit einem einfachen Tastendruck.

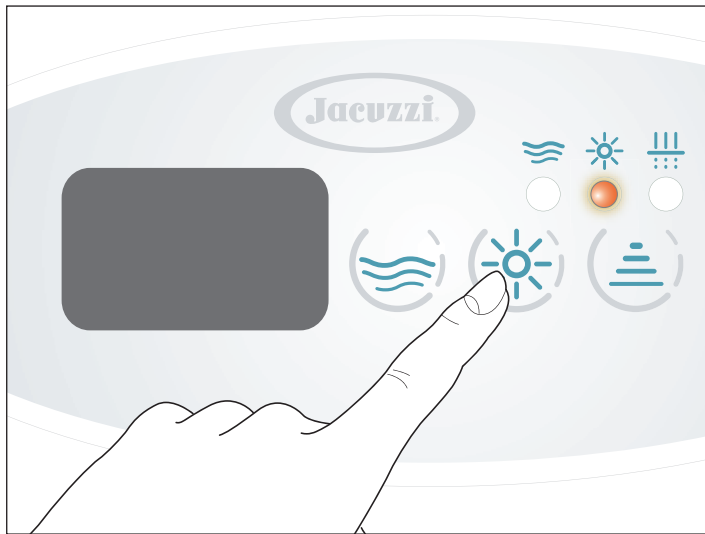

► Zum Einschalten des Strahlers die Taste ☀ an der Beckenwand drücken (die entsprechende Led schaltet sich ein).

► Es wird das Programm „Farben mit festem Licht“ aktiviert.

Soll die nächste Farbe oder der nächste Farbzyklus nach der bzw. dem angezeigten gewählt werden, die Taste ☀ drücken:

► Wird die Taste für mindestens 2 Sekunden gedrückt, geht der Scheinwerfer aus.

Um zum anfänglichen Anzeigemodus zurückzukehren, müssen alle verfügbaren Optionen ablaufen, in dem die Taste wiederholt gedrückt werden muss.

► Der Strahler bleibt für 3 Stunden in Betrieb, kann aber durch erneutes Drücken der vorgenannten Taste vorzeitig abgestellt werden.

*Farbton und Intensität der beschriebenen Farbkombinationen werden von dem integrierten Digitalsystem moduliert.*

### Cromodream

Dieser Zyklus schenkt ein vollständiges Erlebnis der gesamten Farbpalette. Die komplementären Farben verlaufen harmonisch ineinander und sorgen für reines Wohlbefinden.

### Sunlight

Drei Farben (Gelb/Orange/Weiß), in die abwechselnd hellblaue und violette Nuancen einfließen, üben eine wohltuende, dem Sonnenlicht ähnliche Wirkung aus. Gelb im Wechsel mit Violett hellt die Stimmung auf und verbessert die allgemeine psychophysische Ausgeglichenheit.

## Relax

Diese farbliche Sequenz von Blau/Orange/Hellblau/Weiß fördert die vollkommene Entspannung; der Orangeanteil macht die Sequenz von an sich eher "kalten" Farben wärmer.

### Farben mit festem Licht

Daneben können die folgenden Farben selektiert werden, die ständig sichtbar sind: Weiß, Hellblau, Orange, Gelb, Grün.

## Wasserfiltration

### ACHTUNG

**Nur die angegebenen Parameter verändern; nicht die Konfiguration der anderen Parameter verändern.**

**D**ie von der Umwälzpumpe und einem Kartuschenfilter ausgeübte Filterwirkung ist unerlässlich, damit das Wasser sauber und transparent bleibt und schwebende Partikel beseitigt werden. .

**Anm.:** Flow ist auch mit dem System Clear Ray™ ausgestattet, das zur Desinfektion und Reinigung des Wassers beiträgt.

### Wasseraufbereitungssystem ClearRay™

Das Wasseraufbereitungssystem CLEARRAY ist eine exklusive Technologie, die natürliche UV-Strahlen für die Beseitigung von Bakterien, Viren und Algen, die sich im Wasser vermehren, aus Minipools nutzt. CLEARRAY ist direkt an Ihr Filtersystem angeschlossen. Das Wasser fließt durch UV-Licht, welches es desinfiziert. Das System ist mit einem Stromregler ausgestattet, der der Stromversorgung dient; er verfügt über zwei LED-Leuchtanzeigen: die grüne zeigt den Eingangstrom und die rote den korrekten Betrieb des Systems an.

► Der Betrieb des Systems Clear Ray™ ist automatisch und von der Aktivierung der Filterpumpe abhängig.

### Eingabe der Filterungszyklen

*Um den Filterungszyklus einzugeben, wie folgt vorgehen:*

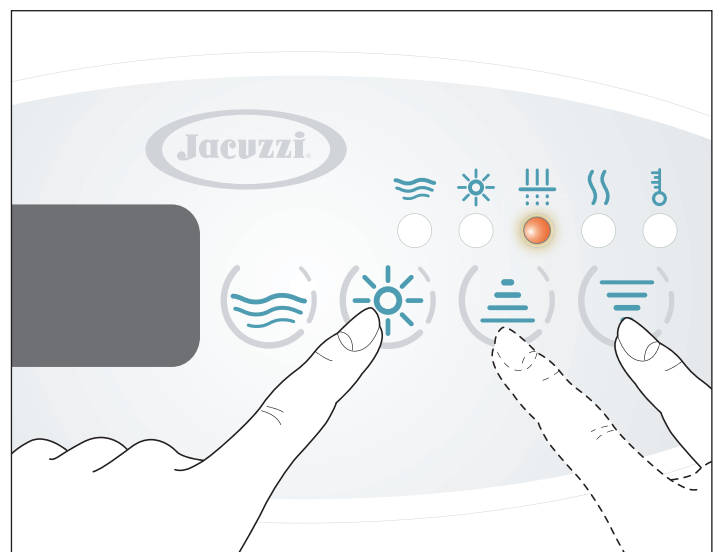

► Die Taste ☀ für 5 Sekunden gedrückt halten: auf dem Display erscheint die Schrift **dx** (wobei "x" die Dauer in Stunden anzeigt).

► Die Tasten (☺) oder (☹) zur Eingabe der gewünschten Dauer benutzen (von mindestens 4 bis höchstens 12 Stunden).

**ANM.:** Den Wert mit der Taste „Up“ erhöhen oder mit der Taste „Down“ verringern.

► Wird die Taste (☺) erneut gedrückt, wird der gewählte Wert bestätigt und man kommt zur Einstellung der verzögerten Startzeit, bezogen auf die Stunde „0“ des Zyklus (Parameter **sy**, wobei „y“ die Anzahl der Stunden anzeigt).

**ACHTUNG:** Die Zeit „0“ ist der Moment, in dem der Spa mit Spannung versorgt wird oder der Moment, in dem die Parameter der Programmierung der Filterung gespeichert werden; wenn zum Beispiel für die Verzögerung des Zyklusbeginns „4“ eingestellt ist, bedeutet das, dass die Filterung 4 Stunden nach dem Abspeichern der genannten Parameter oder 4 Stunden nach Aus- und Wiedereinschalten des Spas gestartet wird.

► Die Startverzögerung (von mindestens 0 bis höchstens 23) mit den Tasten (☺) oder (☹) einstellen und mit der Taste (☺) bestätigen, um die eingegebenen Werte abzuspeichern und den Programmiermodus zu verlassen.

Wenn die Funktion aktiv ist, leuchtet die LED des zugehörigen Symbols (wenn sie blinkt, bedeutet das, dass der Zyklus unterbrochen wurde: siehe Installationsanleitung „Unterbrechung der Filterungszyklen“).

**HINWEIS ZUR FUNKTION „SILENCE“:** Sollte eine Timer bzw. eine Zeitschaltuhr installiert worden sein, muss man sich vor Aktivierung der Funktion „Silence“ (siehe „Benutzungsfunktionen“ vergewissern, dass die Filterung nicht für die Stunden programmiert wurde, in denen diese Funktion aktiv ist; in jedem Fall darf die Summe der Stunden der Filterung und der Funktion „Silence“ pro Tag niemals mehr als 24 Stunden betragen.

► Zum Verlassen der Einstellungen die Taste (☺) drücken oder 5 Sekunden abwarten, ohne eine Taste zu drücken.

In beiden Fällen bleiben die soeben eingestellten Werte aktiv.

## Wasseraufheizung

Die Aufheizung des Wasser im Becken erfolgt mit einem elektrischen Heizgerät, das sich im Beckenfach befindet; die Temperatureinstellung wird mit eigenen Parametern geregelt, die über das Bedienfeld eingegeben werden.

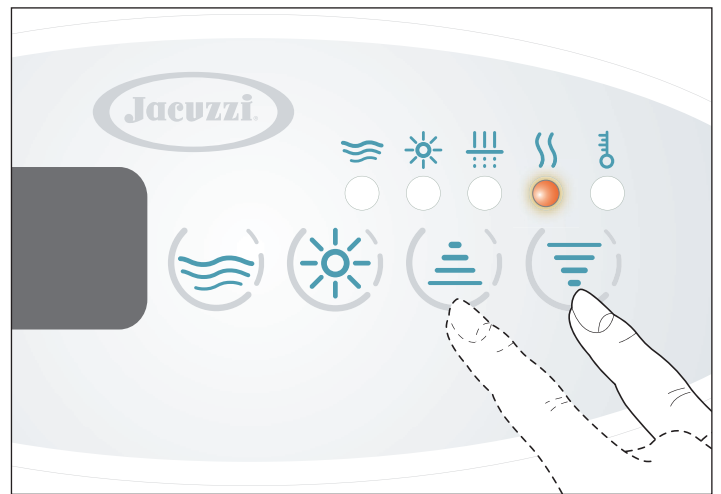

► Die Tasten (☺) und/oder (☹) drücken: Auf dem Display erscheinen die aktuell abgespeicherte Temperatur sowie das zugehörige Symbol, und auch die Led geht an.

► Die Tasten (☺) und/oder (☹) gedrückt halten, um den angezeigten Wert von mindestens 15 °C auf maximal 40 °C zu ändern. **ANM.:** Den Wert mit der Taste „Up“ erhöhen oder mit der Taste „Down“ verringern.

► Um wieder die Wassertemperatur im Becken zu sehen, für etwa 5 Sekunden keine weitere Taste berühren.

**HINWEIS:** Wenn die Funktion „Silence“ aktiv ist (siehe „Benutzungsfunktionen“) und die Wassertemperatur unter den Sollwert fällt, wird das Heizgerät nicht automatisch wieder eingeschaltet. Zum Verändern der Temperatur müssen dann die Tasten des Bedienfeldes betätigt werden.

## Beibehaltung der Wassermindsttemperatur im Becken und Frostschutz der Rohrleitungen („Smart Winter“)

Die Systemsoftware Ihres Spas wurde entwickelt, um auf rationelle und effiziente Weise alle besonderen Situationen zu regeln, die das Risiko eines übermäßigen Temperaturabfalls und des Einfrierens des Wassers mit sich bringen.

Für alle Aspekte der Wassererwärmung und der Systemsicherheiten im Installationshandbuch des Produktes nachschlagen.

## Benutzungsfunktionen

### ■ Sperre des Bedienfeldes

Diese Funktion verhindert die Nutzung des Bedienfeldes zum Verändern der Wassertemperatur und der Programmierung der Filterungszyklen; die Pumpe und der Scheinwerfer können dabei trotzdem betätigt werden.

► Zum Aktivieren dieser Funktion stets gleichzeitig die Tasten (☺) und (☹) für etwa 5 Sekunden drücken (auf dem Display blinkt die Anzeige „LO“).

► Beim Drücken einer der gesperrten Tasten erscheint auf dem Display kurz die Anzeige „LO“.

► Zum Deaktivieren der Tastensperre des Bedienfeldes drücken Sie die Taste (☹) und halten Sie die Taste (☺) etwa 5 Sekunden lang gedrückt, während die Meldung „LO“ blinkt.

**HINWEIS:** Bei einem Stromausfall bleibt die Sperre des Bedienfeldes trotzdem aktiv.

### ■ Funktion „Silence“

Flow verfügt über eine Funktion (mit dem Namen „Silence“), die den Betrieb der Umwälzpumpe und somit die sich daraus ergebenden Geräusche zu bestimmten Uhrzeiten unterbricht (für Informationen zur Vorbereitung und der elektrischen Verkabelung siehe Schaltplan und Installationsanleitung).

► Mithilfe des Timers die Zeiträume programmieren, in denen die Umwälzpumpe nicht aktiviert werden soll (siehe dazu die Anleitung des Timers).

► Die Unterwassermassage und das Heizgerät können auch dann eingeschaltet werden, wenn die Funktion „Silence“ aktiv ist.

### ACHTUNG

**Die Funktion „Silence“ so programmieren, dass sie zeitlich nicht mit dem Filterungszyklus zusammenfällt (in jedem Fall darf die Summe der Stunden der Filterung und der Funktion „Silence“ pro Tag niemals mehr als 24 Stunden betragen).**

### HINWEISE

Keine zu langen Zeiträume programmieren, die den Filterungszyklus ausschließen: Die Zirkulation des Wassers durch den Filter muss immer garantiert sein.

Die Funktion „Silence“ deaktiviert sämtliche aktivierten Funktionen mit Ausnahme der des Frostschutzes („Smart Winter“).

## Anomale Betriebsbedingungen - Alarmmeldungen -

**E**in ausgelöster Alarm wird auf dem Display mit dem Code der Betriebsstörung angezeigt. Wenn die Alarmbedingung weiterhin besteht, ist auch der entsprechende Code weiterhin sichtbar.

Es folgt eine Liste der Alarme, die auftreten können; für eine genaue Beschreibung der einzelnen Alarmmeldungen, die auf dem Display erscheinen könnten, im Installationshandbuch des Produktes nachschlagen.

### ► „LL“

Der Standsensor misst einen zu niedrigen Wasserstand. Auf dem Display erscheint die Meldung „LL“ und der Scheinwerfer blinkt.

Es kann keine Funktion aktiviert werden.

- Den Wasserstand auffüllen (4-5 Zentimeter über den obersten Düsen).

► **“HI”** Zu hohe Wassertemperatur.. Auf dem Display erscheint die Meldung „HI“.

### NICHT INS WASSER STEIGEN

- Falls vorhanden, die Abdeckung vom Spa nehmen.

- Falls die Temperatur durch Sonneneinwirkung erhöht wurde, einfach etwas kaltes Wasser in den Spa geben.

Sobald die Temperatur unter 43°C (109 °F) gesunken ist, müsste der Spa sich automatisch wieder in Betrieb setzen; ist das nicht der Fall, die Stromzufuhr unterbrechen und eine Jacuzzi® Kundendienststelle kontaktieren.

► **“Fr”** „Fr“ Zu niedrige Wassertemperatur. Auf dem Display erscheint die Meldung „Fr“.

► **“rPF”** Ungenau arbeitender Temperaturfühler.

### NICHT INS WASSER STEIGEN

Keine Funktion kann aktiviert werden.

- Eine autorisierte Kundendienststelle Jacuzzi® kontaktieren.

## Audiosystem (Option)

Man kann das Audiosystem erst benutzen, wenn der MP3-Player (liegt nicht bei) mit der Bluetooth®-Vorrichtung des Spas kommunizieren kann, folglich müssen sich die zwei Geräte über einen Erkennungsprozess, der Pairing genannt wird, «treffen».

► Sich vergewissern, dass der Spa Spannung hat (eingeschaltetes Display).

► Folgen Sie für das "Pairing" den Anweisungen in der Gebrauchsanleitung des MP3-Players.

**HINWEIS:** Um das Audiosystem des Spas zu benutzen, die Bluetooth®-Vorrichtung "BT Jacuzzi" genannt, wählen; der Zugangscode lautet 0000.

**HINWEIS:** die Bluetooth®-Vorrichtung des Spas befindet sich unten, auf der Seite des Bedienfeldes (siehe Abbildung), sie ist bei eingeschaltetem Spa aktiviert.

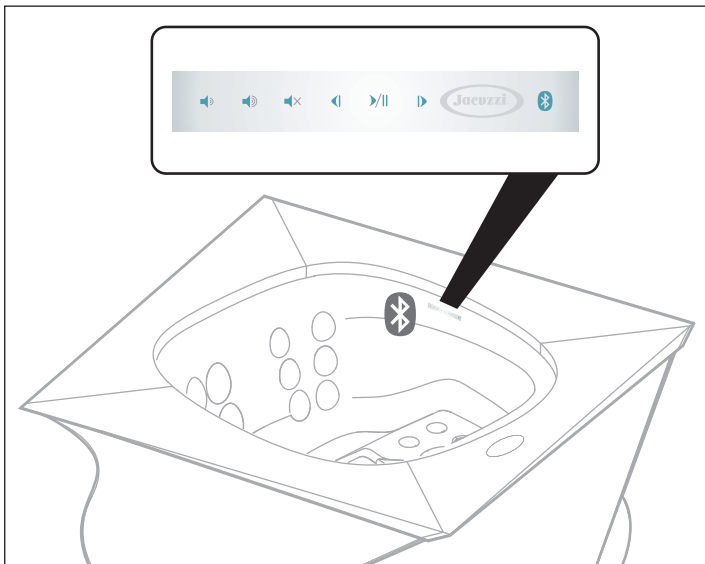

► Nach dem Erkennungsprozess (Pairing) und dem Anschluss können Sie zum Anhören Ihrer bevorzugten Musikstücke das Audiosystem des Spas benutzen.

**HINWEIS:** wenn der MP3-Player und die Bluetooth®-Vorrichtung des Spas verknüpft sind, können sie ohne Wiederholung des Erkennungsprozesses verbunden werden. Dies ist jedoch erforderlich, wenn die gespeicherten Einstellungen gelöscht werden, beispielsweise nach einer Reparatur oder einer Initialisierung (Reset).

**HINWEIS:** wenn Sie den Spa nicht benutzen, sollten Sie den MP3-Player an einer Stelle ablegen, die vor Wasserspritzern geschützt ist und die notwendigen Einstellungen über das Bedienfeld auf der Wand des Spas vornehmen.

## EINSTELLUNG ÜBER BEDIENFELD

Durch das Bedienfeld an der Spawand können Sie das Audiosystem mühelos regeln ohne das Wasser zu verlassen.

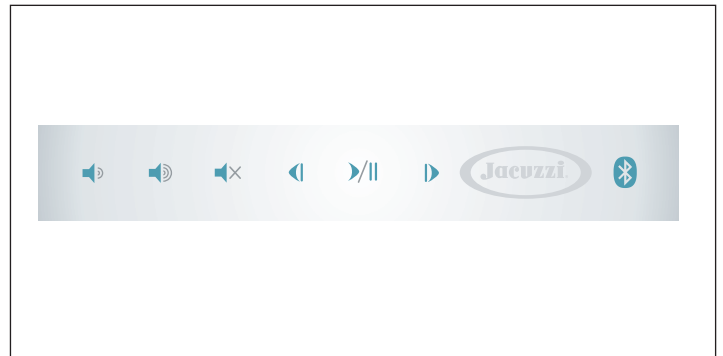

### Wiedergabe/Pause des Musikstücks

► Drücken Sie die Taste >||, um das Musikstück vorübergehend anzuhalten; drücken Sie sie erneut, um es weiter anzuhören.

### Einstellung der Lautstärke

► Um die Lautstärke zu erhöhen oder zu senken, die Tasten > oder < drücken. Durch Gedrückt halten der Tasten erfolgt die Einstellung fortlaufend.

**HINWEIS:** Beim Ausschalten des Spas wird die augenblickliche Lautstärke gespeichert und bei der nächsten Einschaltung wieder vorgeschlagen.

### Mute

► Zum sofortigen Abstellen der Lautstärke drücken die Taste <X>; wenn sie erneut gedrückt wird kehrt die Lautstärke langsam wieder zum vorherigen Volumen zurück.

### Wahl des Musikstücks

► Durch Drücken der Tasten < oder > können Sie zum nächsten oder vorausgegangenen Musikstück übergehen.

**HINWEIS:** drückt man die Tasten < oder > kann man die Tonspur der Wiedergabe vorwärts und rückwärts laufen lassen. Dabei beachten, dass man mit dem ersten Tastendruck < zum Anfang des Musikstückes zurückkehrt, beim zweiten Drücken wird das vorausgegangene Musikstück angewählt.

### Taste Bluetooth® (📶)

► Wenn Schwierigkeiten bei der Durchführung des Erkennungsprozesses (Pairing) auftreten sollten, versuchen Sie die Bluetooth®-Vorrichtung des Spas zu aktivieren, in dem Sie für etwa 5 Sekunden die Taste 📶 drücken.

► Wenn Schwierigkeiten bei der Verbindung auftreten sollten, versuchen Sie den MP3-Player in "Warten auf Bluetooth®-Verbindung" zu versetzen (in der entsprechenden Bedienungsanleitung nachsehen) und drücken Sie die Taste 📶 des Bedienfeldes.

**ACHTUNG:** beim gleichzeitigen Drücken der Taste 📶 und der Taste > für etwa 5 Sekunden werden alle gespeicherten Adressen gelöscht.

## ORDENTLICHE WARTUNG

► Den Spa immer abdecken (bei Nichtbenutzung): so wird das Wasser nicht verschmutzt und Wärmeverluste und Verdampfung werden vermieden.

► Hydromassage- und Saugdüsen regelmäßig reinigen.

### ACHTUNG

⚠ **Reinigungsarbeiten niemals bei eingeschalteter Pumpe vornehmen. Zuerst den Hauptschalter ausschalten.**

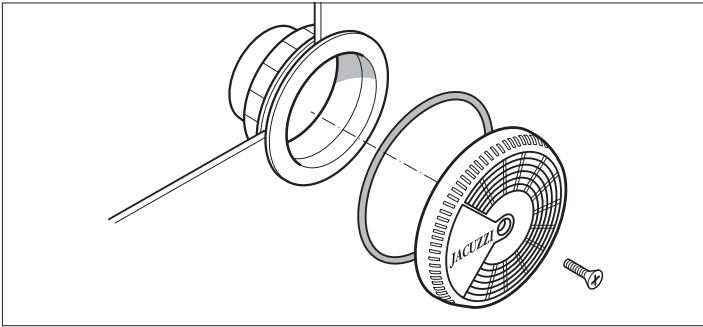

### ACHTUNG

⚠ **Nach der Reinigung sofort wieder das Gitter der Saugdüsen anbringen, diese Sicherheitsvorrichtungen müssen die Saugung abdecken, um ein Hängen bleiben der Haare oder anderer Körperteile zu vermeiden. Die Düsen müssen bei leerem Becken gereinigt werden. Bevor der Spa erneut gefüllt wird, alle Teile wieder montieren.**

**Die Gitter der Saugöffnungen müssen mindestens einmal wöchentlich kontrolliert werden.**

## ■ Wartung der Kartuschenfilter

Die Filter müssen in regelmäßigen Zeitabständen, je nach der Häufigkeit der Benutzung des Spas, gereinigt und bei Anzeichen von Verschleiß ausgetauscht werden.

Filtereinsätze sind beim autorisierten Fachhändler oder bei den Kundendienststellen Jacuzzi® erhältlich.

► Den Skimmer mindestens einmal wöchentlich kontrollieren und von Ablagerungen wie Haaren, usw. befreien.

► Die Filter regelmäßig überprüfen; bei normalem Gebrauch des Spas sollten sie mindestens einmal wöchentlich kontrolliert werden (verstopfte Filter können nicht die gute Wasserqualität erhalten und beeinträchtigen die Funktionstüchtigkeit der Anlage).

### ACHTUNG

⚠ **Reinigungsarbeiten niemals bei eingeschalteter Pumpe vornehmen. Zuerst den Hauptschalter ausschalten.**

► Je nach mitgeliefertem Modell auf die entsprechenden Abbildungen Bezug nehmen.

► Um den Filter zu reinigen, den Deckel des Skimmers abnehmen und den aufgeführten Schritten folgen.

► Die Falten des Filters trennen und ihn gründlich unter laufen dem Wasser reinigen.

Wenn der Filter verstopft ist, können spezifische Produkte für die Entkrustung/Fettbeseitigung verwendet werden, die über die autorisierten Fachhändler und Kundendienststellen Jacuzzi® bezogen werden können.

► Für den Einbau die Vorgänge in umgekehrter Reihenfolge wiederholen.

### ACHTUNG

⚠ **Nach der Filterreinigung ,den Spa erst wieder einschalten, wenn alle Bauteile wieder montiert sind.**

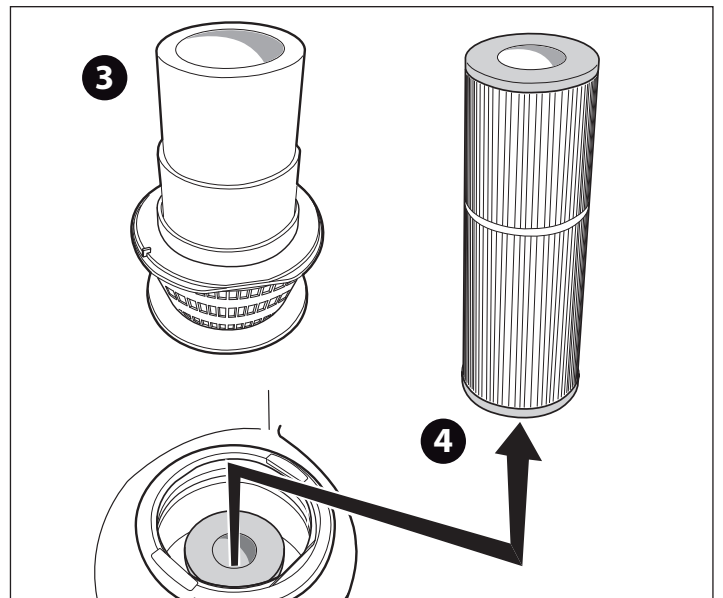
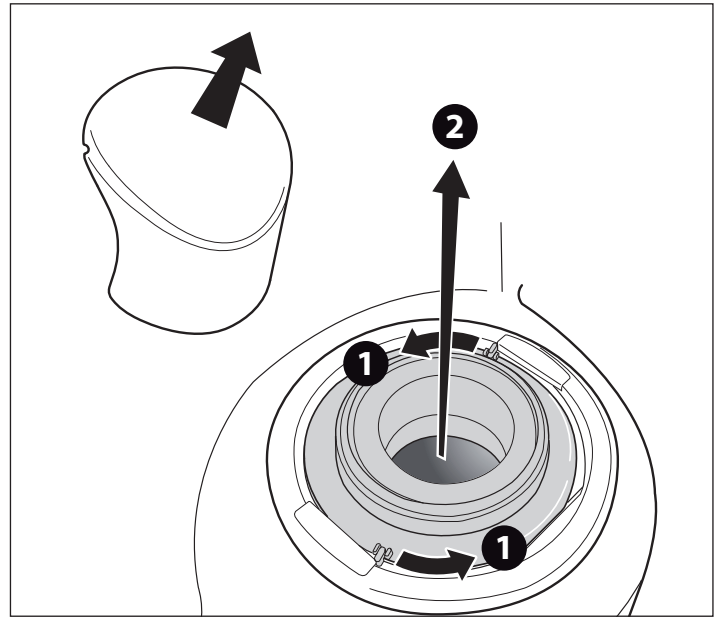



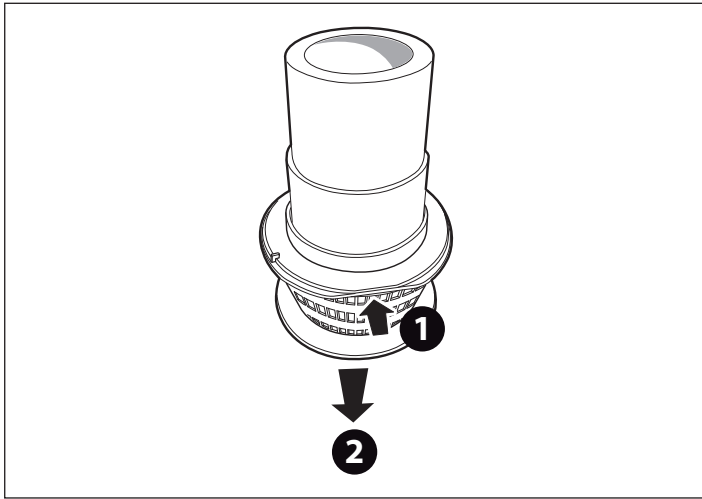

### ■ Instandhaltung der Wärmeschutzabdeckung

#### Stoff

- ▶ Die Abdeckung aus dem Halterahmen herausziehen und auf einer geraden Fläche ausbreiten.
- ▶ Das Gewebe mit sauberem Wasser anfeuchten.
- ▶ Auf der Oberfläche gleichmäßig neutrales Seifenwasser auftragen.
- ▶ Die Lösung je nach Verschmutzungsgrad etwa 2-3 Minuten einwirken lassen.
- ▶ Die Abdeckung mit einer weichen Bürste säubern.
- ▶ Mit reichlich sauberem Wasser nachspülen, um alle Seifenwasserreste zu beseitigen.
- ▶ Bei starken Verkrustungen den Vorgang wiederholen.
- ▶ Falls notwendig, die vorgenannten Vorgänge auf der anderen Seite wiederholen.
- ▶ Die Abdeckung trocknen lassen und anschließend wieder am Halterahmen befestigen bis sie vollkommen getrocknet ist.

#### Kunstleder

- ▶ Einen neutralen Reiniger verwenden und mit klarem Wasser nachspülen.
- ▶ Wenn notwendig, nach der Reinigung ein Spezialprodukt zur Pflege und Konservierung des Materialglanzes anwenden.

### ■ Winterliche Außerbetriebnahme

*In Klimazonen, wo die Temperatur im Winter häufig unter 0°C sinkt, ist während des Zeitraums, in dem der Spa nicht verwendet wird, wie folgt vorzugehen:*

- ▶ Den Strom im Hauptschaltkasten abtrennen.
- ▶ Den Spa über das Ablaufventil, das offen bleiben muss, und das Sperrventil, falls am zusätzlichen Ablauf installiert, vollständig leeren, (falls installiert, siehe Datenblatt Installationsvorbereitung).

*Der Spa wird nicht vollkommen entleert. Eventuelle Wasserrückstände auf den Sitzen oder am Beckenboden können mit einem Schwamm entfernt werden, während Wasserrückstände in den Rohrleitungen mit einer Saugpumpe für Flüssigkeiten über die Massage- und Saugdüsen abgesaugt werden können. Es empfiehlt sich auch die Pumpe über den Drainageverschlüsse zu entleeren.*

#### WICHTIG

**⚠ In kalten Klimazonen, wo die Temperatur häufig weit unter 0°C sinkt, ist die Entfernung der Wasserrückstände aus dem Wasserkreislauf besonders wichtig.**

- ▶ Den Filtereinsatz herausnehmen, reinigen und an einem trockenen Ort aufbewahren.
- ▶ Den Spa abdecken, um Verschmutzungen zu vermeiden.
- ▶ Vor der erneuten Benutzung des Spa im Kap. "Funktionskontrollen und erste Inbetriebnahme" nachlesen.
- ▶ In Gegenden, in denen die Temperatur nur gelegentlich unter 0 °C sinkt, kann der Spa auch in Funktion bleiben, da er über einen "Frostschutz" verfügt, welcher die Beibehaltung einer Mindesttemperatur des Wassers gewährleistet (siehe Kap. "Einstellung der Wassertemperatur" - Abschnitte "Beibehaltung der Mindesttemperatur des Wassers" und "Frostschutz der Rohrleitungen" - "Smart Winter") (siehe Installationshandbuch).

#### Reinigung

- ▶ Die Instandhaltungsarbeiten richten sich nach dem Aufstellungsort des Spas und/oder des Zubehörs. Auf jeden Fall sollten die Oberflächen mit Süßwasser und einem neutralen Reinigungsmittel abgewaschen und anschließend nachgespült werden. Keine Reinigungsmittel benutzen, die Alkohol, entkalkende Substanzen, Ammoniak, Scheuermittel oder Chlorbleiche enthalten. Kein Wachs oder Polituren benutzen.

## ■ Austausch der ClearRay™-Lampe

*Das Filtersystem Clear Ray™ nutzt eine UV-Lampe.  
Nach einem Jahr muss die Lampe ersetzt werden.*

### **Austausch oder Reinigung**

► Wenden Sie sich an Ihren Vertragshändler oder eine autorisierte Kundendienststelle.

## Comprobaciones preliminares

El usuario debe encontrar a una persona cualificada capaz de gestionar y manejar la instalación, en especial para lo que se refiere a las operaciones siguientes:

► **Comprobación de los diferentes parámetros relativos al tratamiento del agua y a la dosificación de los aditivos necesarios para garantizar su calidad.**

*Para lo referente al mantenimiento de la calidad del agua y a las modalidades y advertencias de uso de los productos químicos, consulte la guía sobre el sistema Jacuzzi de tratamiento del agua y el catálogo correspondiente.*

► **Comprobación de la eficiencia del filtro de cartucho.**

► **Comprobación y eliminación de los posibles mensajes de alarma que aparecen en la pantalla.**

► **Mantenimiento de la instalación.**

*El usuario, a no ser que se encuentre incluido en una de las categorías de personas descritas arriba, deberá limitarse a actuar de acuerdo con lo que se expone a continuación, evitando cualquier intervención diferente y asegurándose, antes de poner en marcha la instalación, de que esta esté preparada para su correcto funcionamiento y de que la temperatura del agua sea la deseada.*

*En caso de avería o funcionamiento defectuoso, el usuario deberá limitarse a desconectar la instalación **mediante el interruptor general instalado en un lugar de fácil acceso, y luego solicitar la intervención de técnicos especializados.***

**Jacuzzi Europe S.p.A. declina toda responsabilidad si las operaciones que deben ser realizadas por personal especializado son efectuadas por personas no habilitadas para ello.**

## Seguridad de uso

El equipo, si ha sido instalado por personal cualificado conforme a las disposiciones contenidas en el manual de instalación adjunto, no presenta riesgos para el usuario. Sin embargo, la seguridad también depende de un uso adecuado, según lo previsto en el manual correspondiente; el usuario debe pedir al personal cualificado que efectúe las operaciones descritas en el manual de instalación.

Para eventuales operaciones de mantenimiento extraordinario y/o reparaciones es necesario acudir a los Centros Autorizados y utilizar solo repuestos originales.

## ADVERTENCIAS

### LEA DETENIDAMENTE LAS SIGUIENTES ADVERTENCIAS



**Jacuzzi Europe S.p.A. declina toda responsabilidad por daños derivados del incumplimiento de las siguientes disposiciones.**

**Este aparato no debe ser usado por parte de personas (niños incluidos) con capacidades motrices, sensitivas y/o cognitivas reducidas o, en cualquier caso, sin las nociones necesarias para su uso.**

**Asegúrese de que los niños, en caso de que usen el aparato, estén supervisados por una persona responsable de su seguridad.**

**Es necesario vigilar a los niños para asegurarse de que no jueguen con el aparato.**

**No use agua con temperaturas superiores a 40 °C.**

*Normalmente, una persona adulta puede tolerar una temperatura de entre 38 °C y 40 °C; en todo caso, la temperatura ideal es de 35-36 °C. El calentador eléctrico está provisto de doble seguridad electrónica (hardware - software).*

*La tolerancia al agua caliente varía según la persona.*

*Las mujeres embarazadas y los niños pequeños no deben utilizar la spa sin haber consultado antes con un médico, y en todo caso con temperaturas del agua inferiores a 38 °C.*

*Tenga mucho cuidado cuando esté solo en spa: permanecer sumergido durante mucho tiempo en el agua caliente puede causar náuseas, mareos y desmayos. Si piensa utilizar la spa durante periodos bastante largos (más de 10-15 minutos), compruebe que la temperatura del agua tenga un valor más bajo. Esto también es válido para los niños.*

*Se recomienda ducharse siempre antes de entrar en el agua.*

### ATENCIÓN



**Solo las cubiertas "portantes" están concebidas para soportar pesos (MÁX. 200 kg), pero no deben someterse a esfuerzos repentinos y violentos (saltos, etc.).**

**No camine ni se siente o acueste sobre los demás tipos de cubierta (no portantes); no deposite objetos sobre ellas.**

**Las personas que padezcan enfermedades cardíacas, diabetes, hipertensión, hipotensión o cualquier otro problema de salud no deben utilizar la spa sin consultar primero con su médico.**

**No utilice la spa después de haber tomado alcohol, drogas o medicamentos que produzcan somnolencia o que puedan incrementar o disminuir la presión sanguínea.**

**Las personas bajo cuidados médicos deben consultar con un médico antes de utilizar la spa, puesto que algunos fármacos pueden ocasionar somnolencia, mientras que otros pueden afectar al ritmo cardíaco, la presión sanguínea y la circulación.**

**Tenga mucho cuidado al entrar o salir de la spa: el agua puede convertir en resbaladizas todas las superficies.**

**No use objetos que se puedan romper, o en todo caso frágiles, mientras utiliza la spa.**

**Mientras se utiliza la spa es preciso mantener la cabeza, el cuerpo y las prendas a una distancia de al menos 40 cm de las boquillas de aspiración; las melenas se deben recoger oportunamente.**

**No se deben usar aparatos eléctricos (radios, secadores de pelo, etc.) cerca de la spa si ésta no está vacía.**

**No quite las rejillas de protección de las boquillas de aspiración.**

**No ponga en marcha la spa si las rejillas de protección están rotas o ausentes; en tal caso acuda a un distribuidor autorizado Jacuzzi® o a un Centro de Asistencia autorizado para su sustitución.**

## Hidromasaje

Caricias de agua para mimar el cuerpo y relajar la mente... Agrahables chorros masajeantes que mejoran la circulación... Inmejorable método anti-estrés, el hidromasaje ayuda a distender las tensiones musculares, mejorando el humor.

Para accionar el hidromasaje, siga estas instrucciones:

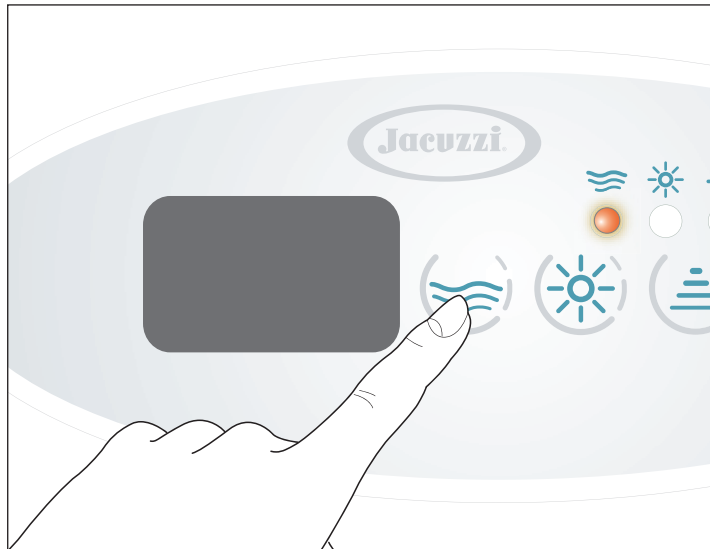

► Pulse una vez el botón  para poner en marcha la bomba (led encendido con luz fija).

Si se pulsa el botón por segunda vez, la bomba se detiene (led apagado).

► La bomba permanece en funcionamiento durante 20 minutos, pero se puede desactivar antes volviendo a pulsar el mismo botón.

**NOTA:** en el modelo con calentador de 1,5 Kw, al encenderse la bomba de hidromasaje se apagan la bomba de recirculación y el calentador.

## Consejos de uso

El "corazón" del hidromasaje de la spa se compone de un sistema de hidrojets concebidos para estimular diversas partes del cuerpo según el lugar en que están situados: masaje suave y delicado para saborear el auténtico relax, o bien chorros más enérgicos y tonificantes para eliminar el cansancio y revitalizar.



Estas boquillas actúan sobre las zonas más sensibles del cuello y de la espalda mediante un chorro constante y muy intenso que elimina la tensión muscular. Además puede regularse su dirección.

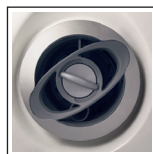

Estas boquillas generan un flujo de agua giratorio, adecuado para masajear la zona lumbar de la espalda y la zona de los pies. Además puede regularse su intensidad.



Este tipo de chorros genera un flujo localizado, que crea una espiral de aire y agua, perfecta para estimular grupos musculares de tamaño medio.



Este chorro, único en su clase, masajea las pantorrillas con un efecto "de burbujas" relajante y al mismo tiempo tonificante.

## Foco

Gracias al innovador sistema de iluminación digital por led, es posible enriquecer el efecto regenerador del agua con infinitas combinaciones de color, mezcladas en otras tantas secuencias... y todo ello con solo pulsar un botón.

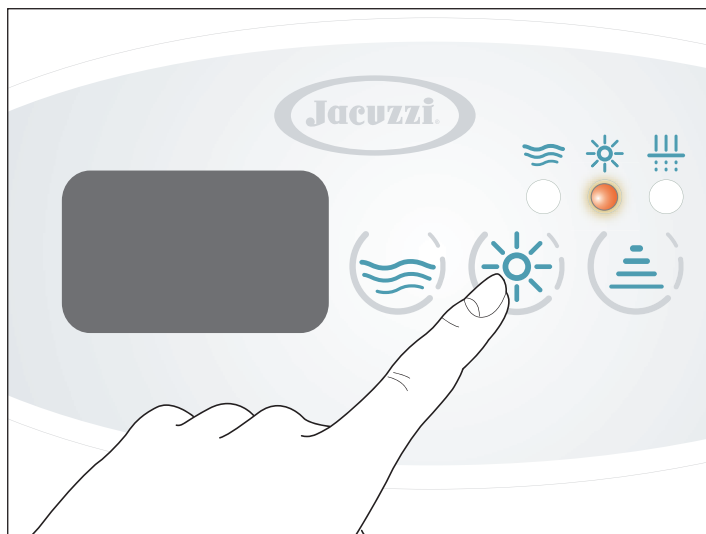

► Pulse el botón ☀ para accionar el foco situado en la pared de la bañera (se enciende el led correspondiente).

► Se activará el programa "colores fijos".

Si desea seleccionar el color o ciclo de colores siguiente al visualizado, pulse el botón ☀.

► Si se mantiene pulsado el botón durante un mínimo de 2 segundos se apaga el foco.

Para volver a la modalidad de visualización inicial, desplácese por todas las opciones disponibles, pulsando repetidas veces el botón.

► El foco permanece en funcionamiento durante 3 horas, pero se puede apagar antes volviendo a pulsar el botón antes mencionado.

La tonalidad e intensidad de las combinaciones cromáticas descritas son moduladas por el sistema digital integrado.

### Cromodream

Este ciclo proporciona una experiencia completa en toda la gama cromática; los colores, compuestos según su complementariedad, cambian de una forma agradable, proporcionando una sensación de total satisfacción.

### Sunlight

Un trío de colores (amarillo/naranja/blanco) intercalados con momentos de azul y violeta, que evoca los beneficiosos efectos de la luz solar; el amarillo alternado con el violeta mejora el tono del humor y el equilibrio psicofísico en general.

## Relax

Compuesta por los colores azul/naranja/azul claro/blanco, esta secuencia favorece la distensión y la relajación. El matiz naranja aporta calidez a una secuencia que tiende a los colores "fríos".

### Colores fijos

También se pueden seleccionar los siguientes colores, visualizados de manera fija: blanco, azul claro, naranja, amarillo y verde.

## Filtración del agua

### ATENCIÓN

**Modifique solo los parámetros indicados; no cambie la configuración de los demás parámetros.**

La filtración, realizada gracias a la acción combinada de la bomba de recirculación y de un filtro de cartucho, resulta indispensable para mantener el agua limpia y transparente y eliminar las partículas en suspensión.

**Nota:** Flow incluye también el sistema Clear Ray™, que contribuye a desinfectar y purificar el agua.

### Sistema de purificación del agua ClearRay™

El sistema de purificación del agua CLEARARRAY es una tecnología exclusiva que utiliza los rayos ultravioleta naturales para eliminar de la spa las bacterias, los virus y las algas de propagación acuática. CLEARARRAY está conectado directamente a su sistema de filtración. El agua atraviesa una luz ultravioleta que la trata y desinfecta. El sistema incluye un regulador de corriente que constituye su alimentación eléctrica; posee dos indicadores luminosos LED: el verde indica el flujo de corriente de entrada, y el rojo indica el correcto funcionamiento del sistema.



► El funcionamiento del sistema Clear Ray™ es automático y está supeditado a la activación de la bomba de recirculación.

### Programación de los ciclos de filtración

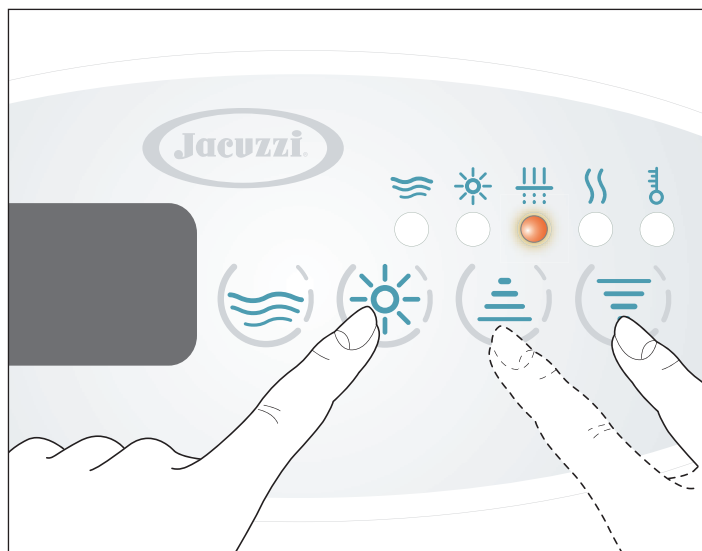
Para programar el ciclo de filtración, siga estos pasos:





► Mantenga pulsado el botón  durante unos 5 segundos: la pantalla mostrará el mensaje **dx** (donde "x" indica la duración en horas).

► Pulse los botones  o  para introducir la duración deseada (entre un mínimo de 4 y un máximo de 12 horas).

**NOTA:** pulse el botón "Up" para aumentar el valor o el botón "Down" para disminuirlo.

► Pulsando de nuevo el botón  se confirma el valor elegido y se pasa a la programación del retraso de inicio con respecto a la hora "0" del ciclo (parámetro **sy**, donde "y" indica el número de horas).

**ATENCIÓN:** la hora "0" es el instante en el que se conecta la tensión de la spa o el instante en el que se memorizan los parámetros de programación de la filtración; si, por ejemplo, se ajusta como retraso de inicio del ciclo el número "4", significa que la filtración comenzará 4 horas después de memorizar dichos parámetros o 4 horas después de apagar y encender la spa.

► Fije el retraso de inicio (entre un mínimo de 0 y un máximo de 23) usando los botones  o  y confirme con el botón  para memorizar los valores introducidos y salir de la modalidad de programación.

Cuando la función está activada, se enciende el led del símbolo correspondiente (si parpadea, significa que se ha suspendido el ciclo: consulte el manual de instalación, cap. "Interrupción de los ciclos de filtración").

**NOTA PARA LA FUNCIÓN "SILENCE":** si se ha instalado un temporizador, o interruptor horario, para activar la función "Silence" (vea "Funciones de utilidad") asegúrese de que no se programe la filtración para las horas en las que está activada dicha función; en cualquier caso, la suma de las horas de filtración y de "silence" no debe superar las 24 horas al día.



► Para salir de los ajustes, pulse el botón  o no pulse ningún botón durante un mínimo de 5 segundos.

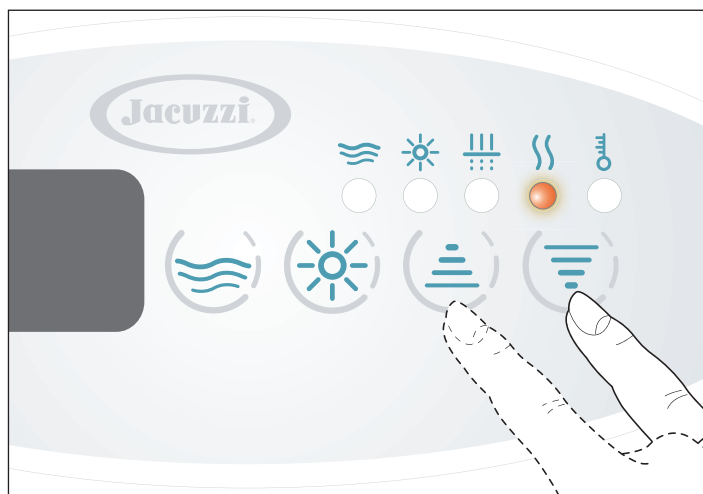

En ambos casos, los valores que se acaban de definir permanecen activos.

## Calentamiento del agua

El calentamiento del agua de la bañera se produce gracias al calentador eléctrico situado en el compartimento de la bañera; la regulación de la temperatura es gestionada en función de parámetros específicos que se deben configurar por medio del panel de control.



► Pulse los botones  y/o : en la pantalla aparecerá la temperatura memorizada actualmente, aparece el símbolo correspondiente y se enciende también el led.

► Mantenga pulsados los botones  y/o  para modificar el valor mostrado, entre un mínimo de 15 °C y un máximo de 40 °C

**NOTA:** pulse el botón "Up" para aumentar el valor o el botón "Down" para disminuirlo.

► Para volver a visualizar la temperatura del agua de la bañera, basta no tocar ningún botón durante unos 5 segundos.

**NOTA:** cuando está activada la función "Silence" (vea "Funciones de utilidad"), si la temperatura del agua desciende por debajo del valor del punto de consigna, el calentador no vuelve a encenderse automáticamente. Así pues, si fuese necesario modificar la temperatura, habrá que utilizar los botones del panel de control.



## Mantenimiento de la temperatura mínima del agua de la bañera y protección anti-congelación de las tuberías ("Smart Winter")

El software de sistema de su spa ha sido diseñado para gestionar de manera racional y eficiente todas aquellas situaciones particulares que podrían suponer un peligro de descenso de temperatura excesivo y de congelación del agua.



Para todos los aspectos referentes al calentamiento del agua y los dispositivos de seguridad del sistema, consulte el manual de instalación del producto.

### ■ Bloqueo del panel de control

Esta función impide utilizar el panel para modificar la temperatura del agua y la programación de los ciclos de filtración; de todos modos, permite accionar la bomba y el foco.

► Para activar esta función, pulse simultáneamente los botones  y  durante unos 5 segundos (en la pantalla parpadea el mensaje "LO").

► Si se pulsa uno de los botones cuyo uso no está permitido, la pantalla muestra durante brevemente el mensaje "LO".

► Para desactivar el bloqueo del panel de control, pulse la tecla  y, mientras parpadea el mensaje "LO", mantenga pulsada la tecla  durante unos 5 segundos.

**NOTA:** si se interrumpe la corriente eléctrica, el bloqueo del panel de control permanece activado de todos modos.

### ■ Función "Silence"

Flow dispone de una función (llamada "Silence") que permite suspender el funcionamiento de la bomba de recirculación para evitar ruidos durante las franjas horarias delicadas (consulte la ficha y el manual de instalación para todo lo que se refiere a la preinstalación y al cableado eléctrico).

► Programe con el temporizador los periodos en los que se desea que no se active la bomba de recirculación (consulte la documentación incluida con el temporizador).

► DE todos modos, se puede activar el hidromasaje y/o el calentador, aunque esté activada la función "Silence".

### ATENCIÓN

**Programe la función "Silence" de manera que no coincida con el ciclo de filtración (en cualquier caso, la suma de las horas de filtración y de "silence" no debe superar las 24 horas al día).**

### NOTAS

No programe periodos demasiado largos que puedan deshabilitar el ciclo de filtración: la circulación del agua a través del filtro debe estar siempre garantizada.

La función "Silence" desactiva todas las funciones en curso, excepto la protección anti-hielo ("smart winter").

La presencia de una alarma se indica en la pantalla, que muestra el código correspondiente al tipo de indicación. Si el estado de alarma persiste, se seguirá mostrando el código.

A continuación se da una lista de los diferentes tipos de alarma que pueden aparecer. Consulte el manual de instalación del producto para una descripción detallada de las distintas indicaciones que podrían aparecer en la pantalla.

#### ► "LL"

el sensor de nivel detecta un nivel de agua insuficiente. La pantalla muestra el mensaje "LL" y parpadea el foco.

No se pueden activar las funciones.

- Reponga el nivel de agua (4-5 centímetros por encima de las boquillas más altas).

► "HI" Temperatura del agua demasiado alta. La pantalla muestra el mensaje "HI".

#### NO ENTRE EN EL AGUA

- Si está puesta, quite la cubierta de la spa.

- Si el excesivo aumento de temperatura se debe a la exposición a la luz solar, añada agua fría a la spa.

Cuando la temperatura descienda por debajo de 43 °C (109 °F), la spa debería activarse automáticamente. Si no fuese así, corte la corriente y póngase en contacto con un Centro de Asistencia autorizado de Jacuzzi®.

► "Fr" Temperatura del agua demasiado baja. La pantalla muestra el mensaje "Fr".

► "rPF" Sonda de temperatura defectuosa.

#### NO ENTRE EN EL AGUA

No se puede activar ninguna función.

- Acuda a un Centro de Asistencia autorizado de Jacuzzi®.

## Sistema de audio (opcional)

Antes de poder usar el sistema de audio, el lector MP3 (no suministrado) debe ser capaz de comunicarse con el dispositivo Bluetooth® de la spa; por tanto, es necesario hacer que los dos aparatos "se encuentren" mediante un proceso de reconocimiento denominado "emparejamiento":

► Asegúrese de que la spa reciba alimentación (pantalla encendida).

► Siga las instrucciones del manual del lector MP3 sobre cómo efectuar el "emparejamiento".

**NOTA:** Para utilizar el sistema de audio de la spa, seleccione el dispositivo Bluetooth® llamado "BT Jacuzzi"; el código de acceso correspondiente es 0000.

**NOTA:** el dispositivo Bluetooth® de la spa se encuentra abajo, en el lado en el que está colocado el panel (vea la figura) y está activado siempre que la spa está encendida.



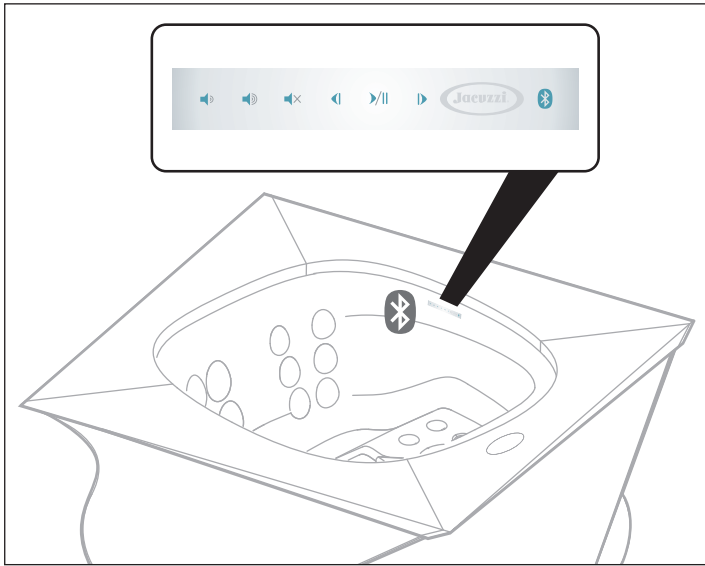

► Una vez concluido el proceso de reconocimiento (*emparejamiento*) y establecida la conexión, podrá utilizar el sistema de audio de la spa para escuchar sus temas favoritos.

**NOTA:** una vez asociados, el lector MP3 y el dispositivo Bluetooth® de la spa se pueden conectar sin necesidad de volver a efectuar el proceso de reconocimiento; en cambio, resulta necesario si se cancelan los ajustes memorizados, por ejemplo debido a operaciones de reparación o a una inicialización (*reset*).

**NOTA:** cuando utilice la spa, le recomendamos colocar el lector MP3 en un lugar protegido contra las salpicaduras de agua, y efectuar los diferentes ajustes mediante el panel situado en la pared de la spa.

## AJUSTES MEDIANTE EL PANEL

Gracias al panel situado en la pared de la spa, podrá controlar fácilmente el sistema de audio mientras está cómodamente sumergido.

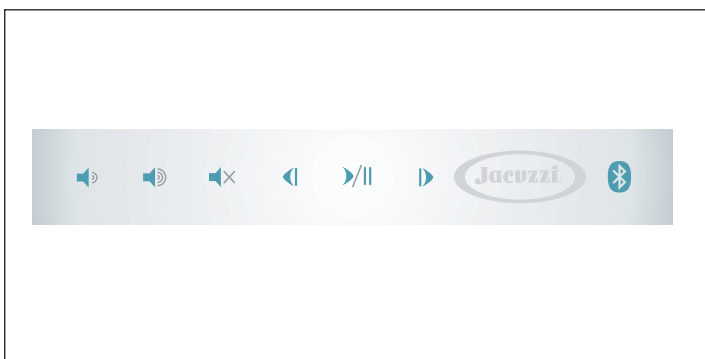

### Reproducción/pausa de la pista de música

► Pulse el botón para detener temporalmente la reproducción de la pista; vuelva a pulsarlo para reanudarla.

### Ajuste del volumen

► Pulse los botones ó para aumentar o reducir el volumen, respectivamente; si se mantienen pulsados los botones, la modificación se produce de manera continua.

**NOTA:** cuando se apaga la spa, se memoriza el nivel de volumen activo en ese momento y se carga cuando se vuelve a encender.

### Mute

► Para bajar el volumen instantáneamente, pulse el botón ; si se vuelve a pulsar, el volumen volverá gradualmente al nivel anterior.

### Selección de la pista

► Pulsando los botones ó puede pasar, respectivamente, a la pista siguiente o anterior a la que está activa en ese momento.

**NOTA:** en cambio, manteniendo pulsados los botones ó se puede hacer avanzar o retroceder, respectivamente, la pista que se está reproduciendo. Nótese que la primera vez que se pulsa el botón se vuelve al principio de la pista, mientras que si se pulsa inmediatamente por segunda vez se selecciona la pista anterior.

### botón Bluetooth® ()

► Si surgiese alguna dificultad al efectuar el proceso de reconocimiento (*emparejamiento*), pruebe a activar el dispositivo Bluetooth® de la spa manteniendo pulsado durante unos 5 segundos el botón .

► Si surgiese alguna dificultad durante la conexión, pruebe a poner en "espera de conexión Bluetooth®" el lector MP3 (*consulte el manual correspondiente*) y pulse el botón del panel.

**ATENCIÓN:** si se mantienen pulsados simultáneamente el botón y el botón durante unos 5 segundos, se borrarán todas las direcciones memorizadas.

## MANTENIMIENTO ORDINARIO

► Mantenga la spa siempre cubierta (cuando no se esté usando): de esta forma, además de impedir que el agua se ensucie, se evitan pérdidas de calor y la evaporación.

► Limpie periódicamente las boquillas de hidromasaje y las de aspiración.

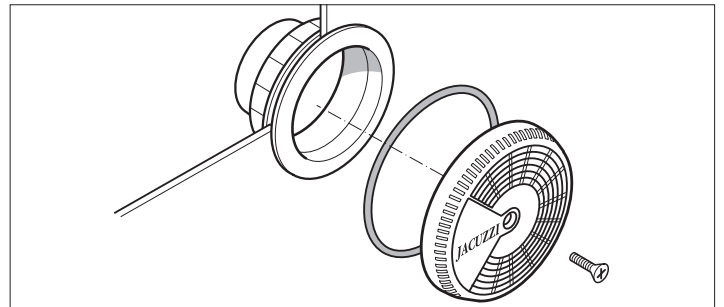

### ATENCIÓN

**No efectúe nunca la limpieza con las bombas en marcha. Antes apague el interruptor general.**

### ATENCIÓN

**Después de limpiarlas, vuelva a poner inmediatamente la rejilla de las boquillas de aspiración; estos dispositivos de seguridad deben cubrir la aspiración para reducir el riesgo de que queden atrapados los cabellos u otras partes del cuerpo. La limpieza de las boquillas se debe llevar a cabo con la bañera vacía.**

**Recuerde que se deben volver a montar todas las piezas antes de llenar de nuevo la spa.**

**Las rejillas de las boquillas de aspiración se deben comprobar al menos una vez a la semana.**

### ■ Mantenimiento de los filtros de cartucho

Los filtros se deben limpiar periódicamente según la frecuencia de uso de la spa, y es preciso cambiarlos cuando presentan signos de degradación.

Los filtros de cartucho se pueden encontrar en los distribuidores y los centros de asistencia autorizados Jacuzzi®.

► Compruebe una vez a la semana como mínimo el skimmer para quitar los posibles sedimentos, tales como pelo, etc.

► Compruebe los filtros periódicamente. Con el uso normal de la spa conviene comprobar los filtros al menos una vez a la semana (unos filtros atascados no pueden mantener una buena calidad del agua y, además, se impide el funcionamiento correcto del equipo).

#### ATENCIÓN

**⚠ No efectúe nunca la limpieza con las bombas en marcha. Antes apague el interruptor general.**

► Según el modelo en dotación, consulte las figuras correspondientes.

► Para limpiar el filtro, quite la tapa del skimmer y siga los pasos indicados.

► Separe los pliegues del filtro y límpielo con un chorro de agua a presión. Si el filtro está atascado, se recomienda usar productos desincrustantes/desengrasantes específicos, disponibles en los distribuidores y los Centros de Asistencia autorizados de Jacuzzi®.

► Vuelva a montarlo todo repitiendo las mismas operaciones pero en sentido contrario.

#### ATENCIÓN

**⚠ Después de limpiar el filtro, no ponga en marcha la spa sin haber montado primero todos los componentes.**

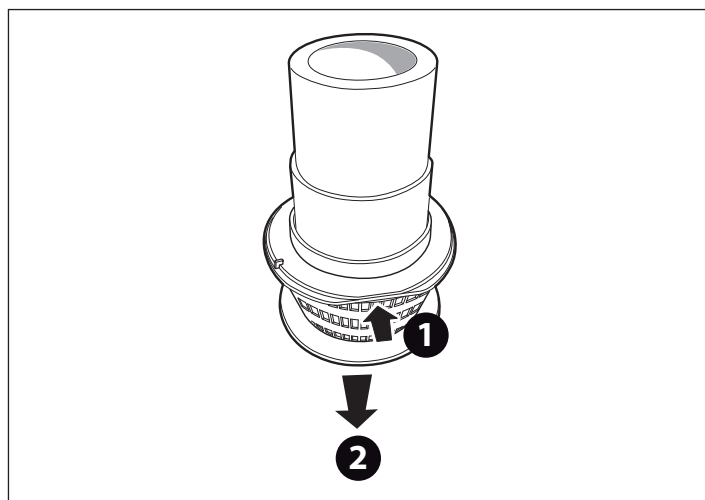
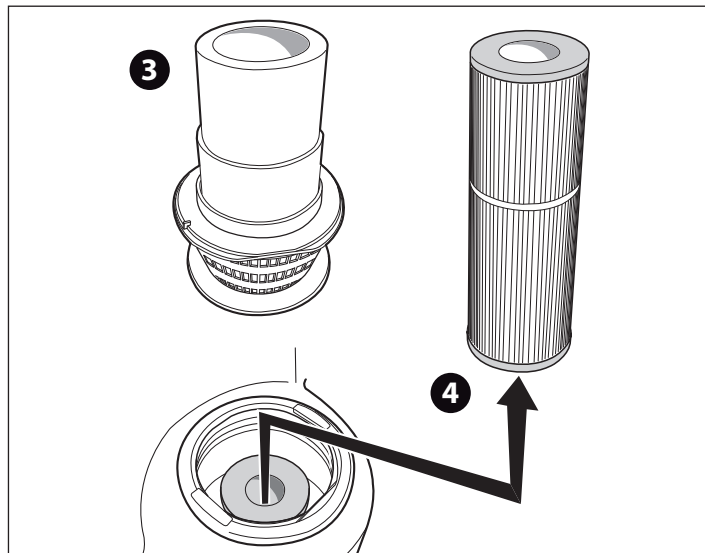
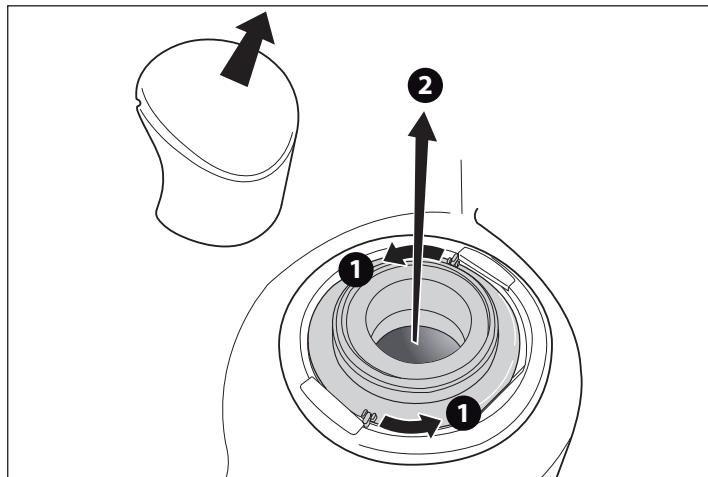

### ■ Mantenimiento de la cubierta térmica

#### Tejido

- Extraiga la cubierta del bastidor de soporte y extiéndala sobre una superficie llana.
- Humedezca el tejido con agua limpia.
- Extienda por la superficie, de manera uniforme, una solución diluida con jabón neutro.
- Deje actuar la solución durante 2-3, dependiendo del grado de suciedad.
- Limpie la cubierta con un cepillo blando.
- Para eliminar todos los restos de solución jabonosa, aclare con abundante agua limpia.
- En caso de incrustaciones fuertes, repita la operación.
- Si fuese necesario, efectúe estas operaciones también en el reverso.
- Deje que se seque la cubierta; después colóquela en su bastidor de soporte hasta que se seque completamente.

Vinil-piel

- ▶ Utilice un detergente neutro y después aclare con agua limpia.
- ▶ Si se hiciese necesario, tras la limpieza utilice un producto específico para restaurar y preservar el brillo del material.

## MANTENIMIENTO EXTRAORDINARIO

### ■ Inutilización en invierno

*En las zonas donde las temperaturas en invierno desciendan a menudo de 0 °C, en la temporada en que no se va a utilizar la spa conviene actuar como se indica a continuación:*

- ▶ Corte la tensión al cuadro eléctrico principal.
- ▶ Vacíe completamente la spa por medio de la válvula de desagüe, que deberá dejarse abierta, y de la posible válvula de compuerta instalada en el desagüe auxiliar (*si está instalado; consulte la ficha de preinstalación*).  
*El vaciado de la spa no es completo; los estancamientos de agua en los asientos y en el fondo de la bañera se pueden eliminar con una esponja, mientras que los restos de agua en las tuberías se pueden aspirar a través de las boquillas de hidromasaje y aspiración, por medio de una bomba aspirante para líquidos. Se recomienda vaciar también la bomba por medio del tapón de drenaje adecuado.*

#### **IMPORTANTE**



**En climas fríos, donde las temperaturas descienden muy por debajo de 0 °C, se recomienda eliminar los restos de agua del circuito.**

- ▶ Quite y limpie los cartuchos del filtro: luego consérvelos en un lugar seco.
- ▶ Cubra la spa para que no se ensucie.
- ▶ Antes de volver a usar la spa, consulte el cap. "Comprobaciones de funcionamiento - Primera puesta en marcha".
- ▶ En zonas en las que las temperaturas descienden solo de manera ocasional por debajo de los 0 °C, puede mantenerse la spa en funcionamiento, ya que está dotada de una "protección anti-hielo" que garantiza el mantenimiento de una temperatura mínima del agua (*vea el cap. "Regulación de la temperatura del agua" - apartados "Mantenimiento de la temperatura mínima del agua" y "Protección anti-congelación de las tuberías - "Smart Winter" (vea el manual de instalación)*).

### ■ Limpieza

- ▶ Las operaciones de mantenimiento varían en función del lugar en el que se instalan la spa y/o los accesorios. En cualquier caso, conviene lavar periódicamente las superficies con agua dulce y un detergente neutro, y aclarar después. No utilice detergentes que contengan alcohol, sustancias anti-cal, amoníaco, productos abrasivos o lejía. No utilice ceras ni abrillantadores.

### ■ Sustitución de la bombilla ClearRay™

*El sistema de filtración Clear Ray™ utiliza una bombilla UV. Pasado un año, se debe cambiar la bombilla.*

### Sustitución o limpieza

- ▶ Póngase en contacto con su vendedor o con un centro de asistencia autorizado.

## Предварительные проверки

Пользователь должен определить квалифицированное лицо, которое может следить за установкой, в особенности в отношении следующих операций:

► **Контроль различных параметров, касающихся обработки воды, и дозировка необходимых добавок для гарантии качества.**

*В отношении того, что касается поддержания качества воды, способа применения и предупреждений в отношении использования химических веществ, смотрите руководство системы Jacuzzi по обработке воды, а также соответствующий каталог.*

► **Проверка эффективности патронного фильтра.**

► **Проверка и удаление аварийных сообщений, появляющихся на дисплее.**

► **Техническое обслуживание установки.**

Пользователь, за исключением случая его принадлежности к категории вышеуказанных лиц, должен ограничиваться только действиями, указанными далее, не допуская других вмешательств, убедившись перед запуском системы, что она готова для правильного функционирования, а вода имеет желаемую температуру.

В случае неисправности или плохого функционирования, пользователь должен ограничиться только отсоединением установки, **путём воздействия на общий выключатель, расположенный в доступной зоне, а затем запросить вмешательство специализированных техников.**

**Компания Jacuzzi Europe S.p.A. не несёт ответственность в случае, если операции, предназначенные для выполнения специализированным персоналом, осуществляются персоналом, не имеющим на это разрешение.**

## Техника безопасности при использовании

Система, при установке квалифицированным персоналом и при соблюдении положений, приведённых в прилагаемом руководстве по установке, не представляет рисков для пользователя. Однако, безопасность также связана с соответствующим использованием, согласно положений соответствующего руководства, в то время как пользователь должен поручать квалифицированному персоналу операции, описанные в руководстве по установке.

Для необходимого внеочередного технического обслуживания и/или ремонтных работ рекомендуется обращаться в авторизованные центры и использовать только оригинальные запасные части.

## ПРЕДУПРЕЖДЕНИЯ

**ВНИМАТЕЛЬНО ОЗНАКОМИТЬСЯ СО СЛЕДУЮЩИМИ ПРЕДУПРЕЖДЕНИЯМИ.**



Компания Jacuzzi Europe S.p.A. не несёт ответственность за ущерб, вызванный несоблюдением следующих положений.

**Данное оборудование не должно использоваться лицами (в том числе детьми) со сниженными моторными, чувствительными и/или умственными способностями, в любом случае, не обладающими информацией, необходимой для использования оборудования.**

**Убедиться, что дети, в случае использования ими установки, присматриваются лицом, ответственным за их безопасность.**

**За детьми необходимо присматривать и не допускать, чтобы они играли с оборудованием.**

**Не использовать воду при температуре более 40 °C.**

Температура от 38 °C до 40 °C нормально переносится взрослыми людьми; в любом случае, идеальной температурой является 35-36 °C. Электронагреватель оснащён двойной электронной защитой (аппаратные средства - программное обеспечение).

Терпимость к горячей воде отличается от человека к человеку. Беременные женщины и маленькие дети не должны использовать спа без предварительной консультации врача, в любом случае, температура воды не должна превышать 38 °C.

Соблюдать максимальную осторожность, если Вы находитесь одни в спа: продолжительное погружение в горячую воду может вызвать тошноту, головокружения и обмороки. При намерении использования спа на протяжении достаточно длительных периодов времени (более 10-15 минут) убедиться, что температура воды имеет более низкое значение. Это относится также и к детям.

Всегда рекомендуется принимать душ перед входом в воду.

### ВНИМАНИЕ



**Только "несущие" кровли предназначены для выдерживания веса (МАКС. 200 кг), но они не должны подвергаться неожиданным и сильным нагрузкам (прыжки и т.д.).**

**Не сидеть, ходить или лежать на других типах кровель (не несущих; не располагать предметы).**

**Лица, имеющие сердечные заболевания, диабет, повышенное или пониженное давление, или другие проблемы со здоровьем не должны использовать спа без предварительной консультации врача.**

**Не использовать спа после приёма спиртных напитков, наркотических средств или лекарств, которые могут вызвать сонливость или повысить/понизить давление крови.**

*Лица, находящиеся на лечении у врача, должны предварительно обратиться к нему перед использованием spa, так как некоторые медицинские препараты могут вызвать сонливость, в то время как другие могут повлиять на сердечные толчки, давление крови, циркуляцию.*

*Соблюдать максимальную осторожность при входе и выходе из spa: вода делает скользкой любые поверхности.*

*Не применять предметы, которые могут сломаться, в любом случае, хрупкие, при использовании spa.*

*При использовании spa необходимо удерживать голову, тело и одежду на расстоянии, по меньшей мере, 40 см от заборных форсунок, длинные волосы должны забираться соответствующим образом.*

*Запрещается использовать электрооборудование (радио, фен и т.д.) рядом с spa, за исключением случаев, когда она не наполнена.*

*Не снимать защитные решётки с заборных форсунок.*

*Не включать spa, если защитные решётки сломаны или сняты; в этом случае обращаться к авторизованному продавцу Jacuzzi® или в авторизованный центр технического обслуживания для замены.*

## Гидромассаж

**Л**аскание воды для тела и расслабления ума... Приятные массирующие струи, улучшающие циркуляцию... Превосходное средство против стресса, гидромассаж ослабляет мышечное напряжение, поднимая настроение.

Для подключения гидромассажа, выполнять следующие инструкции:



► Нажать один раз клавишу  для подключения насоса (светодиод остается включенным).

Нажимая кнопку второй раз, насос останавливается (светодиод выключен).

► Насос остаётся в режиме работы на протяжении 20 минут, но может отключаться ранее путём повторного нажатия той же клавиши.

**ПРИМЕЧАНИЕ:** на модели с нагревателем 1,5 кВт, включая гидромассажный насос, рециркуляционный насос и нагреватель выключаются.

## Рекомендации по использованию

“Сердце” гидромассажа sра состоит из системы гидравлических форсунок, разработанных для стимуляции различных частей тела, в зависимости от их позиционирования: мягкий и деликатный массаж для настоящего отдыха, или более энергичные и тонизирующие струи для расслабления и придания силы.



Эти форсунки воздействуют на наиболее чувствительные зоны шеи и спины, посредством постоянной и очень интенсивной струи, снимающей мышечное напряжение; кроме того, можно отрегулировать направление.

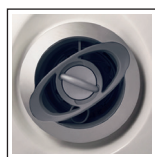

Эти форсунки производят вращающийся поток воды, предназначенный для массажа поясничной зоны спины и зоны ног; кроме того, можно отрегулировать интенсивность.

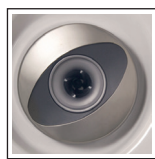

Данный тип форсунок производит локализованный поток, создающий спираль воды и воздуха, превосходный для стимуляции мышечных групп среднего размера.



Данная струя, уникальная в своем роде, массирует икры ног с расслабляющим “пузырьковым” и в то же время укрепляющим эффектом.

## Светильник

Благодаря новой системе цифрового освещения со светодиодом, можно обогатить оживляющий эффект воды бесконечными комбинациями цвета, смешанными с таким же количеством последовательностей... и всё это простым нажатием кнопки.

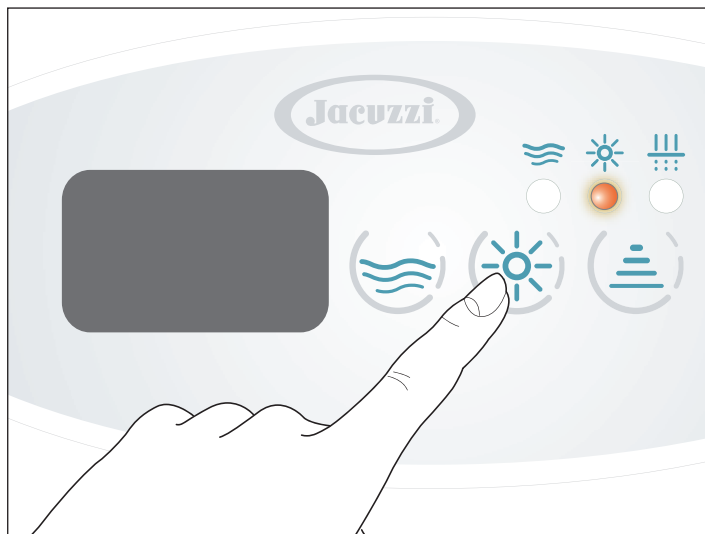

▶ Нажать клавишу ☀ для включения светильника, расположенного на стенке ванной (включается соответствующий светодиод).

▶ Подключается программа "фиксированных цветов".

При желании выбора цвета или цикла цвета, последующего по отношению к отображенному, нажать клавишу ☀.

▶ При длительном нажатии, по меньшей мере, в течение 2 секунд светильник выключается.

Для возврата к режиму начального отображения, необходимо просмотреть различные имеющиеся опции путём неоднократного нажатия клавиши.

▶ Светильник остаётся включённым на протяжении 3 часов, но может выключаться и раньше, вновь нажимая указанную клавишу.

Описанные хроматические комбинации модулируются в оттенках и интенсивности встроенной цифровой системой.

### Cromodream

Этот цикл дарит полные ощущения всей цветовой гаммы; цвета, составляемые согласно дополняемости, плавно переходят один в другой, придавая ощущение полной комфортности.

### Sunlight

Тройка цветов (желтый/оранжевый/белый), сочетающаяся с нотами голубого и фиолетового, что напоминает положительные эффекты солнечного света; желтый, чередующийся с фиолетовым, улучшает настроение и общий психофизический баланс.

### Relax

Образуется из синего/оранжевого/голубого/белого цветов, данная последовательность способствует разрядке и расслаблению; оранжевая нота придает тепло последовательности цветов, которые по тенденции являются "холодными".

### Фиксированные цвета

Кроме того, можно выбрать следующие цвета, отображаемые фиксированным образом: белый, светло-синий, оранжевый, желтый, зеленый.

## Фильтрация воды

### ВНИМАНИЕ

Изменять только указанные параметры; не изменять конфигурацию других параметров.

Фильтрация, осуществляемая благодаря комбинированной работе рециркуляционного насоса и патронных фильтров, необходима для поддержания чистоты и прозрачности воды, удалении откладывающихся частиц.

**ПРИМЕЧАНИЕ:** Flow также оснащена системой Clear Ray™, которая способствует дезинфекции и очистке воды.

### Система очистки воды ClearRay™

Система очистки воды CLEARARRAY представляет собой эксклюзивную технологию, основанную на натуральных ультрафиолетовых лучах для удаления бактерий, вирусов и водорослей в воде минибассейна. CLEARARRAY напрямую подсоединен к вашей системе фильтрации. Вода проходит через ультрафиолетовый свет, который обрабатывает и дезинфицирует ее. Система оснащена регулятором тока, который обеспечивает электропитание; обеспечена двумя световыми светодиодными индикаторами: зеленый указывает на поток тока на входе, а красный на соответствующее функционирование системы.

▶ Функционирование системы Clear Ray™ является автоматическим и обусловлено подключением рециркуляционного насоса.

### Установка циклов фильтрации

Для установки цикла фильтрации действовать следующим образом:

## Нагрев воды

Нагрев воды в ванной осуществляется благодаря Электронагревателю, расположенному в отсеке ванной; регулировка температуры осуществляется на основе специфических параметров, устанавливаемых посредством панели управления.

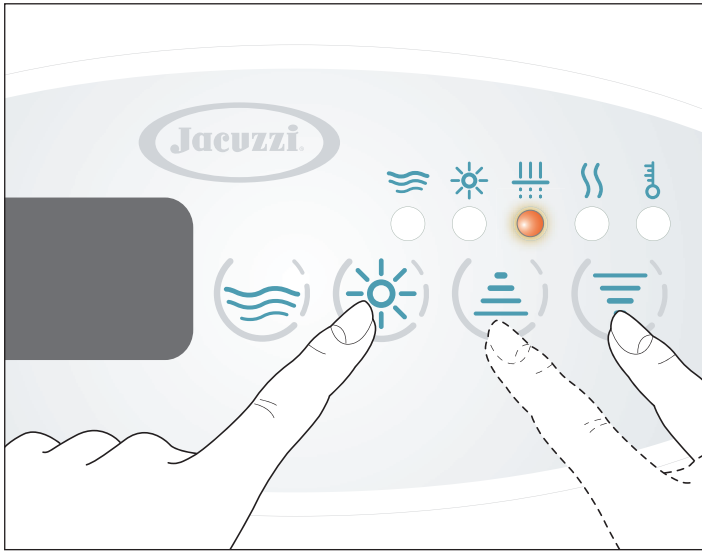

► Удерживать нажатой клавишу ☀ на протяжении приблизительно 5 секунд: на дисплее будет отображена надпись **dx** (где "x" указывает продолжительность в часах).

► Нажать на клавиши (☀) или (☀) для ввода желаемой длительности цикла (от минимума 4 до максимума 12 часов).

**ПРИМЕЧАНИЕ:** нажать клавишу "Up" для увеличения значения или "Down" для его уменьшения.

► Вновь нажимая клавишу ☀, подтверждается выбранное значение и обеспечивается переход к программированию задержки начала по отношению к "0" цикла (параметр **sy**, где "y" указывает на количество часов).

**ВНИМАНИЕ:** время "0" - момент, в который подается напряжение на сра, или момент, когда сохраняются в памяти параметры программирования фильтрации; если, например, устанавливается в качестве задержки начала цикла цифра "4", это обозначает, что фильтрация будет подключена спустя 4 часа после сохранения в памяти данных параметров или спустя 4 часа после выключения и повторного включения сра.

► Установить задержку начала цикла (от минимума 0 до максимума 23) посредством клавиш (☀) или (☀), подтвердить посредством клавиши ☀ для сохранения введенных значений и выйти из режима программирования.

При активированной функции, включается светодиод соответствующего символа (если он мигает, это обозначает, что цикл был приостановлен: смотрите руководство по установке, главу «Временная остановка циклов фильтрации»).

**ПРИМЕЧАНИЕ ДЛЯ ФУНКЦИИ "SILENCE":** в случае установки таймера или выключателя с таймером, для активации функции "Silence" (см. "Сервисные функции"), убедиться, что фильтрация не запрограммирована в часы активации данной функции; в любом случае, сумма часов фильтрации и "silence" не должна превышать 24 часа в сутки.

► Для выхода из установок нажать клавишу ☀ или не нажимать какую-либо клавишу в течение 5 секунд.

В обоих случаях только что введенные параметры остаются активными.

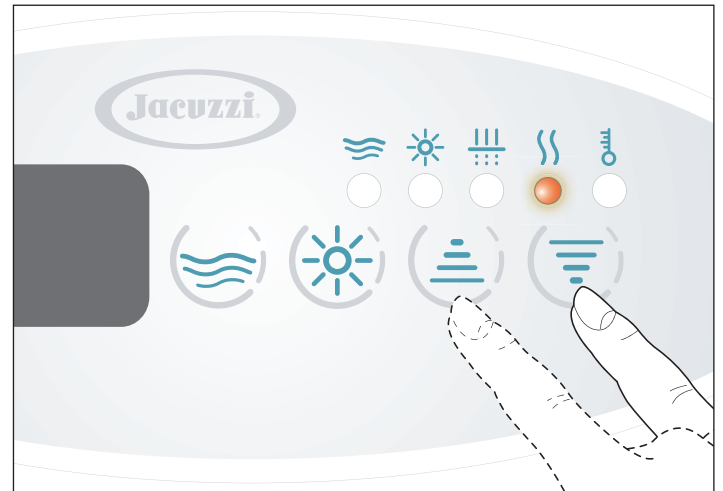

► Нажать клавиши (☀) и/или (☀): на дисплее появляется сохраненная в данный момент температура, соответствующий символ, и включается светодиод.

► Удерживать клавиши (☀) и/или (☀) для изменения отображаемого значения, от минимума 15 °C до максимума 40 °C.

**ПРИМЕЧАНИЕ:** нажать клавишу "Up" для увеличения значения или "Down" для его уменьшения.

► Для повторного отображения температуры воды в ванной, достаточно не касаться клавиш на протяжении приблизительно 5 секунд.

**ПРИМЕЧАНИЕ:** в случае активации функции "Silence" (см. "Сервисные функции"), если температура воды опускается ниже "заданного значения", нагреватель не подключается автоматически. В случае необходимости изменения температуры, необходимо нажать на клавиши панели управления.

### Поддержание минимальной температуры воды в ванной и противозамораживающая защита труб ("Smart Winter")



Программное обеспечение системы Вашей сра было разработано для управления рациональным и эффективным образом всеми особыми условиями, которые могут представлять опасность чрезмерного снижения температуры и замерзания воды.

В отношении всех аспектов, касающихся нагрева воды, и защит системы, смотрите руководство по установке продукции.





### ■ Блокировка панели управления

Данная функция предупреждает использование панели в целях изменения температуры воды и программирования циклов фильтрации; тем не менее, можно подключить насос и светильник.

► Для активации данной функции одновременно нажать клавиши  и  на 5 секунд (на дисплее мигает надпись «LO»).

► В случае нажатия на какую-либо кнопку, пользование которой запрещено, на дисплее кратковременно отображаться надпись «LO».

► Для деактивации блокировки панели управления, нажать клавишу  и во время мигания надписи «LO» удерживать клавишу  на протяжении приблизительно 5 секунд.

**ПРИМЕЧАНИЕ:** в случае отключения электроэнергии, блокировка панели управления останется активированной.

### ■ Функция «Silence»

Flow оснащена функцией (называемой «Silence»), которая позволяет приостановить работу рециркуляционного насоса таким образом, чтобы предупредить шум в течение некоторых часовых промежутков (смотрите схему и руководство по установке в отношении всех аспектов, касающихся предрасположения и электропроводки).

► Посредством таймера запрограммировать периоды, в течение которых необходимо, чтобы рециркуляционный насос не был активирован (см. документацию, прилагаемую к таймеру).

► В любом случае, можно активировать гидромассаж и/или нагреватель, даже если функция «Silence» активирована.

### ВНИМАНИЕ

**Запрограммировать функцию «Silence» таким образом, чтобы она не совпадала с циклом фильтрации (в любом случае, сумма часов фильтрации и «silence» не должна превышать 24 часов в день).**

### ПРИМЕЧАНИЯ

Не программировать слишком длительные периоды, которые могут исключить цикл фильтрации: циркуляция воды через фильтр должна быть всегда гарантирована.

Функция «Silence» деактивирует все другие текущие функции, за исключением защиты против замерзания («smart winter»).

Наличие аварийного сигнала указывается на дисплее, с приведением кода, соответствующего типу неисправности. Если условие аварийного сигнала остаётся, код продолжает отображаться.

Далее приведён перечень различных типов аварийных сигналов, которые могут появиться; смотрите руководство по установке продукции для подробного описания различных аварийных сигналов, которые могут появиться на дисплее.

### ► «LL»

уровневым датчиком определяется недостаточный уровень воды. На дисплее появляется надпись «LL», а светильник мигает.

Невозможно активировать функции.

- Восстановить уровень воды (4-5 сантиметров над самыми верхними форсунками).

► «HI» Слишком высокая температура воды. На дисплее отображается надпись «HI».

### НЕ ВХОДИТЬ В ВОДУ

- При наличии, снять кровлю spa.

- Если чрезмерное повышение температуры вызвано солнечным излучением, добавить холодную воду в spa.

Когда температура опускается ниже 43 °C (109 °F), spa должна активироваться автоматически; если это не происходит, отключить ток и связаться с авторизованным центром технического обслуживания Jacuzzi®.

► «Fr» Слишком низкая температура воды. На дисплее отображается надпись «Fr».

► «rPF» Неисправный датчик температуры.

### НЕ ВХОДИТЬ В ВОДУ

Невозможно активировать какую-либо функцию.

- Связаться с авторизованным центром технического обслуживания Jacuzzi®.

Перед использованием системы аудио плеер MP3 (не предоставляемого) должен иметь связь с устройством Bluetooth® spa, то есть необходимо "обеспечить связь" двух устройств посредством процесса опознавания, называемого "pairing":

- ▶ Убедиться в подключении питания spa (дисплей включен).
- ▶ Выполнять указания, содержащиеся в руководстве на плеер MP3 в отношении осуществления "pairing".

**ПРИМЕЧАНИЕ:** Для использования системы аудио spa, выбрать устройство Bluetooth®, называемое "BT Jacuzzi"; соответствующий код доступа - 0000.

**ПРИМЕЧАНИЕ:** устройство Bluetooth® spa находится в нижней части, со стороны панели (см.рисунок) и является активированным каждый раз при подключении spa.

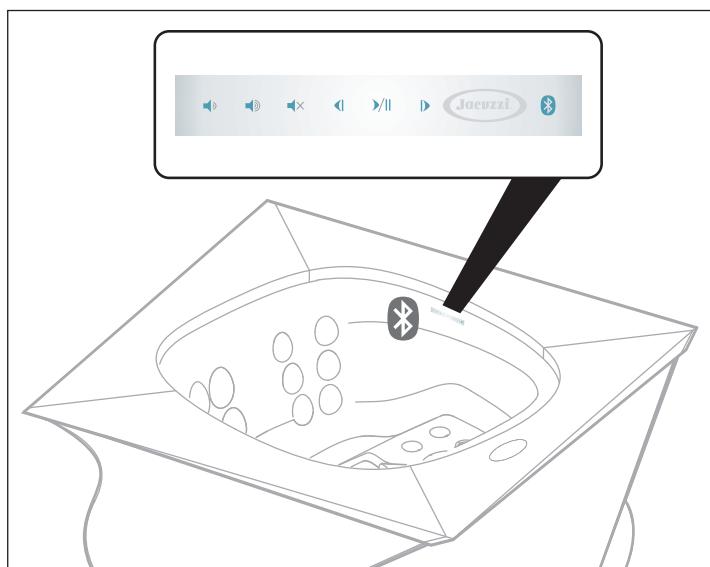

- ▶ При завершении процесса опознавания (pairing) и установки соединения можно использовать систему аудио spa для прослушивания Вашей любимой музыки.

**ПРИМЕЧАНИЕ:** после обеспечения соединения, плеер MP3 и устройство Bluetooth® spa могут соединяться без необходимости повторного процесса опознавания; оно является необходимым в случае аннулирования сохраненных в памяти установок, например, вследствие ремонта или инициализации (сброса).

**ПРИМЕЧАНИЕ:** при использовании spa, рекомендуется позиционировать плеер MP3 в место, защищенное от брызг воды, и выполнять различные регулировки посредством панели, расположенной на стенке spa.

Благодаря панели, расположенной на стенке spa, можно легко управлять системой аудио, удобно располагаясь в ванной.

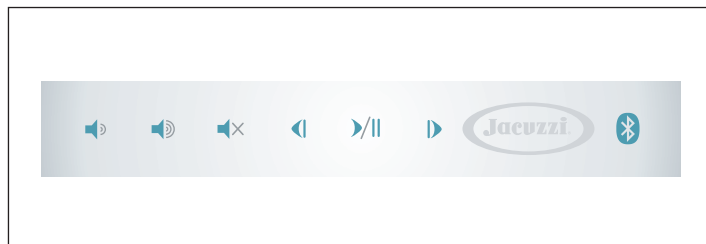

### Воспроизведение/пауза музыкального отрывка

- ▶ Нажать данную клавишу >|| для временной остановки воспроизведения отрывка; вновь нажать для возобновления прослушивания.

### Регулировка громкости

- ▶ Нажать клавиши <| и >| для соответствующего увеличения или уменьшения громкости (удерживая нажатыми клавиши, регулировка осуществляется непрерывным образом).

**ПРИМЕЧАНИЕ:** при выключении spa, в памяти сохраняется уровень громкости, активированный в данный момент и вновь предлагаемый при повторном включении.

### Mute (Отключение громкости)

- ▶ Для мгновенного снижения уровня громкости, нажать клавишу <|> ; при её повторном нажатии, громкость постепенно вернется на предыдущий уровень.

### Выбор отрывка

- ▶ Нажимая клавиши <| или >|, можно перейти к следующему или предыдущему отрывку по отношению к активированному в данный момент.

**ПРИМЕЧАНИЕ:** удерживая нажатыми клавиши <| или >|, обеспечивается поиск вперед или назад в пределах воспроизводимого отрывка. Необходимо отметить, что первое нажатие клавиши <| приводит к началу отрывка, в то время как при повторном нажатии клавиши, выбирается предыдущий отрывок.

### Клавиша Bluetooth® (📶)

- ▶ При наличии трудностей в ходе осуществления процесса опознавания (pairing), попытаться активировать устройство Bluetooth® spa, удерживая на протяжении приблизительно 5 секунд клавишу 📶.

- ▶ При наличии трудностей с соединением, попытаться установить в режим "ожидания соединения Bluetooth®" плеер MP3 (см.соответствующее руководство) и нажать клавишу 📶 панели.

**ВНИМАНИЕ:** удерживая одновременно и на протяжении приблизительно 5 секунд клавишу 📶 и клавишу >|, будут удалены все сохраненные в памяти адреса.

## ПЛАНОВОЕ ТЕХОБСЛУЖИВАНИЕ

► Держать сра всегда закрытой (когда не используется): таким образом, кроме предотвращения загрязнения воды, предотвращается рассеивание тепла и испарение.

► Периодически очищать гидромассажные и заборные отверстия.

### ВНИМАНИЕ

⚠ **Запрещается выполнять очистку при работающем насосе. Сначала необходимо выключить главный переключатель.**

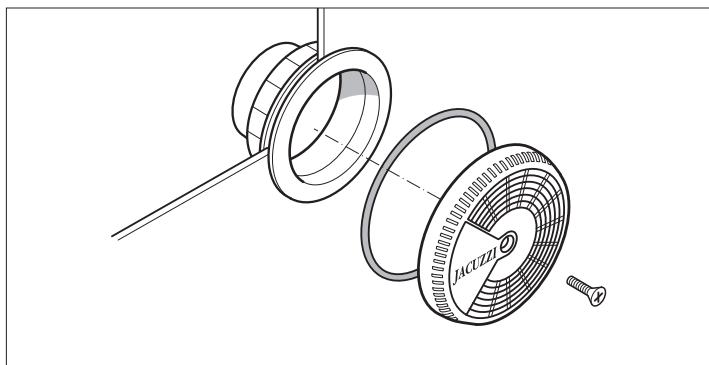

### ВНИМАНИЕ

⚠ **После очистки незамедлительно установить решётку заборных отверстий; эти защитные устройства должны закрыть вытяжку для снижения риска застревания волос или других частей тела. Очистка форсунок должна осуществляться при пустой ванне. Не забыть вновь монтировать все части перед повторным заполнением сра. Решётки заборных отверстий должны проверяться, по меньшей мере, один раз в неделю.**

## ■ Техническое обслуживание патронных фильтров

Фильтры подлежат периодической очистке в зависимости от периодичности использования сра и заменяются по мере необходимости, при выявлении признаков порчи.

Патронные фильтры имеются в наличии у продавцов и в авторизованных центрах технического обслуживания Jacuzzi®.

► Проверять, по меньшей мере, раз в неделю скиммер для удаления отложений, волос и т.д.

► Производить периодический контроль фильтров; при нормальном использовании сра необходимо проверять их, по меньшей мере, раз в неделю (засоренные фильтры сказываются на хорошем качестве воды, а также на соответствующем функционировании установки).

### ВНИМАНИЕ

⚠ **Запрещается выполнять очистку при работающем насосе. Сначала необходимо выключить главный переключатель.**

► Смотрите соответствующие рисунки на основе поставляемой модели.

► Для очистки фильтра снять крышку скиммера и выполнить указанные фазы.

► Разделить складки фильтра и очистить струей водой под давлением.

Если фильтр засорён, рекомендуется использование специальных средств против образования накипи/обезжиривателей, которые можно приобрести у продавцов или в авторизованных центрах технического обслуживания Jacuzzi®.

► Вновь монтировать, повторяя операции в обратном порядке.

### ВНИМАНИЕ

⚠ **После очистки фильтра не приводить в действие сра до предварительной сборки всех компонентов.**

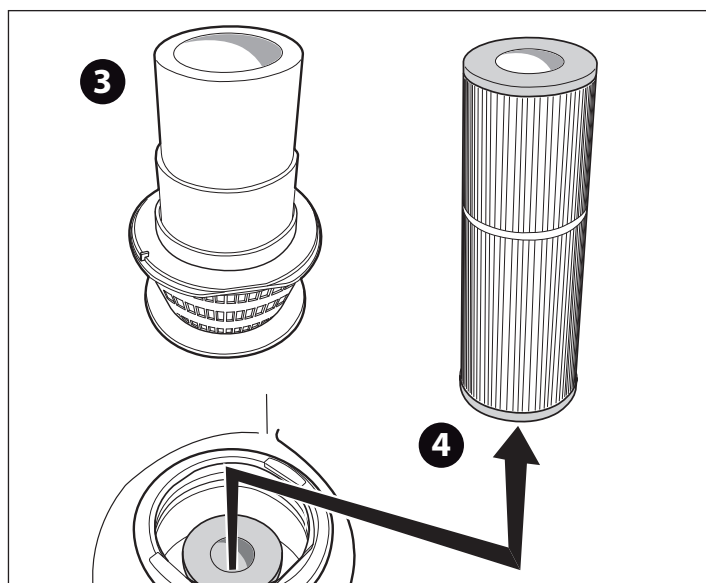
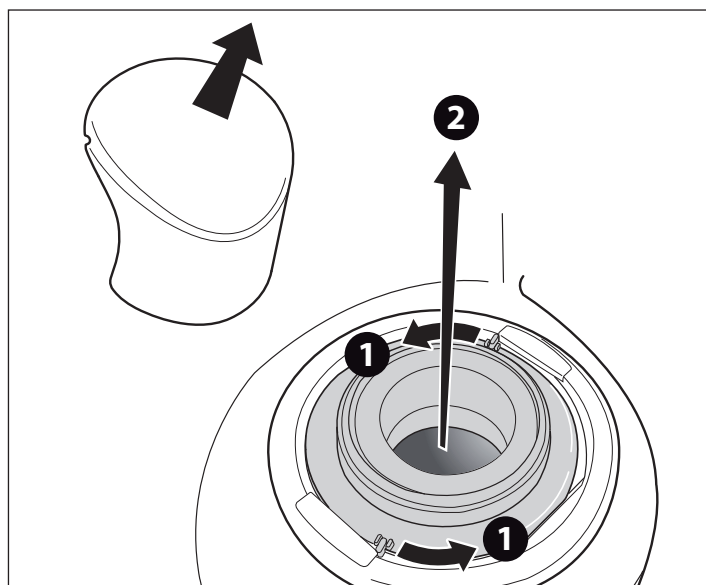

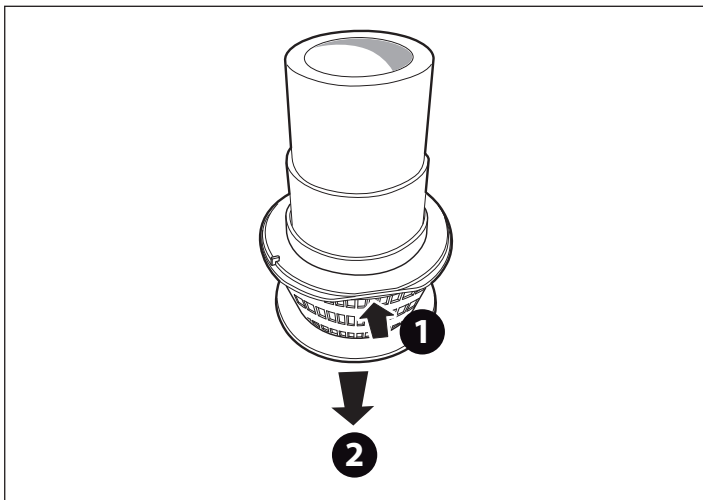

## ■ Техническое обслуживание теплозащитной кровли

### Ткань

- ▶ Снять кровлю с опорной рамы и расположить её на ровной поверхности.
- ▶ Смочить ткань чистой водой.
- ▶ Равномерно распределить на поверхности растворённый раствор жидкого мыла.
- ▶ Оставить раствор для воздействия на 2-3 минуты в соответствии со степенью загрязнения.
- ▶ Очистить кровлю посредством мягкой щётки.
- ▶ Для удаления всех остатков мыльного раствора, тщательно прополоскать чистой водой.
- ▶ В случае значительных отложений, повторить операцию.
- ▶ В случае необходимости, выполнить указанные выше операции также и с обратной стороны.
- ▶ Оставить кровлю для высыхания; затем установить её на собственную опорную раму до полного высыхания.

### Кожимит

- ▶ Используйте нейтральное моющее средство, после которого сполосните чистой водой.
- ▶ При необходимости, после чистки нанесите специальное средство для обновления и сохранения блеска материала.

## ВНЕПЛАНОВОЕ ТЕХОБСЛУЖИВАНИЕ

### ■ Зимняя пауза

В зонах, где температура зимой часто опускается ниже 0° C, в период, когда сра не используется, действовать следующим образом:

- ▶ Отключить ток на главном электрощите.
- ▶ Полностью слить сра посредством сливного клапана, который должен быть оставлен открытым, и возможного шиберного затвора, установленного на вспомогательном сливе (при установке; смотрите схему предварительной установки).

Слив сра не является полным; остатки воды на сиденьях и на днище ванной могут удаляться посредством губки, в то время как остатки воды в трубах могут всасываться через гидромассажные и всасывающие форсунки, посредством насоса всасывания жидкостей. Также рекомендуется опустошить насос посредством специальной сливной пробки.

### ВАЖНО



**В зонах с холодным климатом, где температура опускается ниже 0° C, рекомендуется удалять остатки воды из цепи.**

- ▶ Вынуть и очистить патрон фильтра; затем хранить в сухом месте.
- ▶ Закрыть сра для предотвращения загрязнения.
- ▶ Перед повторным использованием сра, смотрите главу "Контроль функционирования - Первый запуск".
- ▶ В зонах, где температура лишь иногда опускается ниже 0° C, минибассейн также может поддерживаться в действии, так как оснащён "противозамораживающей защитой", которая гарантирует поддержание минимальной температуры воды (см. главу "Регулировка температуры воды" - параграфы "Поддержание минимальной температуры воды" и "Противозамораживающая защита труб - режим "Smart Winter") (см. руководство по установке).

### Очистка

- ▶ Операции технического обслуживания зависят от места позиционирования минибассейна и/или аксессуаров. В любом случае, необходимо периодически промывать поверхности пресной водой и нейтральным моющим средством, а затем прополаскивать. Не использовать моющие средства, содержащие спирт, средства против образования котельного камня, аммиак, абразивные средства или отбеливатели. Не использовать воск или средства для полировки.

## ■ Замена лампы ClearRay™

*Система фильтрации Clear Ray™ использует УФ лампу.  
По истечении года лампа подлежит замене.*

### **Замена или очистка**

► Обратитесь к собственному дилеру или в авторизованный центр технической поддержки.







## JACUZZI EUROPE S.p.A.

Socio Unico

Direzione e Coordinamento

Jacuzzi Brands, Corp. (USA)

S.S. Pontebbana, km 97,200

33098 Valvasone Arzene (PN) ITALIA

Phone + 39 0434 859111- Fax + 39 0434 85278

[www.jacuzzi.eu](http://www.jacuzzi.eu) - [info@jacuzzi.eu](mailto:info@jacuzzi.eu)



---

### Jacuzzi UK

Jacuzzi® Spa and Bath Ltd

Old Mill Lane - Low Road - Hunslet

Leeds LS10 1RB

Jacuzzi® Hot tubs: [hottubsales@jacuzziemea.com](mailto:hottubsales@jacuzziemea.com)

Jacuzzi® Bathrooms: [retailersales@jacuzziemea.com](mailto:retailersales@jacuzziemea.com)

Phone: +44 (0)113 2727430 - Fax: +44 (0)113 2727445

---

### Jacuzzi Whirlpool GmbH

A Company of Jacuzzi Brands, Corp. (USA)

Humboldtstr. 30/32

D-70771 Leinfelden-Echterdingen

Phone: 0049 (0)711 933247-20 Technik/Service/Kundendienst/Ersatzteile (After Sales)

Phone: 0049 (0)711 933247-40 Verkauf/Preise/Finish Products

Fax 0049 (0)711 933247-50

[www.jacuzzi.eu](http://www.jacuzzi.eu)

[info-de@jacuzzi.eu](mailto:info-de@jacuzzi.eu)

---

### Jacuzzi France s.a.s.

8 Route de Paris

03 300 Cusset Cedex (FRANCE)

Phone: +33 (0)4 70 30 90 50 - Fax: +33 (0)4 70 97 41 90

[www.jacuzzi.fr](http://www.jacuzzi.fr)

[info@jacuzzi-france.com](mailto:info@jacuzzi-france.com)

---

### Jacuzzi Bathroom España, SL

Sociedad unipersonal

A Company of Jacuzzi Brands, Corp. (USA)

Jacuzzi® Bathroom España

C/ Comte urgell, 252 local 4

08036 Barcelona

Phone: +34 932 385 031- Fax +34 932 385 032

[www.jacuzzi.es](http://www.jacuzzi.es)

[info-es@jacuzzi.eu](mailto:info-es@jacuzzi.eu)

I dati e le caratteristiche non impegnano la Jacuzzi Europe S.p.A., che si riserva il diritto di apportare tutte le modifiche ritenute opportune senza obbligo di preavviso o di sostituzione

The data and characteristics indicated do not oblige Jacuzzi Europe, who reserves the right to make the necessary changes they feel opportune without forewarning or substitution

Les caractéristiques indiquées, n'engagent pas la Jacuzzi Europe, qui se réserve le droit d'apporter toutes les modifications qu'elle jugera opportune sans obligation de préavis ou de remplacement

Die Angaben sind für Jacuzzi Europe nicht bindend. Änderungen, die dem Fortschritt dienen, halten wir uns vor

Los datos y características indicadas no comprometen a Jacuzzi Europe que se reserva el derecho de aportar todas las modificaciones que considere oportunas sin obligación de preaviso o de sustitución

Приведенные данные и характеристики являются для фирмы Jacuzzi Europe S.p.A. необязательными. Фирма оставляет за собой право внесения всех тех изменений, которые будут признаны необходимыми, без обязательства предварительного уведомления или замены.



220102650

JACUZZI EUROPE S.p.A. • all rights reserved • NOVEMBER 2013

