

CARTON INVENTORY

Solenoid Lock Harness 94-37518
Control Board 001D8059-1CC

INSTALLATION

1. Disconnect power to the operator.
2. Remove RED/BLACK wires connected to -/+ battery terminals
3. Connect solenoid lock harness following illustration below.
4. After solenoid lock harness is installed, reconnect power and test for proper operation.

⚠️ ⚠️ WARNING

To reduce the risk of SEVERE INJURY or DEATH:

- ANY maintenance to the operator or in the area near the operator MUST NOT be performed until disconnecting the electrical power (AC or solar and battery) and locking-out the power via the operator power switch. Upon completion of maintenance the area MUST be cleared and secured, at that time the unit may be returned to service.
- ALL electrical connections MUST be made by a qualified individual.

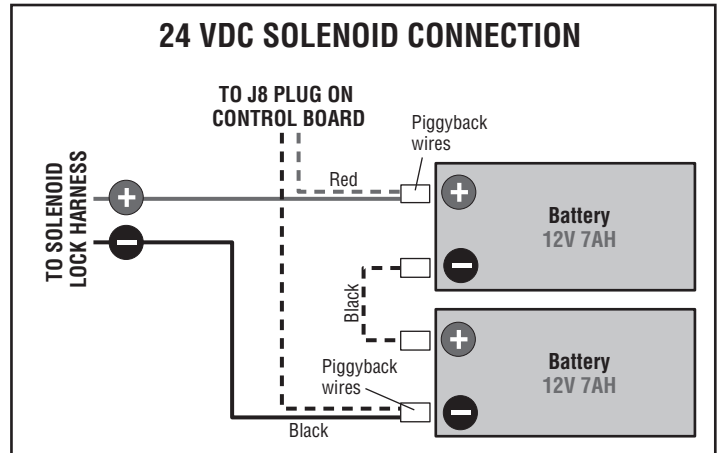
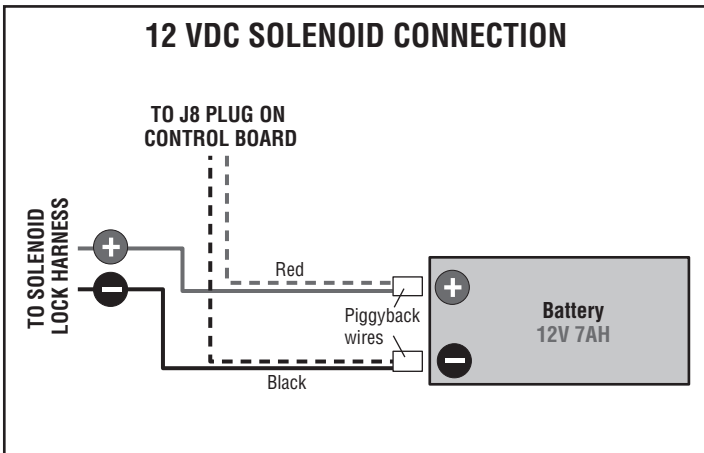
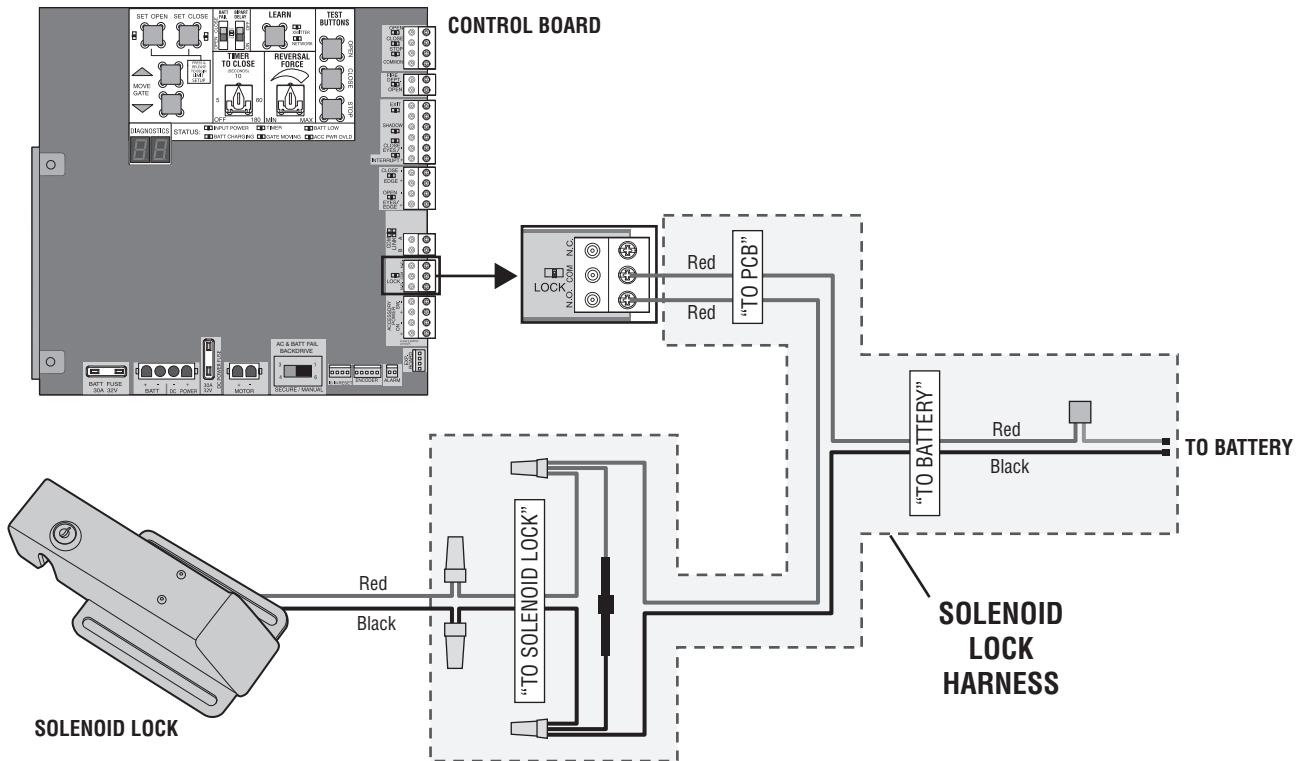

CONTENU DE L'EMBALLAGE

Faisceau de serrure à solénoïde..... 94-37518

Carte de commande..... 001D8059-1CC

INSTALLATION

1. Déconnecter l'alimentation de l'actionneur
2. Enlever les fils ROUGES/NOIRS connectés aux bornes -/+ de la batterie.
3. Connecter le faisceau de serrure à solénoïde selon l'illustration fournie ci-dessous.
4. Après avoir installé la serrure à solénoïde, reconnecter l'alimentation et tester le bon fonctionnement du dispositif.



AVERTISSEMENT

Pour réduire le risque de BLESSURES GRAVES, voire MORTELLES :

- AUCUNE maintenance sur le dispositif de fermeture ou à proximité NE doit être réalisée avant d'avoir déconnecté l'alimentation électrique (CA ou solaire et pile) et de l'avoir verrouillée en utilisant le disjoncteur de ce dispositif. Après avoir terminé la maintenance, la zone DOIT être dégagée et sécurisée, c'est seulement à ce moment que l'unité peut être remise en service.
- TOUTES les connexions électriques DOIVENT ÊTRE réalisées par un professionnel.

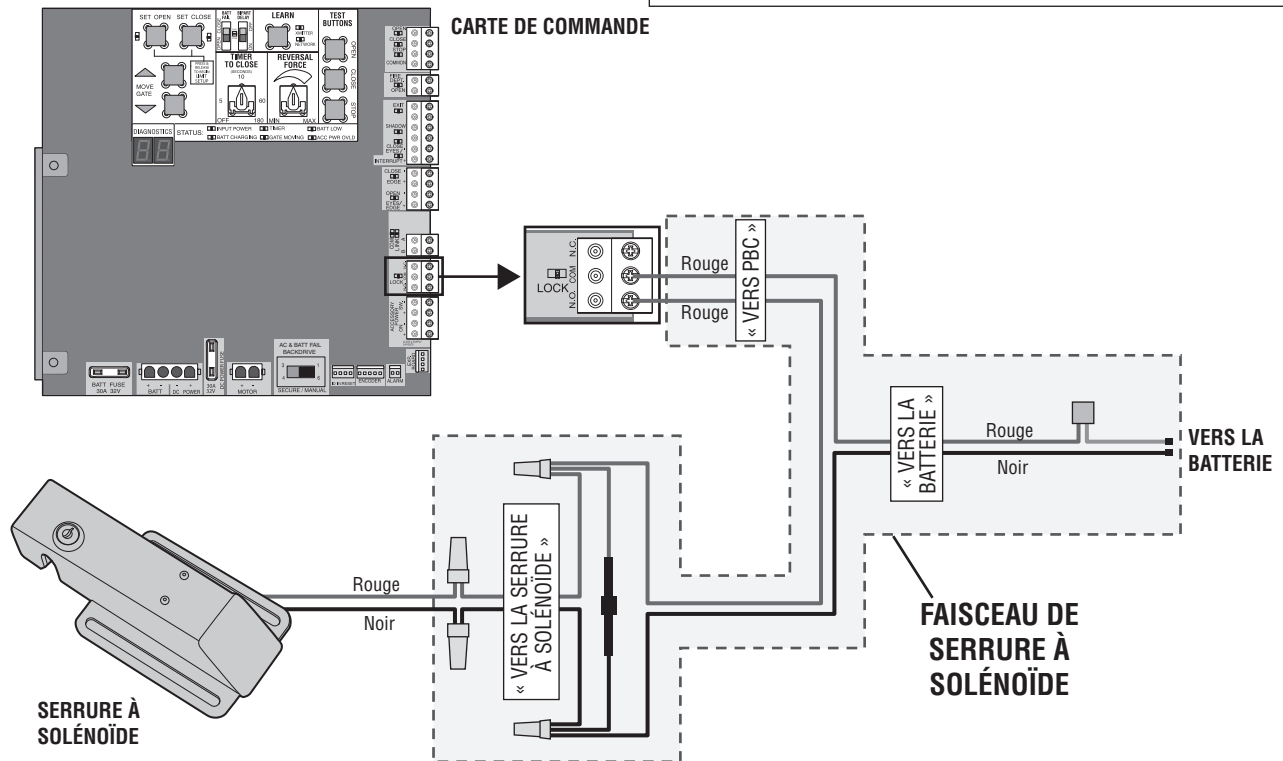

CONNEXION DE SOLÉNOÏDE 12 V C.C.

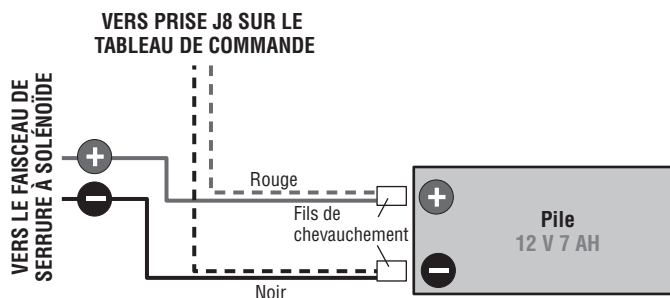

CONNEXION DE SOLÉNOÏDE 24 V C.C.

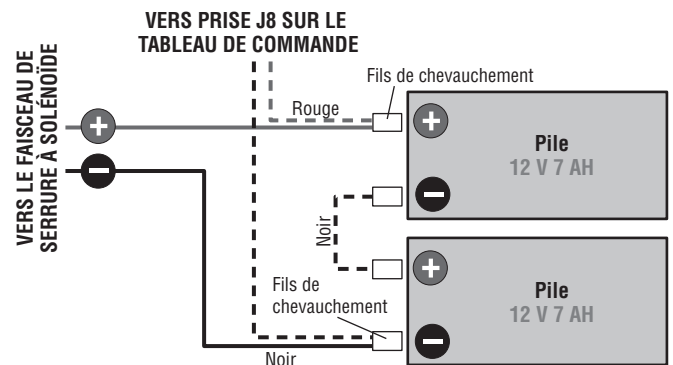

CONTENIDO DE LA CAJA

Arnés de conexión de cerradura de solenoide 94-37518
 Tarjeta de control 001D8059-1CC

INSTALACIÓN

1. Desconectar la alimentación eléctrica del operador.
2. Desconectar los cables ROJO Y NEGRO de los terminales de la batería.
3. Conectar el arnés de la cerradura de solenoide según lo mostrado en la siguiente ilustración.
4. Después de conectar el arnés, conectar la alimentación eléctrica para probar su funcionamiento.

⚠️ ADVERTENCIA

Para reducir el riesgo de LESIONES GRAVES o la MUERTE:

- No realizar mantenimiento en el operador ni en el área cercana al mismo sin cortar la alimentación eléctrica (CA, solar y batería). Una vez realizadas las tareas de mantenimiento, se DEBE despejar y asegurar el área en el momento en que la unidad vuelva a ponerse en funcionamiento.
- TODAS las conexiones eléctricas DEBEN ser realizadas por una persona calificada.

