



SCHWINN FITNESS

Schwinn A.C.[™] Sport and Schwinn A.C.[™] Performance Plus



Assembly Manual

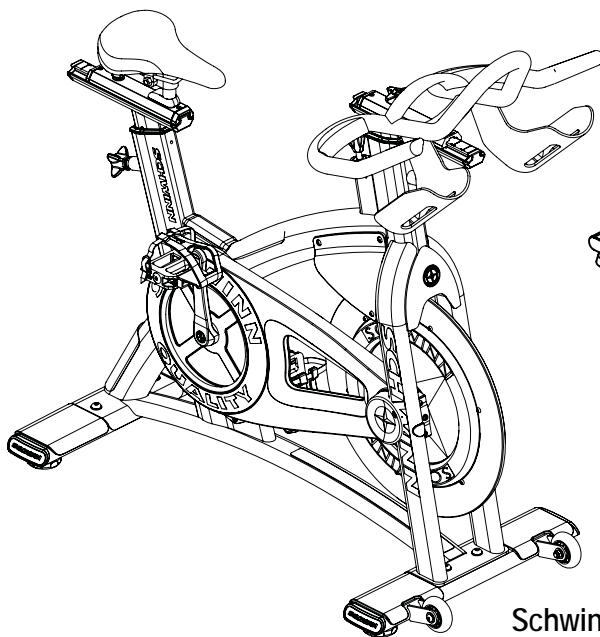

Schwinn A.C.[™] Performance Plus

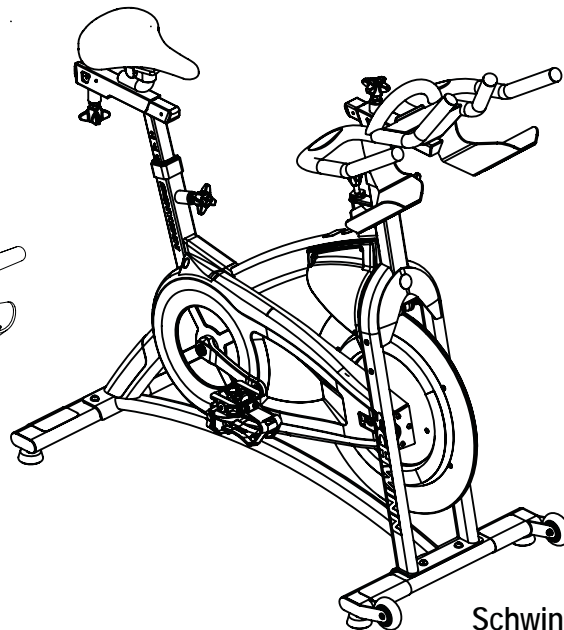

Schwinn A.C.[™] Sport



EN FRC DE FR NL IT ES PT JA ZH

Table of Contents

Table of Contents		Table des matières	Inhaltsverzeichnis
4	Important Safety Instructions	Instructions de sécurité importantes	Wichtige Sicherheitshinweise
11	Specifications	Spécifications	Spezifikationen
11	Tools Required	Outils nécessaires	Erforderliches Werkzeug
12	Hardware	Quincaillerie	Schrauben
13	Parts	Pièces	Teile
15	Assembly	Montage	Montage
24	Adjustments	Réglages	Einstellungen
29	Contacts	Coordonnées	Kontaktadressen

Table des matières	Inhoudsopgave	Indice	
4	Précautions de sécurité	Belangrijke veiligheidsinstructies	Importanti precauzioni di sicurezza
11	Descriptif	Specificaties	Specifiche
11	Outils nécessaires	Benodigd gereedschap	Utensili necessari
12	Matériel	Montagemateriaal	Bulloneria
13	Pièces	Onderdelen	Pezzi
15	Montage	Montage	Montaggio
24	Réglages	Afstellingen	Regolazioni
29	Contacts	Contactgegevens	Contatti

Índice	Índice	目次	
4	Instrucciones importantes de seguridad	Instruções importantes de segurança	安全上の重要留意項目
11	Especificaciones	Especificações	仕様
11	Herramientas necesarias	Ferramentas necessárias	必要工具
12	Piezas metálicas	Ferragens	ハードウェア
13	Piezas	Peças	部品
15	Montaje	Montagem	アセンブリー
24	Ajustes	Ajustes	調整
29	Contactos	Contactos	連絡先

目录

4	重要安全说明
11	规格
11	必备工具
12	配件
13	部件
15	装配
24	调整
29	联系方式

Important Safety Instructions

EN



Indicates a potentially hazardous situation which, if not avoided, could result in death or serious injury.

Obey the following warnings:



Read and understand all warnings on this machine.

Carefully read and understand the Assembly Manual.

- Keep bystanders and children away from the product you are assembling at all times.
- Do not connect power supply to the machine until instructed to do so.
- Do not assemble this machine outdoors or in a wet or moist location.
- Make sure assembly is done in an appropriate work space away from foot traffic and exposure to bystanders.
- Some components of the machine can be heavy or awkward. Use a second person when doing the assembly steps involving these parts. Do not do steps that involve heavy lifting or awkward movements on your own.
- Set up this machine on a solid, level, horizontal surface.
- Do not try to change the design or functionality of this machine. This could compromise the safety and can void the warranty.
- If replacement parts are necessary use only genuine Schwinn® replacement parts and hardware supplied by Schwinn. Failure to use genuine replacement parts can cause a risk to users, keep the machine from operating correctly or void the warranty.
- Do not use or put the machine into service until the machine has been fully assembled and inspected for correct performance in accordance with the Owner's Manual.
- Read and understand the complete Owner's Manual supplied with this machine before first use. Keep the Owner's and Assembly Manuals for future reference.

FRC

Instructions de sécurité importantes



Indique une situation potentiellement dangereuse, laquelle, si elle n'est pas évitée, peut entraîner la mort ou des blessures graves.

Veillez vous conformer aux avertissements suivants :



Lisez et assimilez tous les avertissements apposés sur cette machine.

Lisez attentivement et comprenez le Manuel de montage.

- Tenez toujours les passants et les enfants à l'écart du produit que vous montez.
- Ne connectez pas le module d'alimentation à la machine avant d'y être invité.
- N'assemblez pas cette machine à l'extérieur, sur une surface mouillée ou dans un endroit humide.
- Assurez-vous que le montage est effectué dans un espace de travail approprié, à l'écart de la circulation et de l'exposition aux passants.

- Certains composants de la machine peuvent être lourds ou encombrants. Faites appel à une deuxième personne pour procéder aux étapes de montage qui concernent ces pièces. Ne réalisez pas seul les étapes de montage nécessitant le levage d'objets lourds ou des mouvements difficiles.
- Installez cette machine sur une surface plane, horizontale et solide.
- Ne tentez pas de changer la conception ou la fonctionnalité de cette machine. Cela pourrait compromettre la sécurité et rendre caduque la garantie.
- Si des pièces de rechange sont nécessaires, utilisez exclusivement des pièces de rechange et la quincaillerie de marque Schwinn® fournis par Schwinn. Le fait de ne pas utiliser de pièces de rechange authentiques pourrait provoquer un risque pour les utilisateurs, empêcher la machine de fonctionner correctement ou rendre caduque la garantie.
- N'utilisez pas la machine et ne la mettez pas en marche tant qu'elle n'est pas complètement montée et inspectée pour vérifier que ses performances correspondent aux stipulations du Guide du propriétaire.
- Lisez et assimilez dans son intégralité le Guide du propriétaire fournit avec cette machine avant de l'utiliser pour la première fois. Conservez le Guide du propriétaire et le Manuel de montage pour référence future.

DE

Wichtige Sicherheitshinweise



Weist auf eine mögliche Gefahrensituation hin, die, wenn sie nicht vermieden wird, zu schwerwiegenden oder tödlichen Verletzungen führen kann.

Bitte beachten Sie folgende Warnhinweise:



Lesen Sie alle Warnhinweise auf dem Gerät.

Lesen Sie das Benutzerhandbuch aufmerksam durch.

- Zuschauer und Kinder müssen während des Zusammenbaus des Geräts Abstand halten.
- Schließen Sie das Stromkabel erst an, wenn Sie dazu aufgefordert werden.
- Bauen Sie das Gerät nicht in im Außenbereich oder in feuchter Umgebung auf.
- Stellen Sie sicher, dass das Gerät an einem geeigneten Platz zusammengebaut wird, wo es keinen Durchgangsverkehr und keine Zuschauer gibt.
- Einige Bauteile des Geräts sind schwer und/oder sperrig. Der Aufbau dieser Teile sollte mit Hilfe einer zweiten Person erfolgen. Führen Sie Schritte, bei denen schwere oder sperrige Teile gehoben oder bewegt werden müssen, nicht alleine durch.
- Montieren Sie das Gerät nur auf einer stabilen, ebenen und horizontalen Fläche.
- Versuchen Sie nicht, das Design oder die Funktionalität des Geräts zu ändern. Dies könnte die Sicherheit beeinträchtigen und zum Erlöschen der Garantie führen.
- Wenn Ersatzteile benötigt werden, verwenden Sie nur Originalersatzteile von Schwinn® und Schrauben von Schwinn. Wenn keine Originalersatzteile verwendet werden, besteht ein Risiko für den Benutzer. Außerdem kann der korrekte Betrieb des Geräts beeinträchtigt werden oder die Garantie erlöschen.
- Nehmen Sie das Gerät erst in Betrieb, wenn es vollständig aufgebaut und die korrekte Funktionsfähigkeit in Übereinstimmung mit dem Benutzerhandbuch überprüft wurde.

- Lesen Sie das mitgelieferte Benutzerhandbuch vor dem ersten Gebrauch genau durch. Bewahren Sie das Benutzerhandbuch und die Montageanleitung auf, um bei Bedarf darin nachschlagen zu können.

FR

Précautions de sécurité



Indique un danger potentiel pouvant engendrer des blessures graves, voire la mort.

Veillez suivre les recommandations ci-après :



Lisez les étiquettes de mise en garde apposées sur la machine.

Prenez connaissance du manuel d'assemblage.

- Eloignez les tiers et les enfants de la machine lors de son assemblage.
- Ne connectez pas le bloc d'alimentation à la machine sans y avoir été invité.
- N'assemblez pas la machine à l'extérieur ou dans un environnement humide.
- Effectuez l'assemblage dans un espace de travail approprié, loin du passage des tiers.
- Certains composants sont lourds ou difficiles à manier. Demandez l'aide d'une deuxième personne pour leur assemblage. Ne réalisez pas seul des opérations qui demandent l'intervention de deux personnes.
- Installez cette machine sur une surface plane, horizontale et solide.
- Ne modifiez pas l'assemblage ni les fonctionnalités de la machine. Vous pourriez en effet compromettre la sécurité et annuler ainsi la garantie de votre appareil.
- N'utilisez que des pièces de rechange Schwinn® et du matériel fourni par Schwinn. La non utilisation de pièces de rechange d'origine peut occasionner des risques pour les utilisateurs, empêcher le fonctionnement correct de la machine ou en annuler la garantie.
- N'utilisez pas la machine et ne la mettez pas en service avant d'avoir terminé son assemblage et son inspection, afin de garantir des performances correctes et en accord avec le manuel d'utilisation.
- Lisez la totalité du manuel d'utilisation fourni avec la machine avant son utilisation. Conservez les manuels d'assemblage et d'utilisation pour référence future.

NL

Belangrijke veiligheidsinstructies



Wijst op een potentieel gevaarlijke situatie die, indien deze niet vermeden wordt, kan leiden tot de dood of ernstige letsels.

Neem de volgende waarschuwingen in acht:



Lees aandachtig alle waarschuwingsklevers op dit toestel.

Lees aandachtig de montagehandleiding.

- Houd omstaanders en kinderen altijd uit de buurt van het toestel dat u aan het monteren bent.
- Sluit het toestel niet op het elektriciteitsnet aan totdat u dit gevraagd wordt.
- Monteer het toestel niet buiten of in een vochtige of natte plaats.

- Zorg ervoor dat u voldoende werkruimte hebt, uit de buurt van voetgangersverkeer en zonder blootstelling van omstanders.
- Sommige onderdelen van het toestel kunnen zwaar of moeilijk hanteerbaar zijn. Roep de hulp in van een tweede persoon wanneer u deze onderdelen monteert. Monteer geen zware of moeilijk hanteerbare onderdelen zonder de hulp van iemand anders.
- Installeer het toestel op een stevige, vlakke en horizontale ondergrond.
- Probeer het design of de functionaliteit van het toestel niet te wijzigen. Dit zou de veiligheid in gevaar kunnen brengen en de garantie ongeldig kunnen maken.
- Als u reserveonderdelen nodig hebt, gebruik dan uitsluitend echte Schwinn®-reserveonderdelen en montage materiaal dat door Schwinn geleverd is. Als u geen echte reserveonderdelen gebruikt, dan kan dit een risico inhouden voor de gebruikers, het toestel verhinderen om correct te functioneren of de garantie ongeldig maken.
- Gebruik het toestel niet of stel het niet in werking totdat het volledig gemonteerd en gecontroleerd is op correcte werking in overeenstemming met de gebruikershandleiding.
- Lees voor de eerste ingebruikneming aandachtig de volledige gebruikershandleiding die bij dit toestel is meegeleverd. Bewaar de gebruikers- en montagehandleidingen voor latere raadpleging.



Importanti precauzioni di sicurezza



Indica una situazione potenzialmente pericolosa che, se non evitata, può causare la morte o lesioni gravi.

Attenersi alle seguenti avvertenze:



Leggere e comprendere tutte le avvertenze presenti sulla macchina.

Leggere attentamente e capire il Manuale di montaggio.

- Mantenere sempre spettatori e bambini lontani dal prodotto in fase di montaggio.
- Non alimentare la macchina sino a quando non viene impartita la relativa istruzione.
- Non montare la macchina all'aperto o in presenza di acqua o umidità.
- Assicurarsi che il montaggio abbia luogo in un'area di lavoro adeguata, lontano da passanti e spettatori.
- Alcuni componenti della macchina possono essere pesanti o poco maneggevoli. Per il montaggio di suddetti componenti, prevedere una seconda persona. Non intraprendere azioni che coinvolgono il sollevamento di componenti pesanti o movimenti ingombranti da soli.
- Impostare la macchina su una superficie orizzontale, piana e solida.
- Non cercare di modificare il design o la funzionalità della macchina in uso. Si potrebbe compromettere la sicurezza e rendere nulla la garanzia.
- In caso di necessità di pezzi di ricambio, utilizzare solo pezzi di ricambio e bulloneria Schwinn® originali forniti da Schwinn. Il mancato utilizzo di pezzi di ricambio originali può rappresentare un rischio per gli utenti, il funzionamento scorretto della macchina e l'annullamento della garanzia.
- Utilizzare o mettere in funzione la macchina solo dopo il completamento del montaggio e il controllo del corretto funzionamento, come da Manuale utente.

- Prima di utilizzare la macchina per la prima volta, leggere e assicurarsi di aver compreso per intero il Manuale utente fornito a corredo. Conservare i Manuali utente e di montaggio per riferimenti futuri.

ES

Instrucciones importantes de seguridad



Indica una situación posiblemente peligrosa que, si no se evita, puede causar la muerte o lesiones graves.

Tenga en cuenta las siguientes advertencias:



Lea y comprenda todas las advertencias de esta máquina.

Lea atentamente y comprenda el Manual de montaje.

- Mantenga a las personas y a los niños alejados del producto que está montando.
- No conecte la máquina a la fuente de alimentación hasta que se lo indiquen.
- No monte esta máquina en el exterior o en lugares húmedos o mojados.
- Asegúrese de que el montaje se lleva a cabo en un lugar de trabajo apropiado, lejos del paso y de la exposición de las personas cercanas.
- Algunos componentes de la máquina pueden ser pesados o difíciles de manejar. Pida ayuda a otra persona al realizar los pasos de montaje que implican estas piezas. No intente realizar usted solo ningún montaje que implique movimientos difíciles o el levantamiento de piezas pesadas.
- Monte esta máquina en una superficie sólida, nivelada y horizontal.
- No intente cambiar el diseño o la funcionalidad de esta máquina. Podría poner en compromiso la seguridad y anular la garantía.
- Si son necesarias piezas de repuesto, utilice únicamente piezas de repuesto y herramientas Schwinn® originales proporcionadas por Schwinn. Si no se usan piezas de repuesto originales, se puede causar riesgos en los usuarios, evitar que la máquina funcione correctamente o anular la garantía.
- No utilice ni ponga en funcionamiento la máquina hasta que se haya montado completamente y se haya inspeccionado su correcto rendimiento de acuerdo con el Manual del usuario.
- Lea y comprenda el Manual del usuario completo incluido con esta máquina antes de su uso. Conserve el Manual del usuario y el Manual de montaje para consultarlos en el futuro.

PT

Instruções importantes de segurança



Indica uma situação potencialmente perigosa que, se não for evitada, pode resultar em morte ou graves lesões.

Cumpra as seguintes advertências:



Leia e compreenda todas as advertências existentes na máquina.

Leia atentamente e compreenda o Manual de Montagem.

- Mantenha transeuntes e crianças afastados do produto que é utilizado com frequência.

- Não ligue a máquina enquanto não receber instruções para o fazer.
- Não monte esta máquina no exterior ou num local húmido ou molhado.
- Certifique-se de que a montagem é feita num espaço de trabalho adequado, afastado de passagens de pessoas e exposição a transeuntes.
- Alguns componentes da máquina poderão ser pesados ou invulgares. Peça a ajuda a uma outra pessoa para auxiliá-lo na montagem destas peças. Não execute procedimentos que envolvam elevar componentes pesados ou executar movimentos invulgares.
- Monte esta máquina sobre uma superfície horizontal sólida e nivelada.
- Não tente modificar o design ou a funcionalidade desta máquina. Isto poderá comprometer a segurança e invalidar a garantia.
- Caso sejam necessárias peças de substituição, utilize unicamente peças de substituição originais Schwinn® e ferragens fornecidas pela Schwinn. A não utilização de peças de substituição originais pode implicar risco para os utilizadores, impedir o correcto funcionamento da máquina ou invalidar a garantia.
- Não utilize nem permita que a máquina seja utilizada até que a mesma tenha sido totalmente montada e inspeccionada quanto ao correcto desempenho em conformidade com o Manual do Proprietário.
- Leia e compreenda na íntegra o Manual do Proprietário fornecido com esta máquina antes da primeira utilização. Guarde o Manual do Proprietário e o Manual de Montagem para futura referência.

JA

安全上の重要留意項目



このアイコンは、回避できない場合、死亡事故もしくは重傷を招く恐れのある潜在的に危険な状態を表示しています。

○以下の警告に従ってください：



この機器についての全ての注意事項を通読し、理解してください。

この機器の組立マニュアルを熟読し、理解してください。

- 組立てを行っているときは、常に製品から部外者と子供たちを遠ざけるようにしてください。
- 取扱説明書に従い、然るべき段階に至るまでマシンへの電源の接続はしてはなりません。
- このマシンを戸外または、湿度の高い場所または、濡れた場所では使用しないでください。
- 人の通る場所から離れるか部外者への露出のない適切な作業場所で組立てを行うよう徹底してください。
- マシンの幾つかのコンポーネントは、重量がありもしくは、扱いにくい場合があります。これらの部品が関る組立て段階で作業を行う場合は、助手を使ってください。重量のある部品または、扱いにくい機械部分が関る手順を自分一人で進めようとしてはなりません。
- このマシンは、堅い水平な設置面にセットして操作してください。
- このマシンのデザインまたは、機能を改造しようとしてはなりません。この行為は安全規定への侵害となり、保証条項の適用が無効となる恐れがあります。
- 交換部品が必要となった場合は、Schwinn®の純正交換部品及び Schwinn が供給するハードウェアのみを使用してください。純正交換部品の使用に従わなかった場合は、ユーザーに対するリスクが生じる恐れがあり、マシンを規定通りに操作しなかった場合は保証条項が無効となります。

- 取扱説明書に従って、マシンの組立てが完全に終わり正しく機能することが検査で確認されるまで、マシンを使用または、稼働させてはなりません。
- このマシンを初めて使用するに先立って、このマシンに付属して供給された完全取扱説明書を通読し、理解してください。今後の参照とするため、取扱説明書及び組立マニュアルは保管してください。

ZH

重要安全说明



表示存在潜在的危險情况，若不加以避免，可能造成死亡或重伤。

请遵从以下警告：



阅读并理解器材上的警告。

详细阅读并理解《装配手册》。

- 装配器材期间，不得让他人和儿童靠近器材。
- 请按说明连接器材电源。
- 不得在户外或潮湿环境中装配该器材。
- 确保装配器材时有足够的工作空间，避免绊倒或影响到他人。
- 器材的某些部件较为沉重。装配此类部件时需他人协助。不要独自搬运或装配较重的部件。
- 请在坚硬、平整、水平的地面上安置该器材。
- 不得试图改变该器材的设计或功能。这可能影响安全性并令保修失效。
- 若需要更换部件，请仅使用 Schwinn 提供的原厂 Schwinn® 替换部件和配件。不使用原厂替换部件可能会对器材使用者造成危险、让器材无法正常运行或令保修失效。
- 完整装配器材，并根据《用户手册》检查设备性能之前，不得使用或运行器材。
- 使用器材之前，请完整阅读并理解器材随配的《用户手册》。请妥善保存《用户和装配手册》以备将来参考。

Specifications

Spécifications • Spezifikationen • Descriptif • Specificaties • Specifiche • Especificaciones • Especificações • 仕様 • 规格

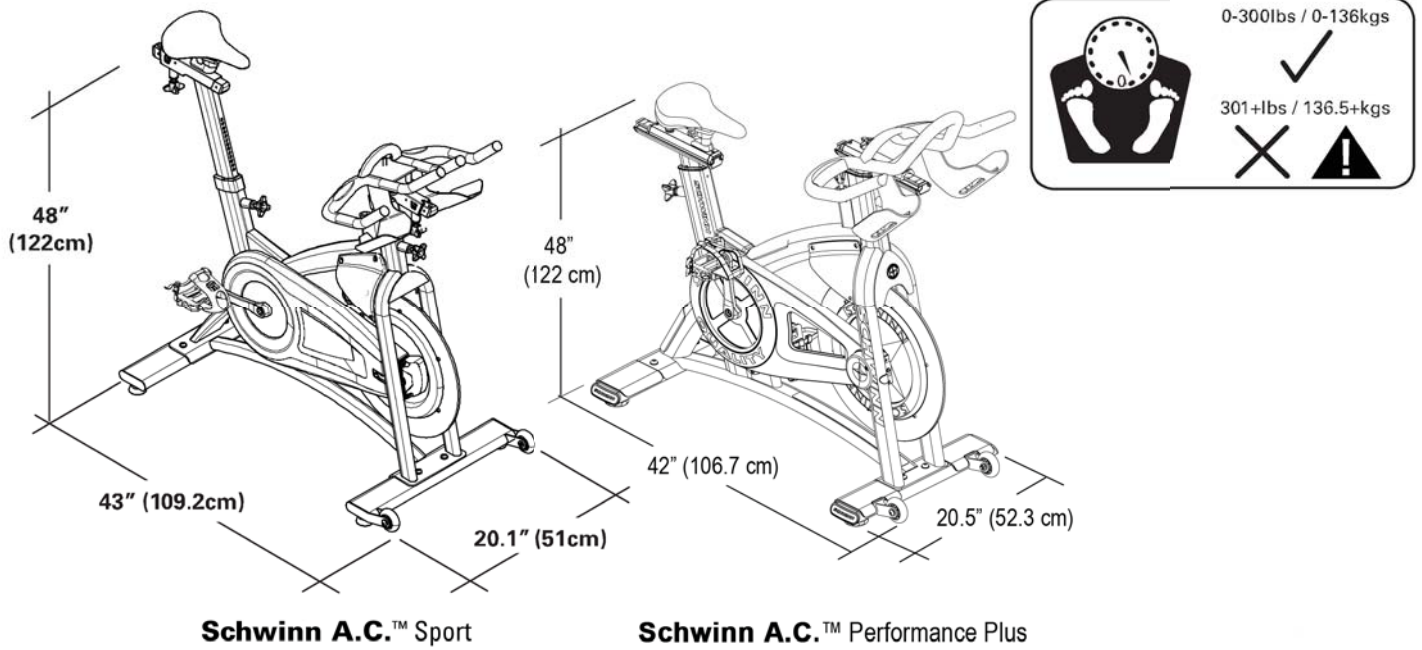

Tools Required

Outils nécessaires • Erforderliches Werkzeug • Outils nécessaires • Benodigd gereedschap • Utensili necessari • Herramientas necesarias • Ferramentas necessárias • 必要工具 • 必备工具



14mm
17mm



15mm



6mm
5mm
10mm

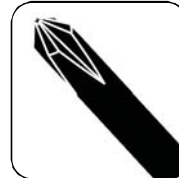

#2 Phillips Head Screwdriver

Hardware

Quincaillerie • Schrauben • Matériel • Montagemateriaal • Bulloneria • Piezas metálicas • Ferragens • ハードウェア • 配件

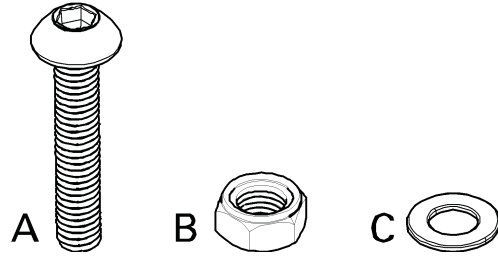

Parts

Quincaillerie • Teile • Pièces • Onderdelen • Pezzi • Piezas • Peças • 部品 • 部件

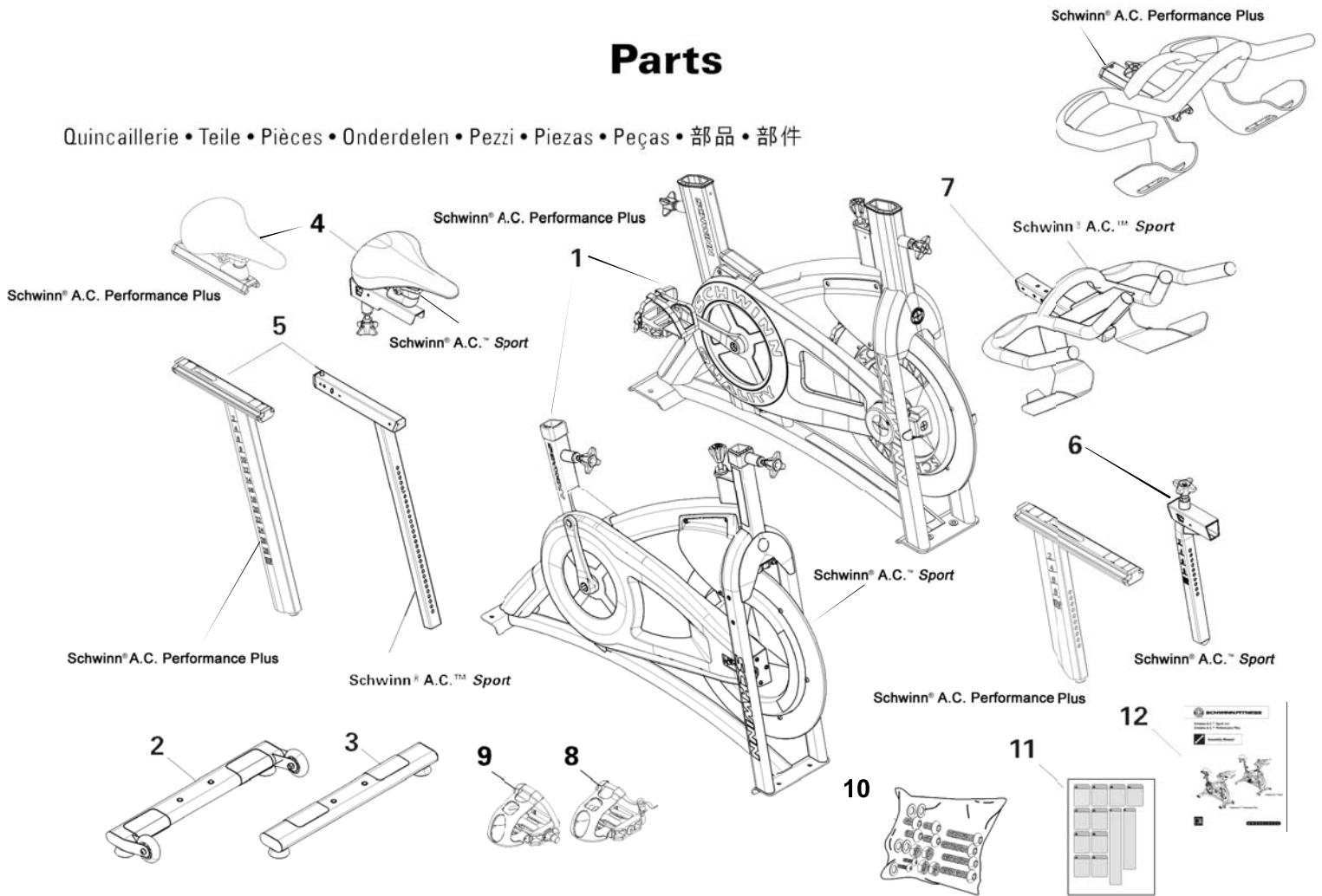

1	Frame Assembly Châssis Conjunto de la estructura 车架装置	Cadre Gemonteerd frame Montagem do quadro	Rahmen Gruppo telaio フレームアSEMBリー
2	Front Stabilizer Stabilisateur avant Estabilizador frontal 前稳定器	Stabilisateur avant Voorste stabilisatiesteun Estabilizador dianteiro	Vorderer Stabilisator Stabilizzatore anteriore フロントスタビライザー
3	Rear Stabilizer Stabilisateur arrière Estabilizador trasero 后稳定器	Stabilisateur arrière Achterste stabilisator Estabilizador traseiro	Hinterer Stabilisator Stabilizzatore posteriore リヤスタビライザー
4	Seat Selle Sillin	Siège Zadel Selim	Sattel Sella サドル

鞍座

5	Seat Post	Tige du siège	Sattelstütze
	Tube de selle	Zadelbuis	Sostegno della sella
	Eje del sillín	Coluna do selim	サドル支柱
	座杆		
6	Handlebar Post	Tige du guidon	Lenkerstange
	Tube de guidon	Stuurbuis	Montante del manubrio
	Eje del manillar	Coluna do guiador	ハンドルバー支柱
	横把杆		
7	Handlebars	Guidon	Lenker
	Guidon	Stuur	Manubri
	Manillar	Guiador	ハンドル
	横把		
8	Pedal, Left	Pédale, gauche	Linkes Pedal
	Pédale gauche	Pedaal, links	Pedale, sinistro
	Pedal, izquierdo	Pedal, esquerdo	ペダル、左
	左侧脚踏板		
9	Pedal, Right	Pédale, droite	Rechtes Pedal
	Pédale droite	Pedaal, rechts	Pedale, destro
	Pedal, derecho	Pedal, direito	ペダル、右
	右侧脚踏板		
10	Hardware Bag	Sac de quincaillerie	Montagetasche
	Sachet	Zakje met montagemateriaal	Borsa bulloneria
	Bolsa con el material	Saco de ferragens	機器収納用バッグ
	配件袋		
11	Decal Sheet	Feuille de décalcomanie	Aufkleberbogen
	Feuille d'autocollants	Blad met klevers	Foglio decalcomania
	Hoja de adhesivos	Folha de autocolantes	ステッカーシート
	贴纸		
12	Manual Pack	Ensemble manuel	Handbuch
	Manuels	Handleidingpakket	Gruppo manuale
	Pack manual	Embalagem do manual	マニュアルパック
	手册包		

Assembly

Montage • Montage • Montage • Montage • Montaggio • Montaje • Montagem • アセンブリー • 装配

1. Attach Stabilizers to Frame

Fixez les stabilisateurs sur le cadre • Stabilisatoren am Rahmen befestigen • Arrimez les stabilisateurs au châssis • Bevestig de stabilisatiesteunen op het frame • Fissare gli stabilizzatori al telaio • Acople los estabilizadores a la estructura • Fixar os estabilizadores ao quadro • フレームへのスタビライザの取付け • 将稳定器安装在车架上

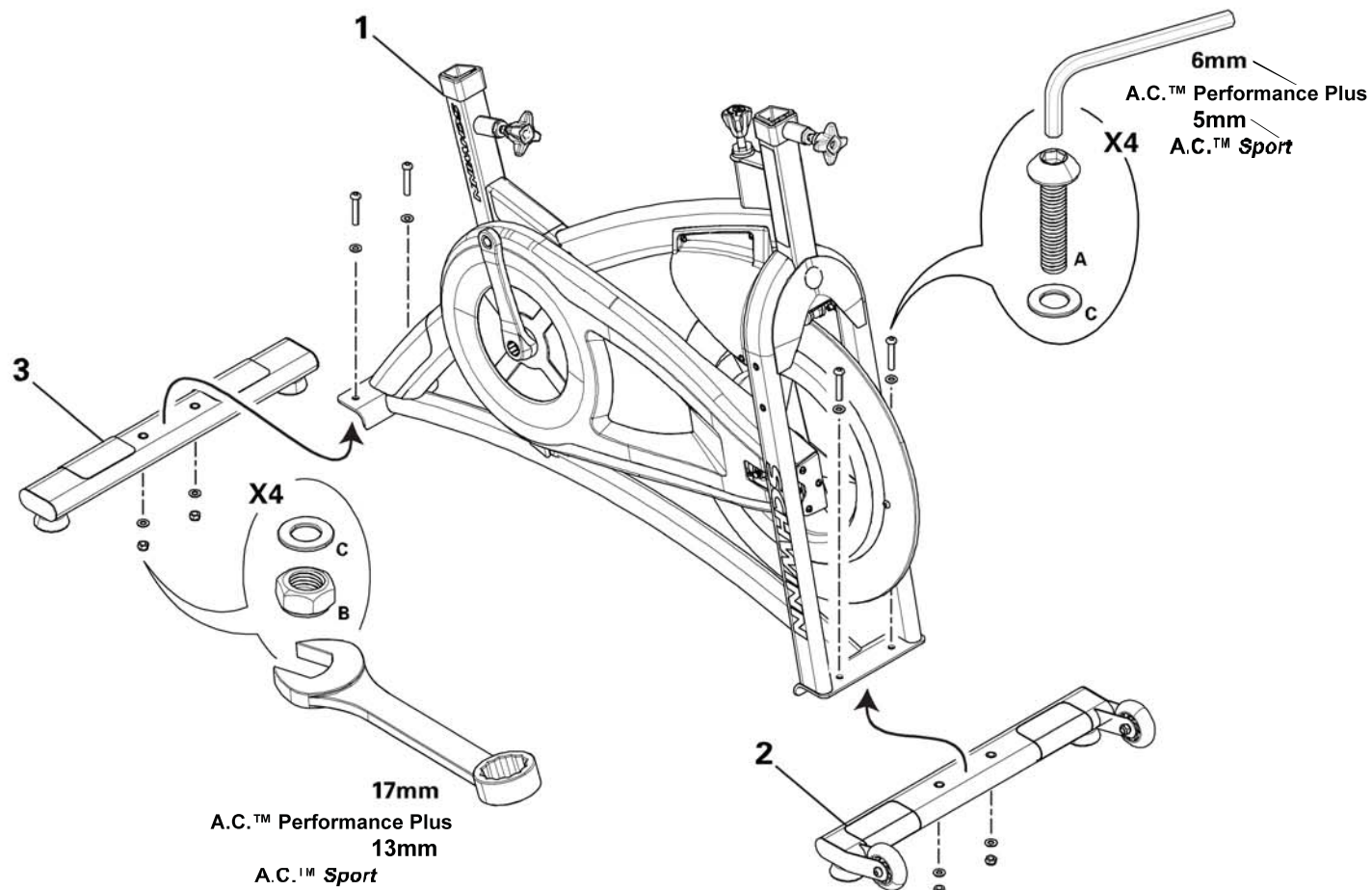

2. Attach Seat to Seat Post

Fixez la glissière du siège sur la tige du siège • Gleitmechanismus an der Sattelstütze befestigen • Arrimez la glissière au tube de selle • Bevestig het gemonteerde zadelschuifmechanisme op de zadelbuis • Fissare il gruppo della guida della sella al sostegno della sella • Acople el deslizador del sillín al eje del sillín • Fixar a unidade da correção do selim à coluna do selim • シート支柱へのサドルスライダアセンブリーの取付け • 将鞍座滑动器装置安装在座杆上

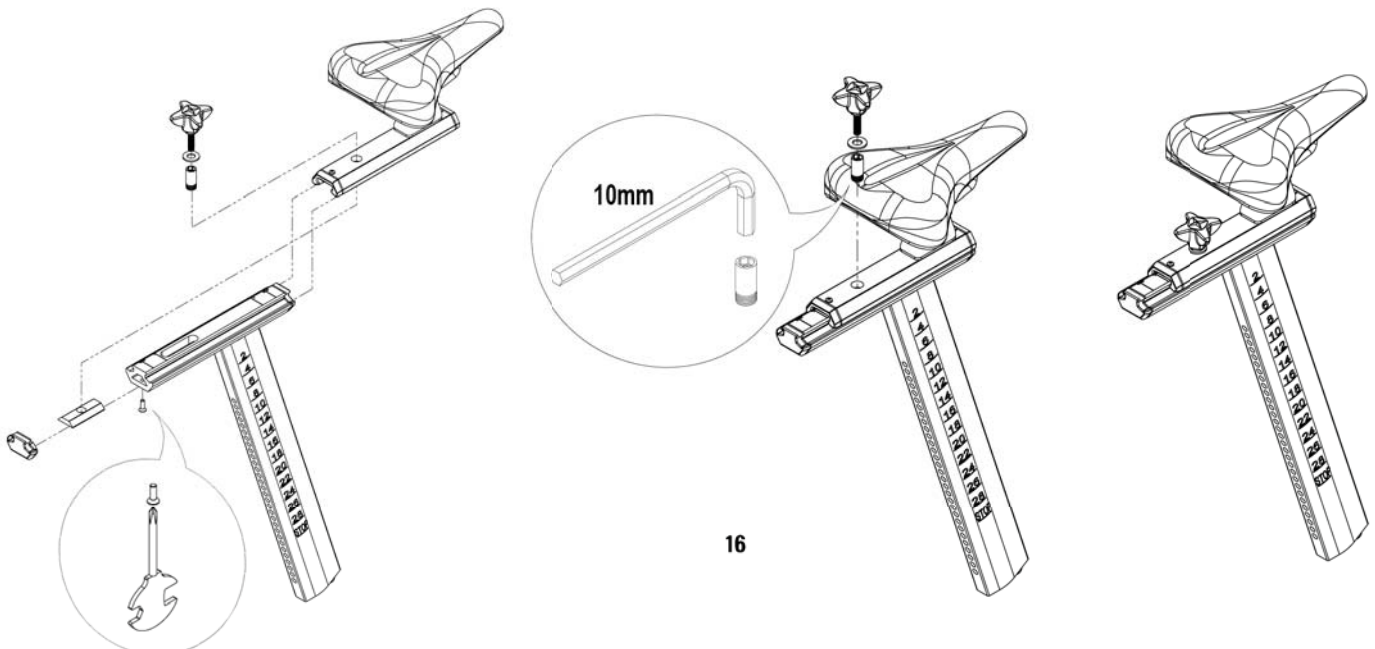
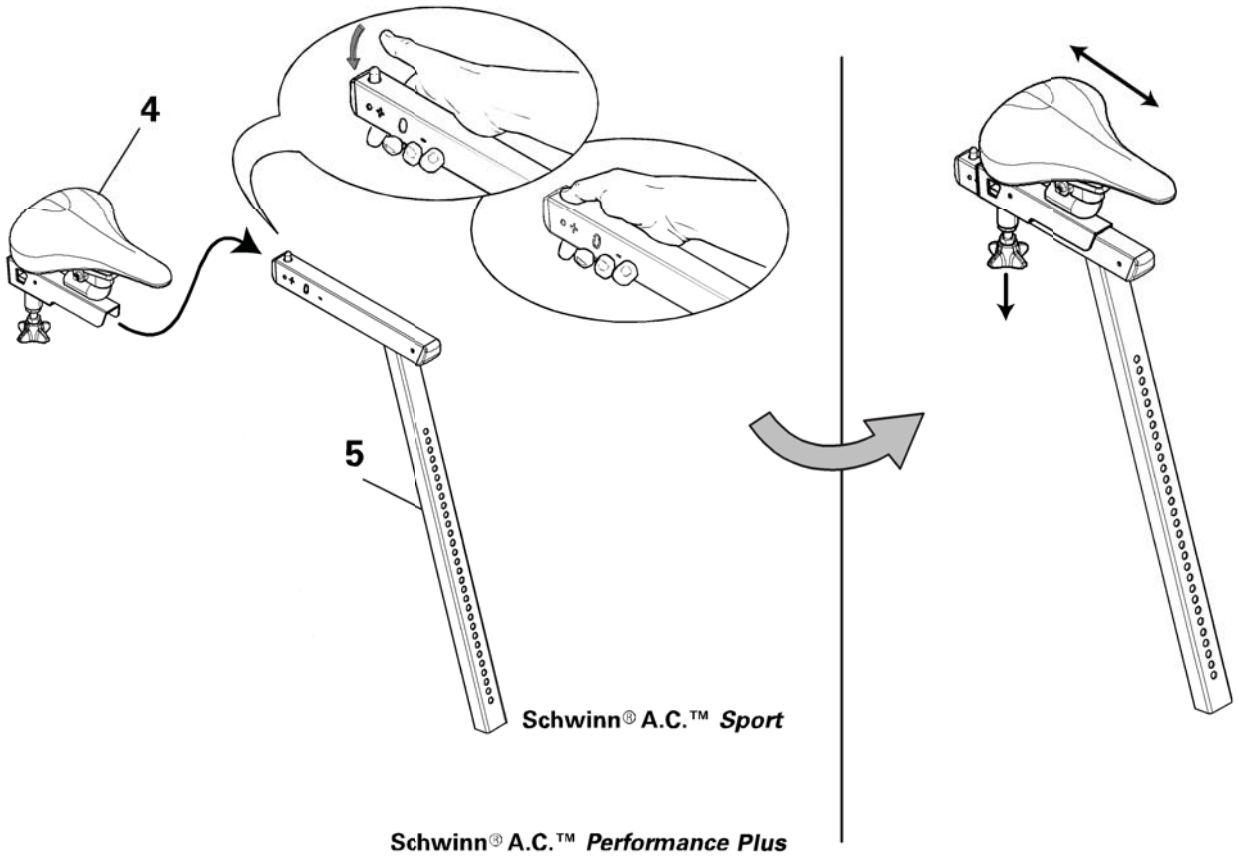

3. Insert Seat Post Assembly into Frame Assembly

Insérez la tige du siège dans le cadre • Sattelstützen-Bauteil in den Rahmen einsetzen • Insérez le tube de selle dans le châssis
• Schuif de gemonteerde zadelbuis in het gemonteerde frame • Inserire il gruppo del sostegno della sella nel gruppo telaio •
Inserte el eje del sillín en el conjunto de la estructura • Montar a unidade da coluna do selim no quadro • フレームアセンブリーにシート支柱アセンブリを差し込む • 将座杆装置插入车架装置中

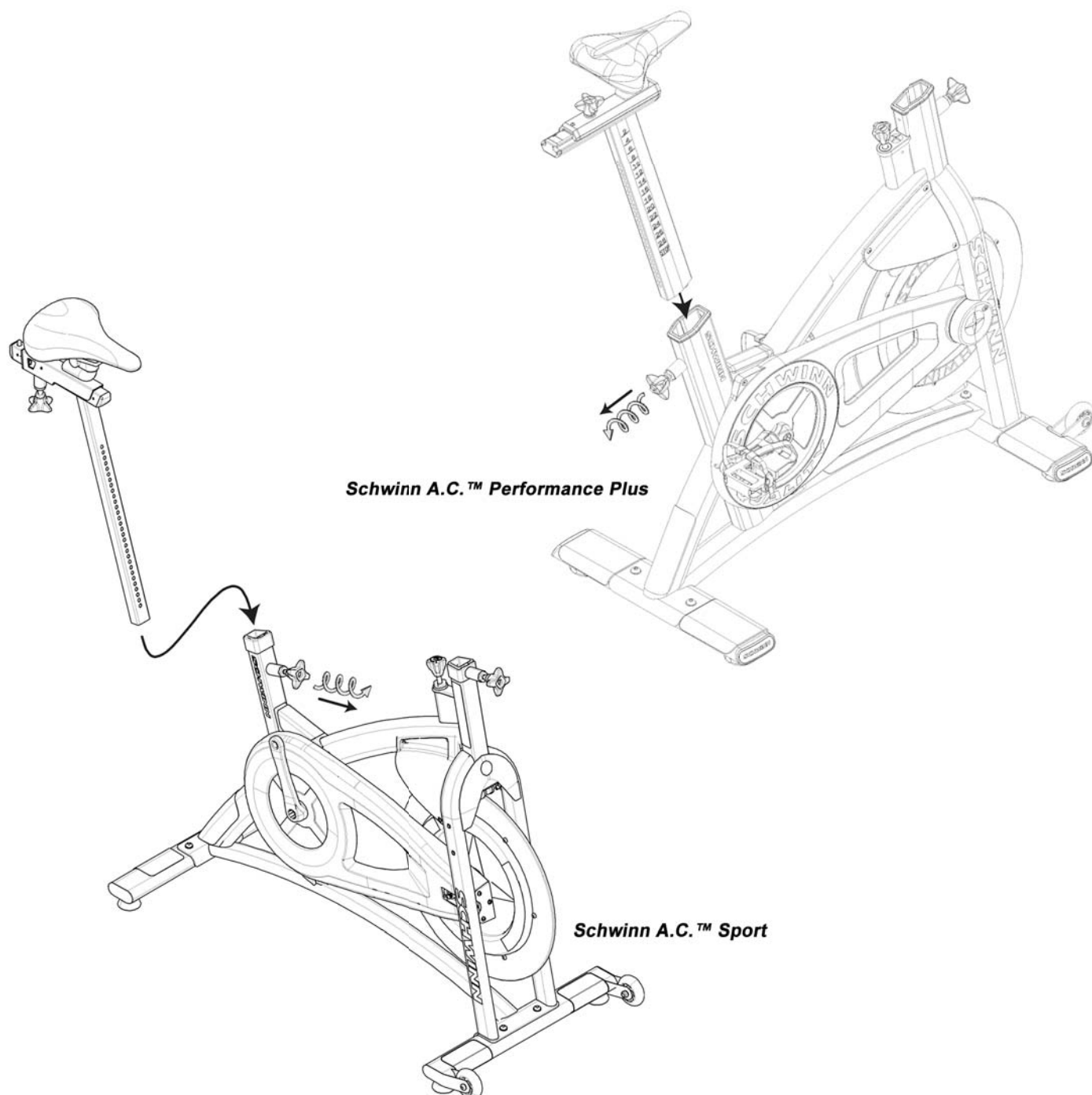

4. Attach Handlebars to Handlebar Post

Fixez le guidon sur la tige du guidon • Lenker an der Lenkerstange anbringen • Arrimez le guidon dans le tube de guidon • Bevestig het stuur op de sturbuis • Fissare i manubri al montante del manubrio • Acople el manillar al eje del manillar • Fixar o guiador à respectiva coluna • ハンドルバー支柱へのハンドルの取付け • 将横把安装在横把杆上

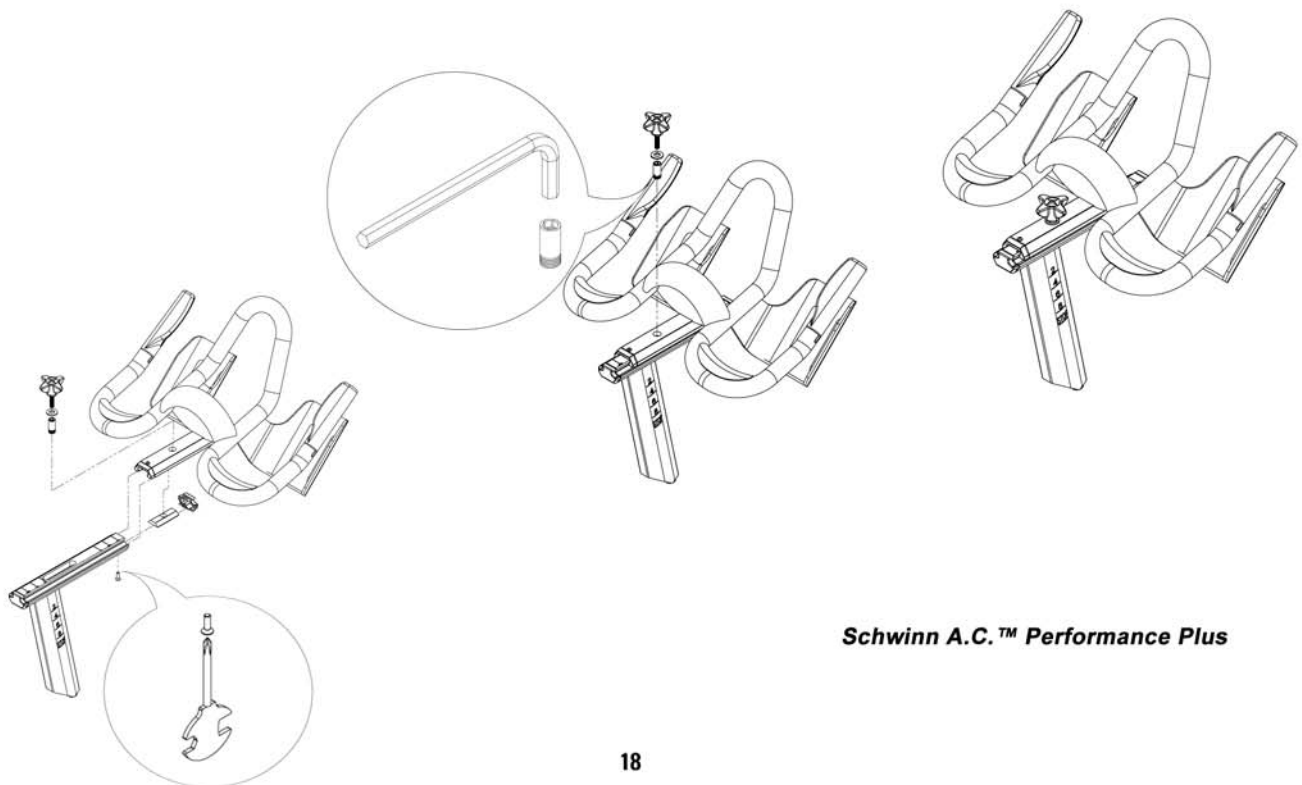
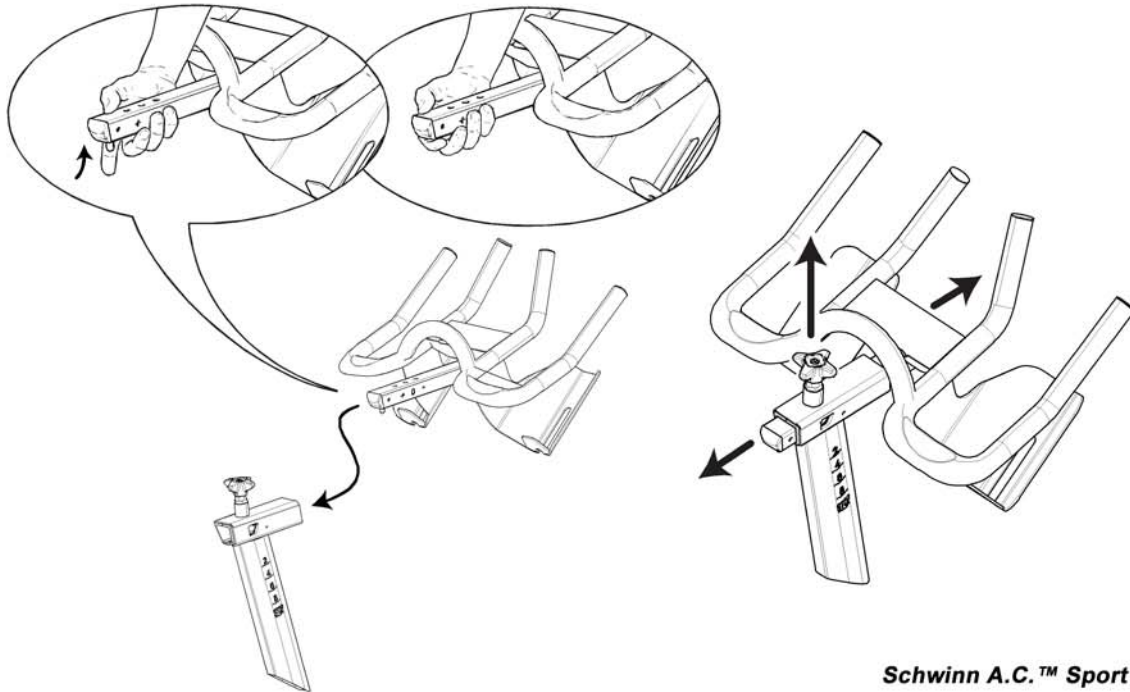

5. Insert Handlebar Assembly into Frame Assembly

Insérez le guidon dans le cadre • Lenker-Bauteil in den Rahmen einsetzen • Insérez le tube de guidon dans le châssis • Schuif het gemonteerde stuur in het gemonteerde frame • Inserire il gruppo manubrio nel gruppo telaio • Inserte el manillar en el conjunto de la estructura • Montar a unidade do guiador no quadro • フレームアセンブリーにハンドルバーアセンブリーを差し込む • 将横把装置插入车架装置中

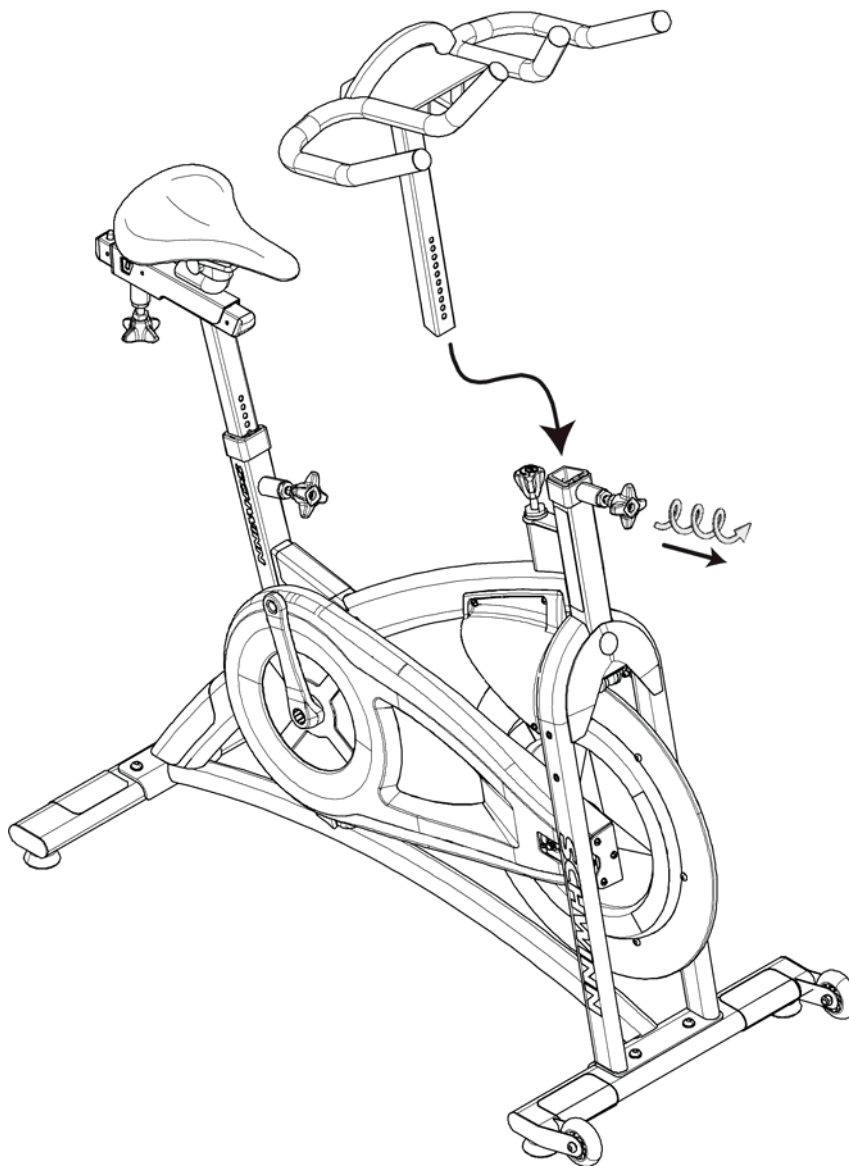

6. Attach Pedals to Frame Assembly

Fixez les pédale sur le cadre • Pedale am Rahmen befestigen • Arrimez les pédales au châssis • Bevestig de pedalen op het gemonteerde frame • Fissare i pedali al gruppo telaio • Acople los pedales al conjunto de la estructura • Fixar os pedais ao quadro • フレームアセンブリーへのペダルの取付け • 将脚踏板安装在车架装置上

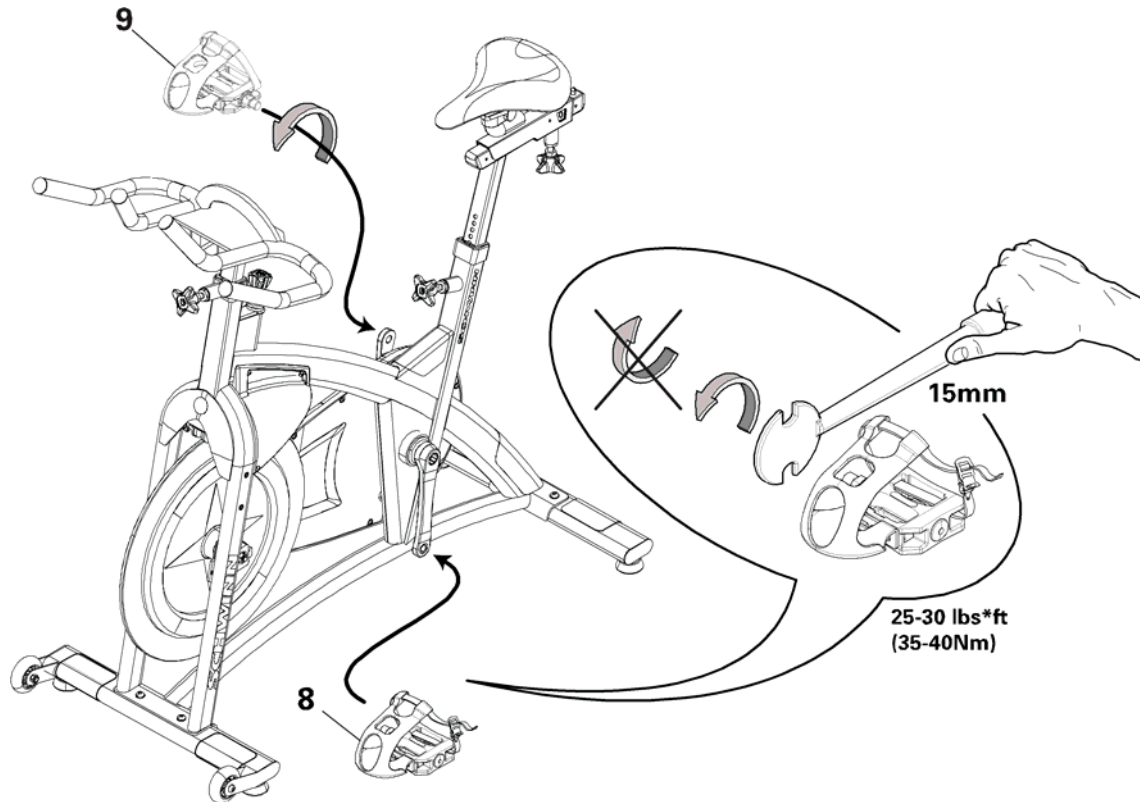

7. Apply Labels to Frame Assembly

Appliquez les étiquettes sur le cadre • Aufkleber am Rahmen anbringen • Collez les étiquettes sur le châssis • Breng de klevers op het gemonteerde frame aan • Applicare le etichette al gruppo telaio • Coloque las etiquetas en el conjunto de la estructura • Aplicar etiquetas no quadro • フレームアセンブリへのラベルの貼付け • 将标签贴在车架装置上

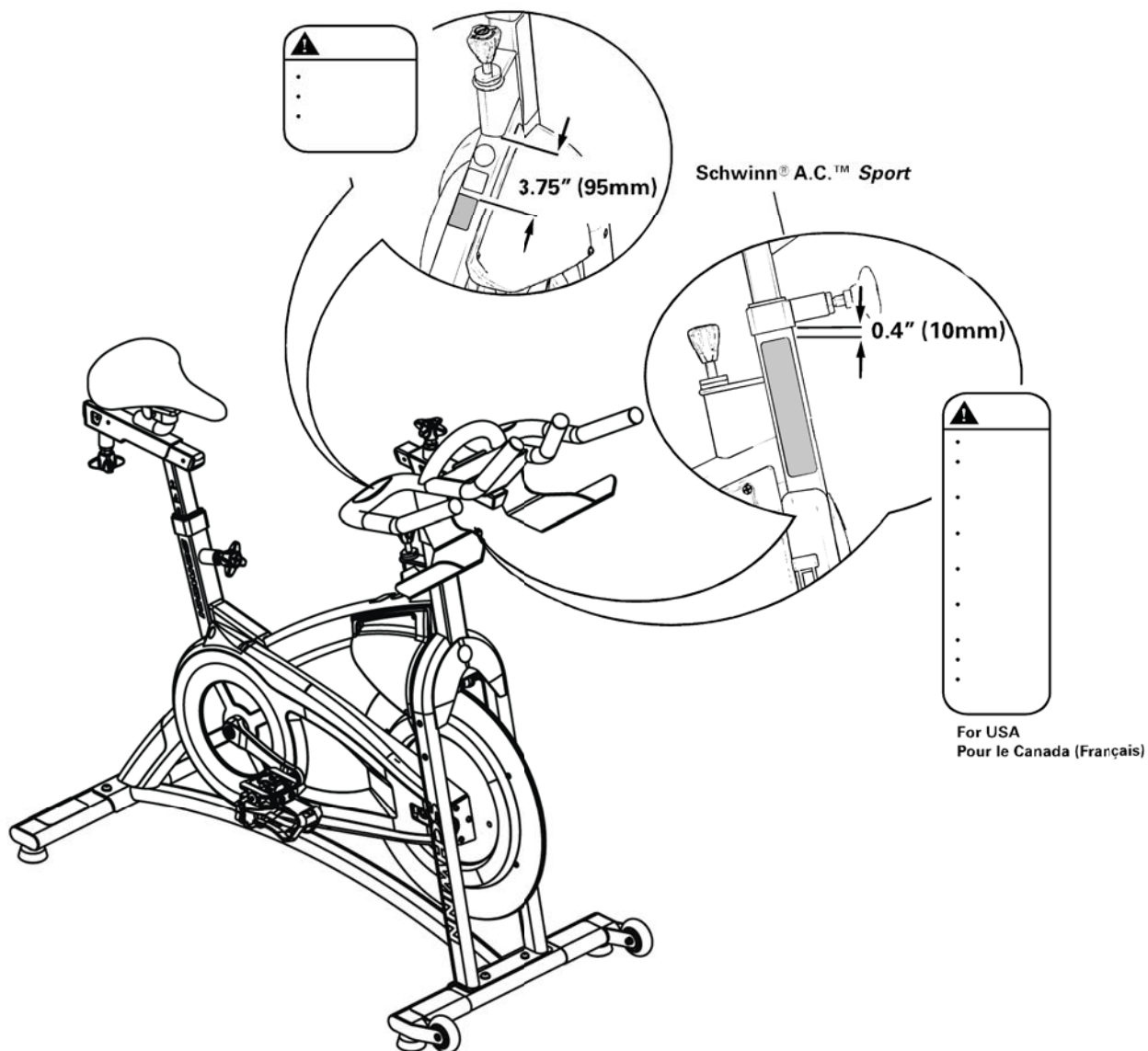

Final Inspection

Inspection finale • Abschlussinspektion • Inspection finale • Laatste controle • Ispezione finale • Inspección final • Inspeção final • 最終点検 • 最后检查

EN

Inspect your machine to ensure that all fasteners are tight and components are properly assembled.



Do not use or put the machine into service until the machine has been fully assembled and inspected for correct performance in accordance with the Owner's Manual.

FRC

Inspectez votre machine pour vous assurer que toutes les courroies sont serrées et que tous les composants sont correctement montés.



N'utilisez pas la machine et ne la mettez pas en marche tant qu'elle n'est pas complètement montée et inspectée pour vérifier que ses performances correspondent aux stipulations du Guide du propriétaire.

DE

Prüfen Sie, ob alle Schrauben festgezogen sind und alle Bauteile ordnungsgemäß zusammengebaut wurden.



Nehmen Sie das Gerät erst in Betrieb, wenn es vollständig aufgebaut und die korrekte Funktionsfähigkeit in Übereinstimmung mit dem Benutzerhandbuch überprüft wurde.

FR

Veuillez inspecter votre machine afin de vous assurer que tous les composants sont correctement assemblés et arrimés.



N'utilisez pas la machine et ne la mettez pas en service avant d'avoir terminé son assemblage et son inspection, afin de garantir des performances correctes et en accord avec le manuel d'utilisation.

NL

Zorg ervoor dat al het montagemateriaal goed vastzit en dat de onderdelen correct gemonteerd zijn.



Gebruik het toestel niet of stel het niet in werking totdat het volledig gemonteerd en gecontroleerd is op correcte werking in overeenstemming met de gebruikershandleiding.

IT

Controllare la macchina per assicurarsi che tutti i fissaggi siano serrati e che i componenti siano montati correttamente.



Utilizzare o mettere in funzione la macchina solo dopo il completamento del montaggio e il controllo del corretto funzionamento, come da Manuale utente.

ES

Revise el equipo para asegurarse de que todas las abrazaderas están ajustadas y que los componentes están correctamente montados.



Revise el equipo para asegurarse de que todas las abrazaderas están ajustadas y que los componentes están correctamente montados.

PT

Inspeccione a sua máquina para se certificar de que todos os fixadores estão apertados e de que os componentes foram correctamente montados.



Não utilize nem permita que a máquina seja utilizada até que a mesma tenha sido totalmente montada e inspeccionada quanto ao correcto desempenho em conformidade com o Manual do Proprietário.

JA

マシーンを点検し、全ての締め金具がしっかり締まっているか、またコンポーネントが適切に組み立てられているかを確認してください。



取扱説明書に従って、マシーンの組立てが完全に終わり正しく機能することが検査で確認されるまで、マシンを使用または、稼動させてはなりません。

ZH

请详细检查器材，确保已牢固安装所有固件，并正确装配部件。



完整装配器材，并根据《用户手册》检查设备性能之前，不得使用或运行器材。

Adjustments

Réglages • Einstellungen • Réglages • Afstellingen • Regolazioni • Ajustes • Ajustes • 調整 • 調整

Level Your Machine

Mettez votre machine à niveau • Höhenunterschiede ausgleichen • Mettez la machine à niveau • Plaats uw toestel gelijk met de vloer • Livellamento della macchina • Nivelación de la máquina • Nivelar a máquina • マシンを水平にする • 水平安置器材

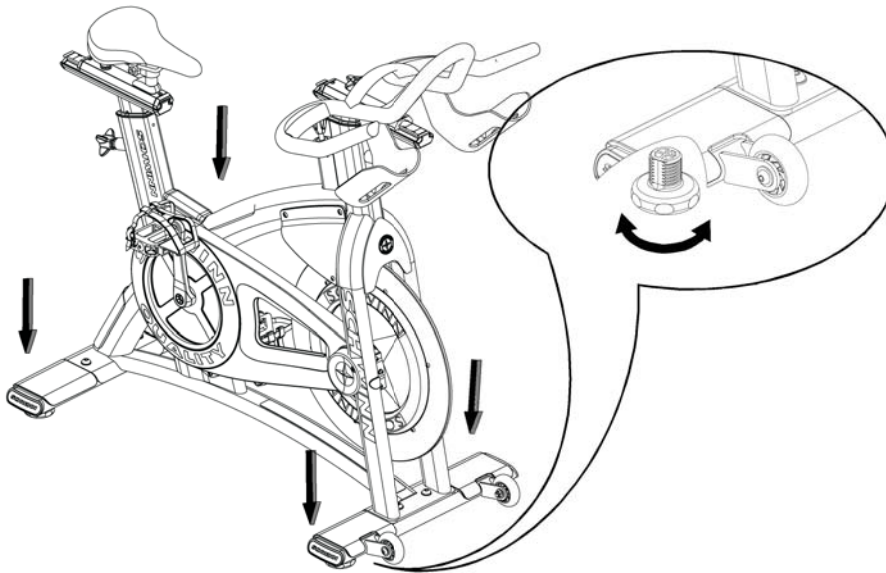

Inspect the Brake Mechanism and Fly Wheel

Inspectez le mécanisme de freinage et le volant d'inertie • Bremsmechanismus und Schwungrad prüfen • Inspectez le mécanisme de freinage et le volant d'inertie • Controleer het remmechanisme en het vliegwiel • Ispezionare il meccanismo frenante e il volano • Inspección del mecanismo de freno y la rueda de inercia • Inspeccionar o mecanismo de travagem e volante • ブレーキ機構とフライホイールの点検 • 检查刹车装置和飞轮

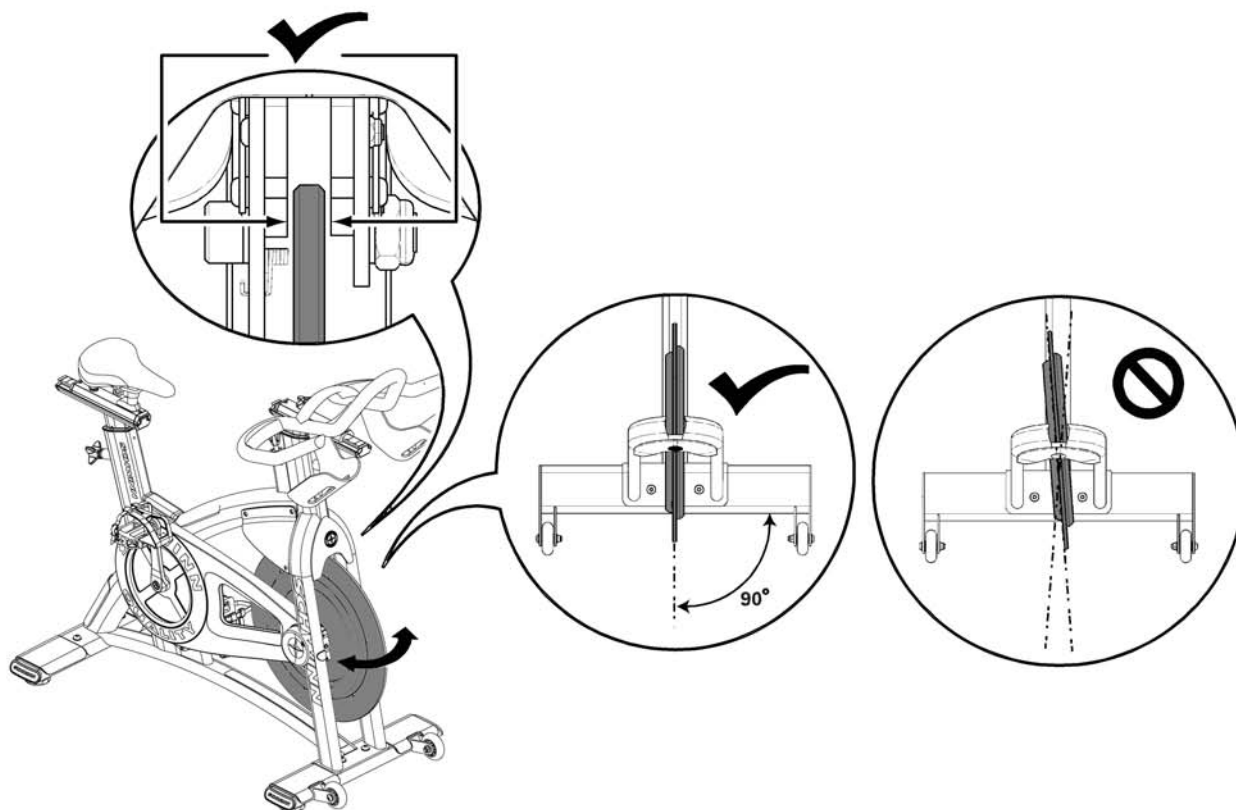

Adjust the Smart Release™ System

Schwinn A.C.™ Sport

Ajuster le système d'entraînement Smart Release™ • Einstellen des Smart Release™ • Ajustez le système d'entraînement Smart Release™ • Afstelling van het Smart Release™-aandrijfsysteem • Regolare il sistema di trasmissione Smart Release™ • Ajustar el sistema de transmisión Smart Release™ • Ajustar o sistema de accionamento Smart Release™ • スマートリリース (Smart Release™) 調節しなさい • Smart Release™ 調整

1. Engage the Smart Release™ drive system four times • Engagez le système d'entraînement Smart Release™ quatre fois • Starten Sie das Smart Release™-Antriebssystem viermal • Actionnez quatre fois le système d'entraînement Smart Release™ • Schakel het Smart Release™-aandrijfsysteem vier keer in • Innestare il sistema di trasmissione Smart Release™ quattro volte • Acople cuatro veces el sistema de transmisión Smart Release™ • Engrene o sistema de accionamento Smart Release™ quatro vezes • スマートリリース (Smart Release™) ドライブシステムを4回作動させます • 反复啮合 Smart Release™ 驱动系统四次

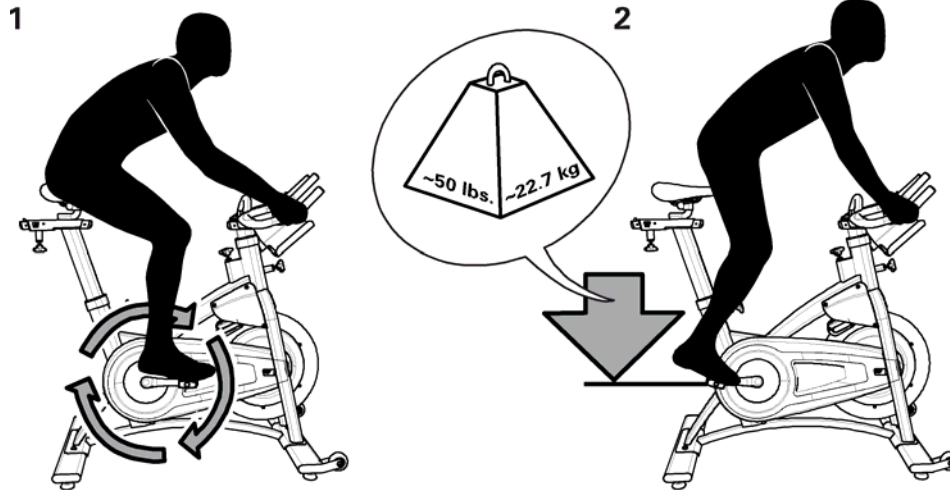

2. Set the Pedal at 9 o'clock and lock the Brake Adjustment Knob • Réglez la pédale à 9 heures et verrouillez le bouton d'ajustement des freins • Setzen Sie die Pedale auf einer Position ein, die in etwa der Position 9 auf einer Analoguhr entspricht, und ziehen Sie den Bremseinstellknopf fest • Placez la pédale à 9 heures et verrouillez la molette d'ajustement du frein • Plaats het pedaal op 9.00 uur en vergrendel de remafstelknop • Regolare il pedale a ore 9 (a L) e bloccare la manopola di regolazione del freno • Ajuste el pedal a las 9 en punto y bloquee el pomo de ajuste de freno • Coloque o pedal na posição das 9 horas e bloquee o botão Ajuste dos travões • ペダルを9時にセットし、ブレーキ調整ノブをロックします • 将踏板设成9点钟角度，并锁紧刹车调整旋钮

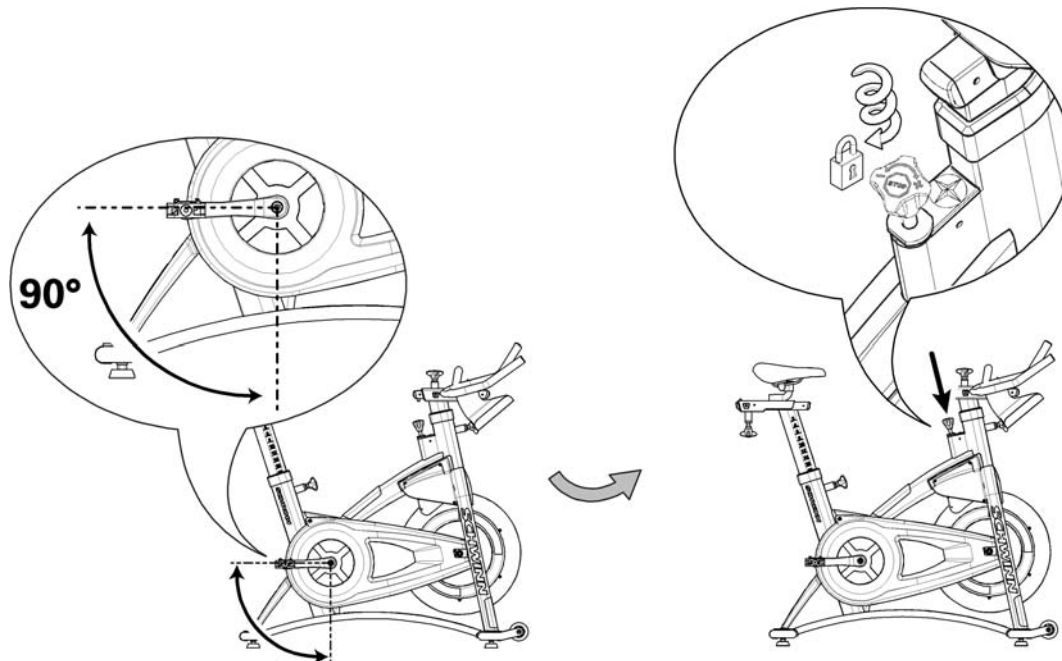

3. Put a 50 lbs. Dumbbell (22.7 kg) on the Pedal securely • Posez avec soin un haltère de 22,7 kg (50 lbs.) sur la pédale • Legen Sie eine Kurzhantel mit einem Gewicht von 50 Pfund (22,7 kg) auf die Pedale. Achten Sie auf eine sichere Lage der Hantel • Placez un haltère de 22,7 kg (50 lb) bien en équilibre sur la pédale • Plaats een halter van 22,7 kg (50 lbs.) veilig op het pedaal • Collocare saldamente un peso di 22,7 kg sul pedale • Ponga una pesa de 22,7 kg (50 lb) en el pedal • Coloque um haltere de 50 lb (22,7 kg) no pedal com cuidado • 50 ポンド (22.7キログラム) のダンベルをペダル上にしっかり固定します • 将 50 磅 (22.7 公斤) 重的哑铃稳当地放在踏板上

If the Pedal does not move, the Smart Release™ pressure must be reduced. If the Pedal moves, the release pressure must be increased. • Si la pédale ne bouge pas, la pression du système d'entraînement Smart Release™ doit être réduite. Si la pédale bouge, la pression de déblocage doit être augmentée. • Wenn sich die Pedale nicht bewegt, muss der Druck des Smart Release™-Systems reduziert werden. Wenn sich die Pedale bewegt, muss der Druck des Smart Release™-Systems erhöht werden. • Si la pédale ne bouge pas, la pression du système Smart Release™ doit être réduite. Si la pédale bouge, la pression doit être augmentée. • Als het pedaal niet beweegt, dan moet de druk van het Smart Release™-mechanisme verlaagd worden. Als het pedaal beweegt, dan moet de druk verhoogd worden. • Se il pedale non si muove, la pressione di Smart Release™ deve essere

ridotta. Se il pedale si muove, la pressione di rilascio deve essere aumentata. • Si el pedal no se mueve, debe reducirse la presión de Smart Release™. Si el pedal se mueve, debe aumentarse la presión de liberación. • Se o pedal não se mexer, a pressão do Smart Release™ deve ser reduzida. Se o pedal se mexer, a pressão deve ser aumentada. • これでペダルが動かない場合は、スマートリリース (Smart Release™) 圧を減らさなくてはなりません • 如果踏板不动，那么必须减小 Smart Release™ 的压力。如果踏板移动，必须增加释放压力。

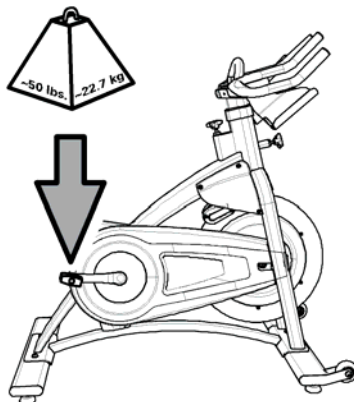

4. Release the Brake Adjustment Knob one turn, find the Smart Release™ hole, and align it forward • Déverrouillez d'un tour le bouton d'ajustement des freins, trouvez le trou Smart Release™ et alignez vers l'avant • Lockern Sie den Bremseinstellknopf um eine Umdrehung, suchen Sie die Smart Release™-Öffnung, und richten Sie sie nach vorne aus • Desserrez d'un tour la molette d'ajustement du frein et placez dans l'alignement, devant vous, l'ouverture du système Smart Release™ • Draai de remafstelknop één draai los, zoek de Smart Release™-opening en plaats de opening voor u • Allentare di un giro la manopola di regolazione del freno, localizzare il foro dello Smart Release™ e allinearli in avanti • Afloje un giro el pomo de ajuste de freno, localice el orificio Smart Release™ y alinéelo hacia delante • Liberte o botão Ajuste dos travões, rodando uma volta, localize o orifício Smart Release™ e alinhe-o para a frente • ブレーキ調整ノブを1回転リリースし、スマートリリース (Smart Release™) 穴を見つけ出し、前方向へ位置合わせしてください • 将刹车调整旋钮转动一圈，使其稍微松开，找到 Smart Release™ 小孔，令它向前对齐

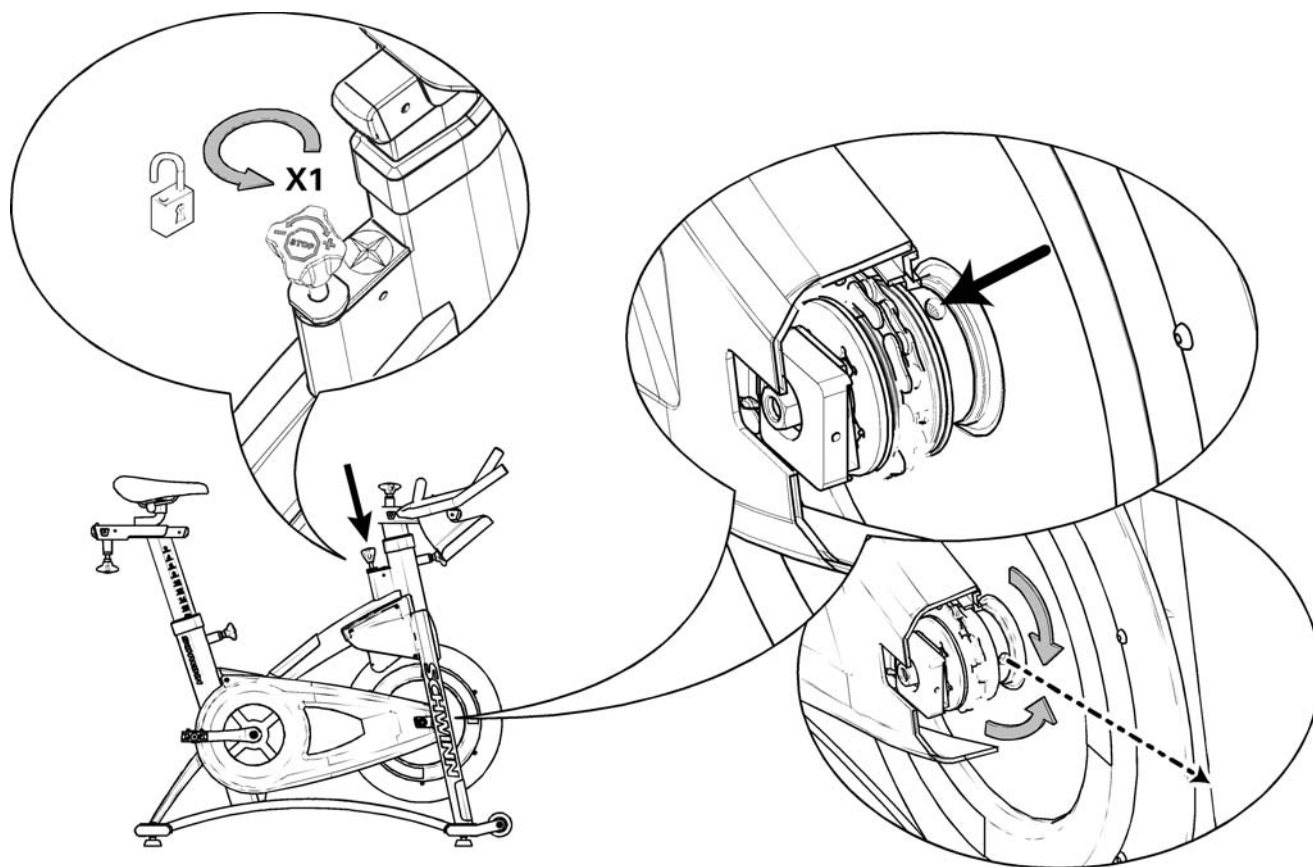

5. Attach the Smart Release™ Adjusting Tool and adjust the release pressure • Fixez l'outil d'ajustement Smart Release™ et réglez la pression de déblocage • Setzen Sie das Smart Release™-Werkzeug ein und passen Sie den Druck des Release-Systems an • Arrimez l'outil d'ajustement Smart Release™ et ajustez la pression • Bevestig het Smart Release™-afstelinstrument en stel de druk af • Fissare lo strumento di regolazione Smart Release™ e regolare la pressione di rilascio • Fije la herramienta de ajuste de Smart Release™ y ajuste la presión de liberación • Ligue a Ferramenta de ajuste do Smart Release™ e regule a pressão • スマートリリース (Smart Release™) 調整ツールを取り付け、リリース圧を調整してください • 装上 Smart Release™ 調整工具，调整释放压力

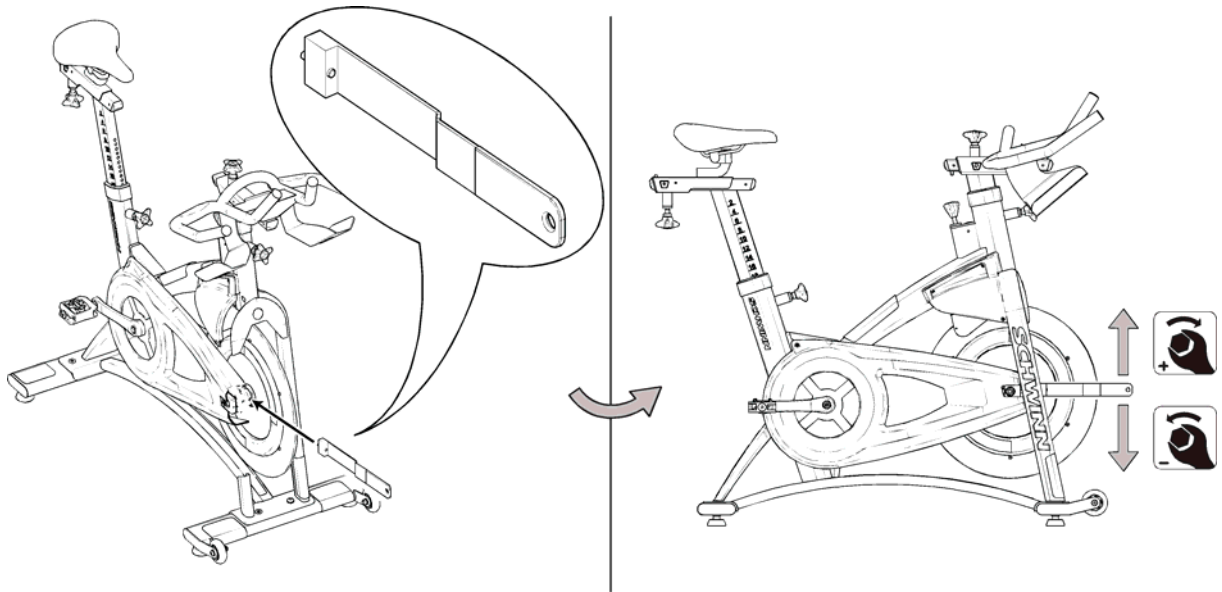

If necessary, repeat Steps 2 through 5. • Au besoin, procédez de nouveau aux étapes 2 à 5. • Wiederholen Sie die Schritte 2 bis 5, falls notwendig. • Si nécessaire, reprenez les étapes 2 à 5. • Voer stappen 2 tot 5 opnieuw uit, indien nodig. • Se necessario, ripetere i punti 2 – 5. • Si es necesario, vuelva a realizar los pasos 2 a 5. • Se necessário, repita os passos 2 a 5. • 必要に応じて、ステップ2から5までを実行してください。 • 必要时，再次进行第2到第5步。

Contacts

CORPORATE HEADQUARTERS:

StairMaster & Schwinn Fitness

4400 NE 77th Ave., Suite 300

Vancouver, WA 98662 USA

Phone: (888) 678-2476

www.schwinnequipment.com

Warranty

All warranty parts and technical support is provided by our in-house service team.

Phone: 1-888-678-2476, option 2

E-mail: parts@stairmaster.com

Please supply the serial number of your machine and the date of purchase when you call. Use the space in the boxes below to write down this information. To find the serial number on your machine, refer to the Safety Warning Label information page.

Please record the following information for future reference:

Serial Number
Date of Purchase



SCHWINN FITNESS