

| 保証書 | | 持込修理 |
|---------|--------------------------|------|
| 品名 | グランデ 上部給水型 ハイブリッド式加湿器 | |
| 品番 | HOE-M130 | |
| お買い上げ日* | 年 月 日 | |
| 保証期間 | お買い上げ日から 本体1年間 | |
| 販売店* | 住所 〒 | |
| | 店名 | |
| | 電話 () | |
| お客様* | ご住所 〒 | |
| | お電話 () | |
| | お名前 | |
| | | 様 |

保証書キリトリ線

※印欄に記入のない場合、無効となります。必ず記入をご確認ください。
本書に記入がない場合は、販売店及びお買い上げ日がわかるものを添付してください。

〈販売元〉
株式会社 Francfranc
03-4216-4021(受付時間 平日 9:00~18:00)
www.francfranc.com

〈製造元〉
ライオンプロダクツ株式会社
カスタマーサポートセンター
TEL:0570-080856 10:00~17:00(土日祝、製造元休業日を除く)
〒550-0015 大阪府大阪市西区南堀江1-12-19 四ツ橋スタービル8F



INSTRUCTION MANUAL
取扱説明書

グランデ 上部給水型
ハイブリッド式加湿器

品番
HOE-M130

- この度はお買い上げ頂きまして、誠にありがとうございます。
- この取扱説明書をよくお読みになり、正しくご使用ください。
- 取扱説明書及び、保証書は大切に保管してください。
- ご使用前に「安全上のご注意」を必ずお読みください。

保証書付

この取扱説明書(裏表紙)には保証書がついています。必ず捺印をお受けください。

Francfranc

この製品は日本国内でのみご使用になれます。
This appliance is designed for domestic use in Japan only and can not be used in any other country.

もくじ

| | | |
|--------|---------------|---------|
| はじめに | もくじ | 1ページ |
| | 各部名称 | 2ページ |
| | 設置場所について | 3ページ |
| | 安全上のご注意 | 4~6ページ |
| | ご使用前の準備 | 7ページ |
| 使い方 | ご使用方法 | 8~10ページ |
| お手入れ | 日常の点検・お手入れ | 11ページ |
| | 保管のしかた | 11ページ |
| 困ったときは | 故障かな？ | 12ページ |
| | アフター販売 | 13ページ |
| | アフターサービス | 14ページ |
| | カスタマーサポートセンター | 14ページ |
| | よくある症状 | 15ページ |
| | MEMO | 16ページ |
| | 仕様 | 17ページ |
| | 保証書 | 裏表紙 |

各部名称

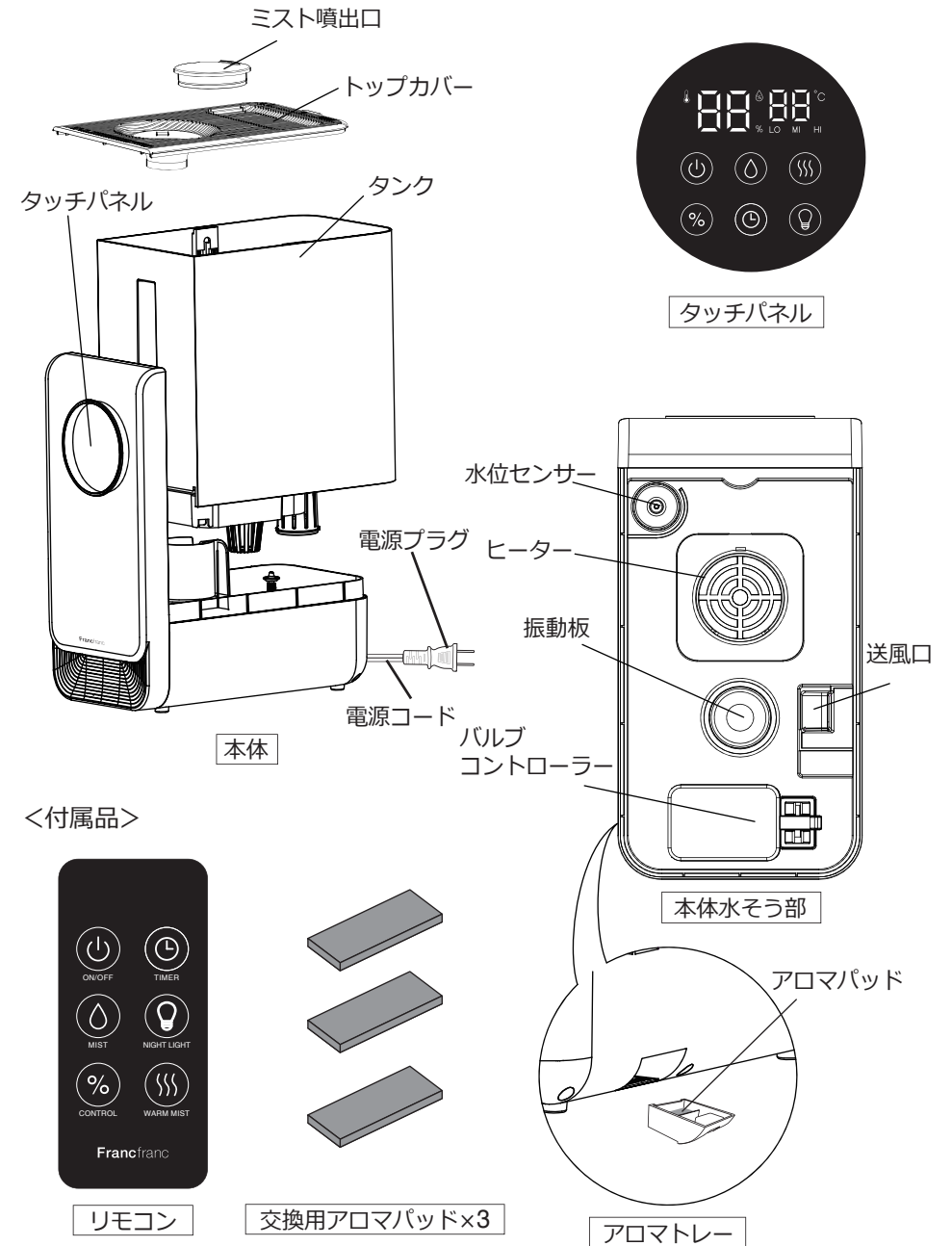

設置場所について

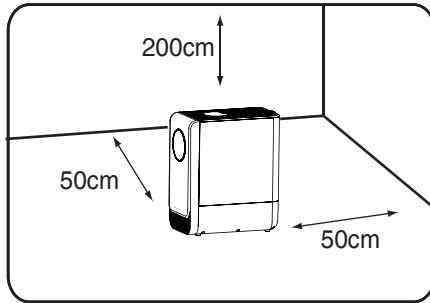

水平な場所で、壁・家具・家電製品から50cm以上、天井から200cm以上離れた場所に設置してください。

※下記の場所には**絶対**に設置しないでください。

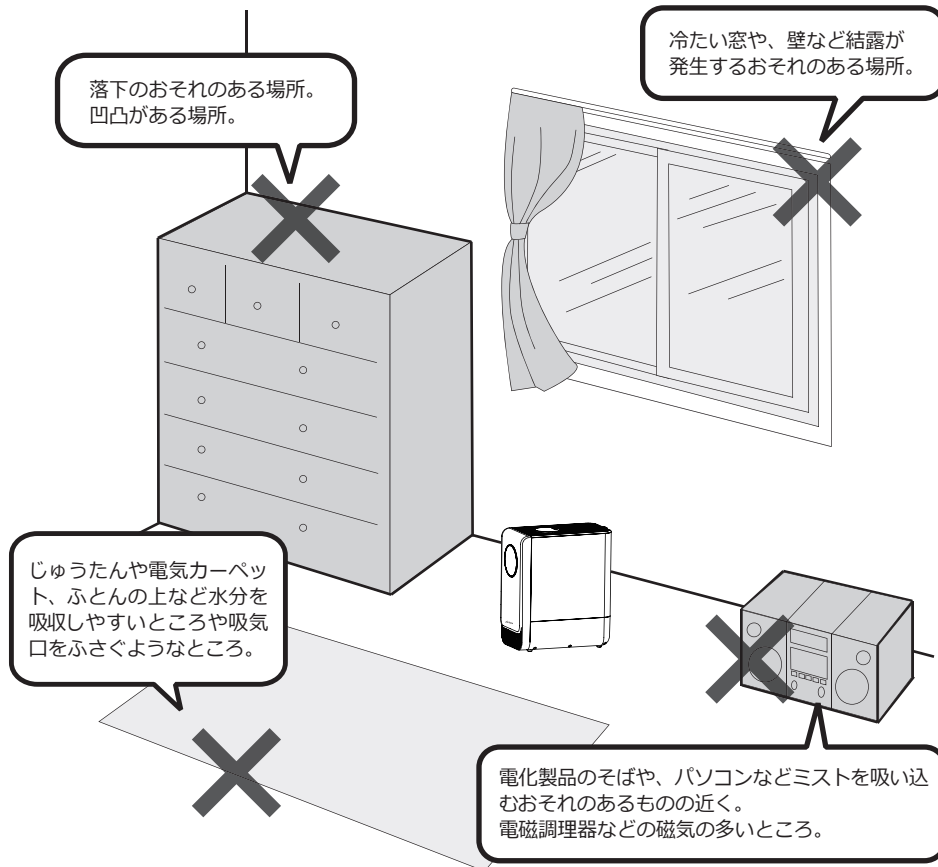

安全上のご注意

必ずお守りください 本製品は家庭用です

警告 誤った取り扱いをすると、人が死亡または重傷を負う可能性が想定される内容を示します。

注意 誤った取り扱いをすると、人が怪我をしたり、物的損害の発生が想定される内容を示します。

絵表示の例 このような表示は「禁止」を示します。 このような表示は「強制」を示します。

警告

修理技術者以外の方は、絶対に分解したり、改造・修理を行わないでください。

発火したり、異常動作して怪我をするおそれがあります。
改造禁止

本体を水につける、水をかけるなどはしないでください。

本体内部に水が入り込み、火災・感電・ショートの原因となります。
禁止

電源コードを傷つけないでください。

加工したり、引っ張ったり、上に物をのせると破損して、火災・感電の原因となります。
禁止

タンクのお手入れに塩素系・酸性・アルカリ性・加湿器用洗浄剤を使用しないでください。

本体内部に洗浄剤が残り、有毒ガス発生や水漏れ・故障の原因となります。
禁止

お手入れは必ず電源プラグを抜いてから行ってください。

感電や怪我の原因となります。
強制

濡れた手で電源プラグを抜き差ししないでください。

感電して怪我をするおそれがあります。
禁止

外出するとき、使用しないとき、保管するとき、必ず電源プラグをコンセントから抜いてください。

怪我ややけど、絶縁不良による感電・漏電・火災の原因となります。
プラグを抜く

幼児の手の届くところでのご使用はおやめください。

感電・やけど・部品を誤飲する原因となります。
禁止

水漏れ、異臭がするなどのときは、運転を停止して電源プラグを抜いてください。

そのまま運転を続けると火災・感電の原因となります。運転を停止し、お買い上げの販売店または弊社カスタマーサポートセンターへご連絡ください。
プラグを抜く

定期的電源プラグのホコリを掃除してください。

ホコリがたまるとう湿気などで絶縁不良となり、火災の原因となります。
強制

電源プラグは根元まで確実に差し込んでください。

電源コードや電源プラグが異常に発熱し、溶けたり変形したりして感電・ショート・発火の原因となります。
強制

排水するときは必ず電源プラグを抜いてから行ってください。

火災・感電・ショートの原因となります。
強制

電源は交流100Vのコンセントをご使用ください。

火災・感電の原因となります。
強制

電源コードを傷つけたり、破損、加工したり無理に曲げたり、引っ張ったりしないでください。

電源コードの破損の原因となります。傷んだまま使用すると火災・感電の原因となります。
禁止

警告

電源コードや電源プラグが傷んだり、コンセントの差し込みがゆるいときは使用しないでください。



電源コードや電源プラグが異常に発熱し溶けたり変形して感電・ショート・発火の原因となります。



強制

使用中に人体、ペット等の小動物、製品自体に何らかの異常を感じた場合はご使用をおやめください。

注意

不安定な場所に設置しないでください。



転倒すると怪我や故障、水漏れの原因となります。

雨天時、高湿度時のご使用は控えてください。



周囲の湿度が高く、ミストが蒸発しにくくなり、床や家具が濡れるおそれがあります。

タンクやトップカバー、ミスト噴出口を外したままで、電源を入れないでください。



水が飛び散ったり、水柱に手を触れると痛みを感じたりして危険です。

落としたり、ぶつけたりしたタンクは使用しないでください。



そのまま使用すると破損箇所から水漏れしてショート・感電・発火の原因となります。お買い上げの販売店または弊社カスタマーサポートセンターにご連絡ください。

電源プラグを抜くときは、コードを持たずに、必ず先端のプラグを持って抜いてください。



感電やショートの原因となります。

水は必ず水道水を使用し、汚れた水やお湯、洗剤などは入れないでください。



健康を害することや、器具の故障や変形の原因となります。

タンクと本体水そう部の水は毎日新しい水道水と入れ替え、本体内部は常に清潔に保つように定期的に掃除してください。



掃除せずにお使いになると、汚れや水アカによりカビや雑菌が繁殖し悪臭の原因となります。まれに体質によっては、過敏に反応し、健康によくないことがあります。この場合は医師に相談してください。

暖房器具、テレビなどの電化製品や、熱に弱いテーブルや棚などの上に設置しないでください。



転倒すると感電・ショートの原因となります。また本体底面の熱によりテーブルや棚自体、もしくは表面の塗装の変形・変色の原因となります。また、万が一水漏れした場合はシミになります。

水に濡れて困るものを近くに置かないでください。



家具や壁にシミが付いたり、故障・変形・変色の原因となります。

水を給水するときは、必ず電源を切ってください。



送風口に水が入るなどして、故障の原因となります。

小さなお子様だけの使用はしないでください。



怪我や故障、感電の原因となります。

ペットなどの動物を近づけないでください。



電源コードを噛んだり、排泄物などがかかり漏電・感電や故障、火災の原因となります。

使用上の注意とお願い

直射日光のあたるところや暖房器具の近くに置かないでください。
変形・変質や故障の原因となります。

本体の上に物をのせたり、乗ったりしないでください。
転倒による本体の破損・故障の原因となります。

本体を逆さまにしないでください。
故障の原因となります。

ミスト噴出口をふさがず、室内の空気がよく循環する場所に設置してください。
性能低下や故障、床が濡れる原因となります。

凍結に気をつけてください。
凍結したまま使用すると故障の原因となります。凍結のおそれがあるときは、タンクと水そう部の水を捨ててください。

窓や冷たい壁からは、出来るだけ離して風通しのよい場所に設置してください。
窓や冷たい壁にミストがかかると、水滴となって窓や壁、床に付くことがあり、カビなどが発生するおそれがあります。風通しのよい場所で使用してください。

ミストを直接、家具・電気製品・壁・カーテンなどにあてないでください。
家具や壁にシミが付いたり、故障・変形・変色の原因となります。

動作中の超音波振動板は絶対に触らないでください。
痛みを感じる場合があります。



高温注意

ヒーター部分、ミスト噴出口は大変高温になります。顔や手を近づけないでください。ヤケドをする恐れがあります。

炎色反応について

ガス器具の近くでご使用になりますと、ガスの炎（通常は青色）がオレンジ色になることがあります。これは水中に溶けているカルシウムなどが加熱されるときに特有の光を発する現象ですので心配ありません。

ご使用前の準備

1. タンク内を洗浄します。

- ①本体からタンクを外します。
- ②本体水槽部の、バルブコントローラーの下の緩衝材を取り外してください。(緩衝材は破棄してください。)
- ③バルブコントローラーが外れていないかご確認ください。(バルブコントローラーが外れていると、水漏れの原因となります。)
- ④タンク内部を水道水で洗浄してください。

注意 必ずタンクに給水してください。本体水そう部に直接給水すると、送風口に水が入り漏電・感電・故障の原因となります。

2. 水道水をタンクに入れてください。

- ①トップカバーを外し、計量カップ等からタンクに水道水を入れてください。もしくはタンクを本体から取り外し水道水を入れてください。
※トップカバーを開けなくても給水可能ですが、MAX線以上に給水しないようご注意ください。
※タンク容量は約5.5リットルです。
- ②タンクを本体にセットしてください。
- ③トップカバーをセットしてください。

注意 タンクを外すときは、必ず電源を切ってください。絶対に40℃以上のお湯を入れないでください。タンクに記載のMAXの目盛以上に水道水を入れないでください。

タンクの水がなくなったとき

タンクと本体水そう部の水がなくなるとタッチパネルの表示が点滅し運転を停止します。続けてご使用される場合は、タンクに水道水を給水し、電源を入れてください。また、水位センサーが沈んだ状態の時も同様に運転を停止しますので、給水してもミストが出ない場合は、説明書P16を参考に水位センサーの掃除をしてください。

※停止後にタンクを外す際は水滴が落ちる場合がありますので、タオルなどで水滴が落ちないように押さえてください。
※タンクに給水する際は本体水そう部に残った水を排水してから給水してください。連続で使用の際や継ぎ足しする際は、水そう部に残った水を排水する必要はありません。本体の水を排水する際は、排水方向にご注意ください。本体内部に水が入りますと故障の原因となります。

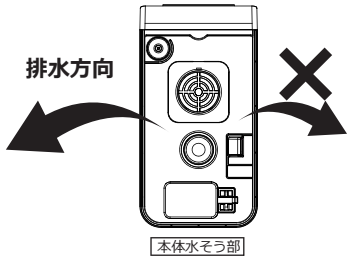

ご使用方法

タッチパネルでの操作

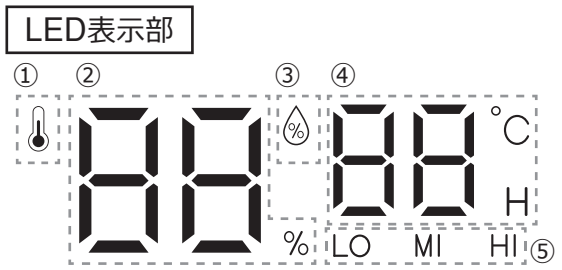

- ①ヒーターのON/OFFを表示
- ②室内温度/設定温度/常時噴霧を表示
- ③ミストの状態を表示
- ④室内温度/タイマー設定時間を表示
- ⑤ミストの強さを表示

スイッチ

- ⏻ 電源スイッチ
- 💧 ミストスイッチ
- 🔥 ヒータースイッチ
- 💧 湿度スイッチ
- 🕒 タイマースイッチ
- 💡 ライトスイッチ

- 1.本体を水平で安定した場所に設置します。
- 2.電源プラグをコンセントに差し込んでください。
- ⏻ 3.電源スイッチをタッチして電源を入れてください。
- 💧 4.ミストスイッチをタッチして好みのミストの強さを設定してください。
ミストの強さはLO(弱)、MI(中)、HI(強)の3段階からお選びいただけます。
- 🔥 5.ヒータースイッチをタッチしてヒーターのON/OFFを設定します。
ONにすると超音波+PTCヒーター加熱式運転に変わり、タッチパネルの左上に温度計のマークが赤く点灯します。
※ヒーターをONにすると消費電力が上がります。消費電力はP17の仕様でご確認ください。
※本体水そう部、ミストの温度が上がりますのでご注意ください。
- 💧 6.湿度スイッチをタッチすると湿度表示の数字が設定湿度の数字に変わり2回点滅して、現在の湿度の表示に戻ります。
湿度は30%~90%まで5%ごとの設定ができます。
設定した湿度に達すると自動でミストが停止し、③の💧マークが白から緑に変わり、湿度が下がると③の💧マークが緑から白に変わり、再びミストがでます。
湿度設定で90%の時にタッチすると数字が -- に変わり、常時噴霧になります。
※設定した湿度が現在の湿度より低い場合はミストが出ません。

ご使用方法

- ⑦ タイマースイッチをタッチすると温度の表示がタイマーの時間に変わり、設定した時間で自動で電源OFFになります。

設定時間は1時間～12時間まで1時間単位で設定できます。

タイマーが設定されているときは室温とタイマーの設定時間が交互に表示されます。

設定時間が12時間の時にタッチするとタイマーはOFFになります。

- ⑧ ライトスイッチをタッチするとLEDライトが点灯します。

明るさは3段階で強、中、弱の順番で点灯し、弱の時にタッチすると消灯します。

LEDライトは電源がOFFの時も操作が可能です。

リモコンでの操作

本製品は付属のリモコンで操作が可能です。
操作方法は本体のスイッチと同様になります。

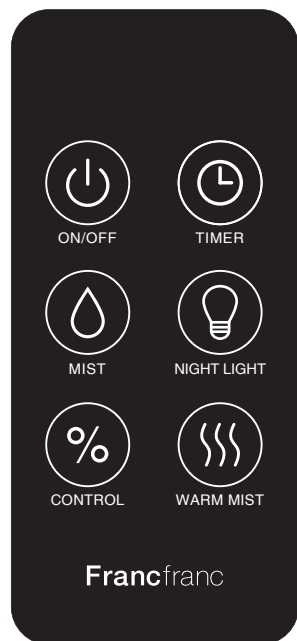

- ⏻ 電源スイッチ 🕒 タイマースイッチ
💧 ミストスイッチ 💡 ライトスイッチ
% 湿度スイッチ 🌀 ヒータースイッチ

リモコンは本体へ向けてご使用ください。
障害物がありますと赤外線が届きませんのでご注意ください。
またリモコンを続けて操作されますと反応しないことがございますのでしばらく時間がたってから操作してください。
本リモコン、及び、本体受信部は赤外線を使用しております。
お使いの環境によっては、本品、またはお使いの電気製品が誤作動する可能性があります。
ご注意のうえご使用ください。

リモコンの受信距離は直線で約8m以内です。

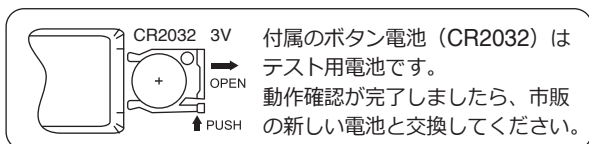

アロマオイルのご使用について



アロマオイルは絶対にタンクや本体水そう部に入れないでください。

アロマトレー以外のプラスチック部品に付着するとひび割れや破損して水漏れの原因となります。

お好みでアロマパッドに市販のアロマオイル（精油100%のもの）をしみこませてご使用いただけます。

- ① 本体側面からアロマトレーを取り出します。
- ② アロマトレーのパッド部にアロマオイルを数滴しみこませます。
- ③ 本体側面にアロマトレーをセットし、電源を入れます。
- ④ アロマオイルの種類を変えてご使用の場合は、アロマパッドを交換していただくとともに、アロマトレーをよく洗ってください。

本体側面

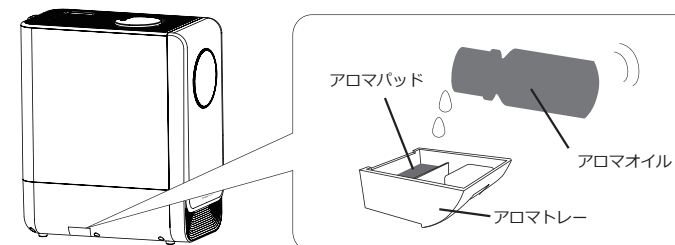

※アロマパッドは変形や変色などが発生することがあります。ご使用開始より約1年間で、交換の目安となります。



注意
アロマオイルは市販のアロマオイル（精油100%のもの）をご使用ください。
アロマオイルを本体にこぼした場合は、すみやかにやわらかい布などで拭いてください。
アロマオイルを入れすぎないようにご注意ください。
アロマオイルをアロマトレー及びアロマパッド以外にかけたり、タンクや本体水そう部の中に入れてはしないでください。

アロマウォーターのご使用について

ご使用の場合はタンクに直接入れてご使用いただけます。ご使用の際にはアロマウォーターの使用法をよくお読みになり、必ず容量を守ってご使用ください。

※アロマウォーターには界面活性剤が入っているものがあります。
入れすぎますと本体水そう部で泡立ち、水漏れや本体の破損の原因となります。

日常の点検・お手入れ

お手入れ方法

※お手入れは必ず電源プラグをコンセントから抜いて行ってください。

- ① 本体からトップカバーを取り外し、タンクと本体水そう部にたまった水を捨ててください。
- ② 水位センサーと本体の間を綿棒などでこすってください。
- ③ アロマトレーを取り外してください。
- ④ アロマトレーは台所用中性洗剤で洗ってください。
※アロマパッドはアロマオイルの種類ごとに交換し、使用してください。
- ⑤ タンクと本体水そう部、トップカバーをすすぎ洗いしてください。
※洗剤は使わないでください。
- ⑥ 本体外側のお手入れは、水で濡らしたやわらかい布を固く絞って汚れを拭き取り、から拭きしてください。

- タンクと本体水そう部の水は、毎日新しい水道水と入れ替え、タンクと本体水そう部内も毎日お手入れし、常に清潔にしてお使いください。
- 使用しない時はタンクと本体水そう部の水を抜いてください。
- お手入れせずに使用続けると、汚れや水アカで加湿量が低下したり、カビや雑菌が繁殖し悪臭がするおそれがあります。
- アロマパッドは変形や変色などが発生した場合、もしくはご使用開始より約1年間で、交換の目安となります。

保管のしかた

長期間保管する場合は、日常の点検・お手入れを行ってからタンク内の水、本体水そう部の水を排水して、陰干ししてよく乾燥させてから、高温多湿の場所を避けて保管してください。

故障かな？

修理・サービスをご依頼される前に、下の表に従って点検してください。

| 症状 | 調べるところ | 対処方法 |
|----------------------|--|---|
| 周囲が濡れる | ・超音波式の性質上、ミストの粒子が大きいと床が濡れることがあります。 | ・目に見えてミストが降下してきた場合はミストの量を少なくするか、運転を停止してください。 |
| タッチパネルのLEDが3回点滅して止まる | ・水がなくなっていますか？ ・水位センサーが沈んでいませんか？ | ・タンクに水を入れてください。 ・水位センサーと本体の間を綿棒で掃除してください。 |
| 作動しない | ・電源プラグがコンセントにしっかり差し込まれていますか？ | ・電源プラグを確実にコンセントに差し込んでください。 |
| ミストが出ない | ・水がなくなっていますか？ ・スイッチは入っていますか？ ・毛足の長いじゅうたん等で本体底面の給気口がふさがれていませんか？ ・水位センサーは浮いていますか？ | ・タンクに水を入れてください。 ・スイッチを入れてください。 ・設置場所を変えるか、本体の下に板等を敷いてください。 ・水位センサーを洗浄してください。 |
| 本体水そう部に白いものが付着している | ・水道水に含まれている成分です。 | ・給水時にハブラシなどでお手入れしてください。 ※本体内部に水が入らないようご注意ください。 |
| 部屋が結露する | ・加湿しすぎていませんか？ | ・ミストの量を調節してください。 |
| 部屋の湿度が上がらない | ・部屋の大きさが推奨面積より広くありませんか？ ・換気をしていたり、床がじゅうたん敷きではありませんか？ | ・推奨面積を参考にご使用ください。 ・換気状態、床や壁の材質によっても異なりますが、じゅうたん敷きの場合、湿度が上がりにくいことがあります。 |

アフター販売

アフターパーツ



CS-K143
リモコン
1,430円 (税込)



CS-K142-WH
CS-K142-GY
アロマトレイ
660円 (税込)

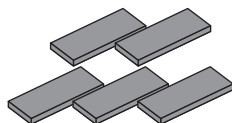

CS-K084
アロマパッド 5枚セット
1,012円 (税込)



CS-K140-WH
CS-K140-GY
ミスト噴出口
1,430円 (税込)

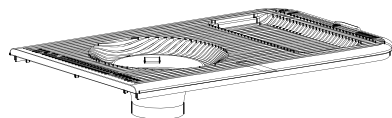

CS-K139-WH
CS-K139-GY
トップカバー
1,430円 (税込)

お電話でのご注文は代金引換のみの発送とさせていただきます。北海道・沖縄及び離島の送料は弊社カスタマーサポートセンターまでお問い合わせください。本書の税額はすべて2020年12月時点の税率となります。

アフターサービス

●保証書

必ず販売店印及びお買い上げ日をご確認のうえ、お買い上げの販売店から受け取り、内容をよくお読みのうえ、大切に保管してください。

※通信販売などでお買い上げの場合は、販売店の購入明細、日付の入った代金引換の領収書などが販売店印の代わりとなりますので、大切に保管してください。

●修理をご依頼される時

[保証期間中]

商品と保証書をお買い上げ店にご持参、ご提示のうえご相談ください。保証書に記載されている保証修理規定に基づき、修理いたします。

[保証期間を経過しているとき]

お客様のご要望により有料で修理いたします。 ※送料はお客様負担となります。

●アフターサービスについてご不明の場合

お買い上げの販売店または、製造元カスタマーサポートセンターにご相談ください。補修用性能部品の保有期間は生産終了後5年です。

カスタマーサポートセンター

WEBからのお問い合わせ



受付時間外のお問い合わせはお問い合わせフォームにて受け付けております。

▶ lifeonproducts.co.jp/contact/form2

※返信は受付時間内での対応となります。予めご了承ください。

TEL

お電話でのお問い合わせはこちら

お問い合わせの前に・・・

取扱説明書内の「故障かな？」にあてはまりませんか？症状をご確認のうえ、お問い合わせください。

ご購入後のお問い合わせにつきましては、以下の項目をご確認のうえお問い合わせください。

- 品番
- お買い上げ店名
- お買い上げ日
- 色
- お問い合わせ内容

カスタマーサポートセンター専用ナビダイヤル

▶ **0570-080856**

受付時間 10:00～17:00 (土日祝、製造元休業日を除く)

※時間帯により、電話が集中し、つながりにくい場合がございます。予めご了承ください。

※電話番号をお確かめのうえ、おかけ間違いのないようご注意ください。

※電話番号・受付時間などについては、変更になる場合がございます。

カスタマーサポートセンター

〒550-0015 大阪市西区南堀江1-12-19 四ツ橋スタービル8F

よくある症状

ミストが出ない場合

本体に水を入れても水位センサーが沈んだままではありませんか？

▶ 水位センサーと本体の間を綿棒などでこすって掃除してください。

本体水そう部

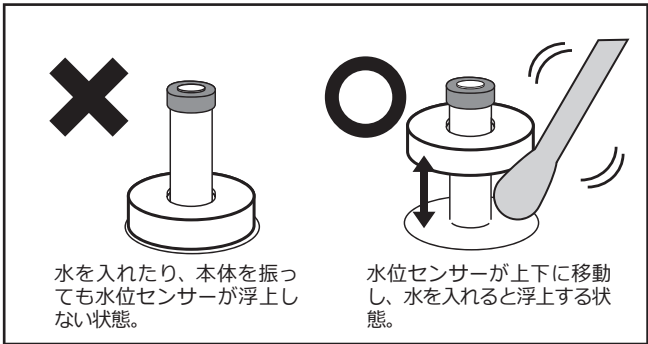
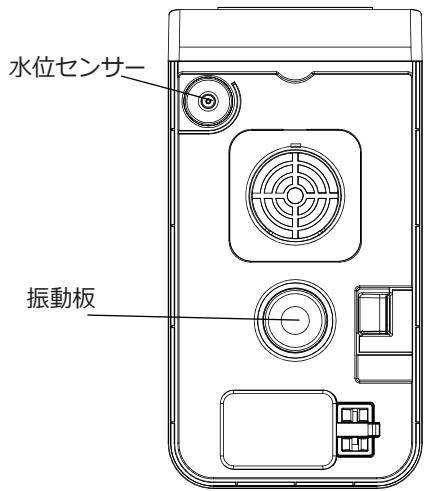

MEMO

仕様

| | |
|------------|---|
| 品番 | HOE-M130 |
| 加湿方式 | 超音波+PTCヒーター |
| 電源 | AC100V 50/60Hz |
| 定格消費電力 | 強：33W（超音波式運転時） 強：250W（超音波+PTCヒーター加熱式運転時） |
| タンク容量 | 5.5L |
| ミストモード/噴出量 | 弱：80ml/h、中：200ml/h、強：300ml/h（±20%）（超音波式運転時） 弱：200ml/h、中：450ml/h、強：550ml/h（±20%）（超音波+PTCヒーター加熱式運転時） |
| ライトモード | 調光3段階 |
| タイマー機能 | 1～12時間 |
| 連続加湿時間 | 弱：68時間、中：27時間、強：18時間（超音波式運転時） 弱：27時間、中：12時間、強：10時間（超音波+PTCヒーター加熱式運転時） |
| 適応床面積 | 木造和室5畳、プレハブ洋室8畳（超音波式運転時） 木造和室8.5畳、プレハブ洋室14畳（超音波+PTCヒーター加熱式運転時） |
| 外形寸法/重量 | 155×300×350 (mm) / 2300g |
| 対応アロマ | アロマウォーター、精油アロマオイル |
| セット内容 | 本体(アロマトレー、アロマパッド付)、リモコン(出荷時テスト用電池付属/CR2032：3V)、取扱説明書(保証書付)、交換用アロマパッド×3 |

オフタイマーは1～12時間で1時間ごとの設定が可能です。
湿度コントロールは30～90%で5%ごとの設定が可能です。

※推奨面積は目安となるお部屋の大きさです。ご使用環境により異なります。

- 加湿をしすぎると床・周囲が濡れる場合があります。
- 製品の仕様や詳細は改良の為、予告なく変更される場合があります。



SIAAマークはISO22196法により評価された結果に基づき、抗菌製品技術協議会ガイドラインで品質管理・情報公開された製品に表示されています。

保証修理規定

- 1.取扱説明書、注意事項などに従った正常な使用状態で保証期間内に故障した場合には、お買い上げ店にて無料修理をさせていただきます。
- 2.保証期間内に前項に該当する故障が発生し、無料修理を受ける場合は、商品と本書をお買い上げ店にご持参、ご提示のうえご相談ください。
- 3.無料保証をご依頼になる場合は、持込み修理となります。窓口までの送料等はお客様負担となります。
- 4.保証期間内でも次の場合は有料修理とさせていただきます。

- 本書の提示がない場合。
- 本書ご購入日、お買い上げ店名の記載がない場合、あるいはこれらの字句を書き換えられた場合。
- 使用上の誤り、お客様またはお買い上げ店以外での、修理、調節、改造による故障及び損傷。
- 家庭用以外（業務用）でのご使用の場合。
- お買い上げ後の輸送、移動、落下等による故障及び損傷。
- 火災、地震、水害、落雷、その他の天災地変、公害や異常電圧による故障及び損傷。
- 消耗品及び付属品の破損は保証対象外となっております。

- 5.本書は再発行いたしませんので、大切に保管してください。
- 6.本書は日本国内に限り有効です。This warranty is valid only in Japan.
- 7.販売終了から一定期間経過いたしました商品の、部分交換を要する修理につきましては、保証期間内であっても対応できない場合がございますので、予めご了承ください。
- 8.修理後の同一箇所の修理は、修理日より1年間の保証となります。
- 9.商品によっては販売代理店様の保証規定が適用される場合がございます。その場合は販売代理店様の保証規定にお従いください。