

Francfranc

PETIT COFFEE TABLE

プチコーヒーテーブル





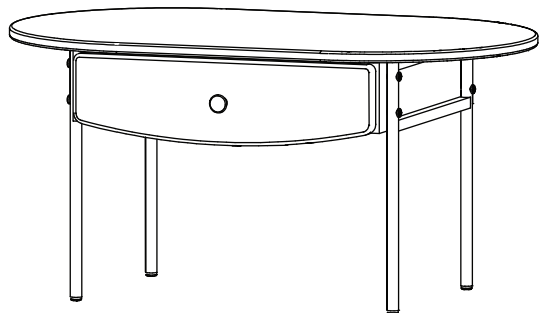

組立説明書

 プラスドライバーをご用意下さい

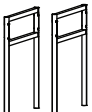

梱包内容

※ 組み立てを始める前に下記内容を必ずご確認ください。

A 本体  X 1	B 脚部  X 2	D トラスネジ  X 1	F アジャスター  X 4
	C ボルト  X 8	E 取手  X 1	G レンチ  X 1

⚠️ 取り扱い注意事項

- ※ 組み立てる前に全部品の数量をご確認ください。
- ※ 毛布等の柔らかい布を敷き、その上で組み立てて下さい。
- ※ 必ず二人以上で組み立てて下さい。
- ※ 組み立て中、および完成後の商品を移動する際、押したり引いたりしないで下さい。事故、破損の原因となります。
- ※ ボルトは定期的に緩みが無いか確認し、増し締めして下さい。

① 引き出しを開け、E 取手 を D トラスネジ を使い、プラスドライバーで固定して下さい。

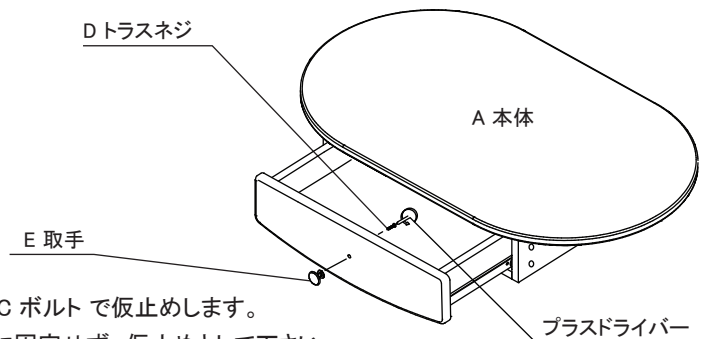

② A 本体 に B 脚部 を C ボルト で仮止めします。
※この段階では完全に固定せず、仮止めとして下さい。

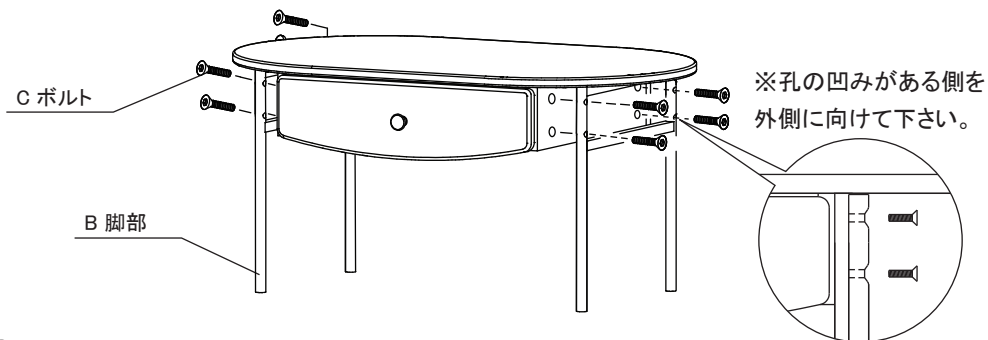

③ B 脚部 の脚先に F アジャスターを
ねじ込み固定します。

④ すべてのボルトを G レンチで
しっかりと固定して下さい。

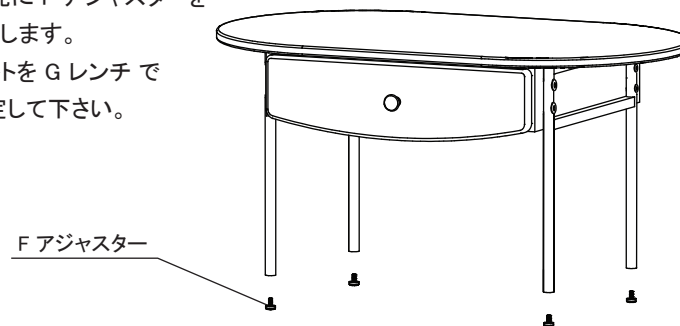

⚠️ ※ 重量がありますので、十分に注意して組み立てて下さい。