

User Manual

MGC-A350

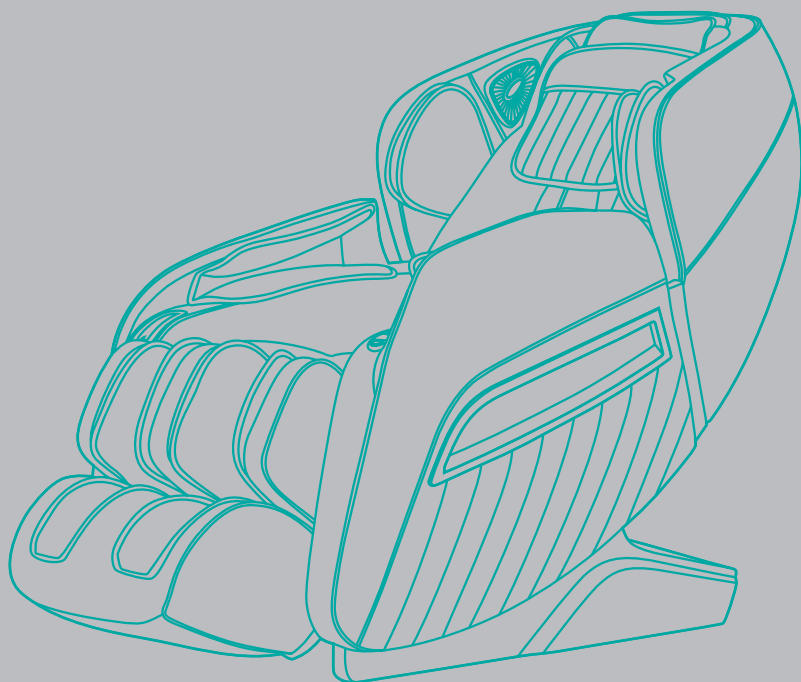

Languages

English-----	02-22
Deutsch-----	24-44
Français-----	46-66
Italiano-----	68-88
Español-----	90-110

Thank you for purchasing the MGC-A350 Massage Chair.

Please read and follow all safety and operating instructions listed in this user manual prior to use. Basic precautions should always be used when operating an electrical appliance.

If you need any assistance, please contact our customer support team.

CONTENTS

IMPORTANT SAFETY INSTRUCTIONS-----	04
NAMES OF PARTS-----	06
MASSAGE CHAIR FEATURES-----	07
REMOTE CONTROL-----	08
MASSAGE PROGRAMS AND TECHNIQUES-----	11
PREPARATION BEFORE USE-----	14
STORAGE AND MAINTENANCE-----	20
TROUBLESHOOTING-----	21
SPECIFICATIONS-----	22
WARRANTY AND CUSTOMER SERVICE-----	22

IMPORTANT SAFETY INSTRUCTIONS:

Danger

To reduce the risk of electric shock:

Always unplug this massage chair from the electrical outlet immediately after use and before cleaning.

Warning

To reduce the risk of burns, fire, electric shock or injury to persons:

- An appliance should never be left unattended when plugged in. Unplug from outlet when not in use, and before putting on or taking off parts.
- Unplug from outlet during thunder or lightning storms, and before putting on or taking off parts.
- Never operate this appliance if it has a damaged cord or plug, if it is not working properly, if it has been dropped or damaged, or dropped into water. Return the appliance to a service center for examination and repair.
- Check that the power voltage stated on the rating label corresponds to your local electricity supply.
- Do not use a damp hand to unplug the cord to avoid electric shock.
- Do not operate under blanket or pillow. Excessive heating can occur and cause fire, electric shock or injury to persons.
- Do not drag the cord or reach to the front plastic end to unplug it.
- Do not squeeze, over bend, pull hard, twist the cord and please keep the cord away from heated surfaces.
- Do not carry this appliance by supply cord or use cord as a handle.
- To disconnect, turn all controls to the OFF position, then remove plug from outlet.
- The appliance is only to be used with the power supply unit provided with the appliance.
- The appliance must only be supplied at safety voltage corresponding to the marking on the appliance.
- If the supply cord is damaged, it must be replaced by the manufacturer or its service agent or a similarly qualified person in order to avoid a hazard.
- Do not use the appliance if abnormal sound is heard.
- Do not massage areas that are swollen, inflamed or covered with skin eruptions.
- Connect the massage chair to a properly grounded outlet.

Safety precautions

- Do not use the appliance when the upholstery or seat is removed, or when the appliance is not properly installed. This may cause injury or malfunction.
- Do not massage the same area for more than 5 minutes at a time as it may result in excessive stimulation and adverse effects.
- Do not use the appliance in an hour after meal.
- Do not allow children or pets to play around the device, behind the backrest or under the seat to avoid accidental injuries.
- Do not use the device when your body is wet, and please do not operate with wet hands.
- Stop using immediately if you experience any discomfort.
- The appliance is not intended for self-diagnosis or self-treatment of conditions that should be managed by a qualified health care provider.
- Please consult your doctor before use if you are pregnant or menstruating.
- The suggested usage duration is 20 minutes.

Notice

The massage chair is not intended for medical purposes. This restriction includes medical diagnosis, treatment of diseases.

For the people mentioned below, please consult a doctor before using the massage chair:

- People who recently had an operation and is on medical treatment;
- People using an electronic cardiac stimulator or other medical device with a similar effect;
- People have fractures, dislocations, torn muscles, tendon damage and other external injuries;
- People suffering from osteoporosis, slipped disc, lumbar dislocation;
- People with back / lumbar / cervical spine diseases, spinal anomalies or spinal curvatures;
- People who have hip deformity or discomfort in the hip joint;
- People with an acute thrombosis;
- For people who suffer from diseases of the heart or blood vessels or high blood pressure;
- Women during pregnancy or menstruation;
- If there is a tumor or cancer;
- Children and adolescents under 16 years old.

NAMES OF PARTS:

1. Head cushion
2. Bluetooth speaker
3. Air pressure component
4. Air pressure component
5. Remote control slot
6. USB charging port
7. Seat cushion
8. Leg rest
9. Footrest
10. Backrest
11. Armrest
12. Handrail shortcut key
13. Ambient light
14. Handrail decoration
15. Side cover
16. Back cover
17. LCD Remote control
18. Drive box cover
19. Mobile rollers
20. Power cord and plug
21. Safety box
22. Remote control socket
23. Power switch
24. Power line socket

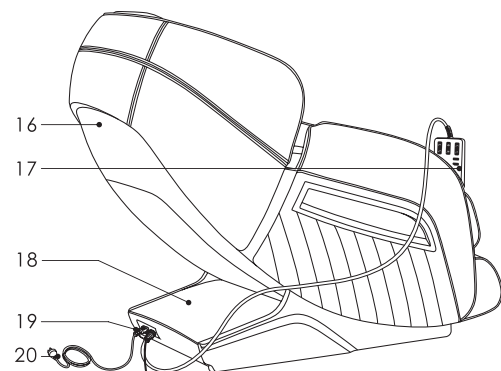
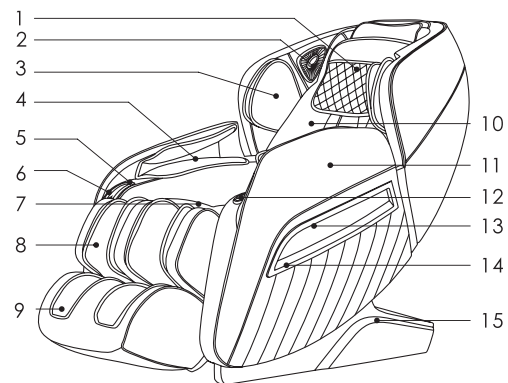

- 21
- 22
- 23
- 24

MASSAGE CHAIR FEATURES

- This chair is equipped with four-wheel drive massage rollers.
- 5 bionic massage techniques: Shiatsu, knocking, kneading, tapping, tapping & kneading.
- Automatic sensing of shoulder positions.
- 12 Automatic massage programs: Comfortable massage, relaxing massage, stretching massage, shoulder and neck massage, back and waist massage, full body massage, spine care, fatigue relieving, meridians massage, hip and thigh massage, sweet dreams, and full air pressure massage.
- Manual massage programs: Adjustable massage area: whole body, partial, fixed point; 5 adjustable massage speed; The position of the massage rollers can be adjusted (up or down) during the fixed-point massage and partial massage; The width of the massage rollers can be adjusted (wide/medium/narrow) during the tapping massage and knocking massage.
- 3 Air pressure massage intensities (strong/medium/weak), air pressure massage area: arms, hips, legs.
- Foot roller massage.
- Extendable footrest (Max.: 20 cm), suitable for people of different heights.
- Waist heating function: Carbon fiber as the far-infrared heat source.
- Space-saving: the backrest uses the sliding rail technology to keep the chair (in reclining position) always slightly away from the wall.
- Ergonomic design: The backrest frame is made by the curve guide technology, which fully adapts to the curve of the human back.
- Bluetooth speakers.
- The left handrail is equipped with five handrail shortcut buttons (Power button, footrest position adjustment, backrest position adjustment, button for automatic programmes and button for zero-gravity reclining)
- The right handrail is equipped with a USB charging port and a remote-control slot.
- Ice blue atmospheric light on both sides of the chair.
- LCD remote control.
- After the massage chair is turned off, it will automatically return to the sitting position, and the massage rollers reset automatically.

REMOTE CONTROL

LCD remote control

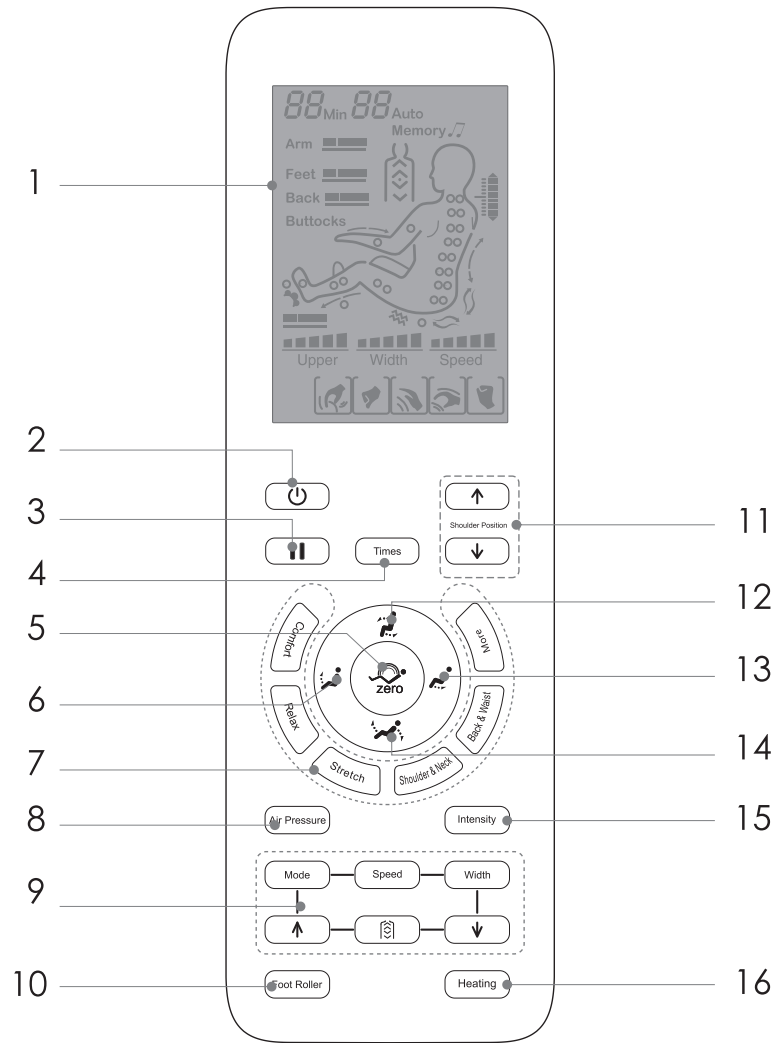

1. LCD: Display all massage programs.
2. Power switch: Switch the massage program on/off.
3. Pause button: Pause or run all massage programs.
4. Timing button: Select the length of the massage duration.
5. Zero-gravity reclining button: There are three automatic reclining modes
6. Footrest position: Lift up the footrest.
7. Automatic massage buttons: Please refer to page 11 for more details.
8. Air pressure massage: Switch the air pressure massage function on/off (Please refer to page 12 for more details.)
9. Manual massage buttons: Please refer to page 12 for more details.
10. Foot roller massage: Please refer to page 13 for more details.
11. Shoulder position: Adjust the shoulder position.
12. Sitting position: Adjust the chair to the sitting position.
13. Footrest position: Lower down the footrest.
14. Reclining button: Adjust the chair to the reclining position.
15. Air pressure intensity: Adjust the air pressure intensity.
16. Heating button: Switch the waist heating on/off.

Handrail shortcut buttons:

1. Power switch: Switch the massage program on/off.
2. Footrest position: Specify the angle of the footrest.
3. Automatic massage button.
4. Chair position: Specify the position (sitting/reclining) of the chair.
5. Zero-gravity reclining button.

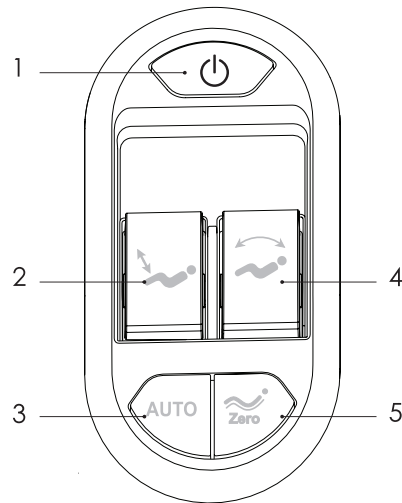

You can select the automatic massage program directly by pressing the "Auto" shortcut button on the handrail or on the LCD remote control. You can also customize your own massage program (manual massage program) via all the options on the LCD remote control.

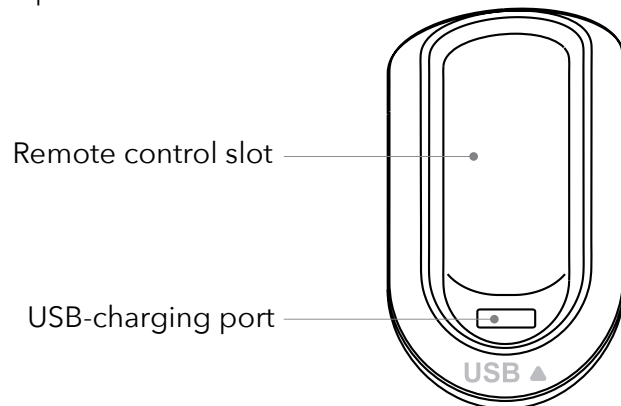











MASSAGE PROGRAMS AND TECHNIQUES:







Automatic massage programs

Function	Button	Description	Display	
Automatic massage		Comfort: Comfortable massage.	F1 Auto	
		Relax: Gentle, and comfortable massage to relieve fatigue.	F2 Auto	
		Stretch: The changing position of the backrest and footrest during the massage to fully stretch your body.	F3 Auto	
		Shoulder & neck: Focus on shoulder and neck massage.	F4 Auto	
		Back & waist: Focus on back and waist massage.	F5 Auto	
			Full body massage: Deep massage for the full body.	A1 Auto
			Spine care: A soft massage focus on the spine.	A2 Auto
			Fatigue relieving: Relieve the fatigue of the whole body to speed up the energy recovery.	A3 Auto
			Meridians massage: Dredge meridians to improve the body's microcirculation, enhance immunity.	A4 Auto
			Hips & thigh: Focus on hips and thighs massage.	A5 Auto
		Sweet dreams: Gentle, calming full body massage, promotes relaxation and helps prepare mind and body for restful sleep	A6 Auto	
		Air pressure massage: The full body air pressure massage to fully relieve fatigue and pain.	A7 Auto	

Manual massage programs

Function	Button	Description	Display	
Massage Technique	Mode	Shiatsu: The speed and width of the massage rollers can be adjusted.		
		Kneading massage: The speed of the massage rollers can be adjusted.		
		Tapping massage: The speed and width of the massage rollers can be adjusted.		
		Kneading & tapping massage: The speed of the massage rollers can be adjusted.		
		Knocking massage: The speed and width of the massage rollers can be adjusted.		
Speed	Speed	Adjustable massage roller speed.	 Speed	
Width	Width	Adjustable massage roller width.	 Width	
Back Stretch	H0	Fixed position and spot massage.		
		Small area local round trip massage.		
		A round trip massage.		
	↑ ↓	Shoulder position adjustment (Only in fixed point or partial mode).	Message rollers go up	
			Message rollers go down	

Air pressure massage

Function	Button	Description	Display
Air pressure Mode	Air Pressure	Full: Air pressure massage on arms, legs and feet.	Arm  Feet 
		Arm: Air pressure massage on arms.	Arm 
		Leg & feet: Air pressure massage on legs and feet.	Feet 
Intensity	Intensity	3 adjustable air pressure intensities (strong/medium/weak)	Arm  Feet 



Foot roller massage

Function	Button	Description	Display
Foot roller	Foot Roller	Press this button to activate or deactivate the foot roller massage, 3 adjustable massage intensities (strong/medium/weak).	





Waist heating function

Function	Button	Description	Display
Waist heating	Heating	Press this button to activate or deactivate the waist heating function.	

Pause button

Function	Button	Description	Display
Pause		Press this button to pause the massage.	

Reclining angle adjustment

Function	Button	Description
Sitting position		Keep pressing this button to specify the sitting position.
Reclining position		Keep pressing this button to specify the reclining position.
Footrest lift up		Keep pressing this button to lift up the footrest.
Footrest lower down		Keep pressing this button to lower down the footrest.
Zero-gravity reclining position		3 Automatic Zero-gravity reclining positions.

Other functions

Function	Button	Description	Display
Timing	Times	Select the duration of the massage, each press will add 5 minutes, max. 30 minutes.	20min

Pairing with Bluetooth

1. Enter the Settings of a smart device and activate the Bluetooth function.
2. You will find the Bluetooth named like (**A350-XXXX**), choose it to pair it with the chair.

PREPARATION BEFORE USE:

Important information prior to first use:



Video tutorial on assembling the massage chair:
<https://youtu.be/xBaJLcNq2LM>



Installation steps

Step 1: Remove all massage chair components from the box.

Step 2: Installing the footrest

- Loosen the screw on the right, then open the fastening collar. (Repeat this procedure on the left.)
- Remove the cable tie, connect the air pressure hose; connect the power connection firmly together.
- Insert the footrest (hang it firmly on the chair), tighten the screws; connect the footrest cover to the chair cover.

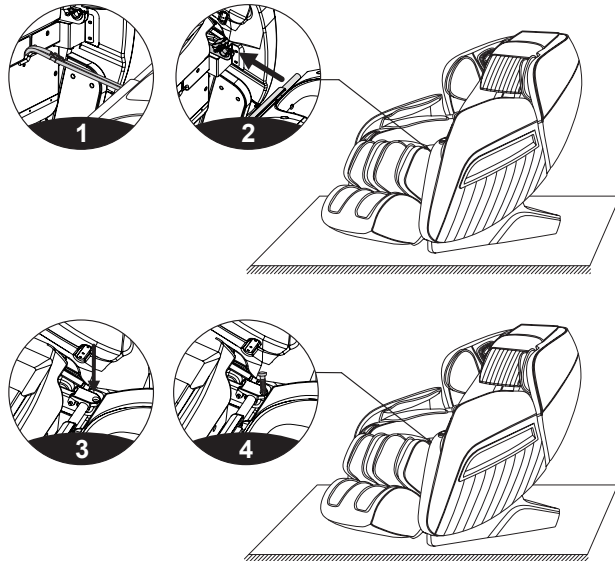

Step 3: Head cushion and backrest cushion

The removable head cushion allows to reduce the intensity of the neck and shoulder massage.

The backrest cushion and the backrest are connected by zippers, the head cushion and the backrest cushion are connected by velcro. (as shown in the illustration)

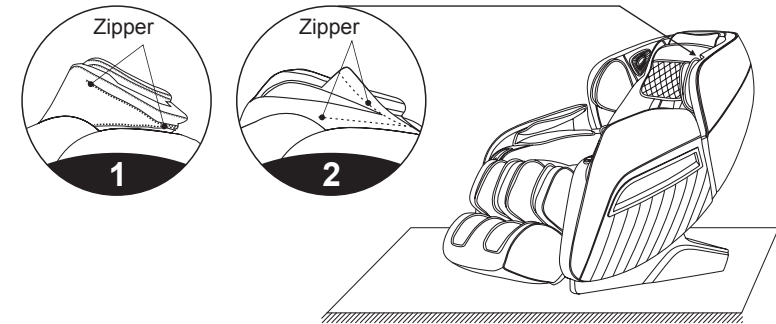

We recommend placing a rug or other type of mat beneath the chair to prevent damage to the floor.

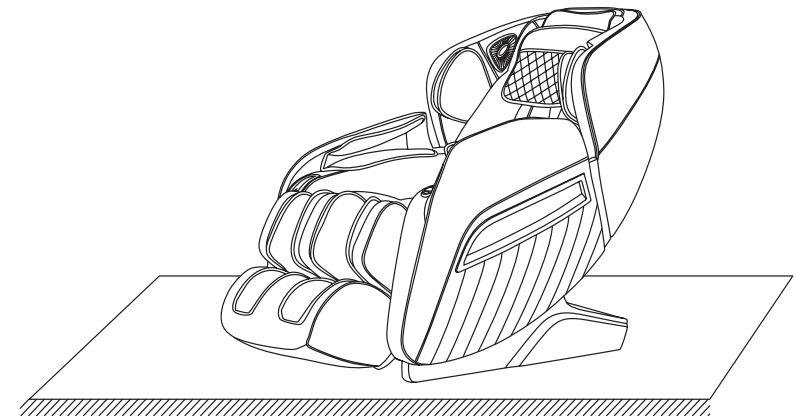

Turn on the massage chair

1. Connect the massage chair's power cord to the power outlet.

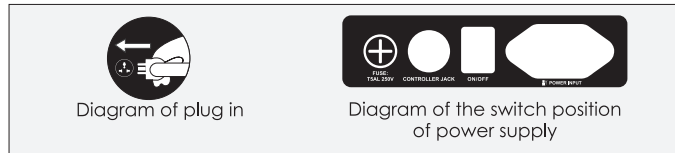

2. Start to massage

- Turn on the power switch to start the massage.
- The chair will switch to a reclining position, then select the desired massage programmes via the remote control or the shortcut keys.

Switch off the power and stop the massage

- If you press the power button during the massage, all massage functions will stop immediately, the backrest and footrest will return to the default position.
- When the massage time ends, the massage rollers will return to the default position, all the massage functions will stop, the backrest and footrest will not go back to the default position.
- Turn off the power switch and remove the plug from the socket.

Moving the chair

- Turn off the chair by unplugging it from the power source, bring the backrest to an upright.
- With one person pressing down on the backrest and a second grabbing the grip beneath the front of the armrest, move the chair via the wheels to the desired location (please refer to the sketch).

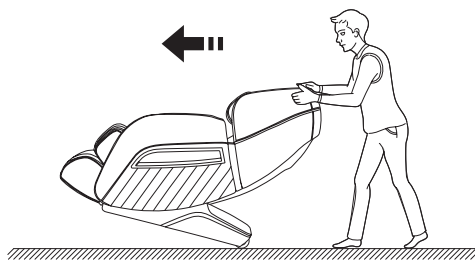

Caution:

- Do not move the chair while it is occupied.
- Do not drop or suddenly release the chair while moving it, as this may damage the chair.
- Two people are recommended when moving the chair.

! Warning

When the footrest is lifting up, do not apply pressure on the footrest to prevent the chair from falling forward, which may damage the chair and cause injury.



! Warning

Please sit on the chair slowly before starting to massage, because the massage rollers could be on the seat position and it may cause uncomfortable feelings or even hurt your hips if sit down in a hurry.

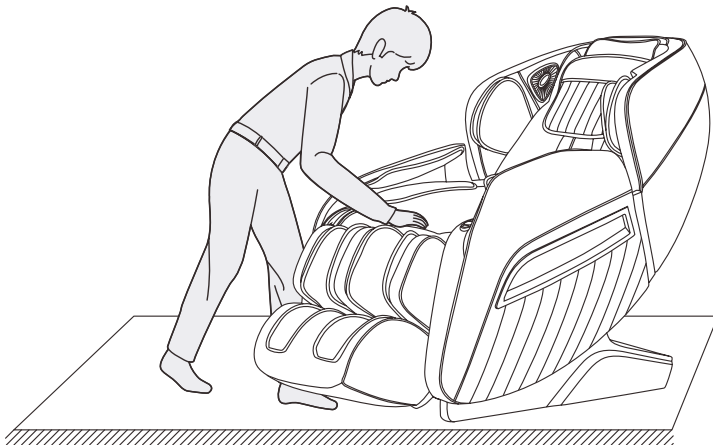

! Warning

Do not pull out the remote control cable or the power cord when the chair is in the standby or power-on state. Remove the remote control cable and the power cord and put them away after using the chair. (Especially when you have kids or pets at home)

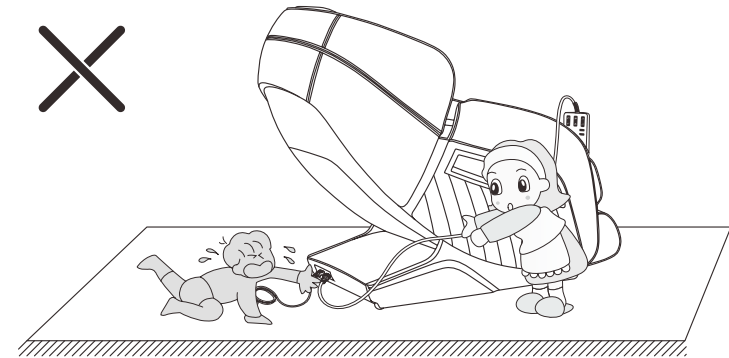

! Warning

Please make sure that no children or pets staying and playing under the bottom of the footrest and backrest before starting the zero-gravity reclining function.

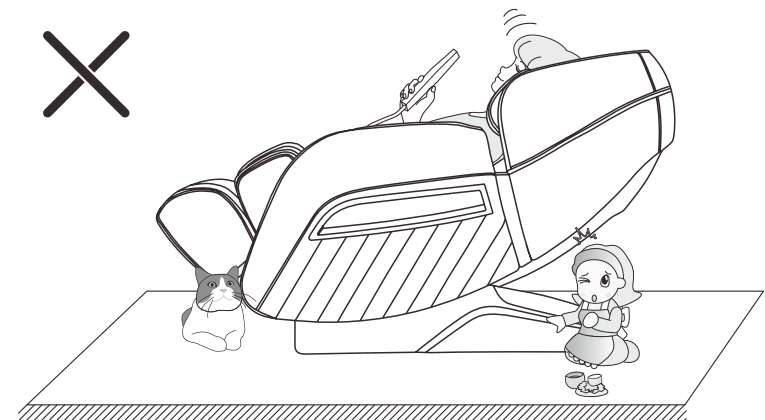

STORAGE AND MAINTENANCE:

Cleaning the chair:

- Please confirm the power switch is shut down before cleaning and remove the plug from the socket.
- Please use dry cloth to clean the surface of product and control board.
- The heavy soiled areas can be wiped with a wet cloth or neutral detergent, then clean with dry cloth.

Maintenance

- Do not place this chair over uneven ground.
- Avoid using the chair in continuous use for a long period of time.
- Avoid placing the chair near wet areas.
- Avoid exposing the chair to high temperatures.
- Avoid prolonged direct sunlight on the chair.
- The mechanical components of the chair are specially designed, no special maintenance is required.
- If any parts of the chair need to be changed, please contact the retailer for the original parts.

Storage:

If the chair will not be used for a long time, please unplug it and cover it with a cloth, then store it in a dry and dust-free place.

TROUBLESHOOTING:

Problems	Possible causes	Actions
The remote control is not working	The plug and socket are not connected	Check if the plug and socket are connected and the power switch is on
The chair stops without notice	Overheat will activate the temperature protector, then the chair will turn off automatically	Turn on the chair again after 30 minutes
The chair is not working	The connection of the plug is loose, or the switch is in the "Off" position.	Check the plug and connect it firmly to the socket, or turn the power switch to the "On" position
	The power board burned out	Contact the retailer to change the power board.
A beeping sound occurs when the massage rollers are working	The guide rail is lack lubricating oil after a long period of use	Apply oil from the right guide rail tank to the side of the guide rail
Massage strength is too strong	Not used to the massage at the beginning	In the beginning, start the massage with the lowest speed and strength, and place a small pillow on your back and hips
The chair suddenly stops during use, and come with a strange smell	The power board burned out	Contact the retailer to change the power board

If you still have question or problem with the chair, please contact our customer support team.

SPECIFICATIONS:

Model Number: MGC-A350

Product Name: MGC-A350 Massage Chair

Rated Frequency: 50Hz/60Hz

Power Consumption: 120W

Rated Voltage: 220-240V~

Rating Time: 20 Minutes

Materials: PVC, PA, steel parts and electric & electron parts

Gross/Net Weight: 108/88 kg

Dimension: 120*76*130 cm

Safety Design: Class I

WARRANTY AND CUSTOMER SERVICE:

For questions, assistance, support, or warranty claims, please contact us at the address below that corresponds with your region. Please include your order number and product model number when contacting us.

E-Mail: support@mustbuy.eu

Vielen Dank, dass Sie sich für den Kauf unseres Massagesessels MGC-A350 entschieden haben.

Damit Sie die Leistungen dieses Sessels genießen können, bitten wir Sie, die in dieser Bedienungsanleitung aufgelisteten Sicherheitsanweisungen und Vorschriften zu lesen und zu beachten. Grundlegende Vorsichtsmaßnahmen sind aufgrund der Sensibilität von Elektrogeräten bei deren Verwendung und Handhabung stets im Eigeninteresse der Nutzer.

Sollten Sie Fragen bezüglich Verwendung und Handhabung des Sessels haben, wenden Sie sich bitte an unser Kundensupport Team.

INHALT

WICHTIGE SICHERHEITSHINWEISE-----	26
BEZEICHNUNGEN-----	28
EIGENSCHAFTEN DES MASSAGESESSELS-----	29
FERNBEDIENUNG-----	30
MASSAGEPROGRAMME UND TECHNIKEN-----	33
VORBEREITUNGEN VOR ERSTBENUTZUNG-----	36
AUFBEWAHRUNG UND WARTUNG-----	42
PROBLEMLÖSUNGEN-----	43
SPEZIFIKATIONEN-----	44
GEWÄHRLEISTUNG UND KUNDENSERVICE-----	44

WICHTIGE SICHERHEITSHINWEISE:

Gefahr

Um das Risiko eines Stromschlags zu verringern:

Ziehen Sie sofort nach Gebrauch und vor der Reinigung dieses Massagesessels den Stecker aus der Steckdose.

Warnung

Zur Verringerung des Risikos von Verbrennungen, Feuer, Stromschlag oder Verletzungen von Personen:

- Lassen Sie ein Gerät niemals unbeaufsichtigt, wenn es an die Steckdose angeschlossen ist. Ziehen Sie den Netzstecker aus der Steckdose, wenn Sie das Gerät nicht benutzen und bevor Sie Teile an- oder abmontieren.
- Ziehen Sie den Netzstecker bei Gewitter und vor dem Auf- und Absetzen von Teilen aus der Steckdose.
- Nehmen Sie das Gerät niemals in Betrieb, wenn das Kabel oder der Stecker beschädigt ist, wenn es nicht richtig funktioniert, wenn es heruntergefallen oder beschädigt oder ins Wasser gefallen ist. Senden Sie das Gerät zur Überprüfung und Reparatur an ein Servicecenter zurück.
- Überprüfen Sie, ob die auf dem Typenschild angegebene Netzspannung Ihrer örtlichen Stromversorgung entspricht.
- Ziehen Sie den Netzstecker nicht mit feuchten Händen aus der Steckdose, um einen elektrischen Schlag zu vermeiden.
- Betreiben Sie das Gerät nicht unter einer Bettdecke oder einem Kopfkissen. Es kann zu einer übermäßigen Erwärmung kommen, die einen Brand, einen elektrischen Schlag oder Verletzungen von Personen verursachen kann.
- Ziehen Sie nicht am Kabel, und greifen Sie nicht an das vordere Kunststoffende, um den Stecker zu ziehen.
- Das Kabel darf nicht gequetscht, geknickt, gezogen oder verdreht werden, und halten Sie es von erhitzten Oberflächen fern.
- Tragen Sie das Gerät nicht am Netzkabel und benutzen Sie das Kabel nicht als Griff.
- Drehen Sie zum Trennen des Geräts alle Regler auf die Position OFF und ziehen Sie dann den Stecker aus der Steckdose.
- Das Gerät darf nur mit dem mitgelieferten Netzteil betrieben werden.
- Das Gerät darf nur mit einer Sicherheitsspannung versorgt werden, die der Kennzeichnung auf dem Gerät entspricht.
- Wenn das Netzkabel beschädigt ist, muss es durch den Hersteller oder seinen Kundendienst oder eine ähnlich qualifizierte Person ersetzt werden, um eine Gefährdung zu vermeiden.
- Verwenden Sie das Gerät nicht, wenn ungewöhnliche Geräusche zu hören sind.
- Massieren Sie keine Bereiche, die geschwollen, entzündet oder mit Hautausschlägen bedeckt sind.
- Schließen Sie den Massagesessel an eine ordnungsgemäß geerdete Steckdose an.

Sicherheitsvorkehrungen

- Verwenden Sie das Gerät nicht, wenn die Polsterung oder der Sitz entfernt sind oder wenn das Gerät nicht ordnungsgemäß installiert ist. Dies kann zu Verletzungen oder Fehlfunktionen führen.
- Massieren Sie dieselbe Stelle nicht länger als 5 Minuten, da dies zu einer übermäßigen Stimulation und zu unerwünschten Wirkungen führen kann.
- Verwenden Sie das Gerät nicht innerhalb einer Stunde nach einer Mahlzeit.
- Lassen Sie Kinder oder Haustiere nicht um das Gerät herum, hinter der Rückenlehne oder unter dem Sitz spielen, um versehentliche Verletzungen zu vermeiden.
- Verwenden Sie das Gerät nicht, wenn Ihr Körper nass ist, und bedienen Sie es bitte nicht mit nassen Händen.
- Brechen Sie den Gebrauch sofort ab, wenn Sie Beschwerden verspüren.
- Das Gerät ist nicht für die Selbstdiagnose oder Selbstbehandlung von Erkrankungen vorgesehen, die von einem qualifizierten Arzt behandelt werden sollten.
- Bitte fragen Sie vor der Anwendung Ihren Arzt, wenn Sie schwanger sind oder Ihre Menstruation haben.
- Die empfohlene Anwendungsdauer beträgt 20 Minuten.

Hinweis

Ihr Massagesessel ist nicht für therapeutische oder medizinische Zwecke geeignet. Dies gilt insbesondere für medizinische Diagnosen und Behandlung von Krankheiten.

Der in folgender Liste aufgeführte Personenkreis wird gebeten, vor der Erstbenutzung einen ausgebildeten Facharzt zu konsultieren:

- Personen, die sich kürzlich einem operativen Eingriff oder einer medizinischen Behandlung unterzogen haben,
- Personen mit Herzschrittmacher oder ähnlichen medizinischen Mechanismen im Körper;
- Personen mit Frakturen, Ausrenkungen, Muskelrissen, Wadenrissen, oder anderen Verletzungen;
- Personen, die an Osteoporose, Bandscheibenriss oder Lumballuxation leiden;
- Personen mit Rücken-, Lendenwirbel- und Wirbelsäulenerkrankungen, Anomalien oder Krümmungen;
- Personen mit deformierter oder hypersensibler Hüfte;
- Personen mit akuter Thrombose;
- Personen, die an Herz- oder Blutgefäßerkrankungen oder Bluthochdruck leiden;
- Frauen während der Schwangerschaft oder Menstruation;
- Personen mit Tumor oder Krebs;
- Kinder und Jugendliche unter 16 Jahren;

BEZEICHNUNGEN:

1. Kopfkissen
2. Bluetooth Lautsprecher
3. Luftdruckkissen für Oberarm
4. Luftdruckkissen für Unterarm
5. Mobiltelefonhalterung
6. USB Anschluss
7. Sitzkissen
8. Beinliege
9. Fuß Liege
10. Rückenliege
11. Seitenteil
12. Armlehne
13. Eingebaute Beleuchtung
14. Deko Seitenteil
15. Seitenabdeckung
16. Abdeckung Hinterteil
17. LCD-Fernbedienung
18. Abdeckung Laufwerkbox
19. Bewegliche Riemenscheibe
20. Stromkabel mit Stecker
21. Sicherheitskasten
22. Fernbedienungshalterung
23. Ein-/Ausschalttaste
24. Steckdose Stromkabel

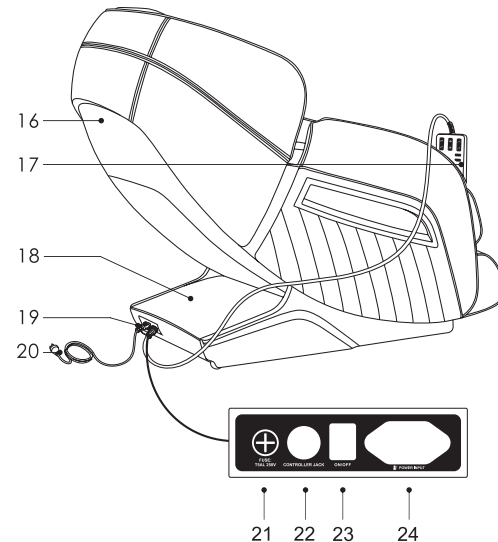
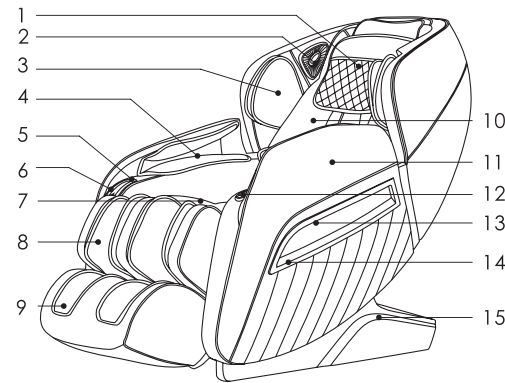

EIGENSCHAFTEN DES MASSAGESESSELS

- Dieser Sessel ist mit 4 Rad-Getriebe Massagerollen ausgestattet.
- Er besitzt 5 bionische Massagetechniken: Shiatsu, klopfen, kneten, schlagen, drücken hat eine automatische Körperscanfunktion verfügt über 12 automatische Massageprogramme: Komfort, Entspannung, Strecken, Schulter und Nacken, Rücken und Taille, Ganzkörper, Wirbelsäule, Vital, Meridian, Hüfte und Oberschenkel, „süße“ Träume, und Volle Luftdruckmassage.
- Zudem manuelle Massageprogramme bzw. einstellbare Massagebereiche: Ganzkörper, Teilmassage, Fixpunkt und 5 Geschwindigkeitsstufen.
- Die Position der Massagerollen kann während der Teil- oder Fixpunkt-massage angepasst werden (höher oder tiefer)
- Der Abstand zwischen den Massagerollen kann während der Schlag- oder Klopfmassage angepasst werden (breit/mittel/schmal).
- 3 Luftdruckmassage Intensitätsstufen (hoch/mittel/niedrig), Luftdruckmassage Anwendungsbereiche: Arme, Hüfte, Beine.
- Fußrollenmassage
- Einstellbare Fußliege (Max.: 20 cm) - geeignet für Personen unterschiedlicher Körpergrößen
- Taillen Wärmefunktion: Kohlenstofffasern dienen als Wärmequelle für die Infrarot-Wärmefunktion
- Platzsparend: Die Rückenlehne verwendet Gleitschienen-Technologie, um in der Liegeposition immer einen kleinen Abstand zur Wand einzuhalten
- Ergonomisches Design: Die Form der Rückenlehne wurde mit Kurven führender Technologie konzipiert, welche sich an die menschliche Rückenform anpasst.
- Bluetooth Lautsprecher.
- Die linke Armlehne ist mit 5 Schnell-Bedienungstasten ausgestattet (An-/Ausschalttaste, Fußliegen Steuerung, Rückenlehnen Steuerung, Umschalttaste für automatische Programme und Zero-Gravity Taste)
- Die rechte Armlehne ist mit einem USB-Anschluss und einer Ausbuchtung für die Fernbedienung ausgestattet
- Atmosphärische Blaulicht Beleuchtung zu beiden Seiten
- LCD Fernbedienung
- Beim Aus-/Einschalten des Sessels fährt dieser automatisch in die Standardposition zurück.

FERNBEDIENUNG

LCD-Fernbedienung

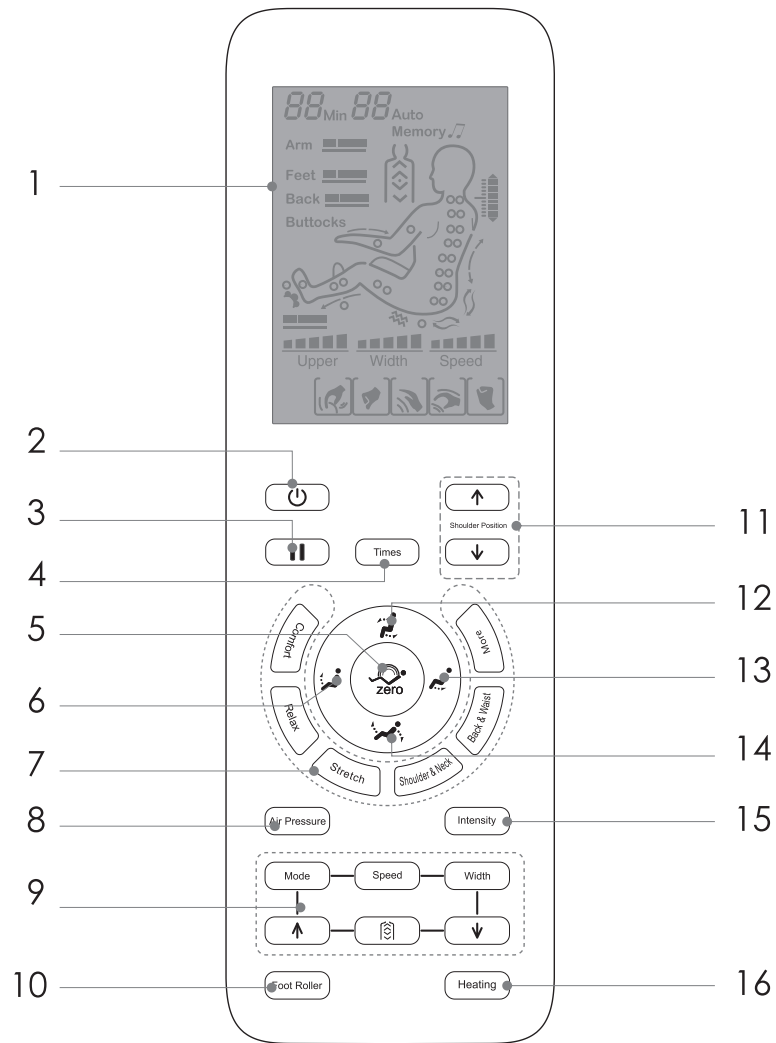

1. LCD: Zeigt alle aktuell laufenden Massageprogramme an.
2. **An-/Ausschalttaste:** Schaltet Massageprogramme an/aus
3. **Pause:** alle laufenden Massageprogramme werden unterbrochen
4. **Zeittaste:** Stellt die Massagedauer ein
5. **Zero-Gravity Taste:** Sie können mit dieser Taste zwischen der Liegeposition und drei anderen Positionen umschalten.
6. **Fußteil Position:** Lässt das Fußteil hochfahren
7. **Automatische Massageprogramm Tasten:** Mehr Info auf Seiten 33.
8. **Luftdruckmassage:** Schaltet die Luftdruckmassagefunktion ein-/aus Mehr Info auf Seite 34
9. **Manuelle Massage Tasten:** Mehr Info auf Seite 34.
10. **Fußrollenmassage:** Mehr Infor auf Seite 35.
11. **Schulterposition:** Stellt die Schultermassageposition ein
12. **Aufrechte Position:** Lässt den Sessel in die aufrechte Position fahren
13. **Fußteil Position:** Lässt das Fußteil herunterfahren
14. **Rücklehn Taste:** Lässt Sie eine zurückgelehnte Position einnehmen
15. **Luftdruck Intensität:** Stellt die Stärke der Luftdruckmassage ein
16. **Wärmefunktion:** Schaltet die Wärmefunktion in der Taille ein-/aus

Schnellbedienungstasten

1. An-/Ausschalttaste: Schaltet Massageprogramme an/aus
2. Fußteil Position: Fährt das Fußteil hoch oder runter
3. Automatisches Masseprogramm
4. Sitzposition: Sie können zwischen aufrechter und zurückgelehnter Position umschalten
5. Zero-Gravity Taste

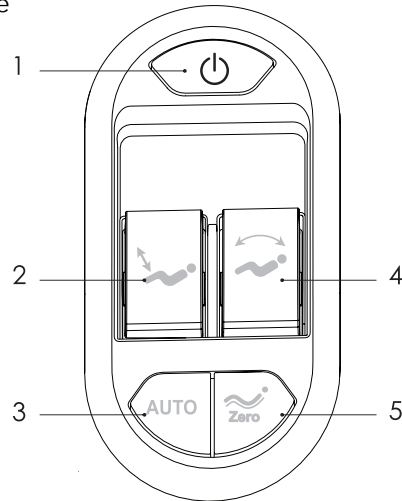

Sie können durch Drücken entsprechender Tasten auf der Fernbedienung oder der Schnellbedienungstaste „Auto“ auf der Armlehne zwischen den automatischen Massageprogrammen wechseln. Mit den Manuelles Massaprogramm Tasten auf der Fern-bedienung können Sie sich auch Ihr eigenes Massageprogramm zusammenstellen.

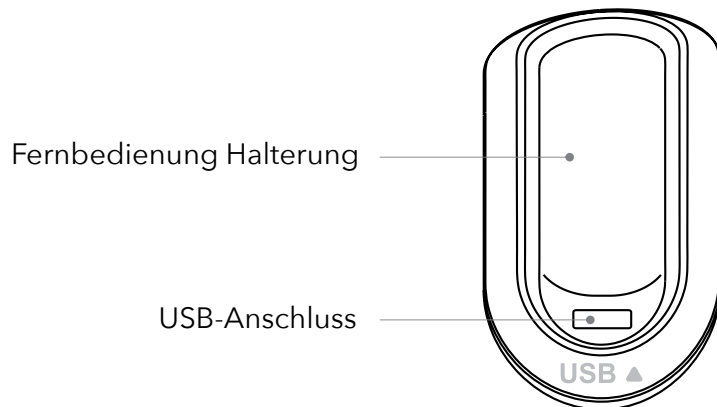













MASSAGEPROGRAMME UND TECHNIKEN:







Automatische Massageprogramme

Funktion	Taste	Beschreibung	Anzeige	
Automatische Massageprogramme		Comfort: Komfortable Massage	F1 Auto	
		Relax: Entspannende Massage: dient der Erholung	F2 Auto	
		Stretch: Wechselnde Positionen der Rückenlehne und Fußteils strecken Ihren Körper	F3 Auto	
		Schulter- und Nackenmassage	F4 Auto	
		Back & waist: Rücken und Taillenmassage	F5 Auto	
			Full body massage: Tiefen-Ganzkörpermassage	A1 Auto
			Spine care: Sanfte Wirbelsäulenmassage	A2 Auto
			Fatigue relieving: Lässt Sie wieder aufleben und revitalisiert Ihren Körper	A3 Auto
			Meridians massage: Stimuliert den Körpermittelpunkt, um die Blutzirkulation in Ihrem Körper zu erhöhen	A4 Auto
			Hips & thigh: Hüften- und Wadenmassage	A5 Auto
			Sweet dreams: Sanfte, beruhigende Ganzkörpermassage. Fördert Entspannung und bereitet Ihren Körper auf den Schlaf vor	A6 Auto
			Air pressure massage: Ganzkörper Luftdruckmassage: dient der Linderung von Schmerzen und Erschöpfung	A7 Auto

Manuelle Massageprogramme

Funktion	Taste	Beschreibung	Anzeige	
Massagetechnik	Mode	Shiatsu: Einstellbare Geschwindigkeit und Weite der Massagerollen		
		Knetmassage: Einstellbare Geschwindigkeit		
		Druckmassage: Einstellbare Geschwindigkeit und Abstand der Massagerollen		
		Knet- & Druckmassage: Einstellbare Geschwindigkeit		
		Klopfmassage: Einstellbare Geschwindigkeit und Abstand der Massagerollen		
Geschwindigkeit	Speed	Stellt die Geschwindigkeit der Massagerollen ein	 Speed	
Breite	Width	Stellt die Breite der Massagerollen ein	 Width	
Rücken Streckung		Fixpunkt- und Teilmassage	 H0	
		Fixpunktmassage	 H1	
		Teilmassage	 H2	
	 	Einstellbare Schulterposition (Nur mit Fixpunkt- oder Teilmassage)	Massagerollen gehen hoch	
			Massagerollen gehen runter	

Luftdruckmassage

Funktion	Taste	Beschreibung	Anzeige
Luftdruckmassage	Air Pressure	Full: Luftdruckmassage an Armen, Füßen und Beinen	Arm  Feet 
		Arm: Luftdruckmassage an den Armen	Arm 
		Leg & feet: Luftdruckmassage an Füßen und Beinen	Feet 
Intensität	Intensity	3 Intensitätsstufen (hoch/mittel/niedrig)	Arm  Feet 



Fußrollenmassage

Funktion	Taste	Beschreibung	Anzeige
Fußrollen	Foot Roller	Mit dieser Taste schalten Sie die Fußrollenmassage ein/aus, 3 Intensitätsstufen (hoch/mittel/niedrig).	

Tailenwärmefunktion

Funktion	Taste	Beschreibung	Anzeige
Tailenwärme	Heating	Mit dieser Taste schalten Sie die Tailenwärmefunktion ein-/aus.	

Pause-Knopf

Funktion	Taste	Beschreibung	Anzeige
Pause		Mit dieser Taste schalten Sie die Massagefunktionen vorübergehend aus	

Rückenlehn- und Liegeposition

Funktion	Taste	Beschreibung
Liegeposition		Mit dieser Taste stellen Sie die Sitzposition ein.
Rückenlehnposition		Mit dieser Taste stellen Sie die Rückenlehne ein
Fußteil-Erhöhung		Mit dieser Taste stellen Sie das Fußteil höher
Fußteil-Erniedrigung		Mit dieser Taste stellen Sie das Fußteil tiefer
Zero-Gravity Liegeposition		3 Automatische Zero-Gravity Liegepositionen.

Andere Funktionen

Funktion	Taste	Beschreibung	Anzeige
Timer	Times	Mit dieser Taste stellen Sie die Massagedauer ein. Die maximale Dauer beträgt 30 Minuten	<i>20min</i>

Mit Bluetooth verbinden

1. Gehen Sie in die Einstellungen Ihres Smartgerätes und aktivieren Sie die Bluetooth-Funktion
2. Suchen Sie nach einem Bluetooth Namen wie z. B. (A350-XXXX), wählen Sie diesen aus und stellen Sie die Bluetooth Verbindung her.

VORBEREITUNGEN VOR ERSTBENUTZUNG:

Wichtige Informationen vor der Erstbenutzung:



Zusammenbau des Massagesessel:
<https://youtu.be/9DRdWrooGWs>



Aufbau Anleitung

Schritt 1: Nehmen Sie alle Bauteile aus der Verpackung

Schritt 2: Installieren Sie das Fußteil

- Lösen Sie die Schraube auf der rechten Seite und öffnen Sie anschließend den Verschluss (wiederholen Sie den Vorgang auf der linken Seite)
- Entfernen Sie den Kabelbund und verbinden Sie den Luftdruckschlauch; verbinden Sie die Stromkabel fest miteinander
- Fügen Sie das Fußteil ein (hängen Sie es fest in den Sessel) und ziehen Sie die Schrauben fest; verbinden Sie die Fußteil Abdeckung mit der Sitzpolsterung.

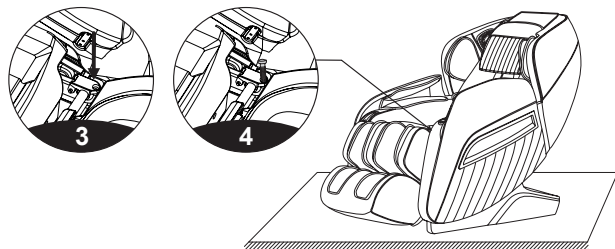
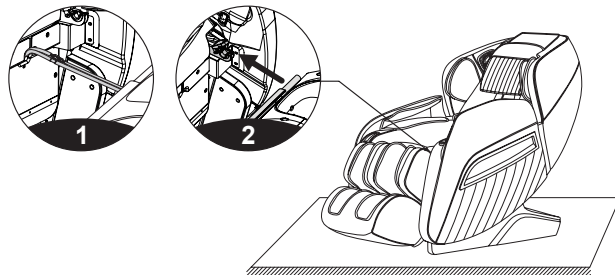

Schritt 3: Kopf- und Rücklehnenkissen

Das herausnehmbare Kopfkissen ermöglicht es, die Intensität der Nacken- und Schultermassage anzupassen.

Das Rückenkissen und die Rückenlehne werden mit einem Reißverschluss verbunden, das Kopf- und Rückenkissen werden mit einem Klettverschluss verbunden. (Siehe Illustration)

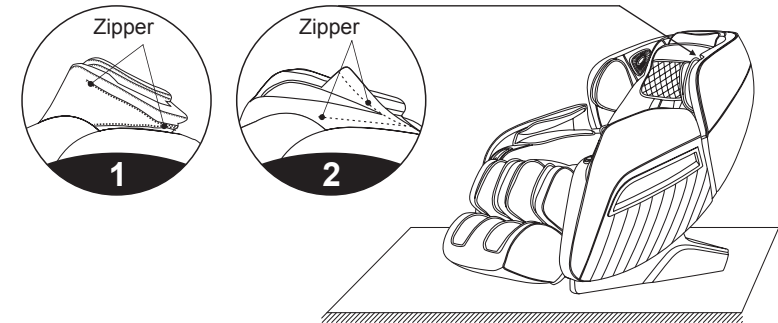

Wir empfehlen, einen Teppich oder eine Matte als Unterlage für das Gerät, um Schäden am Fußboden zu vermeiden.

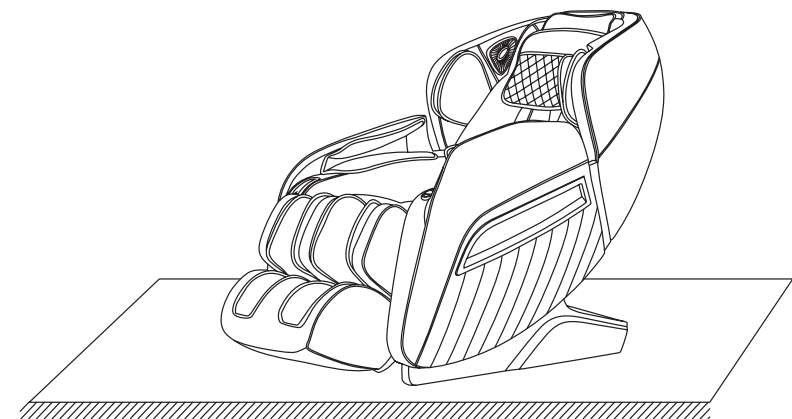

Einschalten des Massagesessels

1. Stecken Sie das Stromkabel des Sessels in eine Steckdose
Vergewissern Sie sich, dass eine Verbindung zur Stromversorgung besteht.

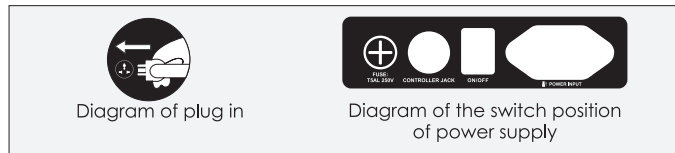

2. Start

- Drücken Sie die Schalttaste unten auf „ein“, um den Sessel einzuschalten.
- Der Sessel wird in eine zurückgelehnte Position wechseln. Benutzen Sie die Fernbedienung oder Schnellbedientasten, um ein Massageprogramm auszuwählen und zu starten

Strom abschalten und Massage stoppen

- Wenn Sie während der Massage die An/Aus Taste betätigen, stoppen sofort alle Massagefunktionen und der Sessel kehrt in die Standardposition zurück
- Sobald die Massagedauer endet, kehren die Massagerollen in die Standardposition zurück und alle Massagefunktion stoppen. Die Rückenlehne und das Fußteil kehren indes nicht in die Standardposition zurück, sie verbleiben in der zuletzt eingenommenen Position.
- Drücken Sie die auf der Schalttaste unten auf „aus“ und unterbrechen die Stromverbindung, indem Sie das Stromkabel aus der Steckdose ziehen.

Den Standort des Sessels verändern

- Schalten Sie die Funktionen des Sessels aus und unterbrechen die Stromverbindung, indem Sie das Stromkabel aus der Steckdose ziehen. Stellen Sie die Rückenlehne vor ab in die aufrechte Position.
- Drücken Sie die Rückenlehne nach unten, während eine zweite Person den Sessel an den Griffen unter den Armlehnen nahe der Vorderseite anhebt. Schieben Sie den Sessel mithilfe der Räder zum Verwendungsort (Siehe Bild).

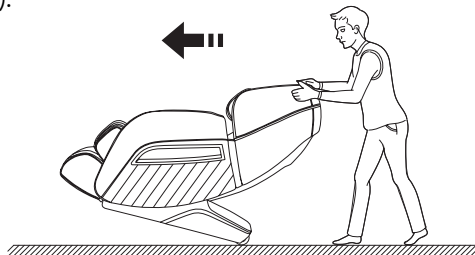

Warnung:

- Bewegen Sie den Sessel nicht während dieser benutzt wird
- Lassen Sie den Sessel während Sie ihn bewegen, nicht fallen oder lassen ihn abrupt los
- Zum Bewegen des Sessels werden zwei Personen empfohlen

⚠️ Warnung

Üben Sie beim Anheben der Fußstütze keinen Druck auf die Fußstütze aus, um zu verhindern, dass der Stuhl nach vorne fällt. Dies kann den Stuhl beschädigen und Verletzungen verursachen.



⚠️ Warnung

Bitte setzen Sie sich langsam auf den Stuhl, bevor Sie mit der Massage beginnen, da sich die Massagerollen in der Sitzposition befinden können und es unangenehm werden kann oder sogar Ihre Hüften verletzen könnten, falls Sie sich in schnell auf den Stuhl raufsetzen.

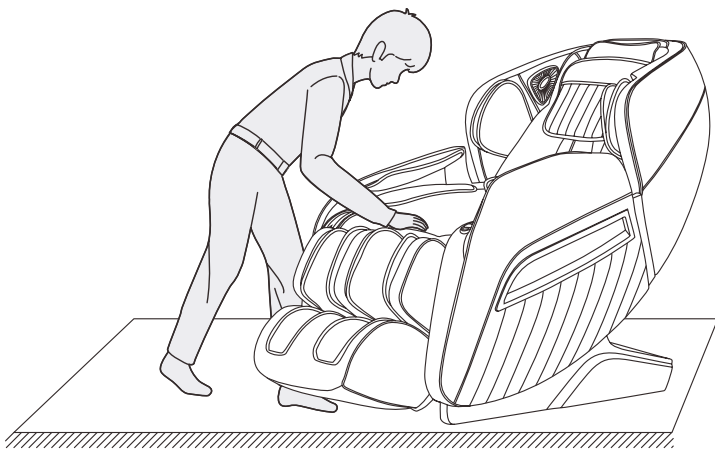

⚠️ Warnung

Ziehen Sie das Fernbedienungskabel oder das Netzkabel nicht heraus, wenn sich der Stuhl im Standby- oder Einschaltzustand befindet. Entfernen Sie das Fernbedienungskabel und das Netzkabel und legen Sie diese nach Gebrauch des Stuhls beiseite. (Besonders wenn Sie Kinder oder Haustiere zu Hause haben)

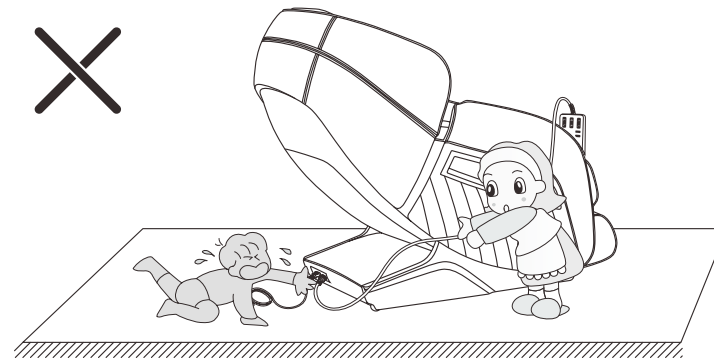

⚠️ Warnung

Bitte stellen Sie sicher, dass sich keine Kinder oder Haustiere unter der Unterseite der Fußstütze und der Rückenlehne aufhalten, bevor Sie in den Schwerelosigkeits-Liegefunktionsmodus übergehen.

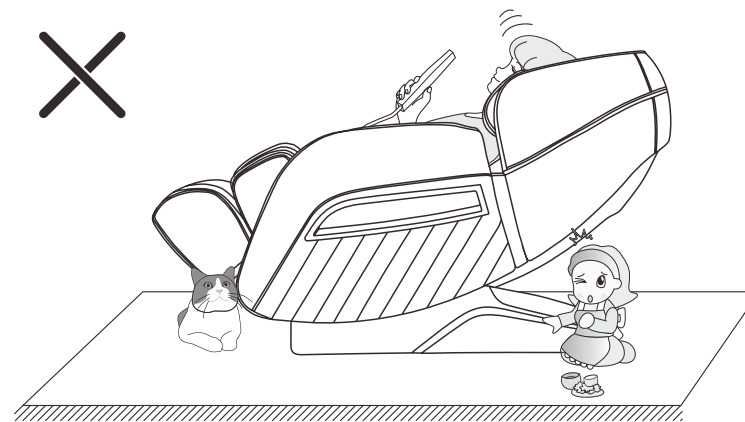

LAGERUNG UND WARTUNG:

Reinigung:

- Vergewissern Sie sich, dass der Sessel ausgeschaltet ist und entfernen Sie das Stromkabel aus der Steckdose bevor Sie mit der Reinigung beginnen
- Bitte benutzen Sie ein trockenes Tuch, um Oberflächen und Bedientasten des Sessels zu reinigen.
- Schwer verschmutzte Flächen sollten mit einem feuchten Tuch gereinigt werden.
- Für Flecken benutzen Sie Fleckenentferner und anschließend ein trockenes Tuch.

Wartung

- Stellen Sie den Sessel nicht auf unebenem Boden auf
- Nutzen Sie den Sessel nicht über einen zu langen Zeitraum
- Platzieren Sie den Sessel nicht in der Nähe feuchter oder nasser Gegenstände
- Setzen Sie den Sessel nicht zu hohen Temperaturen aus.
- Stellen Sie den Sessel nicht zu lange ins Sonnenlicht
- Die inneren mechanischen Komponenten des Sessels wurden speziell hergestellt und bedürfen keiner Wartung
- Sollten Teile des Sessels ausgetauscht oder ersetzt werden müssen, kontaktieren Sie bitte den Verkäufer, bei dem Sie den Sessel bestellt haben.

Lagerung:

Sollte der Sessel über einen längeren Zeitraum unbenutzt bleiben, ziehen Sie das Stromkabel aus der Steckdose und decken Sie den Sessel mit einer Decke ab. Bitte lagern Sie den Sessel trocken und staubfrei.

PROBLEMLÖSUNGEN:

Problem	Mögliche Ursachen	Vorschläge
Bedientasten funktionieren nicht korrekt.	Die Stromverbindung ist unterbrochen	Überprüfen Sie Stromkabel und Steckdose und stellen Sie sicher, dass diese korrekt miteinander verbunden sind. Vergewissern Sie sich anhand der An/Aus Taste unten, dass der Sessel korrekt eingeschaltet ist.
Der Sessel stoppt ohne Vorwarnung	Eine Sicherheitsfunktion hat den Sessel automatisch abgeschaltet, um ihn vor Überhitzung zu schützen	Benutzen Sie den Sessel erst nach einer Zeitdauer von mindestens 30 Minuten erneut, um einer Überhitzung vorzubeugen
Der Sessel funktioniert nicht	Die Stromverbindung ist unterbrochen	Ziehen Sie das Stromkabel aus der Steckdose und verbinden Sie dieses anschließend erneut mit der Steckdose. Schalten Sie die An/Aus Taste auf „An“
	Die An/Aus Taste ist auf „Aus“	
Quietschgeräusche, sobald die Massage-rollen hoch- oder runterfahren.	Die Hauptschiene verfügt - nach umfangreicher Benutzung - nicht mehr über ausreichend Gleitöl	Ölen Sie die Schiene mit Öl aus dem Tank auf der rechten Seite der Schiene ein.

Sollten Sie weitere Fragen oder Anliegen haben, kontaktieren Sie bitte unser Kundensupport-Team.

SPEZIFIKATIONEN:

Modellnummer: MGC-A350
Produktname: MGC-A350 Massage Chair
Frequenz: 50Hz/60Hz
Stromverbrauch: 120W
Spannung: 220-240V~
Empfohlene Gebrauchsdauer: 20 Minuten
Material: PVC, PA, Stahlbauteile und elektrische Teile
Gross/Net Gewicht: 108/88 kg
Dimension: 120*76*130 cm
Sicherheitsklasse: Klasse I

GARANTIE UND KUNDENSERVICE:

Für Fragen, Hilfestellung, Support, oder Gewährleistungsansprüche, kontaktieren Sie uns bitte über die unten aufgelisteten Adresse Ihrer Region. Geben Sie bei Ihrer Kontaktaufnahme bitte immer Ihre Bestell- und Modellnummer an.

E-Mail: support@mustbuy.eu

Merci d'avoir choisi le fauteuil de massage MGC-A350.

Veillez lire et suivre toutes les instructions de sécurité et d'utilisation figurant dans ce manuel avant de l'utiliser. Des précautions de principe doivent toujours être prises lors de l'utilisation d'un appareil électrique.

Si vous avez besoin d'aide, veuillez contacter notre équipe d'assistance à la clientèle.

CONTENU

CONSIGNES DE SÉCURITÉ IMPORTANTES	48
NOMS DES PIÈCES	50
CARACTÉRISTIQUES DU FAUTEUIL	51
TÉLÉCOMMANDE	52
PROGRAMMES ET TECHNIQUES DE MASSAGE	55
PRÉPARATION AVANT L'UTILISATION	58
STOCKAGE ET MAINTENANCE	64
DÉPANNAGE	65
SPÉCIFICATIONS	66
GARANTIE ET SERVICE CLIENTÈLE	66

CONSIGNES DE SÉCURITÉ IMPORTANTES :

Danger

Pour réduire le risque de choc électrique :

Débrancher toujours ce fauteuil de massage de la prise électrique immédiatement après chaque utilisation ou avant de le nettoyer.

Attention

Pour réduire les risques de brûlures, d'incendie, de choc électrique ou de blessure aux personnes :

- Un appareil ne doit jamais être laissé sans surveillance lorsqu'il est branché. Il faut le débrancher de la prise de courant lorsqu'il n'est pas utilisé et avant d'insérer ou de retirer des pièces.
- Ne jamais faire fonctionner cet appareil si son cordon ou sa fiche est endommagé, s'il ne fonctionne pas correctement, s'il est tombé ou est endommagé ou s'il est tombé dans l'eau. Renvoyer l'appareil à un centre de service pour examen et réparation.
- Vérifier que la tension électrique indiquée sur l'étiquette correspond à votre alimentation électrique locale.
- Ne pas utiliser une main humide pour débrancher le cordon afin d'éviter tout choc électrique.
- Ne pas opérer sous une couverture ou un oreiller. Un chauffage excessif peut se produire et provoquer un incendie, un choc électrique ou des blessures.
- Ne pas tirer sur le cordon, ni sur la partie sans plastique pour le débrancher.
- Ne pas presser, trop plier, tirer fort, tordre le cordon et s'il vous plaît garder le cordon loin des surfaces chauffées.
- Ne pas transporter cet appareil par le cordon d'alimentation et n'utilisez pas le cordon comme poignée.
- Pour déconnecter, mettez toutes les commandes en position OFF, puis retirer la fiche de la prise.
- L'appareil ne doit être utilisé qu'avec le bloc d'alimentation fourni avec l'appareil.
- L'appareil ne doit être utilisé qu'avec le bloc d'alimentation fourni avec l'appareil.
- Si le cordon d'alimentation est endommagé, il doit être remplacé par le fabricant ou son agent de service ou par une personne ayant une qualification similaire afin d'éviter tout risque.
- Ne pas utiliser l'appareil si vous entendez un son étrange.
- Ne pas masser les zones qui sont gonflées, enflammées ou couvertes d'éruptions cutanées.
- Brancher le fauteuil de massage à une prise de courant correctement mise à la terre.

Précautions De Sécurité

- Ne pas utiliser l'appareil lorsque le rembourrage ou le siège est enlevé, ou lorsque l'appareil n'est pas correctement installé. Cela pourrait entraîner des blessures ou un problème de fonctionnement.
- Ne pas masser la même zone pendant plus de 5 minutes à la fois, car cela peut entraîner une stimulation excessive et des effets indésirables.
- Ne pas utiliser l'appareil dans une heure après le repas.
- Ne pas laisser les enfants ou les animaux domestiques jouer autour de l'appareil, derrière le dossier ou sous le siège afin d'éviter les blessures accidentelles.
- Ne pas utiliser l'appareil lorsque votre corps est mouillé et n'opérez pas avec des mains mouillées.
- Arrêter de l'utiliser immédiatement si vous ressentez une quelconque gêne.
- L'appareil n'est pas destiné à l'autodiagnostic ou à l'autotraitement d'affections qui devraient être prises en charge par un professionnel de santé qualifié.
- S'il vous plaît consulter votre médecin avant l'utilisation si vous êtes enceinte ou si vous avez vos menstruations.
- La durée d'utilisation suggérée est de 20 minutes.

Remarque

Le fauteuil de massage n'est pas destiné à des fins médicales. Cette restriction inclut le diagnostic médical, le traitement des maladies. Pour les personnes mentionnées ci-dessous, veuillez consulter un médecin avant d'utiliser le fauteuil de massage :

- Personnes qui ont récemment subi une opération et sont sous traitement médical ;
- Personnes utilisant un stimulateur cardiaque électronique ou un autre dispositif médical ayant un effet similaire ;
- Personnes souffrant de fractures, de luxations, de déchirures musculaires, de lésions tendineuses et d'autres blessures externes ;
- Personnes souffrant d'ostéoporose, de hernie discale, de luxation lombaire ;
- Personnes souffrant de maladies du dos / de la colonne lombaire / cervicale, d'anomalies de la colonne vertébrale ou de courbures de la colonne ;
- Personnes souffrant d'une déformation de la hanche ou d'une gêne dans l'articulation de la hanche ;
- Personnes souffrant d'une thrombose aiguë ;
- Pour les personnes qui souffrent de maladies du cœur ou des vaisseaux sanguins ou d'hypertension artérielle ;
- Les femmes pendant la grossesse ou les menstruations ;
- En cas de tumeur ou de cancer ;
- Les enfants et les adolescents de moins de 16 ans, en raison du squelette non encore formé.

NOM DES PIÈCES :

1. Coussin de tête
2. Haut-parleur Bluetooth
3. Composant de pression d'air
4. Composant de pression d'air
5. Fente pour la télécommande
6. Port de charge USB
7. Coussin de siège
8. Repose-jambes
9. Repose-pieds
10. Dossier
11. Accoudoir
12. Bouton de raccourci
13. Lumière ambiante
14. Décoration de la rampe
15. Couvercle latéral
16. Couverture arrière
17. Télécommande LCD
18. Couvercle du boîtier d'entraînement
19. Poulie mobile
20. Cordon d'alimentation et fiche
21. Boîtier de sécurité
22. Prise de la télécommande
23. Interrupteur d'alimentation
24. Prise de courant électrique

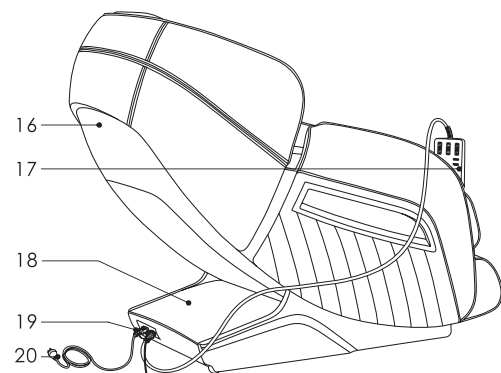
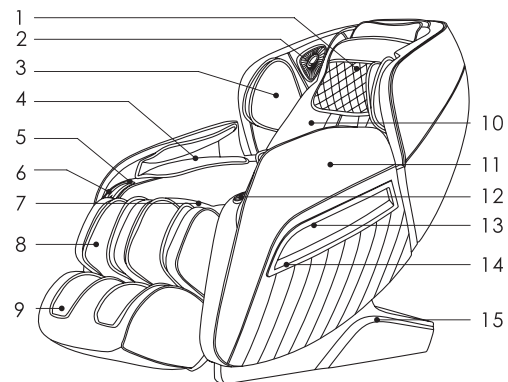

21 22 23 24

CARACTÉRISTIQUES DU FAUTEUIL

- Ce fauteuil est équipé de rouleaux de massage à quatre roues motrices.
- 5 techniques de massage bionique : Shiatsu, frappement, pétrissage, tapotement, tapotement et pétrissage.
- Détection automatique de la position des épaules.
- 12 programmes de massage automatiques : Massage confortable, massage relaxant, massage d'étirement, massage des épaules et du cou, massage du dos et de la taille, massage du corps entier, soin de la colonne vertébrale, soulagement de la fatigue, massage des méridiens, massage des hanches et des cuisses, doux rêves, et massage par pression d'air complète.
- Programmes de massage manuel : Zone de massage réglable : corps entier, partiel, point fixe ; 5 vitesses de massage réglables ; La position des rouleaux de massage peut être ajustée (vers le haut ou vers le bas) pendant le massage à point fixe et le massage partiel ; La largeur des rouleaux de massage peut être ajustée (large/moyen/étroit) pendant le massage par tapotement et le massage par frappement.
- 3 intensités de massage par pression d'air ((fort/moyen/faible), zone de massage par pression d'air : bras, hanches, jambes, pieds.
- Massage par rouleaux des pieds.
- Repose-pieds extensible (max. : 20 cm), adapté aux personnes de différentes tailles.
- Fonction de chauffage de la taille : Fibre de carbone comme source de chaleur à infrarouge lointain.
- Gain d'espace : le dossier utilise la technologie des rails coulissants pour maintenir le fauteuil (en position allongée) toujours légèrement éloigné du mur.
- Conception ergonomique : Le cadre du dossier est fabriqué par la technologie de guide de courbe, qui s'adapte entièrement à la courbe du dos humain.
- Haut-parleurs Bluetooth.
- La rampe gauche est équipée de cinq boutons de raccourci (bouton d'alimentation, réglage de la position du repose-pieds, réglage de la position du dossier, bouton pour les programmes automatiques et bouton pour l'inclinaison en gravité zéro).
- La rampe droite est équipée d'un port de charge USB et d'un emplacement pour la télécommande.
- Lumière d'ambiance bleu glacier sur les deux côtés du fauteuil.
- Télécommande LCD.
- Une fois le fauteuil de massage éteint, il se remet automatiquement en position assise, et les rouleaux de massage se réinitialisent automatiquement.

TÉLÉCOMMANDE

Télécommande à écran LCD

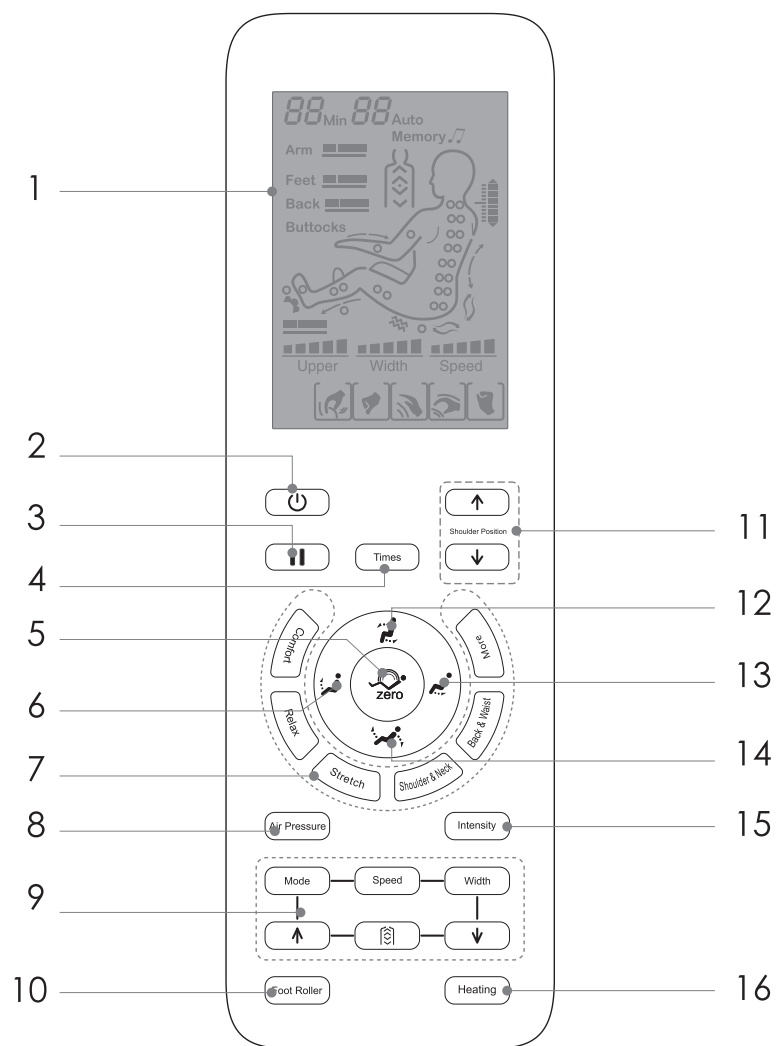

1. LCD : Afficher tous les programmes de massage.
2. l'interrupteur : Allumer/éteindre le programme de massage.
3. Pause : Pour mettre en pause ou lancer tous les programmes de massage.
4. Minuterie : Sélectionner la durée du massage.
5. Position inclinée en gravité zéro : Il y a trois modes d'inclinaison automatique en gravité zéro.
6. Position du repose-pieds : Relever le repose-pieds.
7. Boutons de massage automatique : Pour plus de détails, veuillez vous reporter à la page 55.
8. Massage par pression d'air : Active/désactive la fonction de massage par pression d'air (Pour plus de détails, veuillez vous reporter à la page 56).
9. Boutons de massage manuel : Pour plus de détails, veuillez vous reporter à la page 56.
10. Massage par rouleaux pour les pieds : Pour plus de détails, veuillez vous reporter à la page 57.
11. Position des épaules : Régler la position des épaules.
12. Position assise : Régler le fauteuil en position assise.
13. Position du repose-pieds : Abaisser le repose-pieds.
14. Bouton d'inclinaison : Régler le fauteuil en position inclinée.
15. Intensité de la pression d'air : Régler l'intensité de la pression d'air.
16. Bouton de chauffage : Activer/désactiver le chauffage de la taille.

Boutons de raccourci

1. L'interrupteur : Allumer/éteindre le programme de massage.
2. Position du repose-pieds : Spécifier l'angle du repose-pieds.
3. Bouton de massage automatique.
4. Position du fauteuil : Spécifier la position (assise/inclinée) du fauteuil.
5. Bouton d'inclinaison en gravité zéro.

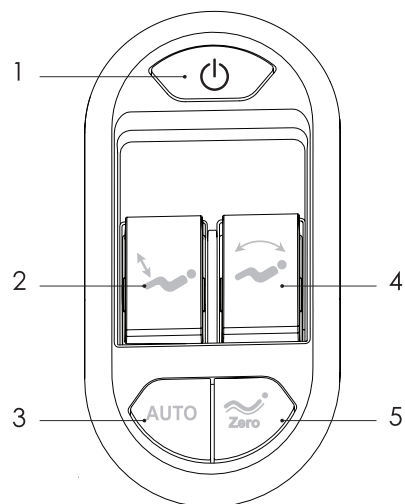

Vous pouvez sélectionner le programme de massage automatique directement en appuyant sur le bouton de raccourci "Auto" sur la main courante ou sur la télécommande LCD. Vous pouvez également personnaliser votre propre programme de massage (programme de massage manuel) grâce à toutes les options de la télécommande LCD.

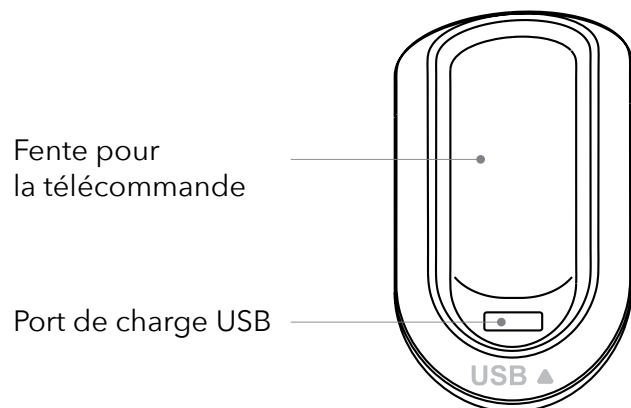

PROGRAMMES ET TECHNIQUES DE MASSAGE

Programmes de massage automatiques

Function	Bouton	Description	Affichage	
Programmes de massage automatiques		Massage confortable: Massage confortable.	F1 Auto	
		Massage relaxant: Massage doux et confortable pour soulager la fatigue.	F2 Auto	
		Massage d'étirement: Le changement de position du dossier et du repose-pieds pendant le massage pour étirer complètement votre corps.	F3 Auto	
		Massage des épaules et du cou: Massage ciblé sur les épaules et le cou.	F4 Auto	
		Massage du dos et de la taille: Massage ciblé sur le dos et la taille.	F5 Auto	
			Massage du corps entier: Massage profond du corps entier.	A1 Auto
			Soin de la colonne vertébrale: Un massage doux ciblé sur la colonne vertébrale.	A2 Auto
			Soulagement de la fatigue: Soulager la fatigue du corps entier pour accélérer la récupération de l'énergie.	A3 Auto
			Massage des méridiens: Draguer les méridiens pour améliorer la microcirculation du corps, renforcer l'immunité.	A4 Auto
			Massage des hanches et des cuisses: Massage ciblé sur les hanches et les cuisses.	A5 Auto
		Doux rêves: Massage doux et apaisant du corps entier, qui favorise la relaxation et aide à préparer le corps et l'esprit à un sommeil réparateur.	A6 Auto	
		Massage par pression d'air complète: Le massage par pression d'air en corps entier permet de soulager complètement la fatigue et la douleur.	A7 Auto	

Programmes de massage manuel

Function	Bouton	Description	Affichage	
Technique de massage	Mode	Shiatsu : La vitesse et la largeur des rouleaux de massage sont réglables.		
		Massage par pétrissage : La vitesse des rouleaux de massage est réglable.		
		Massage par tapotement : La vitesse et la largeur des rouleaux de massage sont réglables.		
		Pétrissage & Tapotement : La vitesse des rouleaux de massage est réglable.		
		Massage par frappement : La vitesse et la largeur des rouleaux de massage sont réglables.		
Vitesse	Speed	Vitesse du rouleau de massage réglable.		
Largeur	Width	Largeur du rouleau de massage réglable.		
Étirement du dos		Position fixe et massage ponctuel.		
		Massage en aller-retour dans une petite zone.		
		Massage en aller-retour du corps entier.		
	 	Réglage de la position de l'épaule (Seulement en mode point fixe ou partiel).	Rouleaux de massage en hausse. Rouleaux de massage en baisse.	

Massage par pression d'air

Function	Bouton	Description	Affichage
Zone	Air Pressure	Corps entier : Massage par pression d'air sur les bras, les hanches, les jambes et les pieds.	Arm Feet
		Bras : Massage par pression d'air sur les bras.	Arm
		Jambes & pieds : Massage par pression d'air sur les jambes et les pieds.	Feet
Intensité	Intensity	3 intensités de pression d'air réglables (fort/moyen/faible).	Arm Feet

Massage par rouleaux des pieds

Function	Bouton	Description	Affichage
Massage par rouleaux des pieds	Foot Roller	Appuyer sur ce bouton pour activer ou désactiver le massage par rouleaux des pieds, 3 intensités de massage réglables (fort/moyen/faible).	

Fonction de chauffage de la taille

Function	Bouton	Description	Affichage
Chauffage de la taille	Heating	Appuyer sur ce bouton pour activer ou désactiver la fonction de chauffage de la taille.	

Bouton de mise en pause

Function	Bouton	Description	Affichage
Pause		Appuyer sur ce bouton pour mettre le massage en pause.	

Réglage de l'angle d'inclinaison

Function	Bouton	Description
Position assise		Continuer à appuyer sur ce bouton pour spécifier la position assise.
Position inclinée		Continuer à appuyer sur ce bouton pour spécifier la position inclinée.
Repose-pieds relevé		Continuer à appuyer sur ce bouton pour relever le repose-pieds.
Repose-pieds abaissé		Continuer à appuyer sur ce bouton pour abaisser le repose-pieds.
Position inclinée en gravité zéro		3 positions d'inclinaison automatique en gravité zéro.

Durée du massage

Function	Bouton	Description	Affichage
Minuterie	Times	Pour sélectionner la durée du massage, chaque pression ajoutera 5 minutes, max. 30 minutes.	20min

Appariement avec Bluetooth

1. Entrer dans les réglages d'un appareil intelligent et activer la fonction Bluetooth.
2. Vous trouverez le Bluetooth nommé comme (A350-XXXX), choisissez-le pour le paier avec le fauteuil.

PRÉPARATION AVANT L'UTILISATION:

Informations importantes avant la première utilisation :



Assemblage du fauteuil de massage:
<https://youtu.be/oOJN4SuoW4M>



Étapes d'installation

Étape 1 : Retirer tous les composants du fauteuil de massage de la boîte.

Étape 2 : Installation du repose-pieds

- Desserrer la vis sur la droite, puis ouvrez le collier de fixation. (Répéter cette procédure sur la gauche.)
- Retirer l'attache-câbles.
- Connecter le tuyau de pression d'air.
- Connecter la connexion électrique.
- Insérer le repose-pieds (l'accrocher fermement à un fauteuil), serrer les vis ; relier la housse du repose-pieds à la housse du fauteuil.

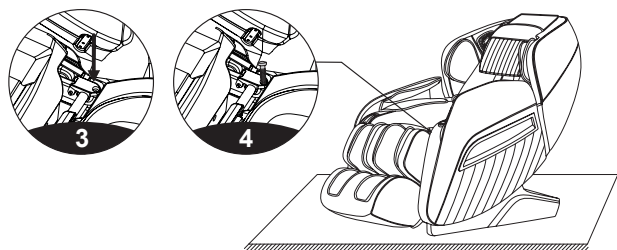
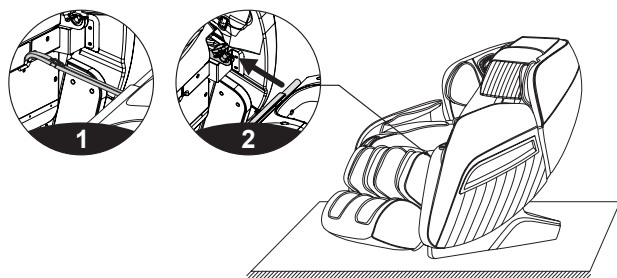

Étape 3 : Coussin de tête et coussin de dossier

Le coussin de tête amovible permet de réduire l'intensité du massage de la nuque et des épaules.

Le coussin du dossier et le dossier sont reliés par des fermetures éclair, le coussin de tête et le coussin du dossier sont reliés par des velcros. (comme indiqué sur l'illustration)

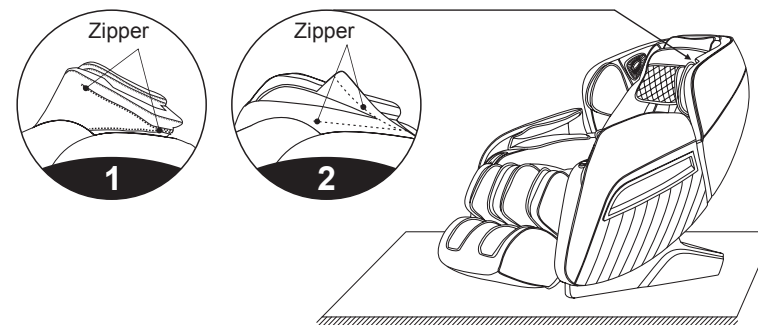

Nous recommandons de placer un tapis sous le fauteuil pour éviter d'endommager le sol.

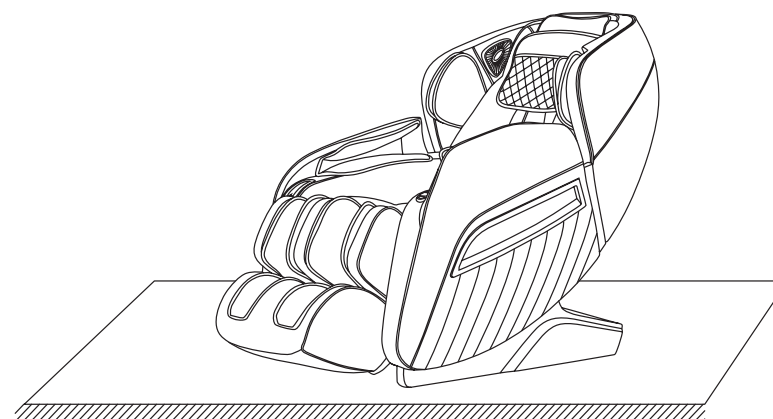

Mettre le fauteuil de massage en marche

1. Connecter le cordon d'alimentation du fauteuil à la prise de courant.

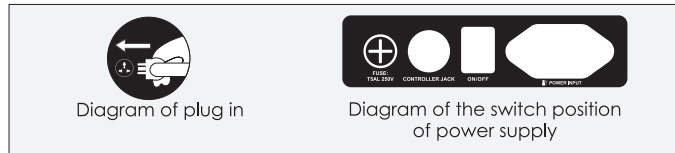

2. Commencer le massage

- Allumer l'interrupteur pour démarrer le massage.
- Le fauteuil se met en position inclinée, puis sélectionner le programme de massage souhaité à l'aide de la télécommande ou des boutons de raccourci.

Couper l'alimentation et arrêter le massage

- Si vous appuyez sur le bouton d'alimentation pendant le massage, toutes les fonctions de massage s'arrêteront immédiatement, le dossier et le repose-pieds reviendront à la position par défaut.
- Lorsque la durée du massage se termine, les rouleaux de massage reviennent à la position par défaut, toutes les fonctions de massage s'arrêtent, le dossier et le repose-pieds ne reviennent pas à la position par défaut.
- Couper l'interrupteur d'alimentation et retirer la fiche de la prise.

Déplacer le fauteuil

- Régler le fauteuil en position assise, puis éteindre le fauteuil en le débranchant de la source d'alimentation.
- Avec une personne appuyant sur le dossier et une seconde saisissant la poignée sous l'avant de l'accoudoir, déplacer le fauteuil via les roues jusqu'à l'emplacement souhaité (comme indiqué sur l'illustration).

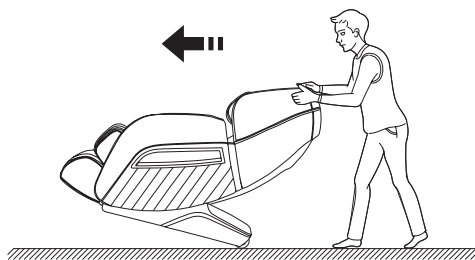

Attention:

- Ne pas déplacer le fauteuil lorsqu'il est occupé.
- Ne pas laisser tomber ou relâcher brusquement le fauteuil pendant son déplacement.
- Deux personnes sont recommandées pour déplacer le fauteuil.

⚠ Attention

Lorsque le repose-pieds se relève, ne pas exercer de pression sur le repose-pieds pour éviter que le fauteuil ne tombe en avant, ce qui pourrait endommager le fauteuil et provoquer des blessures.



⚠ Attention

Veuillez vous asseoir lentement sur le fauteuil avant de commencer le massage, car les rouleaux de massage pourraient se trouver sur la position du siège et causer des sensations inconfortables ou même faire mal à vos hanches si vous vous asseyez à la hâte.

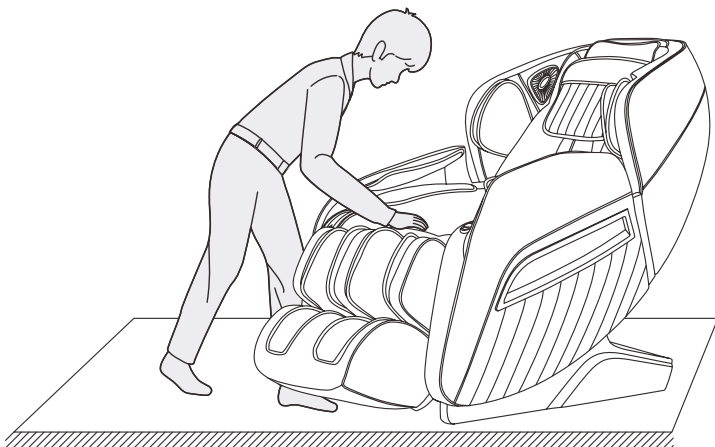

⚠ Attention

Ne pas tirer sur le câble de la télécommande ou sur le cordon d'alimentation lorsque le fauteuil est en mode veille ou sous tension. Retirer le câble de la télécommande et le cordon d'alimentation et les ranger après avoir utilisé le fauteuil. (Surtout si vous avez des enfants ou des animaux domestiques à la maison).

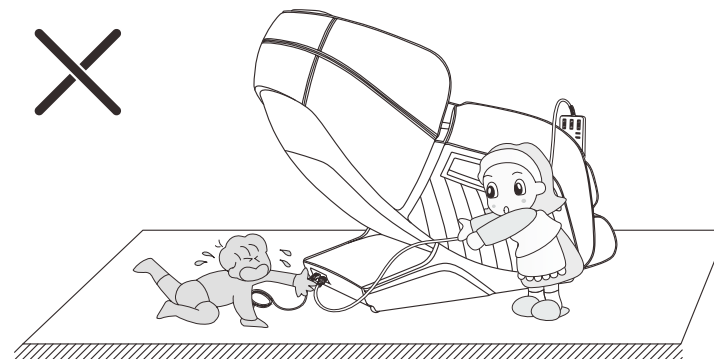

⚠ Attention

Veuillez vous assurer qu'il n'y a pas d'enfants ou d'animaux domestiques qui séjournent et jouent sous le bas du repose-pieds et du dossier avant de lancer la fonction d'inclinaison en gravité zéro.

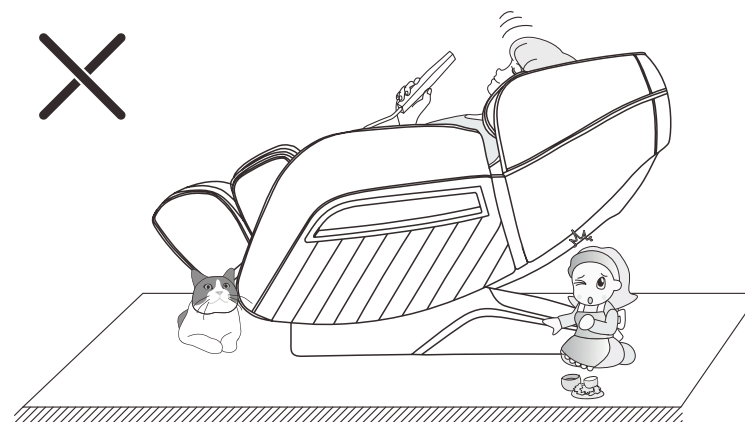

STOCKAGE ET MAINTENANCE :

Nettoyer le fauteuil :

- Veuillez vérifier que l'interrupteur d'alimentation est éteint avant le nettoyage et retirez la fiche de la prise.
- Veuillez utiliser un chiffon sec pour nettoyer la surface du produit et du panneau de commande.
- Les zones très sales peuvent être essuyées avec un chiffon humide ou un détergent neutre. détergent neutre, puis nettoyer avec un chiffon sec.

Maintenance

- Ne pas placer le fauteuil sur un sol irrégulier.
- Éviter d'utiliser le fauteuil en continu pendant une longue période.
- Éviter de placer le fauteuil à proximité de lieux humides.
- Éviter d'exposer le fauteuil à des températures élevées.
- Éviter d'exposer le fauteuil aux rayons directs du soleil.
- Les composants mécaniques du fauteuil sont spécialement conçus, aucun entretien particulier n'est nécessaire.
- Si des pièces du fauteuil doivent être changées, veuillez contacter le détaillant pour obtenir les pièces d'origine.

Stockage

Si le fauteuil n'est pas utilisé pendant une longue période, veuillez le débrancher et le recouvrir d'un chiffon, puis le ranger dans un endroit sec et sans poussière.

DÉPANNAGE

Problèmes	Raison	Solution
La télécommande ne fonctionne pas	La fiche et la prise ne sont pas connectées	Vérifier si la fiche et la prise sont connectées et si l'interrupteur d'alimentation est allumé.
Le fauteuil s'arrête sans préavis	La surchauffe active le protecteur de température, puis le fauteuil s'éteint automatiquement	Remettre le fauteuil en marche après 30 minutes.
Le fauteuil ne fonctionne pas	La connexion de la fiche est lâche, ou l'interrupteur d'alimentation est sur la position "Off"	Vérifier la fiche et la connecter fermement à la prise, ou mettre l'interrupteur d'alimentation sur la position "On".
	La carte d'alimentation est grillée	Contactez le détaillant pour changer la carte d'alimentation.
Un bip sonore apparaît lorsque les rouleaux de massage fonctionnent	Le rail de guidage manque d'huile de lubrification après une longue période d'utilisation	Appliquer l'huile de lubrification du rail de guidage droit sur le côté du rail de guidage.
La force du massage est trop forte	Pas habitué au massage au départ	Commencer le massage avec la vitesse et la force les plus faibles, et placer un petit coussin sur votre dos et vos hanches.
Le fauteuil s'arrête soudainement pendant l'utilisation et dégage une odeur étrange	La carte d'alimentation est grillée	Contactez le détaillant pour changer la carte d'alimentation.

Si vous avez d'autres questions sur le fauteuil, veuillez contacter notre équipe d'assistance à la clientèle.

SPÉCIFICATIONS:

Modèle : MGC-A350

Nom : MGC-A350 Fauteuil de Massage

Fréquence : 50Hz/60Hz

Puissance : 120W

Voltage : 220-240V~

Temps des Programmes : 5/10/15/20/25/30 Minutes

Matériaux : PVC, PA, pièces en acier et pièces électriques et électroniques

Poids brut : 108 kg

Poids net : 88 kg

Poids supporté : max. 100kg

Dimension: 150*76*113cm

Conception de la sécurité : Class I

WARRANTY AND CUSTOMER SERVICE:

GARANTIE ET SERVICE À LA CLIENTÈLE :

Pour toute question, assistance, soutien ou demande de garantie, veuillez nous contacter à l'adresse ci-dessous qui correspond à votre région. Veuillez indiquer votre numéro de commande et le numéro de modèle du produit lorsque vous nous contactez.

E-Mail: support@mustbuy.eu

La ringraziamo per l'acquisto della poltrona massaggiante MGC-A350.

Leggere e seguire tutte le istruzioni elencate per la sicurezza e l'uso in questo manuale prima dell'uso. Le precauzioni di base devono essere sempre utilizzate quando si aziona un apparecchio elettrico.

Per qualsiasi informazione contattare il nostro team servizio clienti.

INDICE

IMPORTANTI ISTRUZIONI DI SICUREZZA-----	70
NOMI DELLE PARTI-----	72
CARATTERISTICHE DEL PRODOTTO-----	73
TELECOMANDO-----	74
PROGRAMMI E TECNICHE MASSAGGIO-----	77
PRIMA DI INIZIARE IL MASSAGGIO-----	80
MANUTENZIONE E CONSERVAZIONE-----	86
RISOLUZIONE DEI PROBLEMI-----	87
SPECIFICHE-----	88
GARANZIA E SERVIZIO CLIENTI-----	88

IMPORTANTI ISTRUZIONI DI SICUREZZA:

Pericolo

Per ridurre il rischio di scossa elettrica:

Rimuovere sempre la spina subito dopo l'uso e prima di pulire la poltrona.

Attenzione

Per ridurre il rischio di bruciature, incendio, scossa elettrica o infortuni:

- Il prodotto non dovrà essere lasciato incustodito quando la spina è inserita. Rimuovi la spina dalla presa quando non in uso e prima d'inserire o togliere parti.
- Staccare la spina durante un temporale o in presenza di tuoni.
- Non utilizzare il prodotto se il cavo di alimentazione o la spina sono danneggiati. Contatta il servizio assistenza autorizzato se il prodotto non funziona correttamente, se è caduto o se è stato immerso in acqua.
- Assicuratevi che il voltaggio del vostro impianto elettrico corrisponda a quello stampato sul fondo del prodotto.
- Non staccare la spina con le mani bagnate.
- Non utilizzare coperte o cuscini. Il calore eccessivo potrebbe causare incendi, scosse elettriche o infortuni.
- Non staccare la spina tirando il cavo di alimentazione.
- Non piegare, torcere o tirare il cavo. Tieni il cavo di alimentazione lontano da superfici riscaldate.
- Non tirare la poltrona con il cavo di alimentazione inserito.
- Per scollegare portare tutti i comandi in posizione OFF e quindi togliere la spina.
- Il prodotto deve essere utilizzato solo con l'alimentatore fornito nell'imballo.
- Il prodotto deve essere utilizzato solo con un voltaggio corrispondente a quello stampato sul prodotto.
- Se il cavo di alimentazione è danneggiato, deve essere sostituito dal fabbricante, dal suo agente addetto all'assistenza o da altre persone similmente qualificate al fine di evitare pericoli.
- Non usare il prodotto in caso di rumori strani.
- Non usare il prodotto sulle parti corporee con infiammazioni, ferite o eruzioni cutanee.
- Collega il prodotto ad una presa con messa a terra.

Precauzioni operative

- Non utilizzare l'apparecchio quando la tappezzeria o il sedile sono stati rimossi o quando l'apparecchio non è installato correttamente. Ciò potrebbe causare lesioni o malfunzionamenti.
- Evita di massaggiare per più di 5 minuti una stessa parte del corpo. Un massaggio eccessivo potrebbe portare ad un effetto contrario.
- Non utilizzare il prodotto subito dopo i pasti (tempo consigliato 1 ora dopo i pasti)
- Questo prodotto non è adatto ai bambini. I bambini e gli animali domestici devono essere tenuti lontano dal prodotto.
- Non utilizzare il prodotto quando il corpo è bagnato e non operare mai con le mani bagnate.
- Interrompi immediatamente l'uso del prodotto se hai sensazioni di malessere.
- Il prodotto non è destinato per l'auto diagnosi o per auto trattamenti. Consultare il medico prima di utilizzare il prodotto in caso di patologie.
- Consultare il medico in caso di gravidanza o ciclo mestruale.
- Si raccomanda di non utilizzare il prodotto per più di 20 minuti al giorno.

Avviso

La poltrona massaggiante non è intesa per scopi medici. Questa restrizione include la diagnosi medica, il trattamento delle malattie.

Per le persone menzionate di seguito, consultare un medico prima di utilizzare la poltrona massaggiante:

- Persone che hanno subito di recente un'operazione e sono in trattamento medico;
- Persone che utilizzano uno stimolatore cardiaco elettronico o un altro dispositivo medico con simile;
- Le persone hanno fratture, lussazioni, strappi muscolari, danni ai tendini e altre lesioni esterne;
- Persone che soffrono di osteoporosi, slittamento del disco, lussazione lombare;
- Persone con malattie della colonna vertebrale / lombare / cervicale, anomalie spinali o curvature spinali;
- Persone che hanno deformità dell'anca o fastidio all'articolazione dell'anca;
- Le persone con una trombosi;
- Per le persone che soffrono di malattie del cuore o dei vasi sanguigni o ipertensione;
- Donne durante la gravidanza o le mestruazioni;
- In presenza di un tumore o un cancro;
- Bambini e adolescenti sotto i 16 anni, a causa dello scheletro non ancora formato

NOMI DELLE PARTI:

1. Cuscino per la testa
2. Altoparlante Bluetooth
3. Unità massaggio airbag spalla
4. Unità massaggio airbag braccio
5. Porta telecomando
6. USB caricatore
7. Cuscino sedile
8. Poggiagambe
9. Poggiapiedi
10. Schienale
11. Poggiabraccio
12. Tasti di scelta rapida
13. Lampada incorporata
14. Decorazione
15. Coperchio laterale
16. Coperchio dietro
17. Telecomando
18. Rivestimento base
19. Ruote girevoli
20. Cavo di alimentazione
21. Cassetta di sicurezza
22. Presa alimentazione telecomando
23. Interruttore
24. Presa di corrente

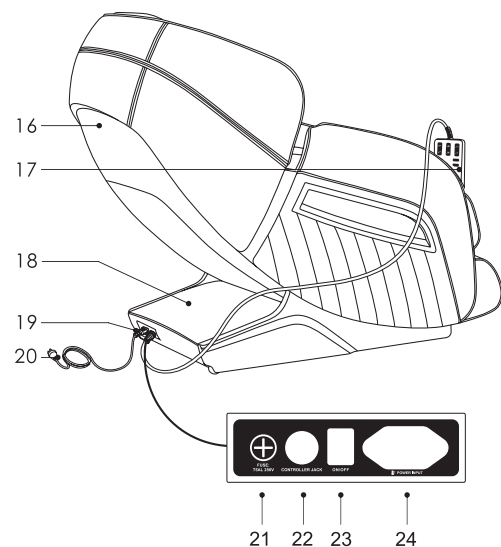
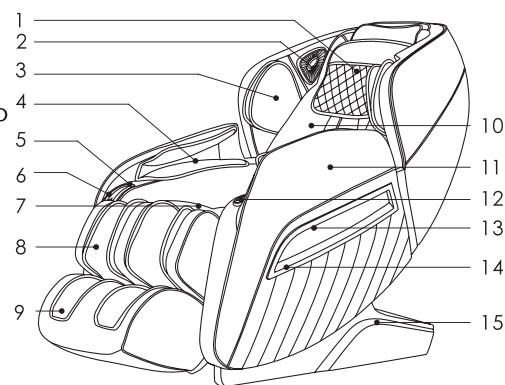

CARATTERISTICHE DEL PRODOTTO:

- Questa poltrona è dotata di rulli massaggianti a quattro ruote motrici.
- Puoi scegliere tra 5 tecniche di massaggio: shiatsu, battente, impasto, percussioni e impastare/percussioni contemporaneo.
- Dotato di rilevamento automatico del posizionamento spalla.
- 12 programmi di massaggio automatico: massaggio comfort, massaggio relax, massaggio stretching, massaggio spalla e collo, massaggio schiena e fianchi, massaggio completo, massaggio sollievo della colonna vertebrale, defaticante, massaggio dei meridiani, massaggio fianchi e cosce, dolci sogni e massaggio a pressione d'aria completo.
- Programmi di massaggio manuale: parte superiore del corpo (corpo completo, punto fisso e locale); la velocità di ogni manipolazione del massaggio può essere regolata con cinque velocità. La posizione dei rulli può essere spostata da su a giù. L'ampiezza del massaggio può essere regolata (larga, media o stretta).
- La funzione di massaggio a pressione d'aria ha 3 livelli di intensità (alto, medio, basso). Aree massaggio pressione ad aria: braccia, fianchi, gambe.
- Fornito di funzione massaggio nel poggiapiedi.
- Poggia gambe regolabile adatto per persone con differente altezza (max 20cm.)
- Funzione riscaldamento integrato per la schiena: fonte calore con fibra di carbonio
- Sistema reclinabile automatico e indipendente dallo schienale e dal poggiapiedi garantisce il massimo risparmio di spazio.
- Design ergonomico: il telaio dello schienale è dotato di una tecnologia a curvatura che corrisponde esattamente alla curvatura della schiena umana.
- Funzione Bluetooth.
- Il corrimano sinistro è dotato di cinque tipi di tasti di scelta rapida, come il tasto di accensione, il tasto di sollevamento poggiapiedi, il tasto di modalità automatica, il tasto di regolazione schienale e il tasto di gravità zero.
- Il corrimano destro è dotato di funzione di ricarica USB e porta telecomando.
- Entrambi i braccioli sono dotati di lampada ad atmosfera blu ghiaccio.
- Telecomando LCD
- Dopo che la poltrona massaggiante è stata spenta, tornerà automaticamente alla posizione seduta e i rulli massaggianti si ripristinano automaticamente

TELECOMANDO

LCD telecomando

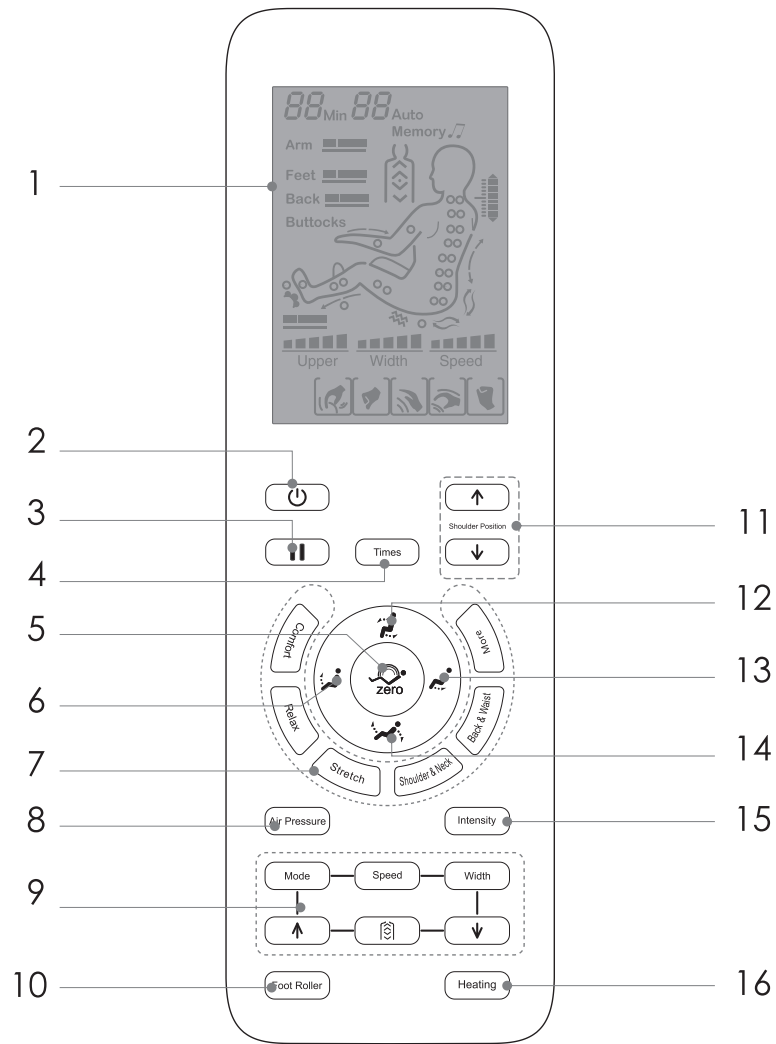

1. **LCD:** display con tutte le funzioni.
2. **Tasto On/Off:** accendere e spegnere
3. **Tasto Pausa:** mette in pausa o avvia i massaggi
4. **Tasto timer:** per regolare la durata del massaggio
5. **Tasto reclinazione Zero-Gravity:** ci sono 3 modalità di reclinazione automatica.
6. **Tasto poggiapiedi:** alza il poggiapiedi
7. **Tasto massaggio automatico:** per favore consulta la pagina 77 di questo manuale per maggiori dettagli.
8. **Tasto massaggio a pressione d' aria:** avvia il massaggio a pressione ad aria. Per favore consulta la pagina 78 di questo manuale per maggiori dettagli.
9. **Tasti selezione massaggio manuale:** per favore consulta la pagina 78 di questo manuale per dettagli
10. **Tasto poggiapiedi:** per favore consulta la pagina 79 di questo manuale per dettagli
11. **Tasto regolamentazione spalla:** regolamentazione posizione spalla
12. **Tasto posizione seduta:** riporta la poltrona in posizione seduta
13. **Tasto poggiapiedi:** abbassa il poggiapiedi
14. **Tasto reclinazione:** riporta la poltrona in posizione reclinata.
15. **Intensita` massaggio ad aria:** regola l'intensità del massaggio ad aria
16. **Tasto calore:** funzione calore accesa/spenta

Pulsanti di scelta rapida

1. Interruttore di alimentazione: consente di accendere / spegnere il programma di massaggio.
2. Posizione poggiatesta: regola l'angolo del poggiatesta.
3. Pulsante di massaggio automatico.
4. Posizione dello schienale: regola la posizione (seduta / sdraiata) della poltrona.
5. Pulsante gravità zero.

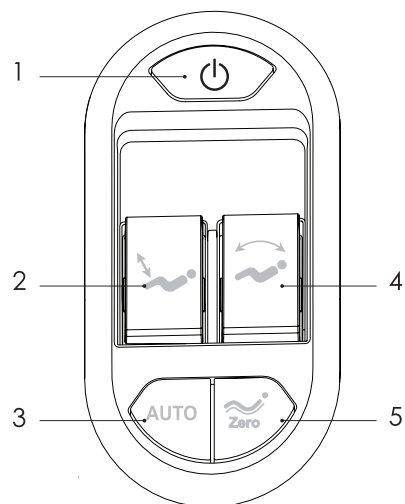

È possibile selezionare il programma di massaggio automatico direttamente premendo il pulsante di scelta rapida "Auto" sul corrimano o sul telecomando LCD. È inoltre possibile personalizzare il proprio programma di massaggio (programma di massaggio manuale) tramite tutte le opzioni sul telecomando LCD.

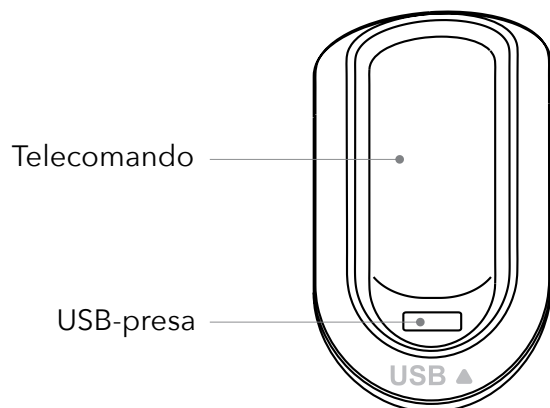

PROGRAMMI E TECNICHE MASSAGGIO:

Programmi massaggio automatico

Funzione	Tasto	Descrizione	Display	
Massaggio automatico		Comfort: massaggio confortevole.	F1 Auto	
		Relax: un massaggio dolce e confortevole perfetto per alleviare la stanchezza.	F2 Auto	
		Stretch: allungamento dei muscoli grazie al cambio di posizione dello schienale e del poggiatesta durante il massaggio	F3 Auto	
		Spalle e collo: massaggio focalizzato su spalle e collo	F4 Auto	
		Schiena e vita: massaggio focalizzato su schiena e vita.	F5 Auto	
			Massaggio completo: massaggio profondo per tutto il corpo.	A1 Auto
			Cura della colonna vertebrale: un leggero massaggio focalizzato sulla colonna vertebrale	A2 Auto
			Defaticante: allevia le fatiche del corpo e ridona energia al corpo.	A3 Auto
			Massaggio dei meridiani: riattiva il flusso energetico potenziando le capacità di autoguarigione del corpo	A4 Auto
			Fianchi e cosce: massaggio mirato per i fianchi e cosce.	A5 Auto
		Dolci sogni: aiuta il corpo a recuperare l'equilibrio e a migliorare la qualità del sonno	A6 Auto	
		Massaggio a pressione d'aria: Il massaggio a pressione d'aria per tutto il corpo per alleviare completamente affaticamento e dolore.	A7 Auto	

Programmi massaggio manuale

Funzione	Tasto	Descrizione	Display
Tecnica massaggio	Mode	Shiatsu: la velocità e la larghezza dei rulli massaggianti possono essere regolate.	
		Massaggio impastante: la velocità dei rulli massaggianti può essere regolata.	
		Massaggio battente: la velocità e la larghezza dei rulli massaggianti possono essere regolate.	
		Massaggio impastante e battente: la velocità dei rulli massaggianti può essere regolata	
		Massaggio rullante: la velocità e la larghezza dei rulli massaggianti possono essere regolate.	
Velocità	Speed	Velocità del rullo massaggiatore regolabile.	
Larghezza	Width	Larghezza del rullo massaggiante regolabile.	
Schiena Stretch	H0	Posizione fissa e massaggio spot.	
		Massaggio circolare su una piccola area	
		Massaggio circolare	
	↑ ↓	Regolazione della posizione della spalla (solo in modalità punto fisso o parziale)	I rulli massaggianti si alzano I rulli massaggianti si abbassano

Massaggio a pressione d'aria

Funzione	Tasto	Descrizione	Display
Pressione aria modalità	Air Pressure	Completo: massaggio ad aria su braccia, gambe e piedi.	Arm Feet
		Braccia: massaggio ad aria localizzato sulle braccia.	Arm
		Gambe e piedi: massaggio ad aria su gambe e piedi	Feet
Intensità	Intensity	L'intensità è regolabile in 3 livelli. (alto/medio/basso)	Arm Feet

Massaggio poggipiedi

Funzione	Tasto	Descrizione	Display
Rullo piedi	Foot Roller	Premere questo pulsante per attivare o disattivare il massaggio del rullo del piede, 3 intensità di massaggio regolabili (alta/media/bassa).	

Funzione calore vita

Funzione	Tasto	Descrizione	Display
Calore vita	Heating	Premere questo pulsante per attivare o disattivare la funzione calore.	

Tasto pausa

Funzione	Tasto	Descrizione	Display
Pausa		Premere questo pulsante per sospendere il massaggio.	

Regolazione dell'angolo reclinabile

Funzione	Tasto	Descrizione
Posizione seduta		Continuare a premere questo pulsante per regolare la posizione seduta
Posizione reclinabile		Continuare a premere questo pulsante per regolare l'angolo di reclinazione
Poggipiedi su		Continua a premere questo pulsante per sollevare il poggipiedi
Poggipiedi giù		Continua a premere questo pulsante per abbassare il poggipiedi
Posizione gravità zero		3 Posizioni reclinabili automatiche a gravità zero.

Altre funzioni

Funzione	Tasto	Descrizione	Display
Timer	Times	Seleziona la durata del massaggio, ogni pressa aggiungerà 5 minuti, massimo 30 minuti.	20min

Associazione con Bluetooth

1. Prendere il cellulare per attivare la funzione Bluetooth
2. Individua e seleziona il dispositivo Bluetooth (A350-XXXX) e sincronizzarlo alla poltrona.

PRIMA DI INIZIARE IL MASSAGGIO:

Informazioni importanti prima del primo utilizzo:



Montaggio della poltrona da massaggio:
https://youtu.be/4Are_K4e-_k



Passaggi di installazione

1 Step: Rimuovere tutti i componenti della sedia da massaggio dalla scatola.

2 Step: Installazione del poggiatesta

- Allentare la vite sulla destra, quindi aprire il colletto di fissaggio. (Ripetere questa procedura a sinistra).
- Rimuovere la fascetta del cavo, collegare il tubo di pressione dell'aria; collegare saldamente la connessione di alimentazione.
- Inserire il poggiatesta (ancorarlo saldamente sulla sedia), stringere le viti; collegare la struttura del poggiatesta con la struttura della poltrona.

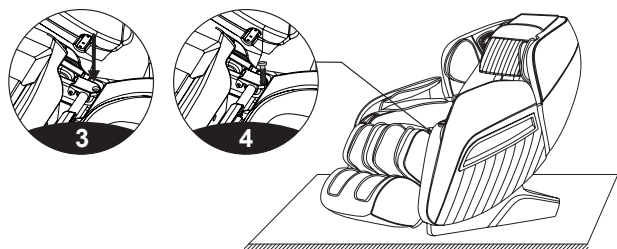
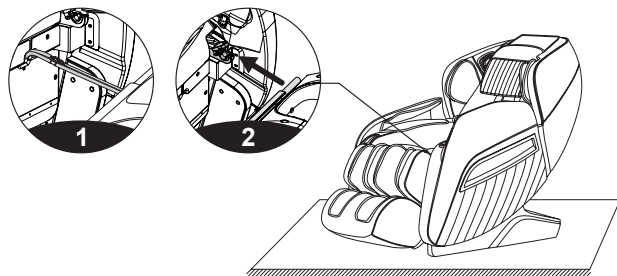

3 Step: Cuscino della testa e cuscino dello schienale

Il cuscino rimovibile per la testa consente di ridurre l'intensità del massaggio al collo e alle spalle.

Il cuscino dello schienale e lo schienale sono collegati con cerniera, il cuscino testa e il cuscino dello schienale sono collegati da tessuto strappo Velcro, come mostrato in figura.

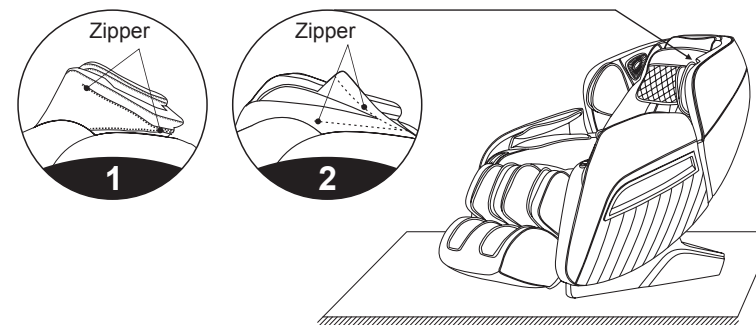

Si consiglia di posizionare un tappeto o un altro tipo di tappetino sotto la poltrona per evitare danni al pavimento.

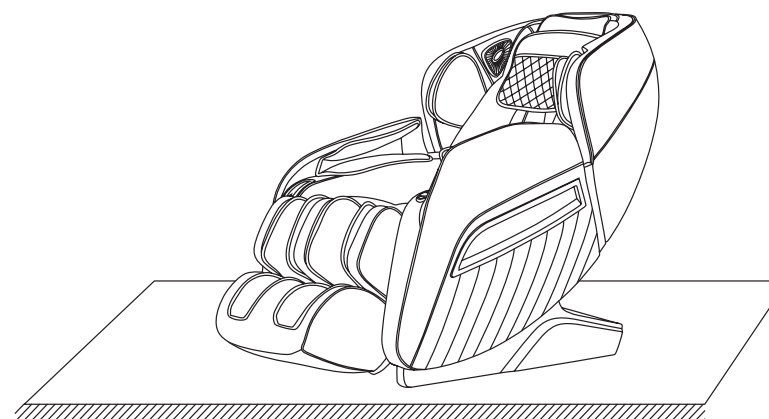

Accendere la poltrona

1. Collegare il cavo di alimentazione della sedia da massaggio alla presa di corrente.

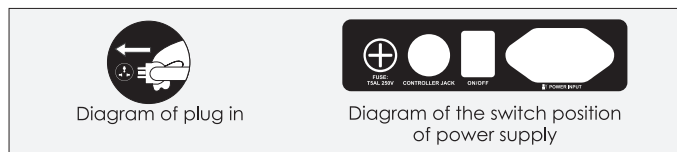

2. Inizia il massaggio

- Accendere l'interruttore di alimentazione per avviare il massaggio.
- La poltrona passa a una posizione reclinabile, quindi seleziona il programma di massaggio desiderato tramite il telecomando o i tasti di scelta rapida.

Spegnere l'alimentazione e interrompere il massaggio

- Se si preme il pulsante di accensione durante il massaggio, tutte le funzioni di massaggio si fermeranno immediatamente, lo schienale e il poggiatesta torneranno nella posizione predefinita.
- Al termine del massaggio, i rulli massaggiatori torneranno nella posizione predefinita, tutte le funzioni di massaggio si fermeranno, lo schienale e il poggiatesta non torneranno nella posizione predefinita.
- Spegnere l'interruttore di alimentazione e rimuovere la spina dalla presa.

Spostare la poltrona

- Spegnere la poltrona scollegandolo dalla fonte di alimentazione, portare lo schienale in posizione verticale.
- Con una persona che spinge verso il basso sullo schienale e una seconda che afferra l'impugnatura sotto la parte anteriore del bracciolo, spostare la poltrona attraverso le ruote nella posizione desiderata (fare riferimento allo schizzo)

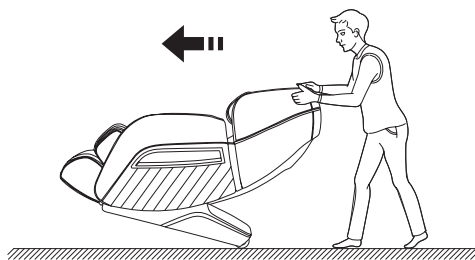

Attenzione:

- Non spostare la poltrona mentre è occupata.
- Non far cadere o rilasciare improvvisamente la poltrona durante lo spostamento, in quanto ciò potrebbe danneggiare la sedia.
- Due persone sono raccomandate quando si sposta la poltrona.

⚠ Attenzione

Quando il poggia gamba della poltrona è sollevato, nessuna pressione deve essere esercitata sul poggia gamba onde evitare che la poltrona cada in avanti, il che danneggerà il prodotto o essere un rischio di lesione per le persone.



⚠ Attenzione

Non rimuovere o estrarre il cavo del telecomando o il cavo di alimentazione in stato di standby o accensione per evitare danni al prodotto o scosse elettriche accidentali. Si consiglia di scollegare il cavo del telecomando e il cavo di alimentazione e metterli via dopo aver utilizzato la poltrona da massaggio.

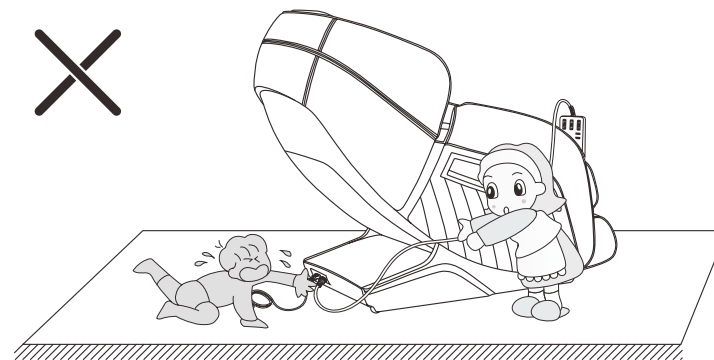

⚠ Attenzione

Prima di iniziare un massaggio si prega di sedersi sulla poltrona prestando attenzione, perché i rulli massaggiatori potrebbero essere in posizione della seduta e potrebbero causare sensazioni di disagio o lesioni in caso di movimenti veloci.

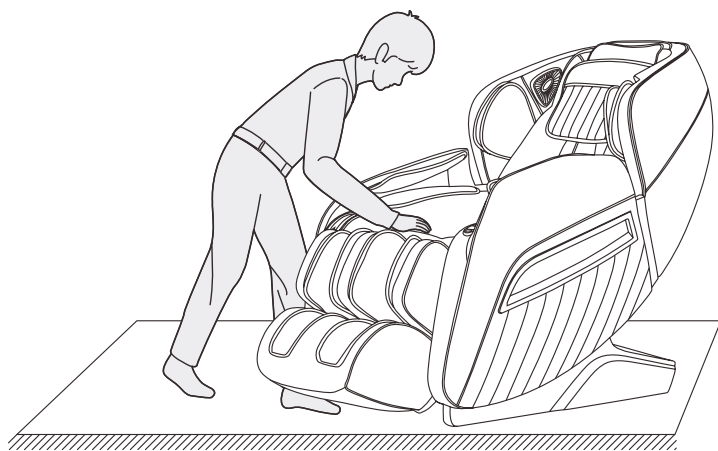

⚠ Attenzione

Quando la funzione a gravità zero è abilitata, assicurarsi che nessun bimbo o animale domestico sia vicino alla poltrona o sotto il poggia gamba e lo schienale, al fine di evitare incidenti o danni al prodotto.

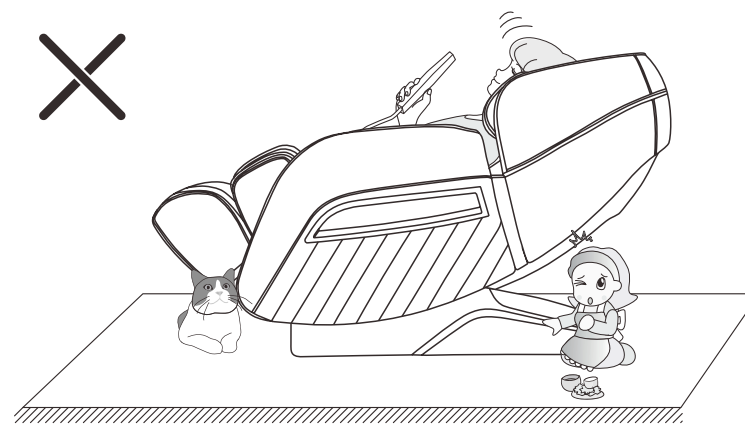

MANUTENZIONE E CONSERVAZIONE:

Pulizia della poltrona:

- Verificare che l'interruttore di alimentazione sia spento prima della pulizia e rimuovere la spina dalla presa.
- Si prega di utilizzare un panno asciutto per pulire la superficie del prodotto.
- Le aree più sporche possono essere pulite via con un panno bagnato o detergente neutro, quindi pulire con un panno asciutto.

Manutenzione

- Non posizionare la poltrona su un terreno irregolare.
- Evitare di utilizzare la poltrona per un lungo periodo di tempo.
- Evitare di posizionare la poltrona vicino alle aree umide.
- Evitare di esporre la sedia ad alte temperature.
- Tieni la poltrona lontana dai raggi diretti del sole e da ambienti ad alte temperature
- I componenti meccanici della sedia sono appositamente progettati, non è richiesta alcuna manutenzione speciale.
- Se è necessario cambiare parti della poltrona, contattare il rivenditore per le parti originali.

Conservazione:

Se la poltrona non verrà utilizzata a lungo, scollegarla e coprirla con un panno, quindi conservarla in un luogo asciutto e privo di polvere.

RISOLUZIONE DEI PROBLEMI:

Problemi	Possibili cause	Azioni
Il telecomando non funziona	La spina non è collegata alla presa.	Controlla se la spina è collegata bene alla presa e assicurarsi che l'interruttore sia acceso
Interruzione improvvisa del massaggio	Un surriscaldamento eccessivo della poltrona farà spegnere automaticamente la poltrona.	Non utilizzare la poltrona massaggiante per più di 30 minuti.
La poltrona non funziona	Controlla se c'è una cattiva connessione tra la presa e la spina.	Inserisci la spina alla presa di alimentazione. Accendi l'interruttore
	L'interruttore è in posizione OFF	
Rumore quando i nodi di massaggio corrono su e giù	Il binario di guida è a corto di olio lubrificante dopo un uso prolungato	Applica dell'olio lubrificante sul binario di guida

In caso di domande o problemi con la poltrona, si prega di contattare il nostro team di assistenza clienti.

SPECIFICHE:

Numero del modello: MGC-A350

Nome del modello: MGC-A350 Massage Chair

Frequenza: 50Hz/60Hz

Potenza: 120W

Voltaggio: 220-240V~

Durata: 20 Minuti

Materiale: PVC, PA, acciaio e componenti elettrici

Peso lordo/netto: 108/88 kg

Dimensioni: 120*76*30 cm

Safety Design: Class I

GARANZIA E SERVIZIO CLIENTI:

In caso di domande, supporto richiesta garanzia contattare l'indirizzo riportato di seguito corrispondente al Suo Paese di origine.

Gentilmente indicare il numero dell'ordine e il numero del modello del prodotto acquistato.

E-Mail: support@mustbuy.eu

Le agradecemos la compra de la silla de masaje MGC-A350.

Lea y siga todas las instrucciones enumeradas para su seguridad y uso en este manual antes de su uso. Siempre se deben tomar precauciones básicas al usar un aparato eléctrico.

Para cualquier información póngase en contacto con nuestro equipo de atención al cliente.

INDICE

INSTRUCCIONES DE SEGURIDAD IMPORTANTES-----	92
NOMBRES DE LAS PARTES-----	94
CARACTERÍSTICAS DEL PRODUCTO-----	95
CONTROL REMOTO-----	96
PROGRAMAS Y TÉCNICAS DE MASAJE-----	99
ANTES DE COMENZAR EL MASAJE-----	102
MANTENIMIENTO Y CONSERVACIÓN-----	108
RESOLUCIÓN DE PROBLEMAS-----	109
ESPECIFICACIONES-----	110
GARANTÍA Y SERVICIO AL CLIENTE-----	110

IMPORTANTES INSTRUCCIONES DE SEGURIDAD:

Pericol

Para reducir el riesgo de descarga eléctrica:

Retire siempre el enchufe inmediatamente después de su uso y antes de limpiar la silla.

Atención

Con el fin de reducir el riesgo de quemaduras, incendios, descargas eléctricas o accidentes:

- El producto no debe dejarse desatendido cuando se inserta el enchufe. Quite el enchufe del toma cuando no esté en uso y restante antes de insertarlo o quitarlo.
- Desenchufe durante una tormenta eléctrica o en presencia de truenos.
- No utilice el producto si el cable de alimentación o el enchufe están dañados. Póngase en contacto con el servicio autorizado si el producto no funciona correctamente, si ha caído o ha sido sumergido en el agua.
- Asegúrese de que el voltaje de su sistema eléctrico coincida con el voltaje impreso en la parte inferior del producto.
- No desenchufe con las manos mojadas.
- No use mantas ni almohadas. El calor excesivo puede causar incendios, descargas eléctricas o lesiones.
- No desenchufe tirando del cable de alimentación.
- No doble, gire ni tire del cable. Mantenga el cable de alimentación alejado de las superficies calentadas.
- No tire de la silla con el cable de alimentación insertado.
- Para desconectar, lleve todos los comandos a la posición OFF y, a continuación, retire el enchufe.
- El producto sólo debe utilizarse con el alimentador suministrado en el embalaje.
- El producto sólo debe utilizarse con una tensión correspondiente a la impresa en el producto.
- Si el cable de alimentación está dañado, debe ser reemplazado por el fabricante, su agente de servicio u otras personas igualmente calificadas para evitar el peligro.
- No utilice el producto en caso de erupciones extrañas.
- No utilice el producto en partes del cuerpo con inflamación, heridas o erupciones cutáneas.
- Conecte el producto a una toma a tierra.

Precauciones operacionales

- No utilice el dispositivo cuando se haya quitado la tapicería o el asiento o cuando el dispositivo no esté instalado correctamente. Esto puede causar lesiones o mal funcionamiento.
- Evite masajear durante más de 5 minutos la misma parte del cuerpo. El masaje excesivo podría conducir a un efecto o lesión contrario.
- No utilice el producto inmediatamente después de las comidas (tiempo recomendado 1 hora después de las comidas)
- Este producto no es adecuado para niños. Los niños y las mascotas deben mantenerse alejados del producto.
- No utilice el producto cuando el cuerpo esté mojado y nunca opere con las manos mojadas.
- Deje de usar el producto inmediatamente si tiene sentimientos de malestar.
- Se recomienda no utilizar el producto durante más de 20 minutos al día.

Aviso

La silla de masaje no está destinada a fines médicos. Esta restricción incluye diagnóstico médico, tratamiento de enfermedades.

Para las personas mencionadas a continuación, consulte a un médico antes de usar la silla de masaje:

- Personas que se han sometido recientemente a una operación y están en tratamiento médico;
- Personas que utilizan un estimulador cardíaco electrónico u otro dispositivo médico con similar;
- Las personas tienen fracturas, dislocaciones, desgarros musculares, daños en los tendones y otras lesiones externas;
- Personas que sufren de osteoporosis, deslizamiento de disco, dislocación lumbar;
- Personas con enfermedades de la columna vertebral / lumbar / cervical, anomalías espinales o curvaturas espinales;
- Personas que tienen deformidades de cadera o molestias en las articulaciones de la cadera;
- Personas con trombosis;
- Para las personas que sufren de enfermedades del corazón o vasos sanguíneos o hipertensión;
- Mujeres durante el embarazo o la menstruación;
- En presencia de cáncer ;
- Niños y adolescentes menores de 16 años, debido a que el esqueleto aún no se ha formado

NOMBRES DE LAS PARTES:

1. Cojín de cabeza
2. Altoparlante Bluetooth
3. Unidad de masaje con airbag de hombro
4. Unidad de masaje con airbag de brazo
5. Puerto de control remoto
6. USB cargador
7. Cojín de asiento
8. Placa de piernas
9. Reposapiés
10. Respaldo
11. Reposabrazo
12. Métodos abreviados de teclado
13. Lámpara incorporada
14. Decoración
15. Cubierta lateral
16. Tapa detrás
17. Control remoto
18. Base revestimiento
19. Ruedas giratorias
20. Cable de alimentación
21. Caja de seguridad
22. Toma de corriente de control remoto
23. Interruptor
24. Toma de corriente

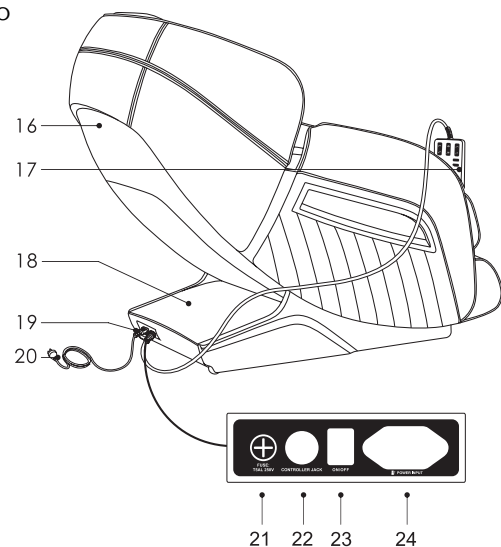
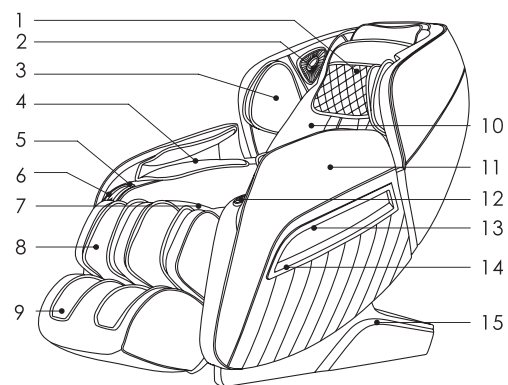

- ↑ 21 ↑ 22 ↑ 23 ↑ 24

CARACTERÍSTICAS DEL PRODUCTO:

- Este sillón está equipado con rodillos de masaje de tracción a las cuatro ruedas.
- Puede elegir entre 5 técnicas de masaje: shiatsu, oscilantes, amasamiento, percusión y amasado/percusión contemporáneo.
- Equipado con detección automática de posicionamiento del hombro.
- 12 programas de masaje automático: masaje confort, masaje relajación, masaje de estiramiento, masaje de hombro y cuello, masaje de espalda y cadera, masaje completo, alivio de masaje del colon vertebral, fatiga, masaje meridiano, masaje de cadera y muslo, dulces sueños y masaje de presión de aire completo.
- Programas de masaje manual: parte superior del cuerpo (cuerpo completo, punto fijo y local); la velocidad de cada manipulación de masaje se puede ajustar con cinco velocidades. La posición de los rodillos se puede mover de arriba a abajo. La amplitud del masaje se puede ajustar (ancha, media o estrecha).
- La función de masaje de presión del aire tiene 3 niveles de intensidad (alto, medio, bajo). Áreas de masaje por presión de aire: brazos, caderas, piernas.
- Equipado con función de masaje en el reposapiés.
- Soporte ajustable para piernas adecuado para personas con diferentes alturas (máx. 20 cm.)
- Función de calentamiento integrada para la parte posterior: fuente de calor con fibra de carbono
- El sistema de reclinado automático independiente del respaldo y el reposapiés garantiza el máximo ahorro de espacio.
- Diseño ergonómico: el chasis del respaldo está equipado con una tecnología de curvatura que corresponde exactamente a la curvatura de la espalda humana.
- Función Bluetooth.
- La barandilla izquierda está equipada con cinco tipos de métodos abreviados de teclado, como el botón de incienso, el botón de elevación del reposapiés, el botón de modo automático, el botón de ajuste posterior y el botón de gravedad cero.
- La barandilla derecha está equipada con función de carga USB y puerto de control remoto.
- Ambos apoyabrazos sonde lámpara de atmósfera azulhielo.
- Telecomando LCD
- Después de apagar la silla de masaje, volverá automáticamente a la posición sentada y los rodillos de masaje se restablecerán automáticamente

CONTROL REMOTO

LCD remoto

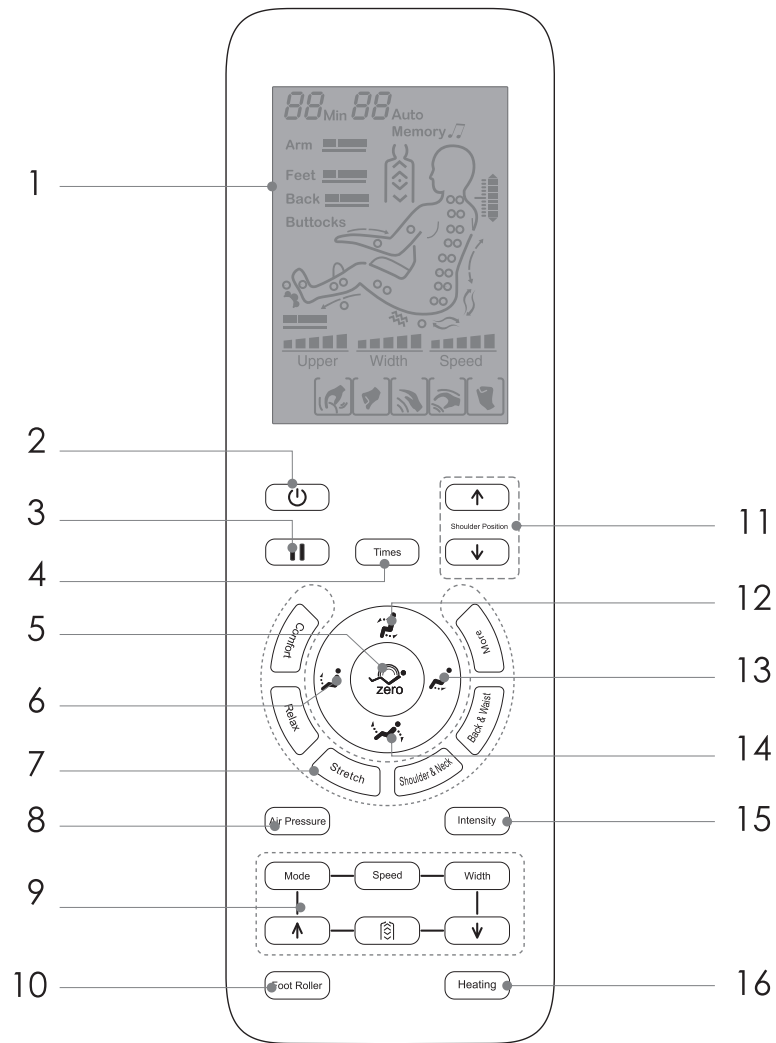

1. LCD: pantalla con todas las funciones.
2. Botón de encendido/apagado: activar y apagar
3. Botón Pausar: Pausar o iniciar masajes
4. Tecla de temporizador: para ajustar la duración del masaje
5. Botón de inclinación de gravedad cero: hay 3 modos de inclinación automática.
6. Botón de reposapiés: levante el reposapiés
7. Botón de masaje automático: per favor ver página 99 de este manual para más detalles.
8. Botón de masaje de presión del aire: ver masaje de presión del aire. Consulte la página 100 de este manual para obtener más detalles.
9. Teclas de selección de masaje manual: per consultela página 100 de este manual para obtener más información
10. Botón de reposapiés: per consultela página 101 de este manual para obtener más información
11. Botón de regulación del hombro: regulación de la posición del hombro
12. Botón de posición del asiento: coloque la silla en una posición sentada
13. Botón del reposapiés: baje el reposapiés
14. Botón reclinable: vuelva a colocar la silla en posición reclinable.
15. Intensidad del masaje de aire: ajusta la intensidad del masaje de aire
16. Botón de calor: función de calor encendido / apagado

Atajos de teclado

1. Interruptor de encendido: le permite activar / apagar el programa de masajes.
2. Posición del reposapiés: regularizar la esquina del reposapiés.
3. Botón de masaje automático.
4. Posición del respaldo: ajusta la posición (asiento / acostado) de la silla.
5. Botón de gravedad cero.

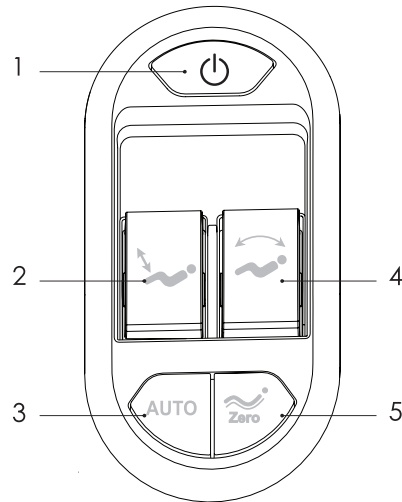

Puede seleccionar el programa de masaje automático directamente pulsando el botón de acceso directo "Auto" en el pasamanos o el mando a distancia LCD. También puede personalizar su propio programa de masajes (programa de masaje manual) a través de todas las opciones en el mando a distancia LCD.

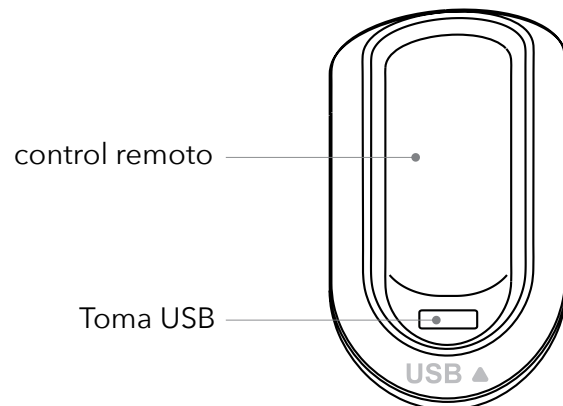

PROGRAMAS Y TÉCNICAS DE MASAJE:

Programas masaje automáticas

Función	Tasto	Descripción	Monitor
Masaje automático		Confort : masaje confort	F1 Auto
		Relajación: un masaje dulce y cómodo perfecto para aliviar el cansancio.	F2 Auto
		Estiramiento: estiramiento de los músculos gracias al cambio de posición del respaldo y el reposapiés durante el masaje	F3 Auto
		Hombros y cuello: masaje centrado en hombros y cuello	F4 Auto
		Espalda y cintura: masaje centrado en la espalda y la cintura.	F5 Auto
		Masaje completo: masaje profundo para todo el cuerpo.	A1 Auto
		Alivio de masaje del colon vertebral: un masaje ligero centrado en la columna vertebral	A2 Auto
		Fatiga: alivia los trabajos del cuerpo y restaura la energía al cuerpo.	A3 Auto
		Masaje meridiano: reactiva el flujo de energía mejorando las capacidades de autocuración del cuerpo	A4 Auto
		Caderas y muslos: masaje dirigido para las caderas y los muslos.	A5 Auto
	Dulces sueños : ayuda al cuerpo a recuperar el equilibrio y mejorar la calidad del sueño	A6 Auto	
	Masaje de presión del aire: el masaje de presión del aire corporal para aliviar completamente la fatiga y el dolor.	A7 Auto	

Programas manuales de masaje

Función	botón	Suscripción	Monitor
Técnica de masaje	Mode	Shiatsu: la velocidad y la anchura de los rodillos de masaje se pueden ajustar.	
		Masaje amasamiento: se puede ajustar la velocidad de los rodillos de masaje.	
		Masaje percusión: se puede ajustar la velocidad y la anchura de los rodillos de masaje.	
		Masaje de amasar y percusión: la velocidad de los rodillos de masaje se puede ajustar	
		Masaje oscilante: se puede ajustar la velocidad y la anchura de los rodillos de masaje.	
Velocidad	Speed	Velocidad ajustable del rodillo de masaje.	
Ancho	Width	Ancho ajustable del rodillo de masaje.	
Stretch Espalda	 	Ubicación fija y masaje puntual.	
		Masaje circular en una zona pequeña	
		Masaje circular	
	Ajuste de la posición del hombro (solo en modo de punto fijo o parcial)	Los rodillos de masaje suben Los rodillos de masaje se bajan	

Masaje por presión de aire

Función	botón	Suscripción	Monitor
Modo de presión de aire	Air Pressure	Completo: masaje de aire en brazos, piernas y pies.	Arm Feet
		Brazos: masaje de aire situado en los brazos.	Arm
		Gamband feet: masaje de aire en piernas y pies	Feet
intensidad	Intensity	La intensidad es ajustable en 3 niveles. (alto/medio/bajo)	Arm Feet

Masaje de reposapiés

Función	botón	Suscripción	Monitor
Rodillo de pie	Foot Roller	Pulse este botón para activar o desactivar el masaje del rodillo del pie, 3 intensidades de masaje ajustables (alta/media/baja).	

Función de calor

Función	botón	Suscripción	Monitor
Vida Calor	Heating	Pulse este botón para activar o desactivar la función de calor.	

Botón de pausa

Función	botón	Suscripción	Monitor
Pausa		Pulse este botón para pausar el masaje.	

Ajuste del ángulo reclinable

Función	botón	Suscripción
Posición sentada		Continúe presionando este botón para ajustar la posición de sentado
Posición reclinada		Continúe presionando este botón para ajustar el ángulo de reclinado
Reposapiés en		Sigue pulsando este botón para levantar el reposapiés
Reposapiés hacia abajo		Sigue pulsando este botón para bajar el reposapiés
Posición de gravedad cero		3 Posiciones de reclinación automáticas de gravedad cero.

Otras funciones

Función	botón	Suscripción	Monitor
Timer	Times	Seleccione la duración del masaje, cada prensa añadirá 5 minutos, máximo 30 minutos.	20min

Emparejamiento con Bluetooth

1. Tome su teléfono móvil para activar la función Bluetooth
2. Localizar y seleccionar el dispositivo Bluetooth (A350-XXXX) y sincronizarlo con el sillón.

ANTES DE COMENZAR EL MASAJE:

Información importante antes del primer uso:



Montaje del sillón de masaje:
<https://youtu.be/0MSZl3d1sns>



Pasos de instalación

Paso 1: Retire todos los componentes de la silla de masaje de la caja.

Paso 2: Instalación del reposapiés

- Afloje el tornillo a la derecha y, a continuación, abra el collar de sujeción. (Repita este procedimiento a la izquierda.)
- Retire la correa del cable, conecte el tubo de presión de aire; conecte de forma segura la conexión de alimentación.
- Insertar el reposapiés (anclar firmemente en la silla), apretar los tornillos, conectar la estructura del reposapiés con la estructura del sillón.

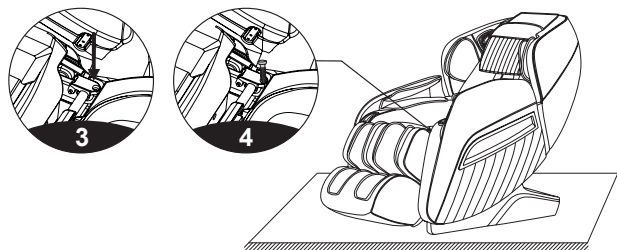
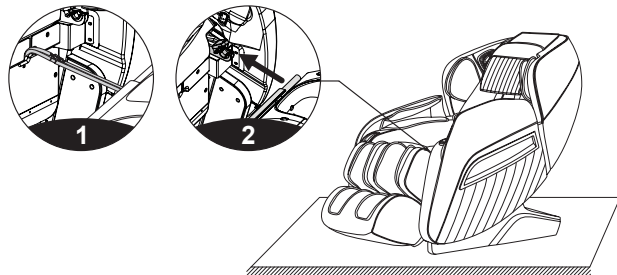

Paso 3: Cojín de la cabeza y cojín del respaldo

El cojín extraíble de la cabeza reduce la intensidad del masaje del cuello y el hombro.

El cojín del respaldo y el respaldo se unen con cremallera, el cojín de la cabeza y el cojín del respaldo están conectados por el tejido desgarrado Velcro, como se muestra en la figura.

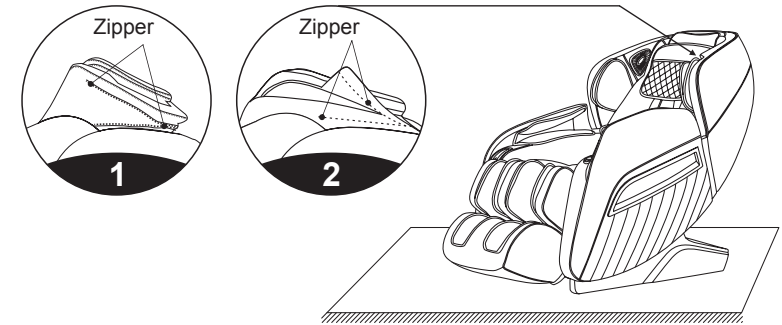

Se recomienda colocar una alfombra u otro tipo de alfombra debajo del sillón para evitar daños en el suelo.

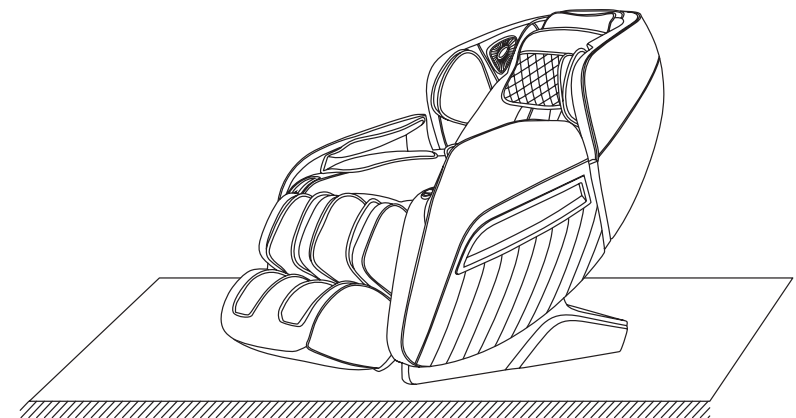

Encienda la silla

1. Conecte el cable de alimentación de la silla de masaje a la toma de corriente.

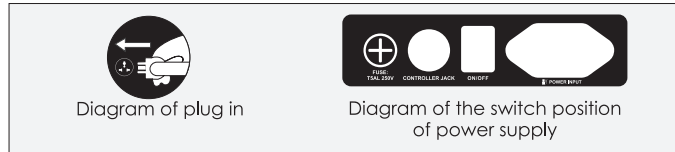

2. Comienza el masaje

- Encienda el interruptor de encendido para iniciar el masaje.
- El sillón cambia a una posición reclinable, luego selecciona el programa de masaje deseado a través del mando a distancia o atajos de teclado.

Apague la fuente de alimentación y detenga el masaje

- Si presiona el botón de encendido durante el masaje, todas las funciones de masaje se detendrán inmediatamente, la parte posterior y el reposapiés volverán a la posición predeterminada.
- Al final del masaje, los rodillos de masaje volverán a la posición predeterminada, todas las funciones de masaje se detendrán, el respaldo y el reposapiés no volverán a la posición predeterminada.
- Apague el interruptor de encendido y retire el enchufe de la toma de corriente.

Mover la silla

- Apague la silla desconectándola de la fuente de alimentación, ponga el respaldo en posición vertical.
- Con una persona empujando hacia abajo en el respaldo y un segundo agarrando el mango debajo de la parte delantera del reposabrazos, mueva la silla a través de las ruedas a la posición deseada (consulte el boceto)

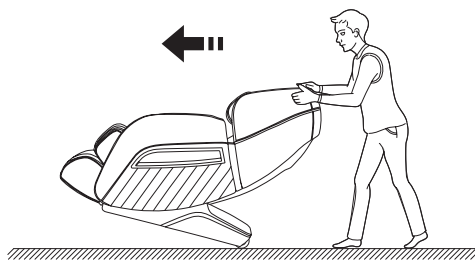

Atención:

- No mueva la silla mientras esté ocupada.
- No deje caer ni suelte la silla repentinamente cuando la mueva, ya que podría dañarla.
- Se recomienda a dos personas al mover la silla.

⚠ Atención

Cuando se levanta el reposapiernas de la silla, no se debe ejercer presión sobre el reposapiernas para evitar que la silla se caiga hacia adelante, lo que dañaría el producto o supondría un riesgo de lesiones para las personas.



⚠ Atención

No retire ni extraiga el cable del control remoto o el cable de alimentación en modo de espera o encendido para evitar daños en el producto o descargas eléctricas accidentales. Se recomienda desconectar el cable del control remoto y el cable de alimentación y guardarlos después de usar el sillón de masaj

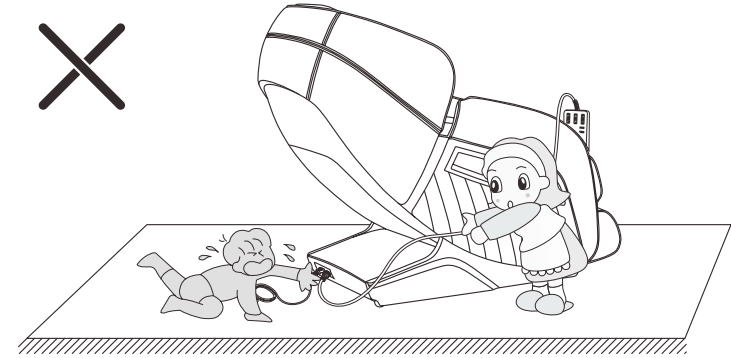

⚠ Atención

Antes de comenzar un masaje, siéntese en la silla con cuidado, ya que los rodillos de masaje pueden estar en la posición de asiento y pueden causar molestias o sensaciones de lesiones en caso de movimientos rápidos.

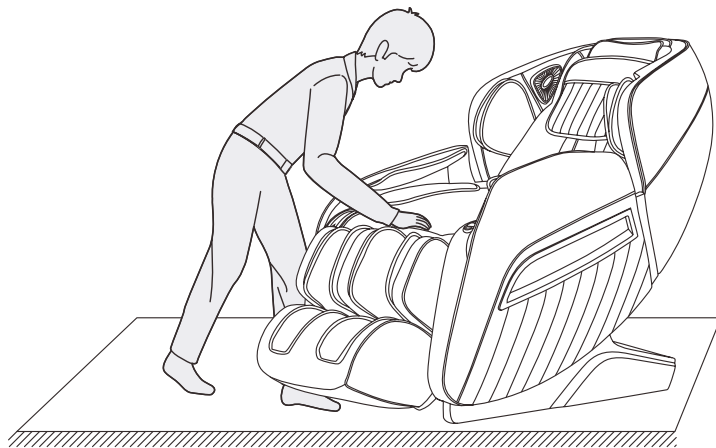

⚠ Atención

Cuando la función de gravedad cero está habilitada, asegúrese de que no haya niños o mascotas cerca de la silla o debajo del reposapiernas y el respaldo, para evitar accidentes o daños al producto.

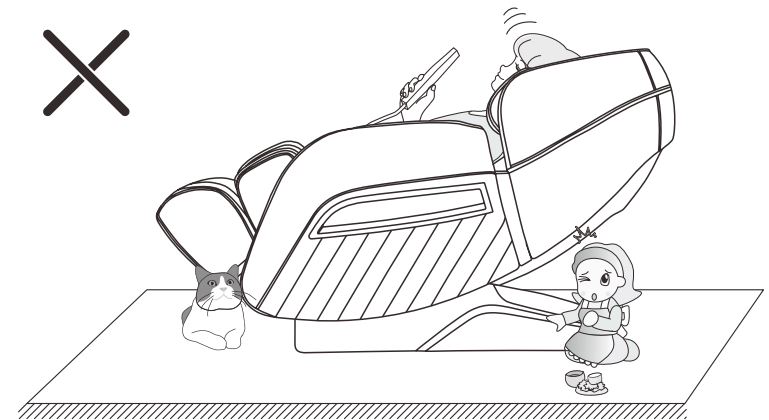

MANTENIMIENTO Y CONSERVACIÓN:

Limpieza de sillón:

- Compruebe que el interruptor de alimentación esté apagado antes de limpiar y retire el enchufe de la toma de corriente.
- Utilice un paño seco para limpiar la superficie del producto.
- Las zonas más sucias se pueden limpiar con un paño húmedo o detergente neutro, luego limpiar con un paño seco.

Mantenimiento

- No coloque el sillón en terreno irregular.
- Evite usar el sillón durante un largo período de tiempo.
- Evite colocar el sillón cerca de los humedales.
- Evite exponer la silla a altas temperaturas.
- Mantenga su silla alejada de los rayos solares directos y los ambientes de alta temperatura
- Los componentes mecánicos de la silla están especialmente diseñados, no se requiere un mantenimiento especial.
- Si necesita cambiar partes del sillón, póngase en contacto con el minorista para obtener las piezas originales.

Preservación:

Si el sillón no se utilizará durante mucho tiempo, desconéctelo y cúbralo con un paño, guárdelo en un lugar seco y sin polvo.

RESOLUCIÓN DE PROBLEMAS:

Problemas	Posibles causas	Azioni
Control remoto que no funciona	El enchufe no está conectado a la toma.	Compruebe si el enchufe está bien conectado a la toma y asegúrese de que el interruptor esté encendido
Interrupción repentina del masaje	El sobrecalentamiento excesivo del sillón apagará automáticamente el sillón.	No utilice la silla de masaje durante más de 30 minutos.
El sillón no funciona	Compruebe si hay una mala conexión entre el enchufe y el enchufe.	Enchufe la toma de corriente.
	El interruptor está en posición OFF	Encienda el interruptor
Ruido cuando los nodos de masaje suben y bajan	La pista guía no lubrica aceite después de un uso prolongado	Aplicar aceite lubricante en la pista de conducción

Si tiene alguna pregunta o problema con el sillón, póngase en contacto con nuestro equipo de atención al cliente.

ESPECIFICACIONES:

Número de modelo: MGC-A350

Nombre del modelo: MGC-A350 Massage Chair

Frecuencia: 50Hz/60Hz

Potencia: 120W

Voltaje: 220-240V~

Duración: 20 Minutos

Alfombrilla de material: PVC, PA, acero y componentes eléctricos

Peso bruto/neto: 108/88 kg

Dimensióni: 120 * 76 * 30 cm

Diseño de seguridad: Clase I

GARANTÍA Y SERVICIO AL CLIENTE:

Si tiene alguna pregunta, el soporte de solicitud de garantía se ponga en contacto con la siguiente dirección correspondiente a su país de origen.

Indique el número de pedido y el número de modelo del producto comprado.

E-Mail: support@mustbuy.eu

Mustbuy GmbH
Frankenstraße 29, 20097 Hamburg
support@mustbuy.eu
04057199390