

超級細菌大戰

我需要你的幫助！我們的任務是將被破壞的血管修補起來，製作一個強大的防禦釣竿來保護身體遠離細菌壞蛋的攻擊！

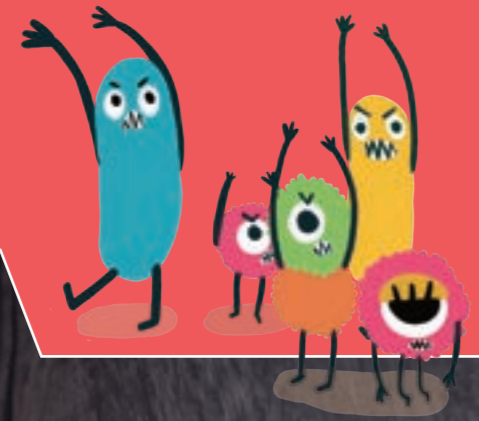

使用手冊



任務檢查表

! 吸水珠使用提醒

活動開始前一個小時，將吸水珠泡在水裡



□ 裝有吸水珠的塑膠瓶



□ 血管池 □ 帶有磁鐵球的白繩 □ 白血球卡紙 □ 木頭棍 □ 木頭捲軸



□ EVA泡綿 □ 白色蓋子 □ 橡膠環 □ 毛球 □ 貼紙



□ 不織布 □ 迴紋針 □ 小眼球貼紙 □ 毛根



meandmine.com/pages/healing
教學影片
掃碼即看

@2021 MEandMine, Inc. All Rights Reserved

入侵者 - 細菌



你將需要：



小眼球貼紙 迴紋針 毛球 毛根

1 將一個或兩個毛球夾在迴紋針中間

2 用毛根將迴紋針包起來



3 加上小眼球貼紙。試試看！創作你自己的細菌吧！

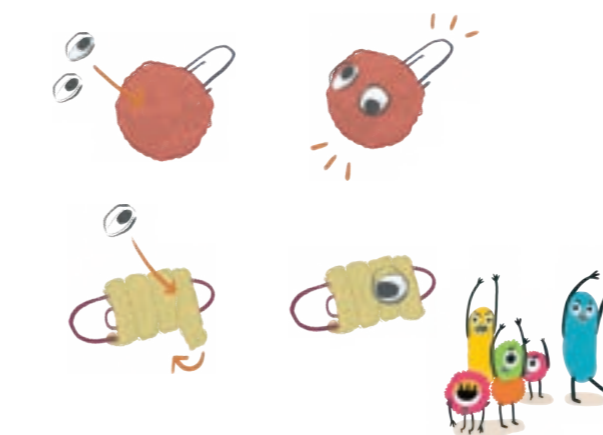

細菌小百科

細菌是微生物的主要類型之一，他們無所不在！你身體裡的細菌總重量大概就跟你的小腦袋瓜一樣超過1公斤重呢！當你受傷時，各式各樣的細菌會入侵你的身體，造成感染、讓你感到不舒服。但是，並非所有細菌都是壞細菌喔！世界上也有好細菌，有些住在你的腸胃裡，幫助你消化食物，還有一些也是身體免疫系統的成員，幫助趕走壞細菌喔！

修復小尖兵 - 血小板



你將需要：



貼紙 不織布 血管池

1 如果想要把血管池從紙盒中拿出，請將四邊多出來的地方往裡面折，能使血管池更加穩定

2 撕下貼紙，貼在不織布的中央

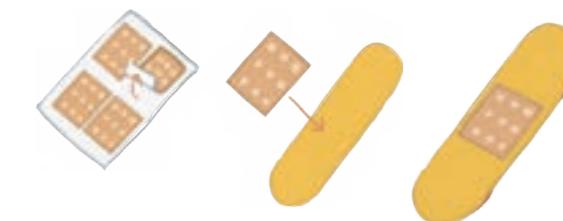
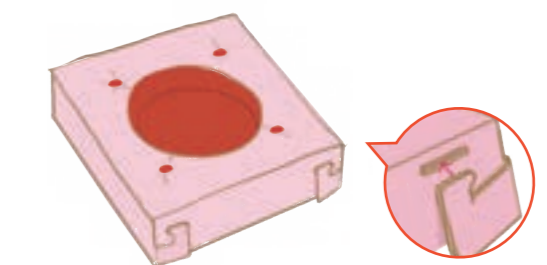

3 用OK繃有魔鬼氈的那一面，對上血管池上的魔鬼氈，將四個角落都貼好來修補你的傷口吧！

4 血小板就位，開始進行修復工程！要早日康復喔！

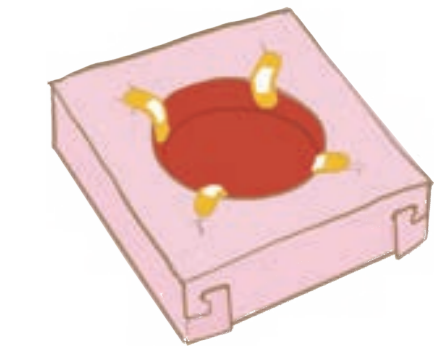

防禦小尖兵 - 白血球

你將需要：

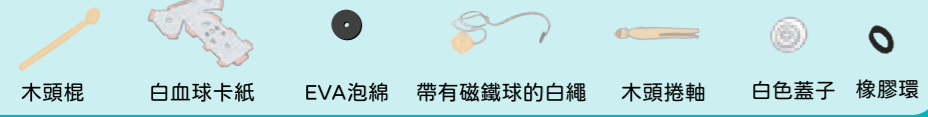

1 將帶球的白色繩子穿過白血球卡紙的“嘴巴”



2 將繩子有金屬鉤的一端夾在木頭捲軸中間的小縫

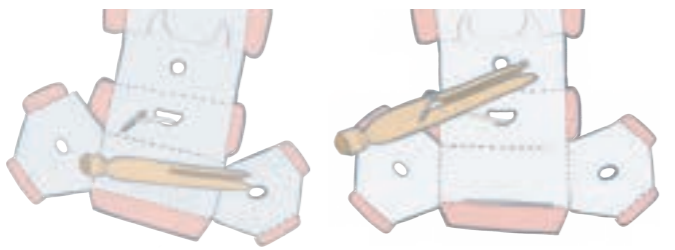

3 用橡膠環穿過木頭捲軸的小縫，並將之推到最底端。

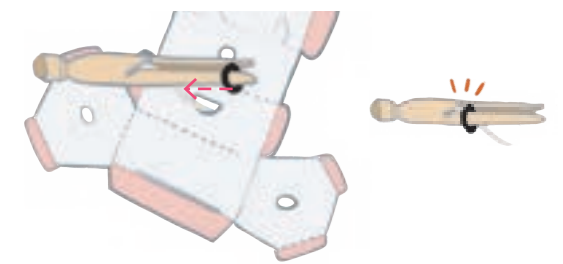

4 將木頭捲軸平滑的一段穿過白血球卡紙對應的洞

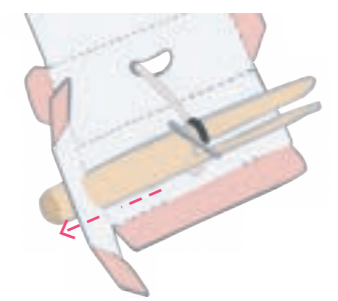

5 將EVA泡綿套入木頭捲軸平滑的一端

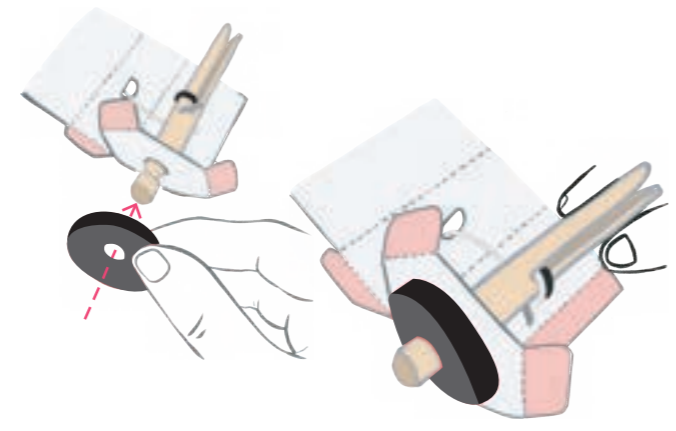

6 將木頭捲軸穿入白血球卡紙另一端的洞

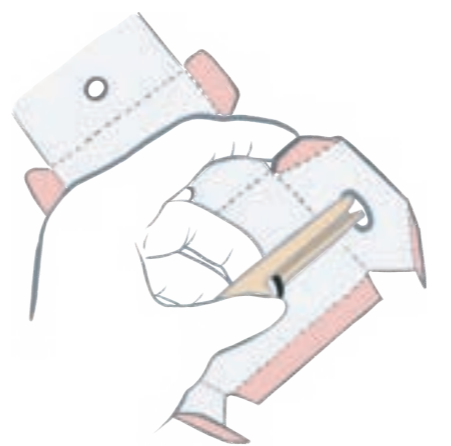

7 用力壓緊木頭捲軸的小縫，並用白色蓋子套緊固定

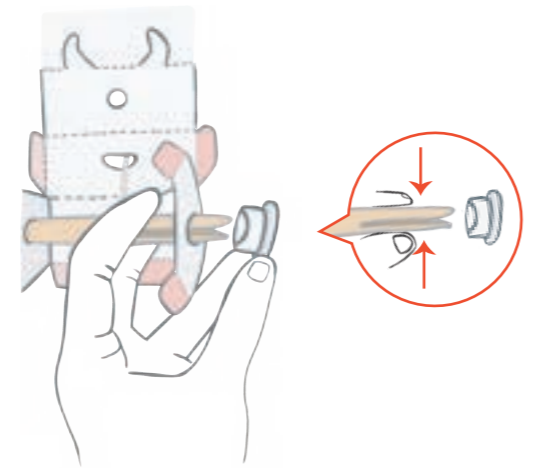

8 將所有有顏色標記的卡紙往內折

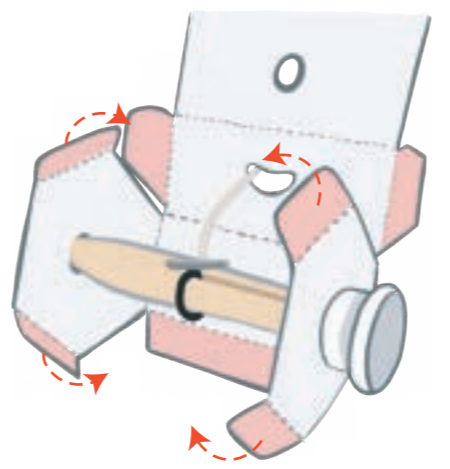

9 沿著虛線折卡紙

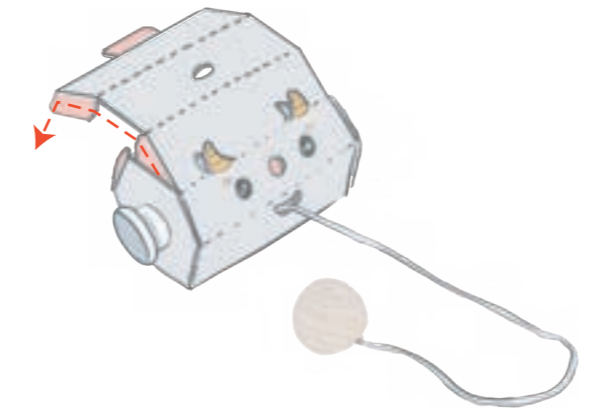

11 將木頭棍穿過白血球卡紙的“鼻子”

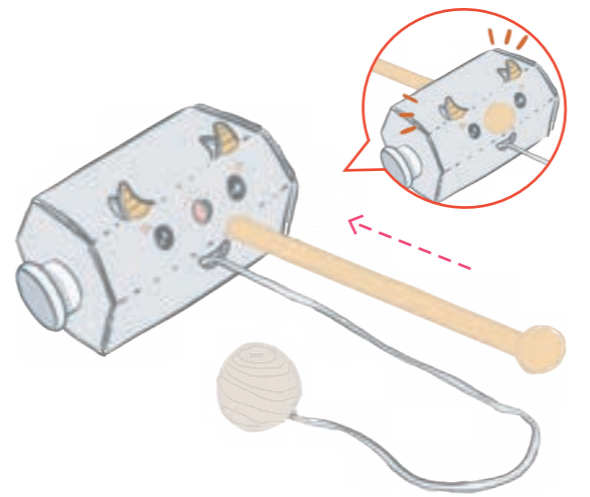

10 將有顏色標記的部分插入卡紙對應的縫中

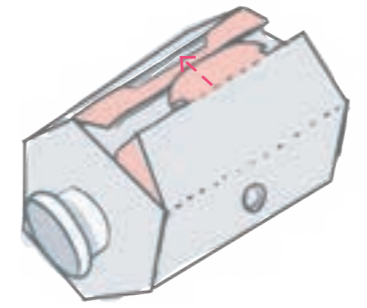

12 耶！你身體的防禦小英雄已經準備好要釣出細菌了！

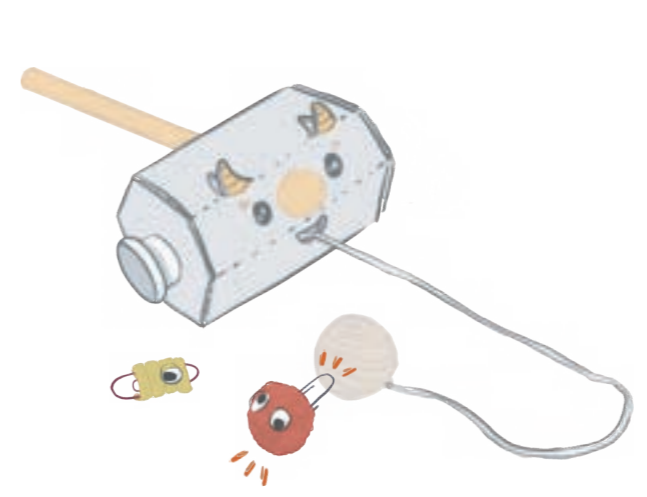

超級細菌大戰開始！

你將需要：



1 將吸水珠和細菌放入血管池中。你看！細菌大軍正準備進攻受傷的血管

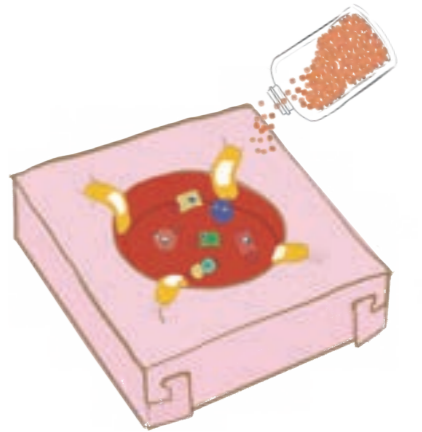

2 沒關係，你已經準備好要用白血球釣竿釣出壞細菌了！



記得可以旋轉旁邊的把手調整繩子的長短喔！

吸水珠使用守則：無毒，可生物分解，可重複使用

保存方式：將吸水珠清洗後，裝在瓶子裡保存。
重複使用：下次使用前再加入水浸泡即可。
丟棄：我們使用的吸水珠是可生物分解的材質，請用垃圾袋包起並妥善丟棄。但請千萬不要倒進水槽，吸水珠可能會造成水管堵塞。

