

Notice

- (1) Please disconnect the power if not use the mirror for a long time.
- (2) Please put it in a dry place and away from damp or corrosive items.
- (3) Please do not disassemble or remodel mirror, and keep it away from sharp things.
- (4) Please do not use corrosive liquids to clean the mirror.
- (5) Please do not throw, hit or wipe the mirror roughly.
- (6) Please use a power adapter that meets the requirements of the product.

Aviso :

- (1) Desconecte la alimentación si no usa el espejo durante mucho tiempo.
- (2) Colóquelo en un lugar seco y alejado de elementos húmedos o corrosivos.
- (3) No desmonte ni remodele el espejo y manténgalo alejado de objetos afilados.
- (4) No utilice líquidos corrosivos para limpiar el espejo.
- (5) No arroje, golpee ni limpie el espejo con brusquedad.
- (6) Utilice un adaptador de corriente que cumpla con los requisitos del producto.

Achtung

- (1) Bitte schalten Sie den Strom ab, wenn Sie den Spiegel für längere Zeit nicht benutzen.
- (2) Bitte stellen Sie ihn an einen trockenen Ort und weg von feuchten oder ätzenden Gegenständen.
- (3) Bitte nicht zerlegen oder umgestalten Spiegel, und halten Sie es weg von scharfen Gegenständen.
- (4) Bitte verwenden Sie keine ätzenden Flüssigkeiten zur Reinigung des Spiegels.
- (5) Bitte werfen, schlagen oder wischen Sie den Spiegel nicht grob.
- (6) Bitte verwenden Sie ein Netzteil, das den Anforderungen des Produkts entspricht.

Precauzioni

- (1) Si prega di scollegare l'alimentazione se non si utilizza lo specchio per lungo tempo.
- (2) Si prega di metterlo in un luogo asciutto e lontano da oggetti umidi o corrosivi.
- (3) Si prega di non smontare o rimodellare lo specchio e tenerlo lontano da oggetti appuntiti.
- (4) Si prega di non utilizzare liquidi corrosivi per pulire lo specchio.
- (5) Si prega di non lanciare, colpire o pulire lo specchio in modo brusco.
- (6) Utilizzare un adattatore di alimentazione che soddisfi i requisiti del prodotto.

Précautions

- (1) Si le miroir n'est pas utilisé pendant une longue période, débranchez l'alimentation électrique.
- (2) Veuillez le mettre dans un endroit sec et à l'écart d'articles humides ou corrosifs.
- (3) Veuillez ne pas démonter ou modifier le miroir et tenir à l'écart des objets tranchants.
- (4) Veuillez ne pas utiliser de liquide corrosif pour nettoyer le miroir.
- (5) Veuillez ne pas jeter, frapper ou frotter pas le miroir grossièrement.
- (6) Veuillez utiliser un adaptateur de puissance conforme aux exigences du produit.

お知らせ

- (1) ミラーを長時間使用しない場合は、電源を切ってください。
- (2) 湿気や腐食性のあるものから遠ざけて、乾燥した場所に置いてください。
- (3) ミラーを分解したり、改造したり、鋭利なものから遠ざけてください。
- (4) ミラーのクリーニングには、腐食性の液体を使用しないでください。
- (5) ミラーを投げたり、叩いたり、乱暴に拭いたりしないでください。
- (6) 製品の要件を満たす電源アダプタを使用してください。

USER MANUAL

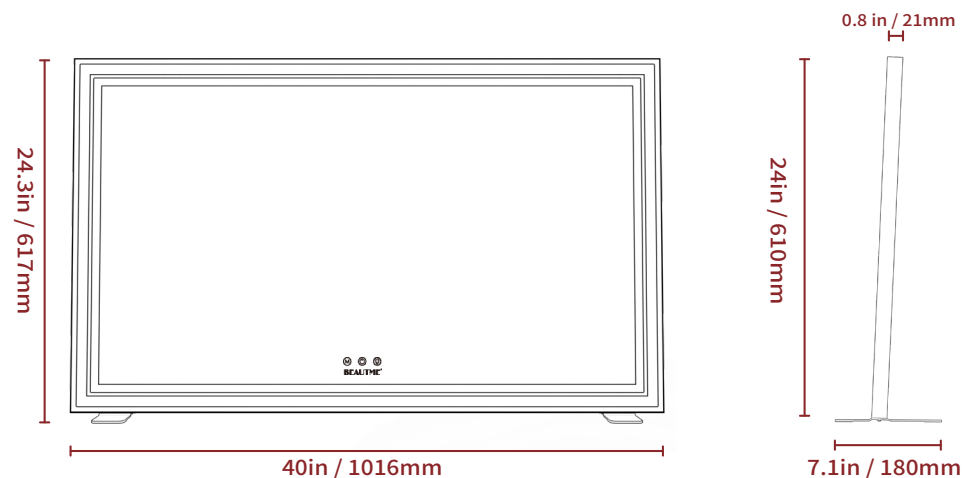

Product Information

Name	Vanity mirror with lights
Model	L639
Power	24W
Input	DC 12V 2A
Product Size	1016×180×617mm (40×7.1×24.3 inches)
Frame Color	White / Silver / Black
Color Temperature	White Light 6500K, Natural Light 4800K, Warm Light 3200K
Material	Aluminium + Glass

Operating Instruction



Accessories



Installation Method

1.Desktop



Situation 1

2.Wall Mount



Situation 2

Situation 1

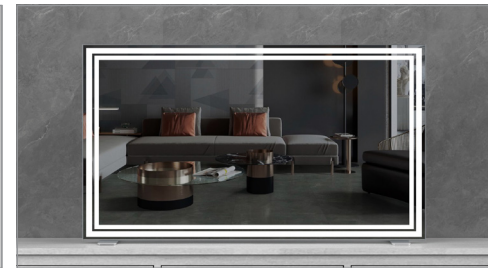
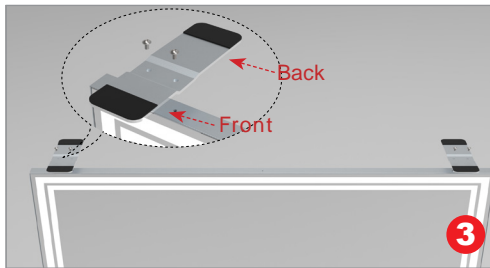
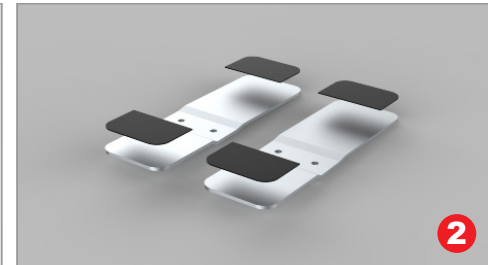
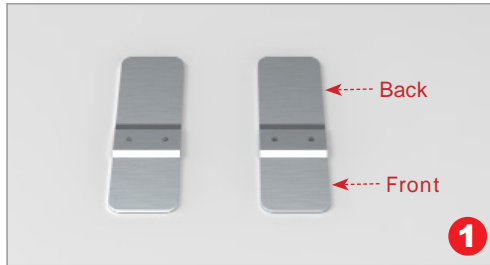

Situation 2

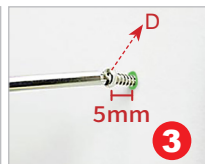
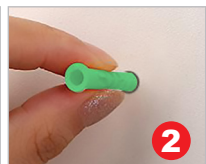

- EN
- 1 ① Take out two stands ② Attach the non-slip pad to the bottom of the stand ③ Align the stand with the bottom of the mirror and screw it on
- 2 ① Hole drilling with electric drill ② Insert the expansion tube into the hole ③ Turn into the hole with screw D ④ Put foam adhesive on the bottom sides of the back of the mirror ⑤ Hang the mirror on the screws

- ES
- 1 ① Sacar las dos bases del espejo ② Fijar la almohadilla adhesiva al base ③ Presionar el base contra la parte inferior del espejo y atornillarlo.
- 2 ① Perforación con taladro eléctrico ② Inserte el tubo de expansión en el orificio ③ Atornille en el agujero con el tornillo D, dejando un espacio de unos 5 mm ④ Pega almohadillas de esponja a ambos lados de la parte posterior del espejo ⑤ Cuelga el espejo en los tornillos

- DE
- 1 ① Nehmen Sie zwei Ständer heraus ② Befestigen Sie das Klebepad auf dem Ständer ③ Drücken Sie die Halterung an die Unterseite des Spiegels und schrauben Sie sie an.
- 2 ① Bohren von Löchern mit elektrischer Bohrmaschine ② Führen Sie das Expansionsrohr in das Loch ein ③ Mit der Schraube D in das Loch schrauben, dabei einen Abstand von ca. 5 mm lassen. ④ Schwamm pads auf beide Seiten der Spiegelrückseite kleben ⑤ Hängen Sie den Spiegel an die Schrauben

- IT
- 1 ① Estrarre due cavalletti ② Fissare il cuscinetto adesivo al supporto ③ Premere la staffa sul fondo dello specchio e avitarla con le viti.
- 2 ① Foratura con trapano elettrico ② Inserire il tubo di espansione nel foro ③ Avvitare il foro con la vite D, lasciando uno spazio di circa 5 mm. ④ Incollare i tamponi di spugna su entrambi i lati del retro dello specchio. ⑤ Appendere lo specchio alle viti

- FR
- 1 ① Retirez les deux supports. ② Fixez ces tampons adhésifs à ces supports. ③ Appuyez sur les supports au bas du miroir et serrez - les avec des vis.
- 2 ① Percez avec une perceuse électrique. ② Insérez les tubes d'expansion dans les trous. ③ Vissez dans les trous avec les vis D, et laissez environ 5 mm ④ Collez un tampon d'éponge des deux côtés à l'arrière du miroir. ⑤ Accrochez le miroir sur ces vis.

- 日
- 1 ① 2つのスタンドを取り出す ② 粘着パッドをスタンドに貼り付ける ③ ブラケットをミラーの底面に押し付け、ネジで固定する
- 2 ① 電気ドリルによる穴あけ ② 拡張チューブを穴に差し込む ③ ネジ D で 5mm 程度の隙間を空けてねじ込みます。 ④ 鏡の裏側の両面にスポンジパッドを貼り付ける ⑤ ミラーをネジに掛ける