



MODEL:

G20BL

G50BL

D100BL

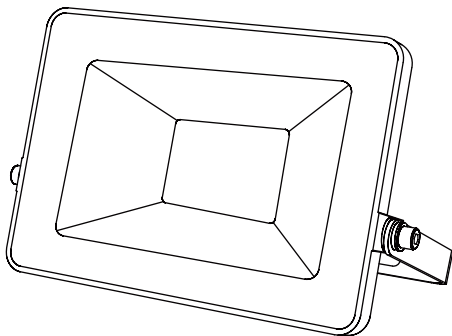

LED RGB FLOOD LIGHT

Product Manual

US 100-120V AC

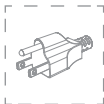

EU 220-240V AC



UK 220-240V AC



EN/DE/FR/ES/IT

EN

Disconnect the power supply before attempting any work on the unit!

- Installing these units involves work on the mains voltage supply; installation must therefore be carried out professionally in accordance with the appliance national wiring regulations and electrical operating conditions.
- The product must be installed by a licensed professional electrician.
- Check all components for damage, do not use the product if it is damaged.
- To ensure the product can work normally, please use it in the voltage within the range on the lamp label.
- The floodlight enclosure heats up when the light is on. Please adjust the angle of the light after the power off for 10-15 minutes. Do not look into the LED light at a short range or any prolonged period(>5 min).
- Do not install the unit on (normally) flammable surfaces.
- Do not alter or change parts of the light at will, in case of the accidents such as breakage, fall, electric shock, fire, etc.
- To reduce the risk of strangulation the flexible wiring connected to this luminaire shall be effectively fixed to the wall if the wiring is within arm's reach
- The light is IP66 waterproof, but the plug is non-waterproof. Please connect the plug indoor or connect to a socket that provides IP65 protection.
- Please use tools to adjust the lights.
- The light source of this luminaire is not replaceable; when the light source reaches its end of life the whole luminaire shall be replaced.
- Never plug the light in with wet hands in case of electric shock.
- This light is a non-dimmable product. To avoid failure, please don't connect it with the dimming controller.
- Do not connect this light fixture to an ungrounded electrical system.
WARNING: Installing this light in an ungrounded electrical system may cause the metal parts of the light to carry current if any wires or wire connections are damaged or loose. In this case, anyone who touches the light will receive an electric shock, resulting in injury or death.
- Be sure to use wire nuts/connectors rated for the correct gauge and number of wires used.
NOTE: Make sure there are no exposed wire bundles outside the wire nut/connector (if applicable).
- Be careful not to damage or cut the wire insulation (covering) during installation. Do not let the wires touch any sharp edges.
- The floodlight is supplied with cable and must be terminated using a terminal block (not supplied) in a suitable IP rated enclosure (not included).
- For type Z attachments:
The external flexible cable or cord of this luminaire cannot be replaced; if the cord is damaged, the luminaire shall be destroyed.
- This equipment complies with FCC radiation exposure limits set forth for an uncontrolled environment. This equipment should be installed and operated with minimum distance 20cm between the radiator & your body.

Vor allen Arbeiten am Gerät muss die Stromversorgung unterbrochen werden!

- Die Installation dieses Geräts handelt es sich um die Arbeiten an der Netzspannung. Deswegen müssen die Arbeiten gemäß den länderspezifischen Sicherheitsvorschriften und Anschlussbedingungen durchgeführt werden.
- Die Installation des Produkts muss von einem zertifizierten professionellen Elektriker durchgeführt werden.
- Überprüfen Sie vor der Installation alle Bauteile. Verwenden Sie das Produkt nicht, wenn es beschädigt ist.
- Verwenden Sie die Spannung im Bereich der angegebenen Spannung auf dem Lampenetikett, um den normalen Betrieb des Produkts zu gewährleisten.
- Das Gehäuse des Fluterlichts erwärmt sich während des Betriebes. Bitte stellen Sie erst den Winkel der Lampe ein, nachdem der Strom in 10-15 Minuten ausfällt. Nicht aus kurzer Distanz oder einen längeren Zeitraum (> 5 Minuten) in die LED-Leuchte blicken.
- Installieren Sie das Gerät nicht auf gewöhnlichen leicht brennbaren Oberflächen.
- Bitte modifizieren oder tauschen Sie die Lampenteile nicht nach Belieben aus, um Unfälle wie Lampenschäden, Abfallen, Stromschläge und Feuer zu vermeiden.
- Um das Risiko einer Strangulation zu verringern, muss die an diese Leuchte angeschlossene flexible Verkabelung effektiv an der Wand befestigt werden, wenn die Verkabelung in Reichweite ist.
- Das Produkt ist IP66-wasserdicht, aber der Stecker ist nicht wasserdicht. Schließen Sie den Stecker in Innenräumen an oder schließen Sie ihn an die Steckdose im IP65-geschützten Gehäuse an.
- Bitte verwenden Sie Werkzeuge, um die Lichter einzustellen.
- Die Lichtquelle dieser Leuchte ist nicht austauschbar; wenn die Lichtquelle ihr Ende erreicht Lebensdauer soll die gesamte Leuchte ersetzt werden.
- Schließen Sie das Licht niemals mit nassen Händen im Falle eines Stromschlags an.
- Diese Leuchte ist ein nicht dimmbares Produkt. Um Fehler zu vermeiden, verbinden Sie es bitte nicht mit dem Dimmen Regler.
- Schließen Sie diese Leuchte nicht an ein ungeschlüsseltes elektrisches System an.
WARNUNG: Die Installation dieses Lichts in einem nicht gerundeten elektrischen System kann dazu führen, dass die Metallteile des Lichts Strom übertragen, wenn Kabel oder Kabelverbindungen beschädigt oder lose sind. In diesem Fall erhöht jeder, der das Licht berührt, einen elektrischen Schlag, der zu Verletzungen oder Tod führt.
- Achten Sie darauf, Drahtmuttern/Steckverbinder zu verwenden, die für das richtige Maß und die Anzahl der verwendeten Drähte ausgelegt sind. HINWEIS: Stellen Sie sicher, dass sich keine freiliegenden Drahtbündel außerhalb der Drahtmutter/Stecker befinden (falls zutreffend).
- Achten Sie darauf, die Drahtisolation (Abdeckung) während der Installation nicht zu beschädigen oder zu schneiden. Lassen Sie die Drähte keine scharfen Kanten berühren.
- Der Scheinwerfer wird mit Kabel geliefert und muss mit einer Klemmleiste (nicht im Lieferumfang enthalten) in einem geeigneten IP-Gehäuse (nicht im Lieferumfang enthalten) angeschlossen werden.
- Für Anbaugeräte vom Typ Z:
Das externe flexible Kabel oder Kabel dieser Leuchte kann nicht ersetzt werden; Bei Beschädigung des Kabels ist die Leuchte zu zerstören.
- Dieses Gerät entspricht den FCC-Grenzwerten für Strahlenbelastung, die für eine unkontrollierte Umgebung festgelegt wurden. Dieses Gerät sollte mit einem Mindestabstand von 20 cm installiert

und betrieben werden zwischen Kühler und Körper.

FR

L'alimentation doit être débranchée avant toute opération sur l'appareil!

- L'installation de cet équipement implique des travaux liés à la tension d'alimentation; par conséquent, les travaux doivent être effectués conformément aux réglementations de sécurité et aux conditions de connexion spécifiques au pays.
- L'installation du produit doit être effectuée par un électricien professionnel certifié.
- Vérifiez si tous les composants sont endommagés avant l'installation. N'utilisez pas le produit lorsqu'il est endommagé.
- Afin d'assurer le fonctionnement normal du produit, veuillez utiliser la tension dans la plage de la tension d'étiquette de la lampe.
- Le boîtier du projecteur chauffe automatiquement pendant l'utilisation. L'angle de la lumière ne peut être ajusté qu'après 10-15 minutes de panne de courant. Ne regardez pas directement la lumière LED de près ou pendant une longue période (> 5 minutes).
- N'installez pas l'appareil sur des surfaces inflammables ordinaires.
- Veuillez ne pas modifier ou échanger les pièces de la lampe à volonté pour éviter des accidents tels que des dommages à la lampe, une chute, un choc électrique, un incendie.
- Pour réduire le risque d'étranglement, le câblage flexible connecté à ce luminaire doit être efficacement fixé au mur si le câblage est à portée de main.
- Ce produit lui-même est étanche IP66, mais la fiche n'est pas étanche. Veuillez connecter la fiche à la pièce intérieure ou connectez la fiche à la prise dans la coque qui offre une protection IP65.
- Veuillez utiliser des outils pour régler les lumières.
- La source lumineuse de ce luminaire n'est pas remplaçable; lorsque la source lumineuse atteint sa fin de vie l'ensemble du luminaire doit être remplacé.
- Ne jamais brancher la lampe avec les mains mouillées en cas de choc électrique.
- Cette lumière est un produit non dimmable. Pour éviter les pannes, veuillez ne pas le connecter au contrôleur de gradation.
- Ne connectez pas ce luminaire à un système électrique non mis à la terre.
AVERTISSEMENT : L'installation de cette lampe dans un système électrique non mis à la terre peut amener les pièces métalliques de la lampe à transporter du courant si des fils ou des connexions de fils sont endommagés ou desserrés. Dans ce cas, toute personne qui touche la lumière recevra un choc électrique, entraînant des blessures ou la mort.
- Assurez-vous d'utiliser des serre-fils/connecteurs conçus pour le bon calibre et le bon nombre de fils utilisés. REMARQUE : Assurez-vous qu'il n'y a pas de faisceaux de fils exposés à l'extérieur du capuchon de connexion/du connecteur (le cas échéant).
- Veuillez à ne pas endommager ou couper l'isolation des fils (couverture) lors de l'installation. Ne laissez pas les fils toucher des bords tranchants.
- Le projecteur est fourni avec un câble et doit être terminé à l'aide d'un bornier (non fourni) dans un boîtier IP approprié (non inclus).
- Pour les pièces jointes de type Z:
Le câble ou le cordon flexible externe de ce luminaire ne peut pas être remplacé ; si le cordon est endommagé, le luminaire doit être détruit.
- Cet équipement est conforme aux limites d'exposition aux rayonnements de la FCC établies pour un environnement non contrôlé. Cet équipement doit être installé et utilisé avec une distance minimale de 20 cm entre le radiateur et votre corps.

¡Antes de comenzar cualquier trabajo en el aparato, interrúmpase la alimentación de tensión!

- La instalación de este equipo implica trabajo relacionado con el voltaje de la fuente de alimentación, por lo tanto, el trabajo debe realizarse de acuerdo con las normas de seguridad y las condiciones de conexión específicas del país.
- La instalación eléctrica ha de ser realizada por un electricista cualificado.
- Compruebe que todos los componentes se encuentran en perfecto estado.
- Para garantizar el funcionamiento normal del producto, utilice el voltaje dentro del rango del voltaje de la etiqueta de la lámpara.
- La carcasa del proyector se calentará automáticamente durante el uso. Solo después de 10-15 minutos de corte de energía, se puede ajustar el ángulo de la luz. No mire directamente a la luz LED a corta distancia o durante mucho tiempo (> 5 minutos).
- No instale el dispositivo en superficies inflamables normales.
- No modifique ni cambie las piezas de la lámpara a voluntad para evitar accidentes como daños a la lámpara, caídas, descargas eléctricas, incendios, etc.
- Para reducir el riesgo de estrangulamiento, el cableado flexible conectado a esta luminaria debe fijarse eficazmente a la pared si el cableado está al alcance de la mano.
- El producto en sí es resistente al agua IP66, pero el enchufe no es resistente al agua. Conecte el enchufe al interior o conéctelo a la toma de corriente de la carcasa protegida con IP65.
- Utilice herramientas para ajustar las luces.
- La fuente de luz de esta luminaria no es reemplazable; cuando la fuente de luz llega a su fin de vida, toda la luminaria debe ser reemplazada.
- Nunca enchufe la luz con las manos mojadas en caso de descarga eléctrica.
- Esta luz es un producto no regulable. Para evitar fallas, no lo conecte con el controlador de atenuación.
- No conecte esta lámpara a un sistema eléctrico sin conexión a tierra.
ADVERTENCIA: La instalación de esta luz en un sistema eléctrico sin conexión a tierra puede hacer que las partes metálicas de la luz transporten corriente si algún cable o conexión de cable está dañado o suelto. En este caso, cualquier persona que toque la luz recibirá una descarga eléctrica, lo que provocará lesiones o la muerte.
- Asegúrese de utilizar tuercas/conectores para cables clasificados para el calibre correcto y la cantidad de cables utilizados. NOTA: Asegúrese de que no haya manojos de cables expuestos fuera de la tuerca para cables/conector (si corresponde).
- Tenga cuidado de no dañar o cortar el aislamiento del cable (cubierta) durante la instalación. No permita que los cables toquen ningún borde afilado.
- El proyector se suministra con cable y debe terminarse con un bloque de terminales (no incluido) en una carcasa con clasificación IP adecuada (no incluida).
- Para accesorios de tipo Z:
El cable o cordón flexible externo de esta luminaria no puede ser reemplazado; si el cable está dañado, la luminaria será destruida.
- Este equipo cumple con los límites de exposición a la radiación de la FCC establecidos para un entorno no controlado. Este equipo debe instalarse y operarse con una distancia mínima de 20 cm entre el radiador y su cuerpo.

L'alimentazione deve essere scollegata prima di eseguire qualsiasi lavoro sul dispositivo!

- L'installazione di questa apparecchiatura comporta lavori relativi alla tensione di alimentazione, pertanto i lavori devono essere eseguiti in conformità con le normative di sicurezza e le condizioni di connessione specifiche del paese.
 - L'installazione del prodotto deve essere un elettricista professionista certificato.
 - Verificare che tutti i componenti siano completi prima dell'installazione. Non utilizzare il prodotto se danneggiato
 - Per garantire il normale funzionamento del prodotto, utilizzare la tensione entro l'intervallo della tensione dell'etichetta della lampada.
 - L'alloggiamento del lampada si surriscalda automaticamente durante l'uso. Solo dopo 10-15 minuti di interruzione di corrente, l'angolo della luce può essere regolato. Non guardare direttamente la luce a LED a distanza ravvicinata o per un lungo periodo (> 5 minuti).
 - Non installare il dispositivo su normali superfici infiammabili.
 - Si prega di non modificare o scambiare le parti della lampada a piacimento per evitare incidenti come danni alla lampada, cadute, scosse elettriche, incendi, ecc.
 - Per ridurre il rischio di strangolamento, il cablaggio flessibile collegato a questo apparecchio deve essere efficacemente fissato alla parete se il cablaggio è a portata di mano.
 - Questo prodotto stesso è impermeabile IP66, ma la spina non è impermeabile. Collegare la spina alla stanza o collegare la spina alla presa nella shell che fornisce protezione IP65.
 - Si prega di utilizzare gli strumenti per regolare le luci.
 - La sorgente luminosa di questo apparecchio non è sostituibile; quando la sorgente luminosa raggiunge la fine della vita l'intero apparecchio deve essere sostituito.
 - Non collegare mai la luce con le mani bagnate in caso di scossa elettrica.
 - Questa luce è un prodotto non dimmerabile. Per evitare guasti, non collegarlo al controller di regolazione della luminosità.
 - Non collegare questa lampada a un sistema elettrico senza messa a terra.
- AVVERTENZA:** l'installazione di questa luce in un sistema elettrico senza messa a terra può causare la presenza di parti metalliche la luce per trasportare corrente se eventuali fili o collegamenti dei cavi sono danneggiati o allentati. In questo caso, chiunque tocchi la luce riceverà una scossa elettrica, con conseguenti lesioni o morte.
- Assicurarsi di utilizzare dadi/connettori per cavi classificati per il calibro corretto e il numero di fili utilizzati. **NOTA:** assicurarsi che non vi siano fasci di cavi scoperti all'esterno del dado/connettore del cavo (se applicabile).
 - Fare attenzione a non danneggiare o tagliare l'isolamento del filo (copertura) durante l'installazione. Non lasciare che i fili toccano gli spigoli vivi.
 - Il proiettore viene fornito completo di cavo e deve essere terminato mediante morsettieria (non fornita) in apposita custodia IP (non inclusa).
 - Per gli allegati di tipo Z:
Il cavo o il cavo flessibile esterno di questo apparecchio non può essere sostituito; se il cavo è danneggiato, l'apparecchio deve essere distrutto.
 - Questa apparecchiatura è conforme ai limiti di esposizione alle radiazioni FCC stabiliti per un ambiente non controllato. Questa apparecchiatura deve essere installata e utilizzata con una distanza minima di 20 cm tra il radiatore e il corpo.

FCC Warning:

Any Changes or modifications not expressly approved by the party responsible for compliance could void the user's authority to operate the equipment.

This device complies with part 15 of the FCC Rules. Operation is subject to the following two conditions:

- (1) This device may not cause harmful interference, and
- (2) this device must accept any interference received, including interference that may cause undesired operation.

Note: This equipment has been tested and found to comply with the limits for a Class B digital device, pursuant to part 15 of the FCC Rules. These limits are designed to provide reasonable protection against harmful interference in a residential installation. This equipment generates uses and can radiate radio frequency energy and, if not installed and used in accordance with the instructions, may cause harmful interference to radio communications. However, there is no guarantee that interference will not occur in a particular installation. If this equipment does cause harmful interference to radio or television reception, which can be determined by turning the equipment off and on, the user is encouraged to try to correct the interference by one or more of the following measures:

-Reorient or relocate the receiving antenna.

-Increase the separation between the equipment and receiver.

-Connect the equipment into an outlet on a circuit different from that to which the receiver is connected.

-Consult the dealer or an experienced radio/TV technician for help.

This equipment complies with FCC radiation exposure limits set forth for an uncontrolled environment. This equipment should be installed and operated with minimum distance 20cm between the radiator & your body.

PARAMETER / PARAMÈTRE / PARÁMETRO / PARAMETRI

A



G20BL

20W

B

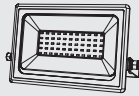

G50BL





50W

C



D100BL

100W

	A- 153x28x97 mm 6.02x1.1x3.82 in B- 230x35x139 mm 9.06x1.38x5.47 in C- 329x35x208 mm 12.95x1.36x8.17 in
	A- 0.41 KG / 0.90 lb B- 0.75 KG / 1.65 lb C- 1.47 KG / 3.24 lb
	100-120V ~ 60Hz 220-240V ~ 50Hz
	RGB/2700K
	IP66
t_a	-25°C - 40°C/-4°F-104°F
PF	>0.5

EN

Max Projected Area

A: 0.0105m² B: 0.0243m² C: 0.0616m²

Max. Lighting Coverage

A: 35m² B: 80m² C: 160m²

DE

Max. projizierte Fläche

A: A: 0.0105m² B: 0.0243m² C: 0.0616m²

Maximale Lichtabdeckung

A: 35m² B: 80m² C: 160m²

FR

Zone projetée maximale

A: A: 0.0105m² B: 0.0243m² C: 0.0616m²

Max Couverture d'éclairage

A: 35m² B: 80m² C: 160m²

ES

Área máxima proyectada

A: A: 0.0105m² B: 0.0243m² C: 0.0616m²

Cobertura máxima de iluminación

A: 35m² B: 80m² C: 160m²

IT

Area massima proiettata

A: A: 0.0105m² B: 0.0243m² C: 0.0616m²

Massima copertura dell'illuminazione

35m² B: 80m² C: 160m²

APP INSTALLATION/INSTALLIEREN/INSTALLER/INSTALACIÓN/ INSTALLAZIONE

- EN**
1. Please scan the QR code.
 2. Search for "HAPPY LIGHTING" in the Apple Store or Google Play.
 3. Download and install the App, as shown in the picture.

- DE**
1. Bitte scannen Sie den QR-Code.
 2. Suchen Sie bitte die App "HAPPY LIGHTING" im App Store oder GooglePlay.
 3. Laden Sie diese APP herunter und installieren Sie die App auf Ihrem Handy.

- FR**
1. Veuillez scanner le code QR;
 2. Recherchez dans l'Apple Store ou GooglePlay: HAPPY LIGHTING.
 3. Téléchargez et installez cette application comme ce qui sur la photo;

- ES**
1. Escanee el código QR
 2. El usuario ingresa directamente a Apple Store o GooglePlay: HAPPY LIGHTING
 3. Descargue e instale esta APLICACIÓN, como se muestra a continuación

- IT**
1. Scan il codice QR
 2. Scaricare l'app "HAPPY LIGHTING" su APP Store o Google Play
 3. Scaricare l'app come mostra l'immagine

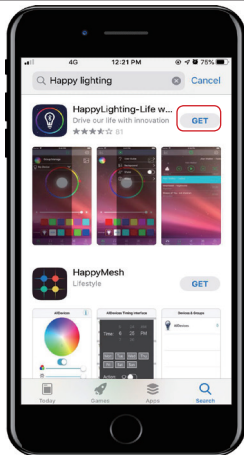

EN Note:

- **Before using the app, please make sure that the Bluetooth of your mobile phone is enabled.**
- **Unable to connect to Bluetooth:**
After you open the app and select the color, the color doesn't change on the flood light, it means that the Bluetooth fails to connect. The light might has been connected to the other phone.
 1. You need to disconnect the Bluetooth of the other phone, and then your phone will be automatically connected to the light. At this time, when you turn on the Bluetooth, it will show that the device Triones-XXXX is connected, which means that the Bluetooth is connected now.
 2. Open the APP and place the phone near the light, it will be connected to the nearest Bluetooth without blocking, after the light is turned off and turned on again.

DE Hinweise:

- Vor der Benutzung dieser App versichern Sie bitte, dass das Bluetooth Ihres Handys aktiviert ist.
- **Keine Verbindung:**
Wenn die Farben des Lichts von App nicht verändert werden können, ist die Bluetooth-Verbindung nämlich nicht erfolgreich. Der Grund ist, das Licht vielleicht schon über andere Mobiltelefone verbunden ist.
 1. Nachdem Sie das Bluetooth anderer Telefone ausschalten, wird Ihr Telefon automatisch mit dem Licht verbinden. Dann wird in Bluetooth angezeigt, dass der Geräte name "Triones-XXXX" verbunden ist.
 2. Schalten Sie die Handy-App ein und legen Sie Ihr Handy in der Nähe des Lichts. Dann Sie schalten das Licht aus und wieder ein. Wenn es inzwischen keine Hindernisse gibt, wird das Licht nach dem Einschalten mit dem Bluetooth verbunden.

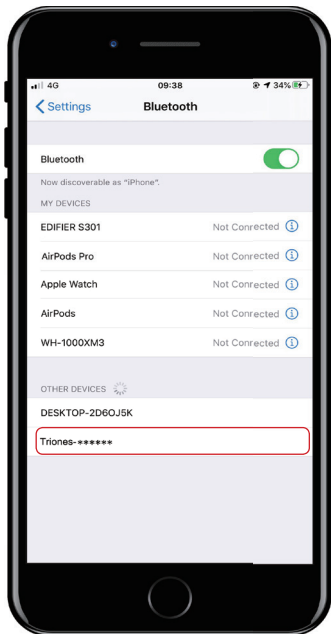

FR Remarque :

- Avant d'utiliser l'APP, assurez-vous que le Bluetooth de votre téléphone est activé;
- Impossible de se connecter à Bluetooth:
Bluetooth échoue. Il se peut que le projecteur soit connecté par d'autres téléphones mobiles;
 1. Une fois que vous désactivez le Bluetooth d'autres téléphones, votre téléphone se connecte automatiquement à la lampe. À ce moment, la connexion Bluetooth sera affichée: "le nom de l'appareil de Triones-XXXX est connecté", ce qui indique que Bluetooth est maintenant connecté;
 2. Allumez l'application de téléphone mobile et placez le téléphone près de la lampe. Après avoir éteint la lampe et l'avoir rallumée, elle sera connectée au Bluetooth le plus proche après si il y a pas d'empêchement;

ES Precauciones:

- Antes de usar la aplicación, debe confirmar que el Bluetooth de su teléfono ha sido habilitado
- No se puede conectar:
Cuando el usuario abre la aplicación, si la luz de inundación de color no cambia, significa que el Bluetooth no se ha conectado correctamente o que la luz puede estar conectada por otros teléfonos móviles;
 1. Después de apagar el Bluetooth de otros teléfonos móviles, su teléfono móvil puede conectarse automáticamente a la luz. En este momento, cuando abra la conexión Bluetooth, se mostrará la conexión: el nombre del dispositivo de Triones-XXXX está conectado, lo que significa que Bluetooth está conectado;
 2. Cuando la aplicación del teléfono móvil se enciende y se coloca cerca de la lámpara, después de apagarla y volverla a encender, y sin bloquear, la lámpara se conectará al Bluetooth más cercano después de encenderla;

IT Nota:

- 1. Prima di utilizzare l'APP, assicurarsi che il Bluetooth del telefono sia stato abilitato
- Non può connettere a Bluetooth
Si apre l'APP, se si seleziona un colore ma il proiettore non cambia colore, Il proiettore non è collegato correttamente al Bluetooth di questo telefono, è possibile che il proiettore sia connesso da altri telefoni cellulari;
 1. E' necessario scollegare bluetooth tra il proiettore e l'altro telefono, poi collegare il tuo telefono e il proiettore. Si vede Triones-XXXX è collegato, indicando che il Bluetooth è ora collegato
 2. Si apre l'app e posiziona il telefono vicino al proiettore, e si accende il proiettore di nuovo, il proiettore sarà connesso al Bluetooth più vicino

APP INSTRUCTIONS/APP ANWEISUNGEN/INSTRUCTIONS APP/ INTRODUCCIÓN DE LA APLICACIÓN/INTRODUZIONE DELL'APP

EN

Color Selection Interface:

You could adjust the color and brightness, DIY your favorite color.

DE

Auf dem Teil der Farbauswahl können Sie die Farben und Helligkeit einstellen und ihre eigene Lieblingsfarben auswählen.

FR

Interface de Sélection des Couleurs:

La couleur et la luminosité sont réglables. On peut personnaliser sa propre couleur préférée;

ES

Interfaz de selección de color:

el usuario puede ajustar el color y el brillo. Puede hacer bricolaje su color favorito;

IT

Ruota dei colori:

Scorri con le dita per selezionare il colore, la luminosità può essere regolata. Puoi fare da te il tuo colore preferito.

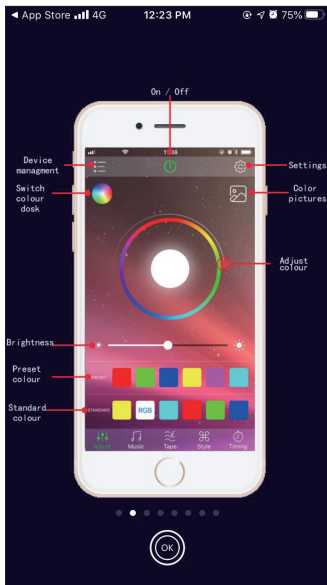

EN

Music Mode Interface:

You could control the brightness and dynamic changes of the light by playing local music in the phone.

DE

Mikrofnsteuerungsschnittstelle:

Auf dem Teil der Musik werden die Helligkeit und Farben des Lichts durch Musik verändert, wenn das Lied aus Ihrem Handy erklingt.

FR

Interface du Mode Musique:

Contrôler la luminosité et le changement dynamique de la lumière en jouant de la musique locale sur le téléphone mobile;

ES

Interfaz de modo de música:

que puede controlar el brillo y el cambio dinámico de la lámpara al reproducir música local en el teléfono móvil;

IT

Modalità Musica:

Controlla la luminosità e i cambiamenti dinamici delle luci riproducendo musica locale sul telefono

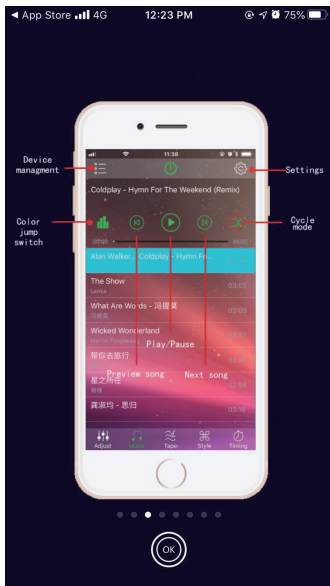

EN

Mobile Speaker:

The brightness and color will change with the volume size of the phone or other external voice

DE

Mikrofnsteuerungsschnittstelle:

Die Helligkeit und Farbe ändern sich mit der Lautstärke des Handys oder der anderen externen Stimme.

FR

L'interface de Contrôle du Microphone:

La luminosité et le couleur changeront selon le volume du voix de votre smartphone ou autre voix extérieur.

ES

La interfaz de control del micrófono:

El brillo y el color cambiarán con el volumen del teléfono u otra voz externa.

IT

Modalità Microfono:

Luminosità e colore cambieranno con il volume del telefono o altra voce esterna.

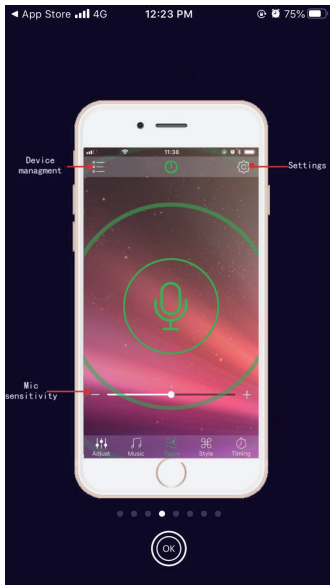

EN

Dynamic Mode interface:

The dynamic mode of the light (Jump, fade, flash, strobe) and the combination of seven typical colors changes, you can adjust the brightness when changing.

DE

Auf dem Teil der Dynamic können Sie den dynamische Modus des Lichts (Jump Changing, Gradient, Flash, oder Strobe) auswählen und die Kombination der sieben typischen Farben einstellen. Die Helligkeit kann dabei angepasst werden.

FR

Interface en Mode Dynamique:

Le mode dynamique de la lumière (saut, gradient, flash, stroboscope) et le changement de 7 couleurs typiques. La luminosité peut être ajustée lors du changement;

ES

Interfaz de modo dinámico:

se puede ajustar el modo dinámico de la lámpara (modo de salto, modo de gradiente, modo de flash, modo de ráfaga) y la combinación de siete colores típicos, cuando se cambia el brillo;

IT

Modalità Dinamica:

La modalità dinamica della lampada (salto, cambio graduale, flash, flash a raffica) e la combinazione di sette colori tipici cambiano, è possibile regolare la luminosità quando si cambia;

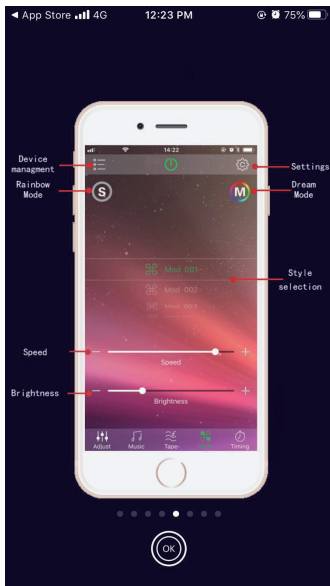

EN

Timing Interface:

You can turn on or turn off the light regularly.

DE

Timing Schnittstelle

Auf dem Teil der Uhrzeit kann das Licht regelmäßig ein- oder ausgeschaltet werden.

FR

Interface de Horaire: Vous pouvez régler l'ouverture et la fermeture de la projecteur.

ES

Interfaz de sincronización:

el usuario puede activar y desactivar el cinturón de luz regularmente;

IT

Funzione di temporizzazione:

È possibile accendere e spegnere il proiettore regolarmente;

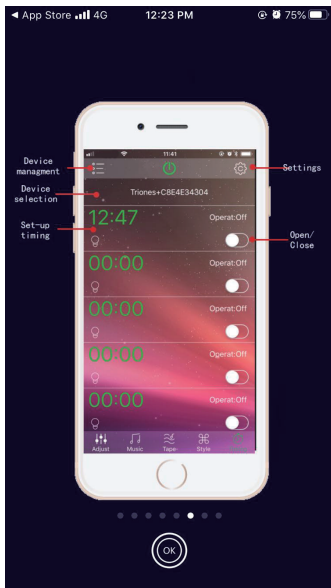

REMOTE CONTROL OPERATION / ARBEITSWEISE VON FERNBEDIENUNG / MÉTHODE DE TÉLÉCOMMANDER / OPERACIÓN DE CONTROL REMOTO / FUNZIONAMENTO DEL TELECOMANDO

EN

With Memory function, the light can start at your last choice of color and mode.

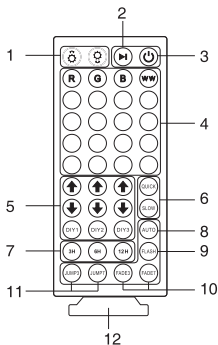

1. Brightness Adjustment: Press the " ☯ " or " ☯ " to either increase or decrease the brightness. There are 8 levels of adjustable brightness.
2. Stop: Pause color changes in the jump mode, fade mode, flash mode, or automatic mode.
3. On/Off: Turn on or off the light by pressing " ☰ "
4. Color Options: Press the colored buttons to select corresponding light.
5. DIY Mode: After pressing the button DIY1 \ DIY2 \ DIY3, you can DIY different colors by adjusting the RGB brightness through ☯☯☯ these 6 keys, and these colors are automatically saved. there are 17 variations of colors, and more than 4,800 colors are available for you to choose. 3 kinds of DIY colors can be saved as DIY1 \ DIY2 \ DIY3.

6. Speed Adjustment: Adjust the speed of color changes in Jump Mode, Fade Mode and Flash Mode; press the button QUICK to speed up and SLOW to slow down. And 30 kinds of different speed are available for you to choose.
7. Timing: There are 3 regular intervals 3H\6H\12H to set the timer and the light will be off automatically when the time is up.
8. Auto Mode: Freely switch Jump Mode, Fade Mode, or Flash Mode.
9. Flash Mode: Make the light flash.
10. Fade Mode: FADE3 is the mode of three color gradients, and FADE7 is the mode of seven color gradients.
11. Jump Mode: JUMP3 is the mode of three color jumps, and JUMP7 is the mode of seven color jumps.

12. Remove the insulation sheet before using the remote control.

DE



Mit der Speicherfunktion kann das Licht mit der zuletzt ausgewählten Farbe und Modus starten.

1. Helligkeitsanpassung: Drücken Sie entweder " ☯ " oder " ☯ " Erhöhen oder verringern Sie die Helligkeit, 8 einstellbare Helligkeitsstufen.
2. Pause-Taste für Moduswechsel: Im Übergangsmodus, Verlaufsmodus, Blinkmodus, Automatikmodus, Unterbrechen Sie den Farbwechsel der oben genannten 4 Modi.
3. EIN / AUS-Taste: Drücken Sie die EIN / AUS-Taste, um das Licht ein- und auszuschalten.
4. Farboptionen: Drücken Sie zur Auswahl die farbigen tastenentsprechendes Licht.
5. Benutzerdefinierter Modus: Nachdem Sie eine beliebige Taste im benutzerdefinierten Modus (DIY1 \ DIY2 \ DIY3) gedrückt haben, können Sie dies tun ☯☯☯ Diese 6 Tasten

passen die RGB Helligkeit im benutzerdefinierten Modus an, um verschiedene Farben zu modulieren, und die Modulation ist abgeschlossen.

6. Geschwindigkeitsanpassung des Moduswechsels: Passen Sie die Farbwechselgeschwindigkeit im Sprungmodus, im Verlaufsmodus und im Blitzmodus, SCHNELL, LANGSAM und in 30 verschiedenen Geschwindigkeiten an.
7. Timing: In 3 Timings 3H \ 6H \ 12H unterteilt, wird die Zeit automatisch geschlossen.
8. Automatikmodus: Hiermit können Sie die drei Modi Übergangsmodus, Verlaufsmodus und Blitzmodus nach Belieben umschalten.
9. Blinkmodus: Licht blinkt
10. Verlaufsmodus: FADE3 ist ein Modus mit 3 Farbverläufen, FADE7 ist ein Modus mit 7 Farbverläufen
11. Übergangsmodus: JUMP3 ist ein Modus mit 3 Farbübergängen, JUMP7 ist ein Modus mit 7 Farbübergängen.
12. Entfernen Sie vor der Verwendung der Fernbedienung die Isolierfolie.

FR Avec la fonction mémoire, la lumière remet en fonction du dernière programme de couleur et de mode sélectionné.

1. Réglage de la luminosité: Appuyez sur " ☼ " ou sur " ☾ " pour augmenter ou diminuer la luminosité; 8 niveaux de luminosité réglables.
2. Bouton de pause de changement de mode: Suspendez le changement de couleur des 4 modes ci-dessus en mode jump, mode flash, mode fade et mode auto.
3. Bouton ON / OFF: Appuyez sur le bouton  pour allumer et éteindre la lumière.
4. Options de couleur: Appuyez sur les boutons de couleur pour sélectionner la lumière correspondante.
5. Mode personnalisé: Appuyez sur n'importe quel bouton en mode personnalisé (DIY1 \ DIY2 \ DIY3), vous pouvez régler la luminosité RGB en mode personnalisé à l'aide de ces 6 boutons  afin de moduler différentes couleurs, et la modulation est automatiquement enregistrée; Il existe 17 variations de couleurs et plus de 4800 couleurs sont disponibles. Définissez vous-même les couleurs de modulation enregistrées, vous pouvez enregistrer 3 couleurs modulées (DIY1 \ DIY2 \ DIY3).
6. Réglage de la vitesse de changement de mode: Ajustez la vitesse de changement de couleur en mode jump, mode fade et mode flash avec le bouton QUICK(RAPIDE) et le bouton SLOW (LENT); 30 vitesses différentes à choisir.
7. Minuterie: Vous pouvez programmer le temps d'éclairage à 3H , 6H ou 12H, la lumière se fermera automatiquement.
8. Mode Auto: Changement aléatoire entre trois modes: Mode Flash, Mode Jump, Mode Fade.
9. Mode Flash: Lumières clignotantes.
10. Mode Fade: FADE3 est transition dégradé de 3 couleurs,FADE7 est transition dégradé de 7 couleurs.
11. Mode Jump: JUMP3 est changement rapide entre 3 couleurs, JUMP7 est changement rapide entre 7 couleurs.
12. Avant d'utiliser la télécommande, veuillez retirer la membrane isolante.

ES Con la función de memoria, la luz puede comenzar en su última opción de color y modo.

1. Ajuste de brillo: Presione " ☼ " o " ☾ " para aumentar o disminuir el brillo; 8 niveles ajustables de brillo.
2. Tecla de pausa de cambio de modo: Pause el cambio de color en los 4 modos: modo de transición, modo gradiente, modo intermitente y modo automático.
3. Encendido / Apagado: Presione ☺ para encender y apagar la luz.
4. Opciones de color: Presione los botones de colores para seleccionar la luz correspondiente.
5. Modo personalizado: Después de presionar cualquier botón en el modo personalizado (DIY1 \ DIY2 \ DIY3), puede ajustar el brillo RGB en el modo personalizado a través de estas 6 teclas para modular diferentes colores, y la modulación se guarda automáticamente; cada color ☼☼☼ tiene 17 variaciones, más de 4.800 colores para que los clientes elijan. Define los colores de modulación guardados, puede guardar 3 colores modulados (DIY1 \ DIY2 \ DIY3)
6. Ajustar la velocidad de cambio de modo: Ajuste la velocidad de cambio de color en modo de transición, modo gradiente, modo intermitente. QUICK para más rápido, SLOW para más lento; 30 velocidades diferentes para que elija.
7. Temporizador: Dividido en 3 grupo: 3H \ 6H \ 12H, el foco se apagará automáticamente después de trabajar las horas correspondiente.
8. Modo automático: Cambie los modos entre modo de transición, modo de gradiente y modo intermitente.
9. Modo intermitente: La luz parpadea
10. Modo gradiente: FADE3 es un modo de 3 colores. FADE7 es un modo de 7 colores.
11. Modo de transición: JUMP3 es un modo de 3 colores. JUMP7 es un modo de 7 colores.
12. Antes de usar el control remoto, retire la lámina de aislamiento.

IT Con la funzione Memoria, la luce può iniziare all'ultima scelta di colore e modalità.

1. Regolazione della Luminosità: Premere " ☼ " o " ☾ " per aumentare o diminuire la luminosità; 8 livelli di luminosità regolabili.
2. Tasto per pausare di cambiare modalità: Pausare di cambiare i colori nella quattro modalità.
3. Tasto per spegnere e accendere
4. Opzioni colore: Premere i pulsanti colorati per selezionare la luce corrispondente.
5. Modalità Personalizzata: Premere un pulsante qualsiasi nella modalità personalizzata (DIY1 \ DIY2 \ DIY3), è possibile regolare la luminosità RGB nella modalità personalizzata tramite questi 6 tasti, in modo da modulare colori diversi e la modulazione viene salvata automaticamente; Sono disponibili 17 varianti di colore e oltre 4.800 colori sono disponibili per i clienti tra cui scegliere. Definisci tu stesso il colore di modulazione salvato, puoi salvare 3 colori modulati (DIY1 \ DIY2 \ DIY3).

6. Regola la velocità dei cambi di modalità: Regola la velocità di cambio colore in 4 modalità, quick per veloce, slow per lento; 30 diverse velocità tra cui scegliere.
7. Imposta Orario : Ci sono 3 tempi 3H \ 6H \ 12H , si chiuderà automaticamente.
8. Modalità Automatica : Cambiare a piacimento le tre modalità di salto , liscia e lampeggiante.
9. Modalità Lampeggiante: La luce lampeggia.
10. Modalità di luce liscia : FADE3 è una modalità di 3 sfumature di colore, FADE7 è una modalità di 7 sfumature di colore.
11. Modalità di luce saltata : JUMP3 è una modalità di 3 transizioni di colore, JUMP7 è una modalità di 7 transizioni di colore.
12. Prima di utilizzare il telecomando, rimuovere il foglio isolante.

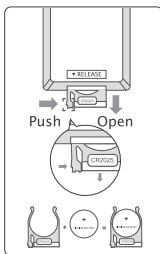

EN Refer to the figure on the right to remove and replace the remote control battery.

Note:

- 1.Used batteries/accumulators and lamps should be separated from the equipment.
- 2.Users should delete their personal data.
- 3.The battery type is button battery CR2025, and the battery composition is lithium . The battery cannot be treated as household waste and needs to be disposed of separately.

DE Beziehen Sie sich auf die Abbildung rechts, um die Batterie der Fernbedienung zu entfernen und auszutauschen.

Hinweis:

- 1.Used batteries/accumulators and lamps should be separated from the equipment.
- 2.Users should delete their personal data.
- 3.The battery type is button battery CR2025, and the battery composition is lithium . The battery cannot be treated as household waste and needs to be disposed of separately.

FR Reportez-vous à la figure de droite pour retirer et remplacer la pile de la télécommande.

Remarque:

Les piles/accumulateurs et lampes usagés doivent être séparés de l'équipement.

Les utilisateurs doivent supprimer leurs données personnelles.

Le type de batterie est une pile bouton CR2025 et la composition de la batterie est au lithium.

La batterie ne peut pas être traitée comme un déchet ménager et doit être éliminée séparément.

ES Consulte la figura de la derecha para quitar y reemplazar la batería del control remoto.

Nota:

Las baterías/acumuladores y lámparas usadas deben separarse del equipo.

Los usuarios deben eliminar sus datos personales.

El tipo de batería es una batería de botón CR2025 y la composición de la batería es de litio. La batería no puede tratarse como basura doméstica y debe desecharse por separado.

IT Fare riferimento alla figura a destra per rimuovere e sostituire la batteria del telecomando.

Nota:

Le batterie/accumulatori e le lampade usate devono essere separate dall'apparecchiatura.

Gli utenti dovrebbero cancellare i propri dati personali.

Il tipo di batteria è la batteria a bottone CR2025 e la composizione della batteria è al litio. La batteria non può essere trattata come un rifiuto domestico e deve essere smaltita separatamente.

COMPONENTS AND STRUCTURE / KOMPONENTEN UND STRUKTUR / COMPOSANTS ET STRUCTURE / ESTRUCTURA / COMPONENTI E STRUTTURA

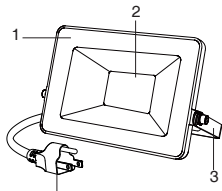

(US) 1m(3.28ft)
H05RN-F 3x18AWG

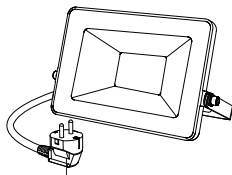

(EU) 1m(3.28ft)
H05RN-F 3x1.0mm²

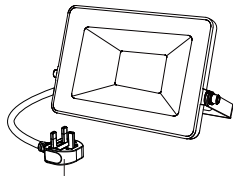

(UK) 1m(3.28ft)
H05RN-F 3x1.0mm²

EN 1. Tempered Glass Lid 2. LED Light Source 3. Lamp Bracket

DE 1. Gehärtetes Glas Deckel 2. LED-Lichtquelle 3. Lampenhalterung

FR

1. Couvercle en Verre Trempé 2. Source de Lumière LED 3. Support du Projecteur

ES

1. Tapa de Vidrio Templado 2. Fuente de LED 3. Soporte del Proyector

IT

1. Copertura di vetro temperato 2. Sorgente della luce LED 3. Staffa della lampada

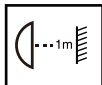
NOTE / HINWEISE / REMARQUE / NOTA / NOTA

01



02



03

01 - Make sure that the distance between the light and the object being lit is more than 1 meter, so as to avoid high temperature caused by short distance.

02 - Earth wire is required for connection for electric safety.

03 - Lights that are not suitable for covering with thermal insulation materials.

Limitation of Indoor and Outdoor Use

1. This light is waterproof and dustproof. It is protected against the rain, but it cannot be immersed in water.
2. The mounting position of this light should be able to bear at least 10 times as heavy as the light.
3. This light is powered by High Voltage Alternating Current (HVAC). It should be connected to the ground wire and kept away from easy reach.
4. This light should be used in condition with sound heat dissipation. The working temperature of it should be less than 40°C. Overhigh working temperature will cause serious lumen depression and affect lifespan of the light.

DE

01 - Stellen Sie sicher, dass der Abstand zwischen dem Licht und dem beleuchteten Objekt mehr als 1 Meter ist, um hohe Temperaturen durch kurzen Abstand zu vermeiden.

02 - Für die elektrische Sicherheit ist ein Erdungskabel für den Anschluss erforderlich.

03 - Die Lampen sind nicht zum Abdecken mit wärmedämmenden Materialien geeignet.

Einschränkung der Verwendung im Innen- und Außenbereich

1. Diese Leuchte ist wasserdicht und staubdicht. Es ist vor Regen geschützt, kann aber nicht in Wasser getaucht werden.
2. Die Einbaulage dieser Leuchte sollte mindestens zehnmals so schwer wie die Leuchte tragen.
3. Die Leuchte wird mit Hochspannungswechselstrom (HVAC) betrieben. Es sollte an das Erdungskabel angeschlossen und nicht leicht zu erreichen sein.
4. Dieses Licht sollte in einem Zustand mit guter Wärmeableitung verwendet werden. Die Arbeitstemperatur sollte unter 40°C liegen. Eine zu hohe Arbeitstemperatur führt zu einer schweren Lumendepression und beeinträchtigt die Lebensdauer des Lichts.

- FR** 01 - Assurez que la distance entre la lumière et l'objet éclairé est supérieure à 1 mètre, pour bien éviter une température excessive causées par une courte distance.
02 - Un fil de terre est requis pour le raccordement afin d'assurer la sécurité électrique.
03 - 1. Lampes qui ne conviennent pas pour être recouvertes de matériaux calorifuges.

Limitation de l'utilisation intérieure et extérieure

1. Ce projecteur est étanche et résistant à l'humidité. Il est protégé contre la pluie mais ne peut pas être immergé dans l'eau.
2. La position de montage de ce projecteur devrait pouvoir supporter un poids au moins 10 fois celui du projecteur.
3. Ce projecteur est alimenté par un courant alternatif à haute tension (CVC). Il devrait être connecté au fil de terre et tenu à l'écart de la portée facile.
4. Ce projecteur doit être utilisé dans des conditions où la dissipation de chaleur est facile. La température de fonctionnement devrait être inférieure à 40°C. Une température de fonctionnement trop élevée entraînera une dégradation de la lumière et affectera la durée de vie de la lumière.

- ES** 01- Asegúrese de que la distancia entre la luz y el objeto que se está iluminando sea superior a 1 metro, a fin de evitar altas temperaturas causadas por distancias cortas.
02- Se requiere cable de tierra para la conexión de seguridad eléctrica.
03 - No se debe cubrir la lámpara con materiales de aislamiento térmico.

Limitación del uso en interiores y exteriores.

- 1, esta luz es resistente al agua y al polvo. Está protegido contra la lluvia, pero no puede sumergirse en agua.
- 2, la posición de montaje de esta luz debe ser capaz de soportar al menos 10 veces más pesado que la luz.
- 3, Esta luz funciona con corriente alterna de alto voltaje (HVAC). Debe conectarse al cable de tierra y mantenerse alejado del alcance de la mano.
- 4, esta luz debe usarse en condiciones buenas de disipación de calor. La temperatura de trabajo del mismo debe ser inferior a 40°C. Una temperatura de trabajo demasiado alta provocará una depresión grave de la luz y afectará la vida útil de la luz.

- IT** 01 - Assicurarsi che la distanza tra il proiettore e l'oggetto da illuminare sia superiore a 1 metro, in modo da evitare alta temperatura causata da scarsa distanza.
02 - Il cavo di messa a terra è necessario per un allacciamento elettrico sicuro.
03 - La lampada non deve essere coperta con materiali di isolamento termico.

Limitazioni dell'uso interno ed esterno

1. Questo apparecchio è a prova d'acqua e d'umidità, ma non può essere immerso in acqua.
2. La posizione di montaggio di questo apparecchio dovrebbe poter reggere almeno 10 volte il peso della lampada.
3. Questo apparecchio è alimentato da corrente alternata ad alta tensione (HVAC). Deve essere collegato al cavo di messa a terra e tenuto fuori da un facile accesso.
4. Questo apparecchio deve essere utilizzato in buone condizioni di dispersione del calore. La temperatura durante l'utilizzo non dovrebbe superare i 40°C. Una temperatura di utilizzo troppo elevata comprometterà gravemente l'apparecchio e ne influenzerà la durata.

INSTALLATION STEPS / INSTALLATIONS SCHRITTE / ETAPES D'INSTALLATION / PASSAGGI PER L'INSTALLAZIONE / PASSAGGI PER L'INSTALLAZIONE

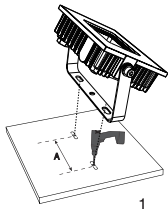

1

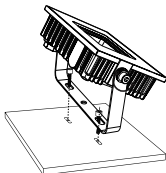

2

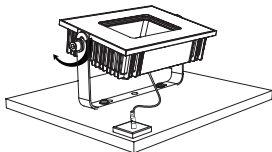

3

- EN** Step 1: According to the spacing (see the "A" part of the picture) of two screw bits on the LED Light bracket, drill two mounting holes.
Step 2: Put the bracket onto the prepared mounting holes and then screw it on.
Step 3: Adjust the beam direction as you like, and then plug into the main socket.
NOTE: Recommended installation height not higher than 5 m (16.4 ft)

- DE** Schritt 1: Bohren Sie bitte entsprechend dem Abstand (Siehe Teil "A" der Abbildung 1) von den zwei Schraubenlöcher auf der Lampenhalterung zwei Befestigungslöcher.
Schritt 2: Setzen Sie die Halterung auf die vorbereiteten Befestigungslöcher und schrauben Sie sie fest.
Schritt 3: Nach Ihrem Wunsch regulieren Sie den Abstrahlwinkel.
HINWEISE: Empfohlene Installationshöhe nicht höher als 5m (16.4 ft)

- FR** Étape 1: Selon l'espacement (voir la partie "A" de l'image) de deux embouts de vis dans le support du projecteur, percez deux trous de montage.
Étape 2: Placez le support sur les trous de montage préparés et puis vissez-le.
Étape 3: Ajustez la direction du faisceau à votre volonté, puis branchez le projecteur dans la prise principale.
REMARQUE: Hauteur d'installation recommandée ne dépassant pas 5 m (16.4 ft).

- ES** Paso 1: Según el espacio (vea la parte "A" de la imagen) de dos brocas de tornillo en el soporte del foco, taladre dos agujeros de montaje.
Paso 2: Coloque el soporte en los orificios de montaje preparados y luego atornillelo.
Paso 3: Ajuste la dirección del haz como desee y luego conéctelo a la toma principal.
NOTA: Altura de instalación recomendada no superior a 5 m (16.4 ft).

- IT** Passo 1: Praticare due fori di montaggio in base alla distanza (vedere la parte "A" dell'immagine) delle due viti nella staffa del proiettore.
Passo 2: Posizionare la staffa sui fori di montaggio predisposti e poi avvitare.
Passo 3: Regolare la direzione del fascio a piacimento, quindi inserire la spina nella presa principale.
NOTA: Altezza di installazione consigliata non superiore a 5 m (16.4 ft).

OPERATION & MAINTENANCE / BETRIEB & PFLEGE / OPERATION & MAINTENANCE / OPERACIÓN Y MANTENIMIENTO / FUNZIONAMENTO & MANUTENZIONE

- EN**
- Prior to cleaning the light, make sure it has been disconnected from the power supply.
 - The unit is not suitable for burglar alarm systems as it is not tamperproof in the manner prescribed for such systems.
 - Never use any chemicals or corrosive substances for cleaning.

- DE**
- Schalten Sie bitte vor dem Reinigen der Lampe die Stromversorgung aus.
 - Das Gerät kann nicht als spezielle Einbruchalarmanlage verwendet werden, da es die entsprechende Sicherheit gegen Vandalismus fehlt.
 - Verwenden Sie zum Reinigen keine Chemikalien oder ätzenden Gegenstände.

- FR**
- Avant de nettoyer la lampe, assurez-vous de couper l'alimentation.
 - L'équipement ne peut pas être utilisé comme un dispositif d'alarme antivol professionnel car il n'a pas la sécurité anti-vandale appropriée.
 - N'utilisez pas de produits chimiques ou d'éléments corrosifs pour nettoyer ce produit.

- ES**
- Antes de limpiar la lámpara, asegúrese de apagar la alimentación.
 - Dado que el equipo no tiene la seguridad antivandálica relevante, no se debe utilizar para alarmas antirrobo profesionales.
 - No limpie la luz con productos químicos o corrosivos.

- IT**
- Prima di pulire la lampada, assicurarsi di spegnere l'alimentazione
 - L'apparecchiatura non può essere utilizzata come dispositivo di allarme antifurto professionale perché non ha la relativa sicurezza antivandalo.
 - Non usare prodotti chimici o sostanze corrosive per la pulire la lampada.

DISPOSAL / ENTSORGUNG / TRAITEMENT DES DÉCHETS / ELIMINACIÓN / SMALTIMENTO

EN Electrical and electronic equipment, accessories and packaging must be recycled in an environmentally compatible manner.

Do not dispose of electrical and electronic equipment as domestic waste.



EU countries only:

Under the current European Directive on Waste Electrical and Electronic equipment and its implementation in national law, electrical and electronic equipment no longer suitable for use must be collected separately and recycled in an environmentally compatible manner.

DE Elektrogeräte, Zubehör und Verpackungen sollen gemäß den Umweltschutzanforderungen wiederverwendet werden

Werfen Sie Elektrogeräte nicht in den Hausmüll!



Nur für EU-Länder:

Gemäß der geltenden Europäischen Richtlinie über Elektro- und Elektronik-Altgeräte und deren Umsetzung in nationalen Gesetzen müssen nicht mehr gebrauchsfähige Elektrogeräte getrennt, gesammelt und einer umweltgerechten Wiederverwendung zugeführt werden.

FR Les équipements électroniques, accessoires et emballages doivent être réutilisés conformément aux exigences de protection de l'environnement.

Ne jetez pas les appareils électroniques avec les ordures ménagères.



Uniquement pour les pays de l'UE

Conformément à la directive européenne en vigueur relative aux appareils électriques et électroniques usagés et à son application dans le droit national, les appareils électriques qui ne fonctionnent plus doivent être collectés séparément des ordures ménagères et doivent faire l'objet d'un recyclage écologique.

ES

Aparatos electrónicos y embalajes han de someterse a un reciclamiento respetuoso con el medio ambiente



¡No eche los aparatos electrónicos a la basura doméstica!

Solo para países de la UE:

Según la Directiva europea vigente sobre residuos de aparatos electrónicos y electrónicos y su transposición al derecho nacional, aparatos electrónicos fuera de uso han de ser recogidos por separado y sometidos a un reciclamiento respetuoso con el medio ambiente.

IT

Le apparecchiature elettroniche, gli accessori e l'imballaggio devono essere consegnati agli appositi centri di raccolta e smaltimento



Non gettare gli apparecchi elettrici nei rifiuti domestici!

Solo per paesi UE:

Conformemente alla Direttiva Europea vigente in materia di rifiuti di apparecchi elettrici ed elettronici e alla sua attuazione nel diritto nazionale, gli apparecchi elettrici ed elettronici non più idonei all'uso devono essere separati dagli altri rifiuti e consegnati a un centro di riciclaggio riconosciuto.

Manufacturer / Hersteller:

Shen Zhen Shi Meng Zhi Tuo Ke Ji You Xian Gong Si

Address: qian wan yi lu 1 hao A dong 201 shi qian hai shen gang he zuo qu Shen Zhen, Guang Dong, 518000, CN

support@onforuled.com www.onforuleds.com

EU REP MDH LIGHTING LTD

Suite 302, 292 Strovolos Avenue, 2048 Strovolos
Nicosia, Cyprus | support@onforuled.com

UK REP MDH LIGHTING LTD

69 Aberdeen Avenue, Cambridge CB2 8DL,
United Kingdom | support@onforuled.com
Made in China

**UK
CA**

CE

