

PROTECTION POUR PYRAMIDE 1X998

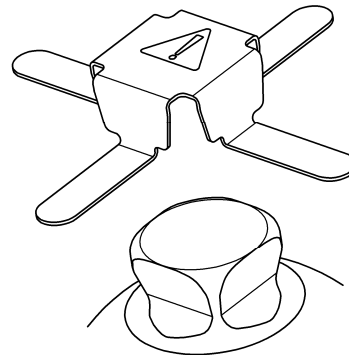

POUR UTILISATION A L'ESSAYAGE UNIQUEMENT

- Le protecteur de pyramide 1X998 doit être utilisé pour protéger la pyramide d'un produit pendant la recherche et/ou l'évaluation de l'alignement au sein de la clinique, de l'hôpital, du centre d'appareillage ou de l'officine de l'orthoprothésiste.
- Le protecteur de pyramide 1X998 doit être installé entre un composant de type pyramidal mâle standard et un composant de type pyramidal femelle standard, à l'exclusion de toute autre utilisation.
- Les pattes du dispositif qui dépassent permettent de signaler sa présence.
- Le dispositif doit impérativement être retiré avant que l'utilisateur quitte la clinique, l'hôpital, le centre d'appareillage, ou l'officine de l'orthoprothésiste.
- Ce produit est à usage unique.
- Recyclage : ce produit, réalisé en acier inoxydable, doit être recyclé selon la législation en vigueur



1X998 PROTECTIVE DEVICE FOR PYRAMID



FOR USE DURING FITTING TRIAL ONLY

- The 1X998 protective device for pyramid must be used to protect a pyramid while making and/or checking the alignment within a clinic, an hospital, a fitting center or at the CPO's.
- The 1X998 protective device for pyramid must be installed between a standard male pyramid component and a standard femelle pyramid component. Any other use is forbidden.
- The protruding legs of the protective device show that it is installed.
- The 1X998 protective device must necessarily be removed before the user leaves the clinic, the hospital, the fitting center or the CPO's.
- This protective device is a disposable product.
- Recycling : this product is made of stainless steel and should be recycled according to the laws in force.

SCHUTZ 1X998 FÜR PYRAMIDE



ZUR VERWENDUNG NUR WÄHREND DER ANPROBE

- Der Schutz 1X998 für Pyramide soll zum Schützen der Pyramide während der Vorbereitung und/oder der Überprüfung des Aufbaus der Prothese bei der Klinik, dem Krankenhaus, dem Orthopädiezentrum oder dem Sanitätshaus verwendet werden.
- Der Schutz 1X998 für Pyramide soll zwischen einen Standard männlichen Pyramidenbestandteil und einen Standard weiblichen Pyramidenbestandteil eingesetzt werden. Jede andere Verwendung is verboten.
- Die überschreitenden Arme des Schutzes weisen auf seine Anwesenheit hin.
- Der Schutz 1X998 soll unbedingt entnommen werden, bevor der Patient die Klinik, das Krankenhaus, das Orthopädiezentrum oder das Sanitäts-haus verlässt.
- Dieser Schutz ist ein Einwegprodukt.
- Wiederverwertung : Dieses Produkt ist aus rostfreiem Stahl und soll laut der gültigen Gesetze wiederverwertet werden.

PROTECCION PARA EL PIRÁMIDE 1X998



USO PARA PRUEBA UNICAMENTE

- El protector de pirámide 1X998 se usa para proteger la pirámide durante la investigación e/o evaluación de alineación mientras que se realiza una prueba en el seno de una clínica, un hospital, un centro de equipo o un consultorio de orto-protésico.
- Se debe instalar el protector de pirámide 1X998 entre un componente estándar macho de tipo piramidal y un componente estándar hembra de tipo piramidal, con exclusión de todo otro tipo de uso.
- Las patas del dispositivo que sobrepasan permiten señalar su presencia.
- Es imperativo quitar el dispositivo antes de dejar el usuario salir de la clínica, del hospital, del centro de equipo o del consultorio de orto-protésico.
- Este producto es de uso único.
- Reciclaje: este producto, compuesto de acero inoxidable, se debe reciclar según la legislación en vigor.