

## WARRANTY

DO NOT RETURN YOUR PRODUCT TO THE STORE. PLEASE CONTACT BABY TREND® FOR REPLACEMENT PARTS, SERVICE AND REPAIR.

The Baby Trend® warranty covers workmanship defects within 1 year of purchase. Any product which has been subjected to misuse, abuse, abnormal use, excessive wear and tear, improper assembly, negligence, environmental exposure, alteration or accident, or has had its serial number altered or removed invalidates all claims against the manufacturer. Any damage to property during installation is the sole responsibility of the end user. Customer Service Department can be contacted at 1 (800) 328-7363 Monday through Friday between 8:00 a.m. and 4:30 p.m. (PST). Return Authorizations are required prior to returning product(s) to Baby Trend®. Please visit <http://babytrend.com/pages/limited-warranty> for complete warranty details.

## GARANTIA

NO DEVUELVA SU PRODUCTO A LA TIENDA. POR FAVOR CONTACTE A BABY TREND® PARA PIEZAS DE REPUESTO, SERVICIO Y REPARACION.

La garantía de Baby Trend® cubre defectos de fábrica por 1 año después de la compra. Cualquier producto que haya sido sometido a uso inadecuado, abuso, uso anormal, desgaste excesivo, montaje incorrecto, negligencia, exposición ambiental, alteración o accidente, o cuyo número de serie haya sido alterado o removido, anula todos los reclamos contra el fabricante. Cualquier daño a la propiedad durante la instalación es la exclusiva responsabilidad del usuario final. El Departamento de Servicio al Cliente está disponible llamando al 1 (800) 328-7363, de lunes a viernes de 8:00 a.m. a 4:30 p.m. (PST). Se requiere una Autorización de Devolución antes de poder devolver el o los productos a Baby Trend®. Visite <http://babytrend.com/pages/limited-warranty> para conocer todos los detalles de la garantía.

Read all instructions BEFORE assembly and USE of product.  
KEEP INSTRUCTIONS FOR FUTURE USE.

Lea todas las instrucciones ANTES de armar y USAR el producto.  
CONSERVE LAS INSTRUCCIONES PARA USO FUTURO.

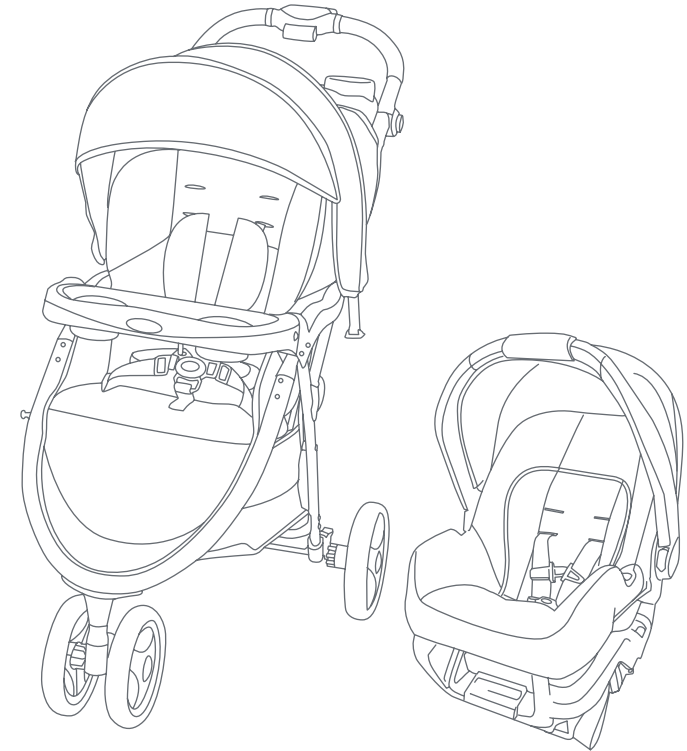

TS42XXXA / TS42XXXB  
Instruction Manual  
Manual de Instrucciones



Baby Trend, Inc.  
13048 Valley Blvd.  
Fontana CA 92335

1-800-328-7363  
(8:00am ~ 4:30pm PST)  
[www.babytrend.com](http://www.babytrend.com)



**⚠️ WARNING:** Please follow all of these instructions to ensure the safety of your child. Keep these instructions for future reference.

**⚠️ WARNING:** Failure to follow these instructions could result in serious injury or death. Avoid serious injury from falling or sliding out, always use the safety harness and insure that the children are properly positioned according to these instructions.

**⚠️ WARNING:** Never leave children unattended.

**⚠️ WARNING:** Care must be taken when folding and unfolding the stroller to prevent finger entrapment.

- **CAUTION:** This single stroller is designed for one child only. Use with more than one child may cause the unbalance condition which can injure/ harm your child.
- Purses, shopping bags, parcels, diaper bags or accessory items may change the balance of the stroller and cause a hazardous, unstable condition.
- The maximum weight that can be carried in the storage basket is 5 pounds (2.27kg).
- Excessive weight may cause a hazardous unstable condition to exist.
- Be certain the stroller is completely opened and locked in place before allowing a child near the stroller.
- Use of the stroller with a total weight more than 50lbs (22.67 kg) will cause excessive wear and stress on the stroller and may cause a hazardous unstable condition to exist.
- **NEVER** use the stroller on stairways or escalators.
- **NEVER** use the stroller with roller skates, in-line skates, skateboards or bicycles.
- **NEVER** allow your stroller to be used as a toy.
- To clean use only mild household soap or detergent and warm water on a sponge or clean cloth.
- Check your stroller for loose screws, worn parts, torn material or stitching on a regular basis. Replace or repair parts as needed.
- Discontinue use of stroller should it malfunction or become damaged. Please contact our customer service department to arrange for repair or obtain replacement parts.

Check that you have all the parts for this model before assembling the stroller.

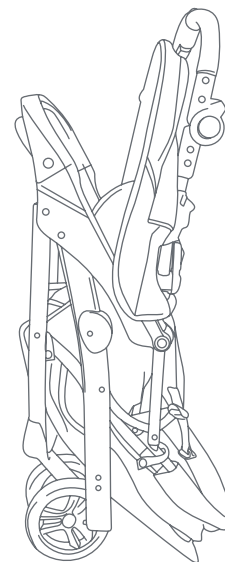

Stroller

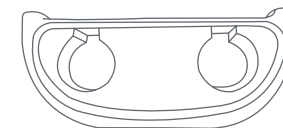

Child Tray



\* Tray Insert

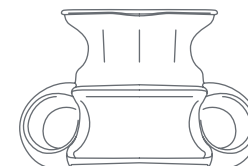

Parent Tray

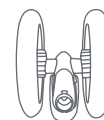

\*\* Front Wheel



\*\* Rear Axle

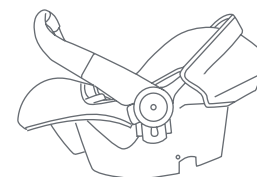

\*\*\* Infant Car Seat

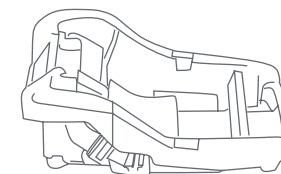

\*\*\* Base

\* Tray Insert may or may not be including.

\*\* Wheel styles may vary.

\*\*\* Please refer to the manual located under the car seat for base type and instructions.

**IMPORTANT!** To ensure safe operation of your stroller, please follow these instructions carefully. Please keep these instructions for future reference.

**IMPORTANT!** Before assembly and each use, inspect this product for damaged hardware, loose joints, missing parts or sharp edges. NEVER use if any parts are missing or broken.

**IMPORTANT!** Adult assembly is required.

Remove stroller from box. The front and rear wheels **MUST** be installed prior to use.

## FRONT WHEEL

To attach the front wheel, unfold stroller as described in the following section:

- 1) • Unlock the release lever (Fig. 1a).  
• Unfold stroller frame by pulling backward on the stroller handle (Fig. 1b).  
• To attach the front wheel, lean the stroller back so that it rests on the handle with the front and rear legs pointing upward. Position the front wheel over the front leg tube so that the hole in the housing lines up and will slide onto the leg (Fig. 1c). Firmly push down until the wheel lock securely into place.

**NOTE:** Tug on the wheel to ensure it is securely attached.

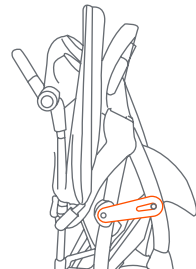

Fig. 1a

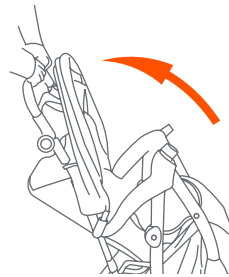

Fig. 1b

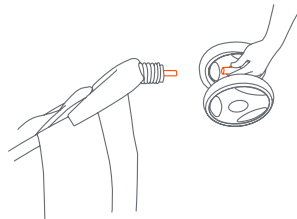

Fig. 1c

## REAR WHEELS

Attach the rear axle assembly and wheels as follows:

- 2) • Position axle assembly over the rear leg tubes, brake pedals facing back. At the same time, push down applying equal pressure to both sides until they lock into place (Fig. 2).  
**NOTE:** NEVER use stroller if wheels do not lock into place.

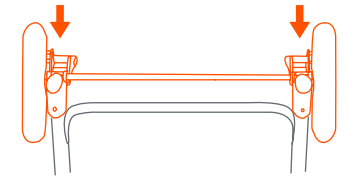

Fig. 2

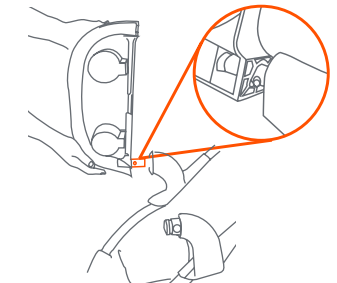

Fig. 3a

## CHILD TRAY

- 3) • To attach the child tray, push the angled side of the tray onto the post at the end of the right armrest while pressing downward on the snap button, until locking in place (Fig. 3a). Rotate the tray downward until it latches onto the left armrest into place (Fig. 3b).  
**CAUTION:** The maximum weight that can be carried in the child tray is 3 lbs (1.36 kg).

Note: Check that the snap button comes through and securely in place (Fig. 3c).



Fig. 3b



Fig. 3c

(If equipped)

Removable child's tray insert is top-rack dishwasher safe. Put one finger under the finger tab and pull out to release the first hook (1). Repeat on the opposite end for the second hook (2). After releasing both sides, pull up and rotate the Tray Insert out from the round edge (3) (Fig. 3d). To attach set into place and press down (Fig. 3e).

- To access the child seat: Press tray release button and rotate upward on the tray (Fig. 3f).
- To remove the child tray: Press the tray release button (Fig. 3b) and rotate the tray 180° and pull it out (Fig. 3g).

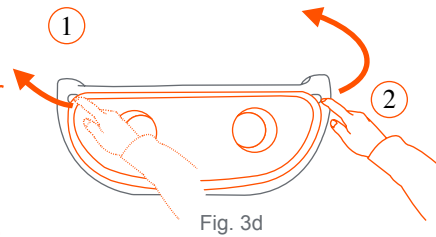

Fig. 3d

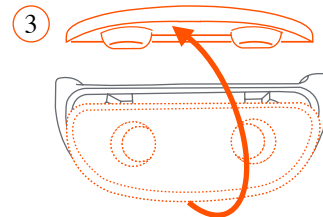

Fig. 3e

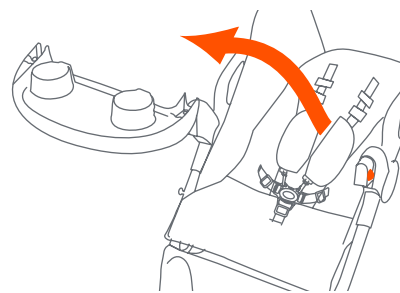

Fig. 3f

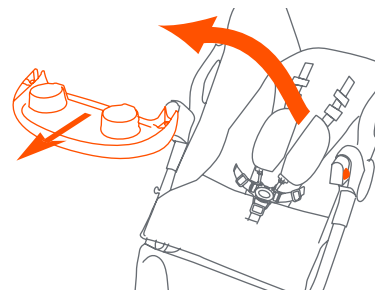

Fig. 3g

## PARENT TRAY

**⚠ WARNING:** Do not place hot liquids or more than 3 pounds in the parent tray. Serious burns or unstable conditions could result.

- 4) • To attach the parent tray, line up the parent tray slots with corresponding slots on the stroller frame and slide down until locking into place (Fig. 4).  
**NOTE:** Check to make sure the parent tray is secure before using.

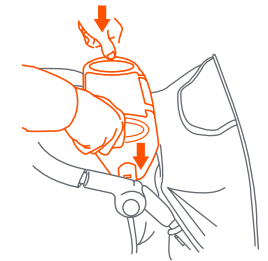

Fig. 4

## MULTI-POSITION HANDLE

- 5) • To adjust the handle, press the buttons to move the handle up or down to a comfortable position for the user (Fig. 5).

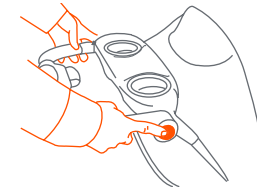

Fig. 5

## CANOPY

- 6) • To install the canopy, slide the male ends of the canopy into the female slots on the stroller frame (Fig. 6a).
- To open the canopy, push forward on the front edge of the canopy while holding the rear of canopy in place (Fig. 6b).
- To fold the canopy, pull backwards on the front edge (Fig. 6b).

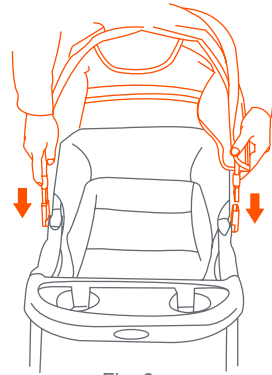

Fig. 6a

## BASKET

- 7) • Rear basket tube needs to be installed prior to use. Insert the female end of the rear basket tube into the male ends located on the basket frame until it locks into place (Fig. 7).

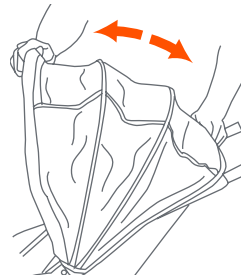

Fig. 6b

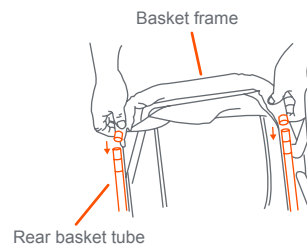

Fig. 7

## BRAKES

**⚠ WARNING:** Always set brakes when the stroller is not being pushed so that the stroller will not roll away. NEVER leave stroller unattended on a hill or incline as the stroller may slide down the hill.

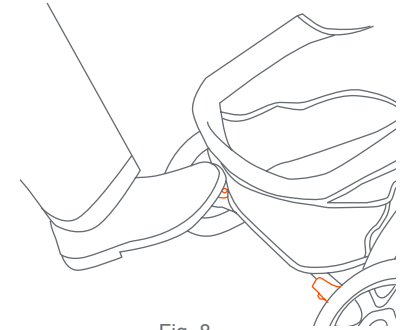

Fig. 8

- 8) • To engage brakes, apply light downward pressure to the brake lever located on each rear wheel. The stroller may require slight forward or rearward movement in order to line up the teeth on the brake with each wheel brake cluster (Fig. 8). Check that the stroller will not move and that both brakes are properly applied. To release, gently lift up on the brake lever.

## TO SECURE THE CHILD

**⚠️ WARNING:** Avoid serious injury from falling or sliding out. Always use the safety harness.

**⚠️ STRANGULATION HAZARD:** Child can strangle in loose straps. Never leave child in seat when straps are loose or undone.

- 9) • The shoulder straps of the 5-point harness have 3 attachment positions. Select the position that places the shoulder strap level with, or below the top of the child's shoulder. To adjust harness height unhook the shoulder strap from the crotch buckle (Fig. 9a). Feed the shoulder strap through the harness spread slots. You can access these slots from the rear of the seat underneath the fabric (Fig. 9b). Feed shoulder strap through appropriate slot and reattach shoulder strap to crotch buckle.
- Carefully place the child in the stroller seat and bring the safety harness around the child's waist and over the shoulders. Place the crotch strap between the child's legs. Insert the male end of each shoulder/waist belt into the buckle on the crotch strap. Tighten the harness to be snug around the child's waist and over the child's shoulders (Fig. 9c).

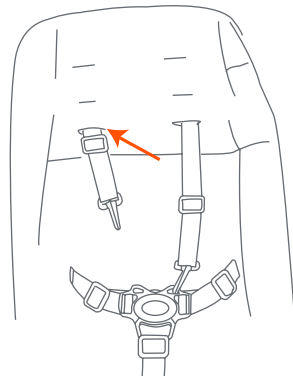

Fig. 9a

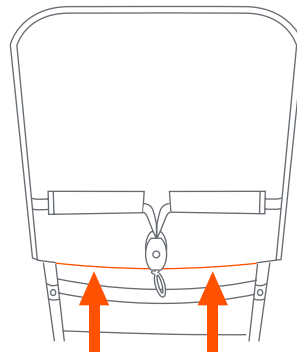
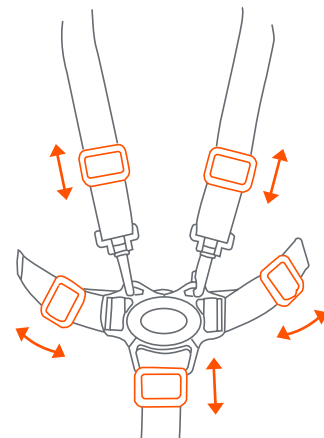

Fig. 9b



Adjust for a snug fit

Fig. 9c

- 10) • Push button on center clasp, the two harness buckles will pop free (Fig. 10).

## SEAT BACK POSITION

**⚠️ WARNING:** The upright position should be used only for a child that is at least 6 months old.

- 11) • The seat has a multiple position recline that is controlled by a cord and adjuster behind the seat. To recline the seat, pull back on the loop of the adjuster (Fig. 11a). To place the seat back in a more upright position, grab the adjuster with one hand and pull the cord to the desired position with the other hand (Fig. 11b). The cord will lock automatically.

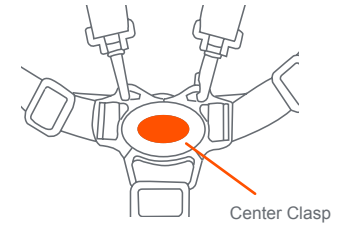

Fig. 10

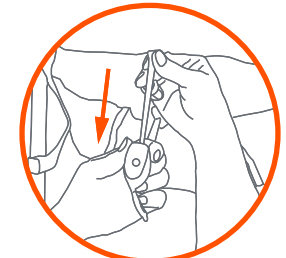

Fig. 11a

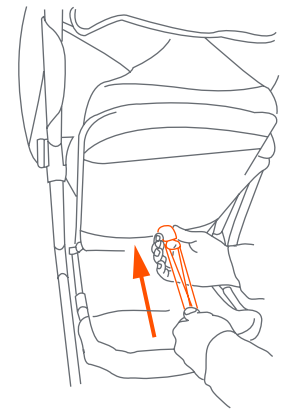

Fig. 11b



## INFANT CAR SEAT ATTACHMENT WITH CHILD TRAY INSERT

**⚠ WARNING:** Failure to follow these car seat attachment instructions could result in serious injury or death.

12) • Put the stroller seat in the full reclined position (Fig. 11a). Check that the front child tray is firmly attached to the stroller armrests. Install the Tray Insert. If needed (Refer to Step 3).

• Position the infant car seat so that it faces toward the rear of the stroller. Place the car seat so that it is cradled on the inside of the front tray. Ensure the car seat stoppers are resting on the tray (Fig. 12a). When the infant car seat is seated firmly into place, strap both short clips over the infant car seat through the seat belt slots on the infant car seat and pull the strap adjuster tight (Fig. 12b).

• Store the support strap located on the back side of the stroller seat frame in the side storage pocket (Fig 12c).

**NOTE:** It is very important that the short clips are always tightly fastened around the infant car seat. Always secure your child with the car seat harness when using the car seat in the stroller. If your child is already in the car seat, check that the child is secured with the harness. Improper use of the stroller with the car seat may result in serious injury or death.

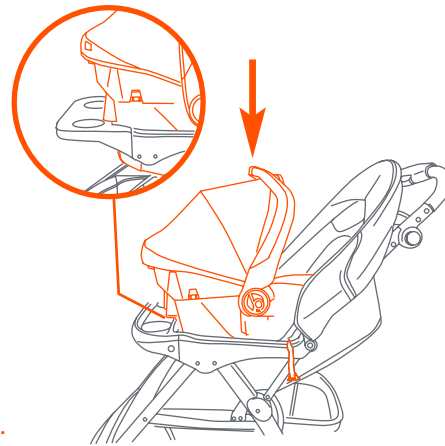

Fig. 12a

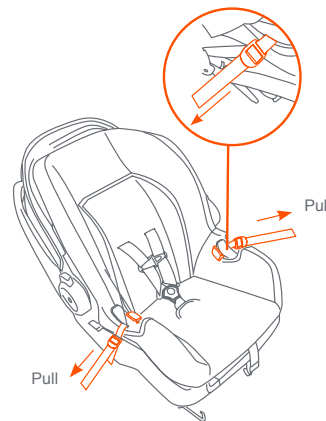

Fig. 12b

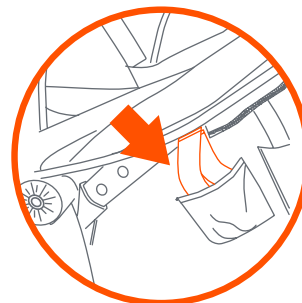

Fig. 12c

• To remove the Infant Car Seat, remove both short clips from the seat belt slots of the infant car seat (Fig. 12b). Pull the Infant car seat upwards (Fig. 12d).

**NOTE:** When not using the car seat, always store all straps and short clip / short clips into the storage pocket attached to the side of the seat (Fig. 12e).

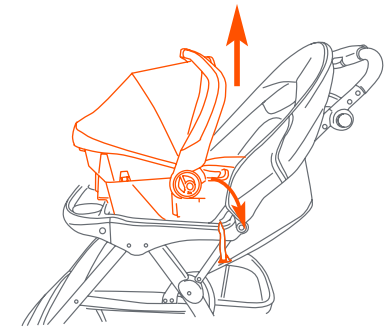
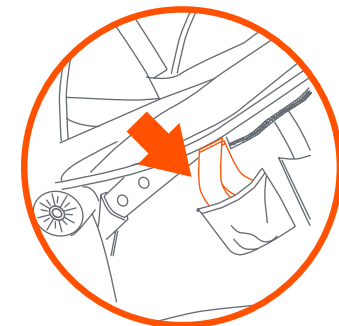
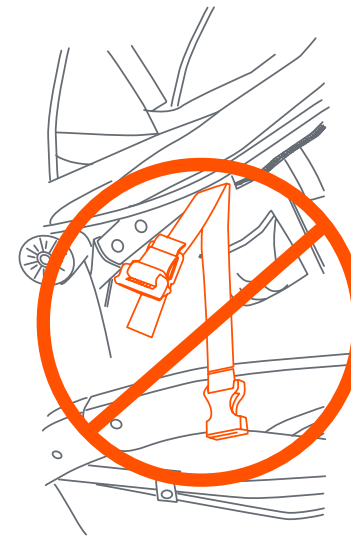

Fig. 12d



Storage Pocket

Fig. 12e

## INFANT CAR SEAT ATTACHMENT WITH CHILD TRAY ONLY

13) • Put the stroller seat in the most upright position (Fig. 11b). **Check that the front child tray is firmly attached to the stroller armrests. Ensure to remove the Tray Insert (Refer to Step 3).**

- Buckle the support strap located on the back side of the stroller seat frame. Tighten until the stroller seat is fully upright (Fig. 13a).

- Position the infant car seat so that it faces toward the rear of the stroller. Push the car seat into the front tray until it latches into place (Fig. 13b). Strap both short clips over the infant car seat through the seat belt slots on the infant car seat and pull the strap adjuster tight (Fig. 13c).

- To remove the Infant Car Seat, unbuckle the secure strap (Fig. 13a) and remove the short clips (Fig. 13c). Squeeze the release handle located at the Top-rear of the seat and carefully lift upward on the seat (Fig. 13d).

- To remove other Baby Trend® Infant Car Seats, squeeze the release handle located at the foot-end of the seat and carefully lift upward on the seat (Fig 13e).

**NOTE:** When not using the car seat, always store all straps and short clip / short clips into the storage pocket attached to the side of the seat (Fig 13f).

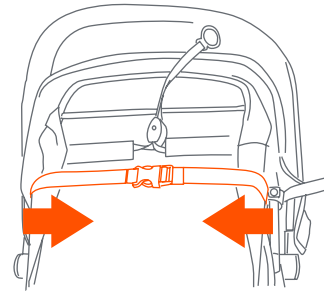

Fig. 13a

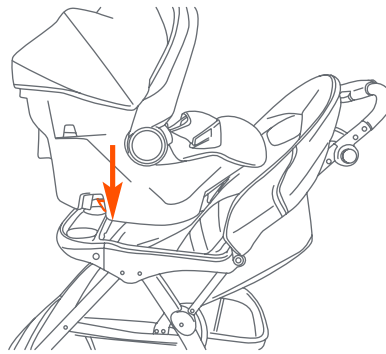

Fig. 13b

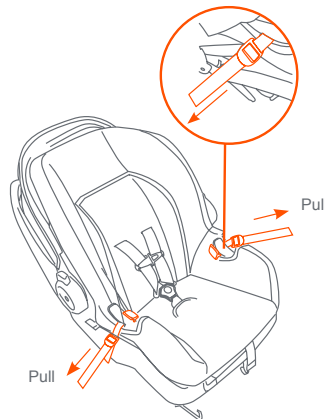

Fig. 13c

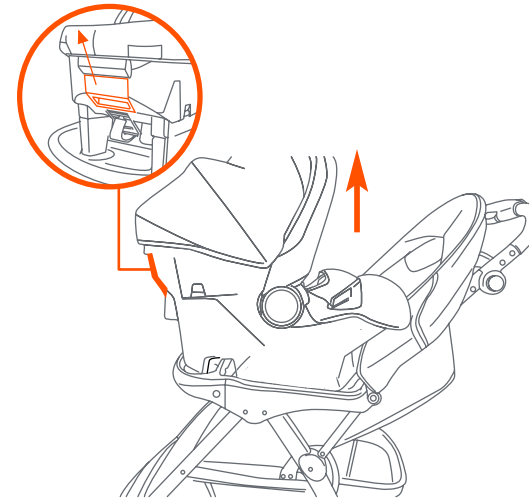

Fig. 13d

Other Baby Trend® Car Seats

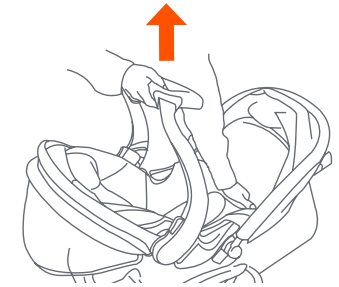
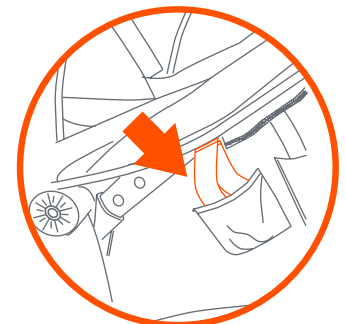
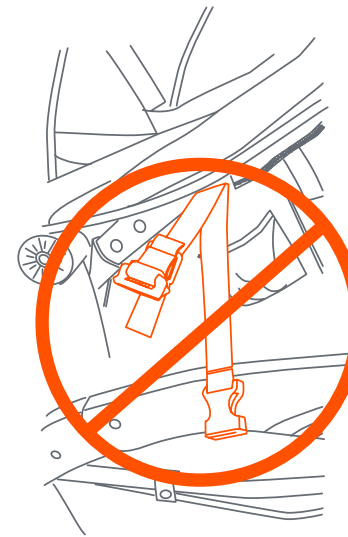

Fig. 13e



Storage Pocket

Fig. 13f



## TO FOLD STROLLER

**⚠ WARNING:** Care must be taken when folding and unfolding the stroller to prevent finger entrapment.

**⚠ CAUTION:** Do not allow children near stroller while folding. Do not allow children near stroller while unfolding.

- 14) • Close the canopy as described in the canopy section.
  - Place the seat in the furthest recline position.
  - Pull stroller backward several inches to rotate the front wheels to the front (Fig. 14a).
  - Using the handle tilt the entire stroller back while the rear wheel remains on the ground and front wheel points upward (Fig. 14b). Hold it in this position to use the trigger.
  - To fold the stroller slide the thumb trigger to the left and squeezing the pull trigger while pushing forward on the handle (Fig. 14c).
  - Once the stroller begins to fold, release the handle and push forward on the handle until the stroller is folded. Lock the release lever to secure the stroller (Fig. 15).

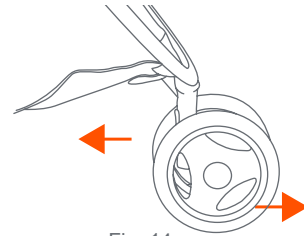

Fig. 14a

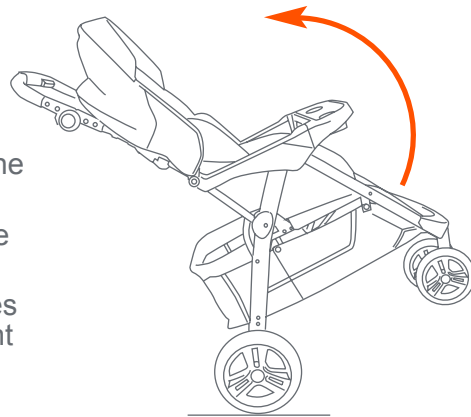

Fig. 14b

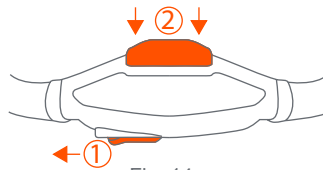

Fig. 14c

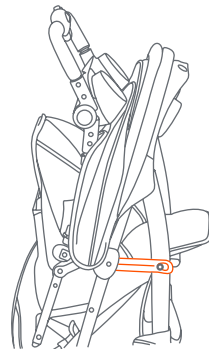

Fig. 15

## TO UNFOLD STROLLER

- 15) • Unlock the release lever (Fig. 15).
  - Reverse Step (Fig 14a).

## SEAT PAD

- To clean the seat pad, use only mild household soap or detergent and warm water on a sponge or clean cloth.

## OTHER

- Check your stroller for loose screws, worn parts, torn material or stitching on a regular basis. Replace or repair parts as needed.

**⚠️ ADVERTENCIA:** Por favor, siga todas estas instrucciones para garantizar la seguridad de su hijo. Conserve estas instrucciones para referencia futura.

**⚠️ ADVERTENCIA:** El incumplimiento de estas instrucciones podría ocasionar una lesión grave o la muerte. Evite lesiones graves por caídas o resbalones. Siempre use el arnés de seguridad y asegúrese de que los niños estén ubicados correctamente de acuerdo a estas instrucciones.

**⚠️ ADVERTENCIA:** Nunca pierda de vista a los niños.

**⚠️ ADVERTENCIA:** Se debe ser prudente al plegar y desplegar el carrito para evitar que queden dedos atrapados.

- **PRECAUCIÓN:** Este carrito está diseñado para un niño solamente. El uso con más de un niño podría provocar inestabilidad y lesionar o dañar a su hijo.
- Los bolsos, bolsas de compras, paquetes, bolsas de pañales o artículos accesorios podrían cambiar el equilibrio del carrito y una condición de inestabilidad peligrosa.
- El peso máximo que se puede llevar en la canasta de almacenamiento es de 5 libras (2.27 kg). El exceso de peso podría ocasionar una inestabilidad peligrosa.
- Procure que el carrito esté completamente abierto y bien trabado antes de permitir que un niño se acerque al mismo.
- El uso del carrito con un peso total superior de 50 libras (22.67 kg) causará un desgaste y tensión excesivos en el carrito y podría provocar una inestabilidad peligrosa.
- **NUNCA** use el carrito en escaleras mecánicas o comunes.
- **NUNCA** use el carrito con patines de ruedas, patines en línea, monopatines o bicicletas.
- **NUNCA** permita el uso de su carrito como un juguete.
- Para limpiarlo, use solamente jabón doméstico o detergente suaves y agua tibia en una esponja o trapo limpio.
- Verifique con frecuencia que su carrito no tenga tornillos sueltos, piezas gastadas, materiales o costuras rasgados. Reemplace o repare las piezas conforme sea necesario.
- Deje de usar el carrito si presenta fallas o daños. Por favor, comuníquese con nuestro departamento de servicio al cliente para gestionar la reparación u obtención de piezas de reemplazo.

Verifique que tenga todas las piezas para este modelo antes de montar el carrito.

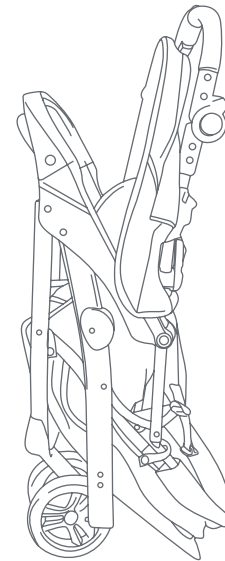

Carrito

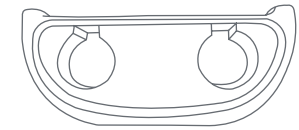

Bandeja para niños



\* Bandeja de Inserción

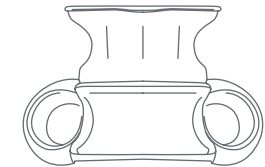

Bandeja para padres

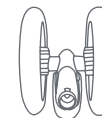

\*\* Rueda delantera



\*\* Eje trasero

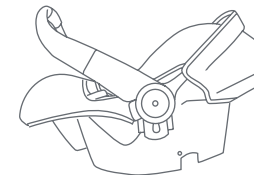

\*\*\* Sillita para el automóvil

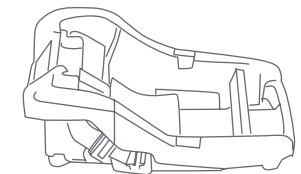

\*\*\* Base

\* Puede no ser incluido.

\*\* Los estilos de las ruedas pueden variar.

\*\*\* Por favor, consulte el manual ubicado debajo de la sillita para el automóvil para conocer el tipo de base y las instrucciones.

**¡IMPORTANTE!** Para asegurar el funcionamiento seguro de su carrito, siga estas instrucciones cuidadosamente. Por favor, conserve estas instrucciones para referencia futura.

**¡IMPORTANTE!** Antes del montaje y de cada uso, inspeccione el producto para detectar daños en el equipo, uniones sueltas, piezas faltantes o bordes filosos. **NUNCA** use el carrito con piezas faltantes o rotas.

**¡IMPORTANTE!** Se requiere el montaje por parte de un adulto.

Retire el carrito de la caja. Antes del uso **SE DEBEN** instalar las ruedas delanteras, las ruedas traseras, la bandeja para niños y la bandeja para padres.

## RUEDA DELANTERA

Para colocar las ruedas delanteras, despliegue el carrito como se describe en la siguiente sección:

- 1) • Destrabe la palanca de liberación (Fig. 1a).  
• Despliegue el armazón del carrito tirando hacia atrás del manubrio (Fig. 1b).  
• Para colocar la rueda delantera, incline el carrito hacia atrás de modo que se apoye sobre el manubrio con las pata delantera y trasera hacia arriba. Ubique la rueda delantera en la tubo de la pata delantera de modo que el agujero de la arandela se alinee y se deslice dentro de la pata (Fig. 1c). Empuje con firmeza hacia abajo hasta que la rueda se traben bien.  
**NOTA:** Tire la rueda para asegurarse de esté firmemente sujeta.

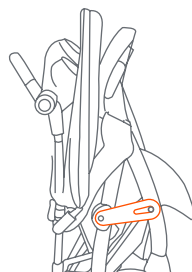

Fig. 1a

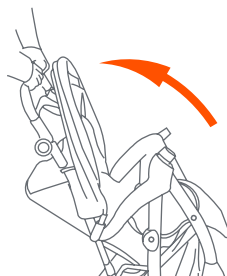

Fig. 1b

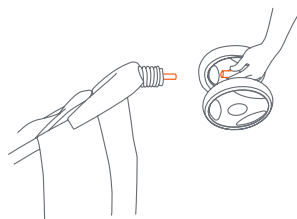

Fig. 1c

## RUEDAS TRASERAS

Coloque el montaje del eje trasero y las ruedas de la siguiente manera:

- 2) • Ubique el montaje del eje en los tubos de la pata trasera, con los pedales del freno hacia atrás. Al mismo tiempo, empuje hacia abajo aplicando la misma presión a ambos lados, hasta que se traben bien (Fig. 2).

**NOTA:** NUNCA use el carrito si las ruedas no se traban correctamente.

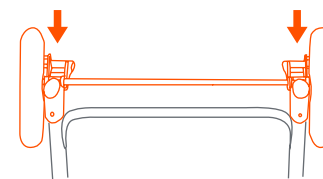

Fig. 2

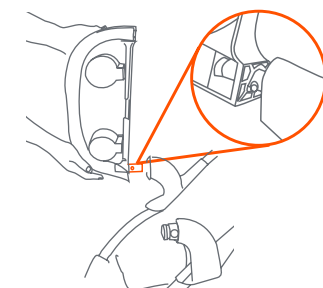

Fig. 3a

## BANDEJA PARA NIÑOS

- 3) • Para colocar la bandeja para niños, empuje el lado angulado de la bandeja dentro del poste que está en el extremo del apoyabrazos derecho mientras oprime el botón a presión hasta que se trabe (Fig. 3a). Gire la bandeja hacia abajo hasta que se sujete bien en el apoyabrazos izquierdo (Fig. 3b).

**PRECAUCIÓN:** El peso máximo que se puede llevar es de 3 libras (1.36 kg) en la bandeja para niños.

**NOTA:** Verifique que el botón a presión atraviese por completo y de manera segura (Fig. 3c).



Fig. 3b



Fig. 3c

(Si está incluida)

El accesorio de la bandeja para niños desmontable puede colocarse en la rejilla superior del lavaplatos. Coloque un dedo debajo de la lengüeta de dedo y hale para liberar el primer gancho (1). Repita en el lado opuesto para el segundo gancho (2). Después de soltar ambos lados, hale hacia arriba y gire el inserto de bandeja afuera del borde redondo (3) (Fig. 3d). Para fijar la bandeja, colóquela en lugar y presione hacia abajo (Fig. 3e).

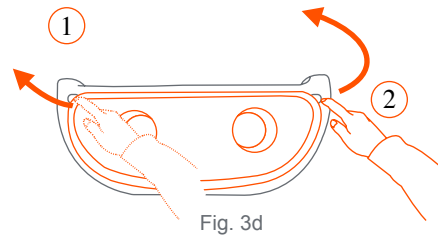

Fig. 3d

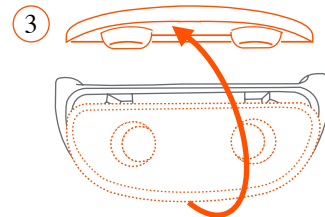

Fig. 3e

- Para acceder al asiento para niños: Oprima el botón de liberación de la bandeja y gírela hacia arriba (Fig. 3f).
- Para retirar la bandeja para niños: Oprima el botón de liberación de la bandeja (Fig. 3b) y gírela 180° y tire hacia afuera (Fig. 3g).

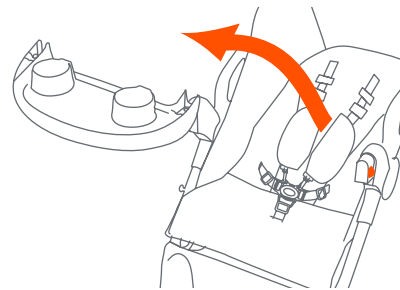

Fig. 3f

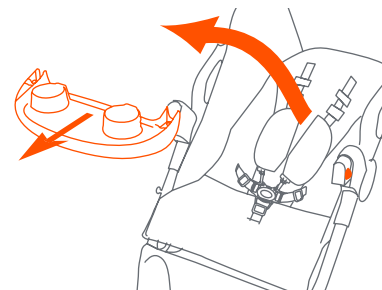

Fig. 3g

## BANDEJA PARA PADRES

**⚠ ADVERTENCIA:** No coloque líquidos calientes ni más de 3 libras sobre la bandeja para padres, ya que podría causar quemaduras graves o inestabilidad.

- Para colocar la bandeja para padres, alinee las ranuras de la bandeja para padres con las ranuras correspondientes en el armazón del carrito y deslice hacia abajo hasta que se trabe correctamente (Fig. 4).
- NOTA:** Verifique para asegurarse de que la bandeja para padres esté sujeta antes del uso.

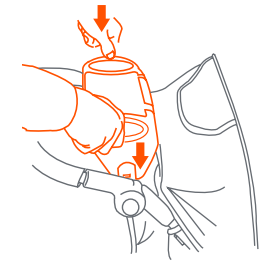

Fig. 4

## MANIJA AJUSTABLE

- Para ajustarla manija, apriete los dos botones a la misma vez para ajustar a un nivel cómodo (Fig. 5).

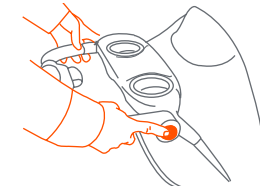

Fig. 5

## CUBIERTA

- 6) • Para instalar la cubierta, deslice los extremos macho de la cubierta dentro de las ranuras hembra del armazón del carrito (Fig. 6a).
- Para abrir la cubierta, empuje hacia delante el borde delantero de la cubierta mientras sostiene la parte trasera de la misma en su sitio (Fig. 6b).
- Para plegar la cubierta, empuje hacia atrás el borde delantero (Fig. 6b).

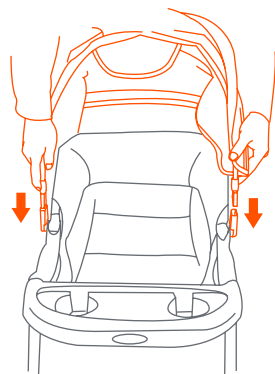

Fig. 6a

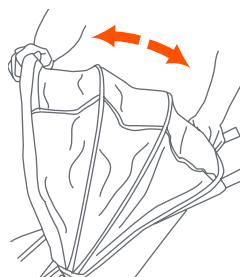

Fig. 6b

## CANASTA

- 7) • Se debe instalar el tubo trasero de la canasta antes de su uso. Introduzca el extremo hembra del tubo trasero de la canasta en los extremos macho situados en el armazón de la canasta hasta que se trabe correctamente (Fig. 7).

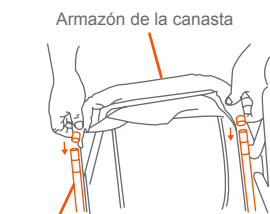

Fig. 7

## FRENOS

- ⚠️ ADVERTENCIA:** Siempre aplique los frenos cuando el carrito no esté siendo empujado, para impedir que ruede fuera de su alcance. **NUNCA** deje el carrito desatendido en una colina o pendiente, ya que podría deslizarse pendiente abajo.

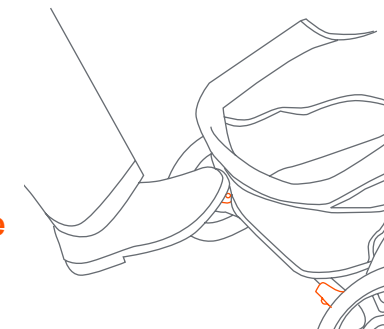

Fig. 8

- 8) • Para aplicar los frenos, ejerza una ligera presión hacia abajo a la palanca del freno situada en cada rueda trasera. El carrito podría requerir un leve movimiento hacia delante o hacia atrás para alinear los dientes del freno con el piñón del freno de cada rueda (Fig. 8). Verifique que el carrito no se mueva y que ambos frenos estén aplicados correctamente. Para soltarlos, levante suavemente la palanca del freno.

## PARA SUJETAR AL NIÑO

- ⚠️ ADVERTENCIA:** Evite lesiones graves por caídas o resbalones. Siempre use el arnés de seguridad.

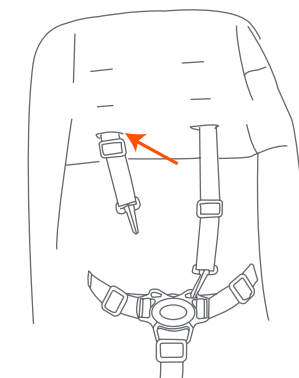

Fig. 9a

**⚠ PELIGRO DE ESTRANGULAMIENTO:** El niño se puede estrangular con las correas sueltas. Nunca deje al niño en el asiento cuando las correas estén sueltas o sin terminar de colocar.

- 9) • Las correas del hombro del arnés de 5 puntos tienen 3 posiciones de sujeción. Escoja la posición que sitúe a la correa del hombro al mismo nivel o a un nivel inferior a la parte superior del hombro del niño. Para ajustar la altura de arnés desenganche el cinturón del broche entrepiernas (Fig. 9a). Pase el cinturón a través de la ranura del arnés. Estas ranuras están localizadas en la parte posterior del asiento por debajo de la tela (Fig. 9b). Pase el cinturón a través de la ranura apropiada y enganche el cinturón al broche de entrepiernas.
- Coloque cuidadosamente al niño en el asiento del cochecito y pase el arnés de seguridad por la cintura del niño y por encima de los hombros. Coloque la correa de la entrepierna entre las piernas del niño. Introduzca el extremo macho del cinturón de cada hombro o de la cintura en la hebilla de la correa de la entrepierna. Ajuste el arnés de modo que esté ceñido alrededor de la cintura del niño y por encima de sus hombros. (Fig. 9c).

- 10) • Presione el botón en la presilla central para destrabar las dos hebillas del arnés (Fig. 10).

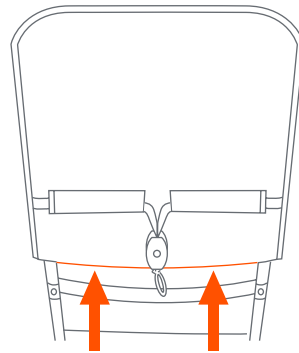
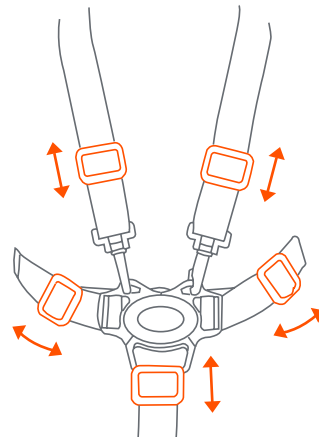
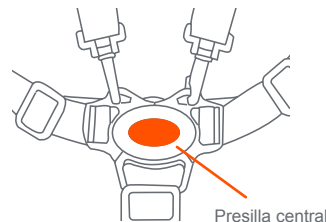

Fig. 9b



Regule para lograr un buen ajuste

Fig. 9c



Presilla central

Fig. 10

## POSICIÓN DEL RESPALDO

**⚠ ADVERTENCIA:** La posición erguida se debe usar únicamente para un niño de al menos 6 meses.

- 11) • El asiento posee múltiples posiciones de reclinación que se controlan mediante un ajuste accionado por cuerda y resorte ubicado detrás del asiento. Para reclinar el asiento, tire la arandela del ajuste hacia atrás (Fig. 11a). Para colocar el respaldo en una posición más erguida, tome el ajuste con una mano y tire de la cuerda hasta lograr la posición deseada con la otra mano (Fig. 11b). La cuerda se trabará automáticamente.

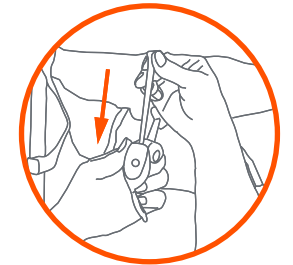

Fig. 11a

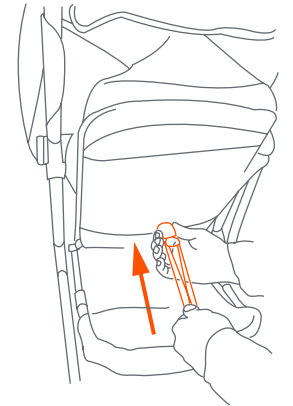

Fig. 11b



## ADJUNTO DE LA SILLITA PARA EL AUTOMÓVIL CON LA BANDEJA DE INSERCIÓN

### ⚠️ **ADVERTENCIA:**

**El incumplimiento de estas instrucciones adjuntas para la sillita para el automóvil podría ocasionar una lesión grave o la muerte.**

- 12) • Coloque el asiento del cochecito en la posición de reclinado completo (Fig. 11a). Verifique que la bandeja delantera para niños esté firmemente sujeta a los apoyabrazos del carrito. Instale el inserto de bandeja. Si es necesario (consulte el paso 3).

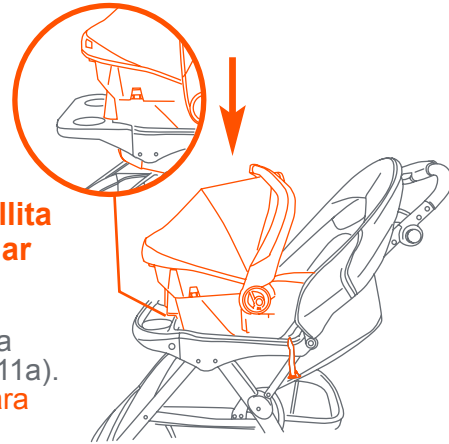

Fig. 12a

- Coloque el asiento de seguridad infantil de manera que mire hacia la parte posterior de la silla de paseo. Coloque la silla de modo que esté encajado en el interior de la bandeja frontal. Asegúrese de que los bloques colocados en la parte inferior del asiento están apoyados en la parte superior de la bandeja (Fig. 12a). Cuando el asiento de seguridad infantil se asienta firmemente en su lugar, correa de ambos breve ganchos cortos sobre el asiento de seguridad infantil a través de las ranuras del cinturón de seguridad en el asiento de seguridad infantil y jale el ajustador de la correa apretado (Fig. 12b).

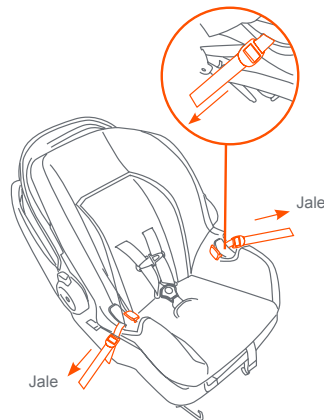

Fig. 12b

- Almacene la correa de soporte situada en la parte posterior del bastidor del asiento del cochecito en el bolsillo de almacenamiento lateral (Fig. 12c). **NOTA:** Es muy importante amarrar bien el ganchos cortos alrededor de la sillita infantil para el automóvil. Siempre sujete a su hijo con el arnés de la sillita para el automóvil cuando use la sillita en el carrito. Si su hijo ya está en la sillita para el automóvil, verifique que el niño esté sujeto con el arnés.

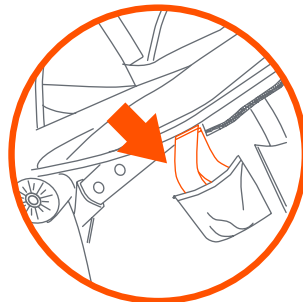

Fig. 12c

El uso incorrecto del carrito con la sillita para el automóvil podría acarrear lesiones graves o la muerte.

- Para retirar el asiento infantil para auto, quite los dos ganchos cortos de las ranuras del cinturón de seguridad en el asiento de seguridad infantil (Fig. 12b). Tire hacia arriba del asiento de seguridad infantil (Fig. 12d).

**NOTA:** Cuando no utilice el asiento para el automóvil, siempre guarde todas las correas y los ganchos cortos / el gancho corto en el bolsillo de almacenamiento sujeto al costado del asiento (Fig. 12e).

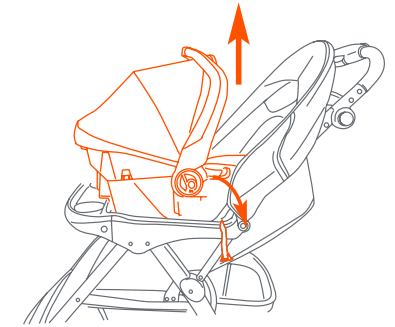
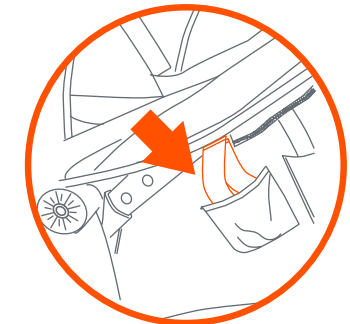
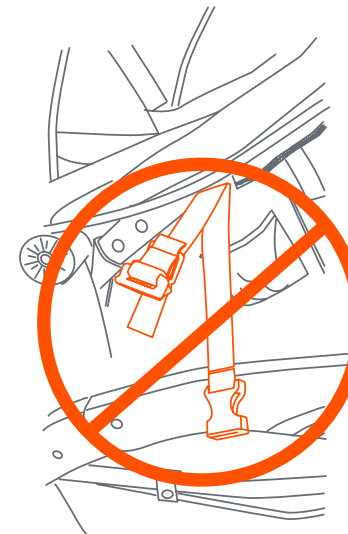

Fig. 12d



Bolsillo de almacenamiento

Fig. 12e

## ADJUNTO DE LA SILLITA PARA EL AUTOMÓVIL CON BANDEJA PARA NIÑOS SOLAMENTE

13) • Coloque el respaldo en una posición más erguida (Fig. 11b). **Verifique que la bandeja delantera para niños esté firmemente sujeta a los apoyabrazos del carrito. Asegúrese de retirar el inserto de la bandeja (consulte el paso 3).**

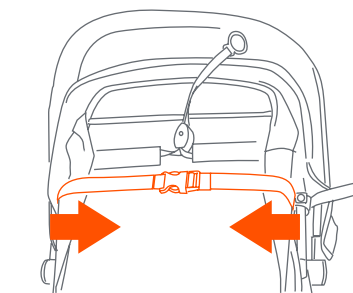

Fig. 13a

• Asegúrese de utilizar la correa de soporte situada en la parte posterior del bastidor del asiento del carrito. Apriete hasta que el asiento del carrito esté completamente recto (Fig. 13a).

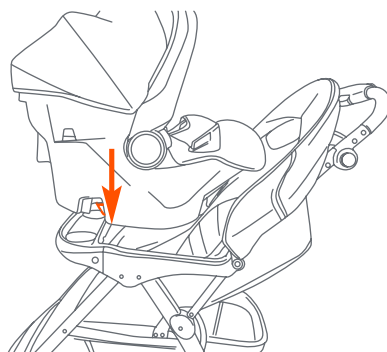

Fig. 13b

• Ubique la sillita para el automóvil de modo tal que apunte hacia la parte trasera del carrito. Empuje la sillita para el automóvil dentro de la bandeja delantera hasta que se sujete bien (Fig. 13b). Correa de ambos breve ganchos cortos sobre el asiento de seguridad infantil a través de las ranuras del cinturón de seguridad (Fig. 13c).

• Para retirar la Sillita para el Automóvil, la correa de soporte situada en la parte posterior (Fig. 13a) y retirar los ganchos cortos (Fig. 13c). Apriete la manija de liberación ubicada en la parte superior trasera del asiento y levante cuidadosamente la silla (Fig. 13d).

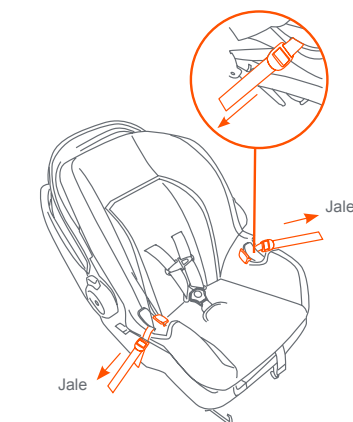

Fig. 13c

• Para otras sillitas de automóvil para niños Baby Trend®, apriete la manija de liberación ubicada en el extremo inferior del asiento y levante cuidadosamente la silla (Fig. 13e).

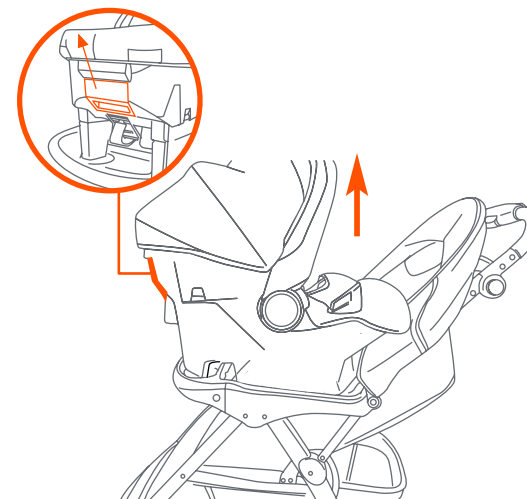

Fig. 13d

Otras Sillitas Para El Automóvil Baby Trend®

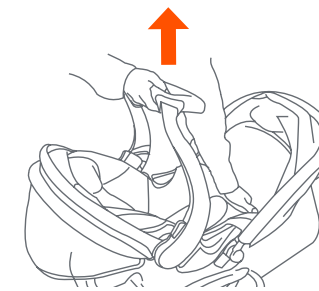
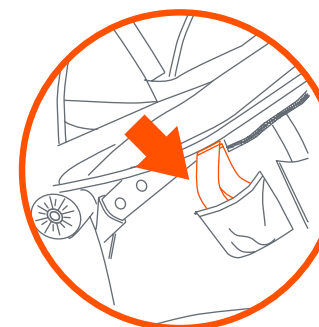
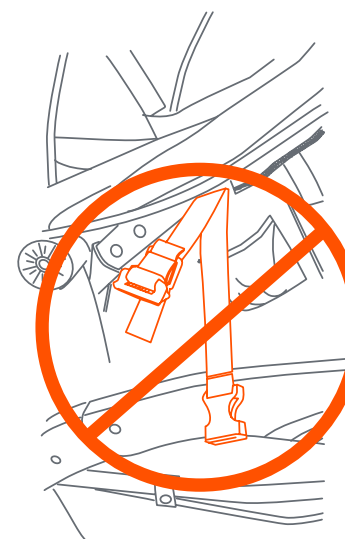

Fig. 13e

**NOTA:** Cuando no utilice el asiento para el automóvil, siempre guarde todas las correas y los ganchos cortos / el gancho corto en el bolsillo de almacenamiento sujeto al costado del asiento (Fig. 13f).



Bolsillo de almacenamiento

Fig. 13f

## PARA PLEGAR EL CARRITO

**⚠️ ADVERTENCIA:** Se debe ser prudente al plegar y desplegar el carrito para evitar que queden dedos atrapados.

**⚠️ PRECAUCIÓN:** No permita que los niños se acerquen al carrito mientras lo pliega. No permita que los niños se acerquen al carrito mientras lo despliega.

14) • Cierre la cubierta como se describe en la sección de la cubierta.

- Coloque la sillita en la posición más reclinada.
- Tire del carrito hacia atrás varias pulgadas para girar las ruedas delanteras hacia el frente (Fig. 14a).
- Utilizando la manija, incline el cochecito hacia atrás mientras la rueda trasera permanece en el piso y la rueda delantera apunta hacia arriba (Fig. 14b). Manténgalo en esta posición para usar la palanca.

- Para plegar el carrito deslice el gatillo manual hacia la izquierda y apriete el gatillo mientras empuja el manubrio hacia delante (Fig. 14c).
- Una vez que el carrito comience a plegarse, suelte la manija roja y empuje el manubrio hacia delante hasta que el carrito esté plegado. Trabe la palanca roja de liberación para sujetar el carrito (Fig. 15).

## PARA DESPLEGAR EL CARRITO

15) • Destrahe la palanca de liberación (Fig. 15).

- Retroceda el paso (Fig. 14a).

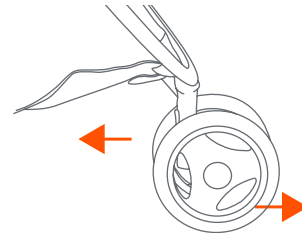

Fig. 14a

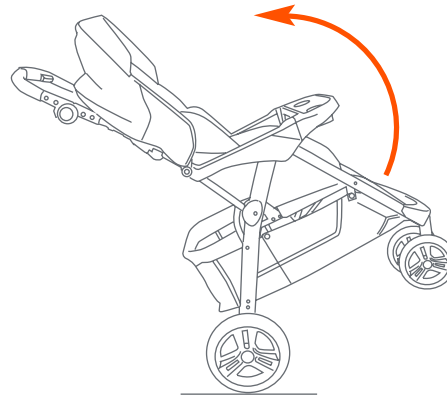

Fig. 14b

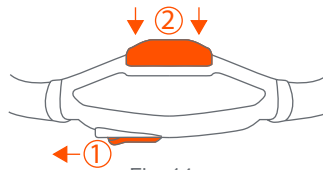

Fig. 14c

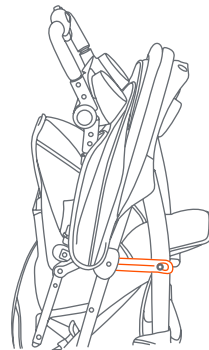

Fig. 15

## ALMOHADILLA DEL ASIENTO

- Para limpiar la almohadilla del asiento, use solamente jabón doméstico o detergente suaves y agua tibia en una esponja o trapo limpio.

## OTROS

- Verifique con frecuencia que su carrito no tenga tornillos sueltos, piezas gastadas, materiales o costuras rasgados. Reemplace o repare las piezas conforme sea necesario.



## **BABY TREND® CUSTOMER SERVICE**

The Customer Service Department can be contacted at 1 (800) 328-7363 Monday through Friday between 8:00 a.m. and 4:30 p.m. (PST). Return Authorizations are required prior to returning product(s) to Baby Trend®.

## **BABY TREND® SERVICIO AL CLIENTE**

El Departamento de Servicio al Cliente puede ser contactado a 1 (800) 328-7363 Lunes a viernes entre 8:00 a.m. y 4:30 p.m. (PST). Un numero de autorizacion es requerido antes de la devolución de los producto(s) a Baby Trend®.