

WARRANTY

DO NOT RETURN YOUR PRODUCT TO THE STORE. PLEASE CONTACT BABY TREND FOR REPLACEMENT PARTS, SERVICE AND REPAIR.

The Baby Trend® warranty covers workmanship defects within the first 180 days of purchase. Any product which has been subjected to misuse, abuse, abnormal use, excessive wear and tear, improper assembly, negligence, environmental exposure, alteration or accident, or has had its serial number altered or removed invalidates all claims against the manufacturer. Any damage to property during installation is the sole responsibility of the end user. The Customer Service Department can be contacted at 1 (800) 328-7363 Monday through Friday between 8:00am and 4:30pm (PST). Return Authorizations are required prior to returning product(s) to Baby Trend®. Warranty only valid in North America.

GARANTIA

NO DEVUELVA SU PRODUCTO A LA TIENDA. POR FAVOR CONTACTE A BABY TREND PARA PIEZAS DE REPUESTO, SERVICIO Y REPARACION.

La garantía de Baby Trend® cubre defectos de fábrica dentro de los primeros 180 días de la compra. Cualquier producto que haya sido sometido a uso indebido, abuso, uso anormal, desgaste excesivo, montaje incorrecto, negligencia, exposición ambiental, alteración o accidente, o que ha tenido su número de serie alterado o removido anula todos los reclamos contra el fabricante. Cualquier daño a la propiedad durante la instalación es de la exclusiva responsabilidad del usuario final. El Departamento de Servicio al Cliente puede ser contactado a 1 (800) 328-7363 Lunes a viernes entre 8:00am y 4:30pm (PST). Un número de autorización es requerido antes de la devolución de los producto(s) a Baby Trend®. Garantía válida sólo en América del Norte.

GARANTIE

NE PAS RETOURNER VOTRE PRODUIT AU MAGASIN. VEUILLEZ CONTACTER BABY TREND POUR DES PIÈCES DE RECHANGE, ENTRETIEN ET RÉPARATION.

La garantie Baby Trend® couvre les vices de fabrication dans les 180 jours suivant l'achat du produit. Tout produit qui a été soumis à un usage abusif, une utilisation anormale, une usure excessive, un montage incorrect, de la négligence, de l'exposition environnementale, de la modification ou un accident, ou a eu son numéro de série modifié ou supprimé annule toutes les réclamations contre le fabricant. Tout dommage à la propriété lors de l'installation est de la seule responsabilité de l'utilisateur final. Le service client peut être contacté au 1 (800) 328-7363 du lundi au vendredi 8 h – 16 h 30 (PST). Une autorisation sera nécessaire avant de retourner le produit à Baby Trend®. Garantie valable uniquement en Amérique du Nord.

Read all instructions BEFORE assembly and USE of product.
KEEP INSTRUCTIONS FOR FUTURE USE.

Lea todas las instrucciones ANTES de armar y USAR el producto.
CONSERVE LAS INSTRUCCIONES PARA USO FUTURO.

Lisez toutes les instructions du manuel AVANT l'assemblage ou
L'UTILISATION de ce produit. CONSERVEZ CES INSTRUCTIONS
POUR RÉFÉRENCE ULTÉRIEURE.

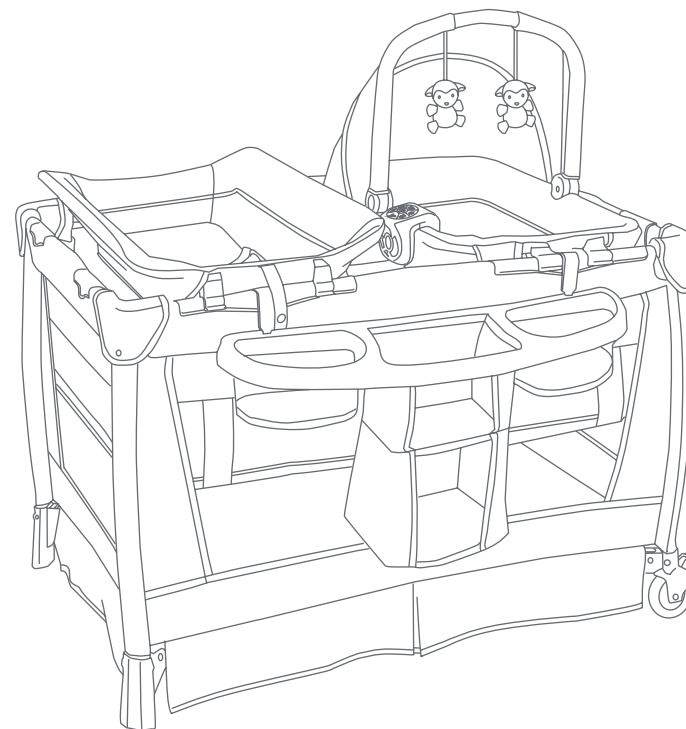

PY75XXXA / PY75XXXB / PY75XXXC

Instruction Manual
Manual de Instrucciones
Manuel d'instruction



www.babytrend.com

Baby Trend, Inc.
1607 S. Campus Ave.,
Ontario, CA 91761

1-800-328-7363
(8:00am ~ 4:30pm PST)
www.babytrend.com



www.babytrend.com

Playard Warnings

⚠️ WARNING: Failure to follow these warnings and the instructions could result in serious injury or death. This product including side rails, must be fully erected prior to use. Make sure latches are secure.

⚠️ SUFFOCATION HAZARD

INFANTS HAVE SUFFOCATED:

- In gaps between a mattress too small or too thick and product sides
- On soft bedding
Never add a mattress, pillow, comforter, or padding. Use only the mattress provided by manufacturer.
- The playard mattress/pad is specially designed to prevent suffocation. The playard mattress/pad has a solid base, which must be at least 40 in. long and 28 in. wide and not more than 1 in. thick in order to meet safety standards. Using a thicker or a different sized mattress/pad may allow a child's head to get between mattress/pad and the side of the playard causing suffocation.
- To reduce the risk of SIDS, pediatricians recommend healthy infants be placed on their back to sleep, unless otherwise advised by your physician.
- **ALWAYS** place child on back to sleep.
- **NEVER** use plastic shipping bags or other plastic film as mattress covers not sold and intended for that purpose. They can cause suffocation.
- **NEVER** use a water mattress with this product.

FALL HAZARD: Always check that the bassinet is securely locked on the base/stand by pulling upwards on the bassinet.

⚠️ WARNING: STRANGULATION HAZARD: NEVER LEAVE INFANT IN PRODUCT WITH SIDES DOWN. Infant may roll into space between pad and loose mesh side causing suffocation.

- **Strings can cause strangulation! NEVER** place items with a string around a child's neck such as hood strings or pacifier cords. **NEVER** suspend strings over playard or attach strings to toys.

- **NEVER** place the playard near a window where cords from blinds or drapes can strangle a child.
- Child can become entrapped and die when improvised netting or covers are placed on top of a playard. Never add such items to confine child in playard.
- **NEVER** leave child in product with sides lowered. Be sure sides are in raised and locked position whenever child is in product.

⚠️ WARNING: See playard floor and side rails for warnings.

- The playard, including side rails, must be fully erected prior to use.
- Make sure latches are secure.
- Discontinue use of the product when child is able to climb out or has reached the height of 35 in. (890 mm), or 30lbs. (13.6kg)
- When child is able to pull to standing position, remove bumper pads, large toys and other objects that could serve as steps for climbing out.
- **ALWAYS** provide the supervision necessary for the continued safety of your child. When used for playing, never leave child unattended. Child in crib must be under supervision at all times.
- **ALWAYS** ensure that the playard, changing table, and the Rock-A-Bye Bassinet are safe by checking regularly, before placing the child in it, check that every part is properly secured in place.
- **NEVER** leave the Bassinet in place when child is in playard.
- **NEVER** leave Changing Table in place when child is in the playard.
- **NEVER** leave Rock-A-Bye Bassinet in place when child is in the playard. Only one child can use the Playard/Nursery Center at any time.
- **NEVER** use this product if there are any loose or missing fasteners, loose joints, broken parts, or torn mesh/fabric. Check before assembly and periodically during use. Contact Baby Trend® Customer Service at 1-800-328-7363 for replacement parts, repair or instructions. **NEVER** substitute parts.
- This product is not intended for commercial use.

Advertencias de Corralito:

⚠️ **ADVERTENCIA:** La inobservancia de las advertencias e instrucciones podría causar lesiones graves o la muerte.

El corralito, junto con las barandas laterales, deberán estar totalmente erguidos antes de usar. Asegúrese de que las trabas estén firmes.

⚠️ PELIGRO DE ASFIXIA

LOS NIÑOS PUEDEN SUFRIR ASFIXIA:

- En los espacios entre colchones muy pequeños o muy altos y los costados del producto
- En colchones blandos
Nunca agregue colchones, almohadas, colchas ni rellenos.
Utilice sólo el colchón suministrado por el fabricante.
- El colchón/la almohadilla del corralito está específicamente diseñado para evitar la asfixia. El colchón/la almohadilla del corralito tiene una base sólida, que debe ser de, al menos, 40 pulgadas (101.6) cm de largo y 28 pulgadas (71.12) cm de ancho, y de no más de 1 pulgada (2,54 cm) de espesor para cumplir con los estándares de seguridad. Usar un colchón o una almohadilla de mayor espesor o de un tamaño diferente podría permitir que la cabeza del niño se atore entre el colchón o la almohadilla y el lateral del corralito y que el niño se asfixie.
- Para reducir el riesgo de SMIS, los pediatras recomiendan acostar a los niños sanos boca arriba para dormir, a menos que el médico indique lo contrario.
- SIEMPRE coloque al niño de espaldas para dormir.

- NUNCA use bolsas de plástico para transporte u otras envolturas plásticas para cubrir el colchón no diseñadas o comercializadas para ese fin. Pueden causar asfixia.
- NUNCA utilice un colchón de agua con este producto.

PELIGRO DE CAÍDAS: Compruebe siempre que la cuna este bien encajado en la base / soporte; comprueba jalando hacia arriba en la cuna.

- ⚠️ **ADVERTENCIA:** PELIGRO DE ESTRANGULAMIENTO:
- ADVERTENCIA:** NUNCA DEJE AL NIÑO EN EL PRODUCTO CON LOS COSTADOS BAJOS. El niño podría desplazarse hasta el espacio entre la almohadilla y el lado de la malla suelta, y sufrir asfixia.
- ¡Los cordones pueden causar estrangulamiento! NUNCA coloque elementos con cordones alrededor del cuello del niño, tales como cordones de capuchas o de chupetes. NUNCA cuelgue cordones sobre el corralito ni ate cuerdas a los juguetes.
 - NUNCA coloque el producto cerca de ventanas donde el niño se pueda estrangular con cordones de persianas o cortinas
 - El niño puede quedar atrapado y morir cuando se colocan redes o cubiertas improvisadas encima del corralito. Nunca coloque estos artículos para recluir al niño dentro del corralito.
 - NUNCA deje al niño en el producto con los costados bajos. Asegúrese de que los costados estén levantados y trabados toda vez que el niño esté en el producto.

⚠️ **ADVERTENCIA:** Vea el piso del parque para bebés y las barras laterales para mensajes de advertencia.

- El corralito, junto con las barandas laterales, deberán estar totalmente erguidos antes de usar.
- Asegúrese de que las trabas estén firmes.
- El producto deberá dejar de usarse cuando el niño sea capaz de trepar y salir, o alcance una altura de 35 pulg. (890 mm) o un peso de 30 lb. (13.6 kg), lo que ocurra primero.
- Cuando el niño sea capaz de levantarse agarrándose a objetos, quite las almohadillas protectoras, los juguetes grandes y demás objetos que puedan servirle de escalones para trepar y salir.
- Proporcione **SIEMPRE** la supervisión necesaria para la seguridad continua de su niño. Cuando se use para jugar, **NUNCA** deje al niño solo. El niño en la cuna debe estar bajo supervisión en todo momento.
- Asegúrese de que el corralito, el cambiador y la mecedora sean seguros, revisándolos regularmente y controlando que cada parte esté bien asegurada en su lugar, antes de colocar al niño.
- **NUNCA** deje la cuna armada cuando el niño esté dentro del corralito.
- **NUNCA** deje la mesa para cambiar al bebé armada cuando el niño está en el corralito.
- **NUNCA** deje la cuna Rock-A-Bye armada cuando el niño esté dentro del corralito. Sólo un niño a la vez puede usar el Centro de juegos.
- **NUNCA** utilice este producto si hay sujeciones sueltas o ausentes, uniones flojas, piezas rotas o si la tela o la malla están rasgadas. Revise antes de armar y en forma periódica durante el uso. Si necesita repuestos, reparación o instrucciones, llame al servicio de atención al cliente de Baby Trend® al 1-800-328-7363. **NUNCA** reemplace piezas.
- Este producto no está diseñado para uso comercial.

Avertissements de berceaux:

⚠️ **MISE EN GARDE** : Manquer de suivre ces avertissements et les instructions peut entraîner de sérieuses blessures ou un décès. Le parc, y compris les barres de côté, doit être totalement assemblé avant son utilisation. Assurez-vous que les verrous sont bien fermés.

⚠️ **DANGER DE SUFFOCATION**

LES BÉBÉS PEUVENT SUFFOQUER :

- Dans les espaces entre un matelas trop petit ou trop épais et les côtés du produit
- Sur une douillette molle
NE JAMAIS ajouter un matelas, oreiller, édredon ou du rembourrage. Utilisez **SEULEMENT** un matelas fourni par Baby Trend. **NE PAS** utiliser un matelas à eau avec ce produit.
- Les ficelles peuvent causer un risque d'étranglement!
NE PAS placer d'objets avec une corde autour du cou de l'enfant, tels des cordons de capuchon ou de suce. **NE PAS** suspendre de ficelles au-dessus de moïse et de berceaux afin d'y attacher des jouets.
- **NE JAMAIS** ajouter un matelas, oreiller, édredon ou du rembourrage.
- Le matelas/couvre-matelas du parc de bébé a été spécialement conçu pour prévenir les risques de suffocation. Le matelas/couvre-matelas du parc de bébé est doté d'une base solide, dont les dimensions doivent correspondre au moins à 40 po de long (101.6) et 28 po de large (71.12cm); il ne doit pas avoir une épaisseur de plus de 1 po afin de satisfaire aux normes de sécurité. L'utilisation d'un matelas/couvre-matelas plus épais ou de taille différente entraînerait un risque pour l'enfant de coincer sa tête entre le matelas/couvre-matelas et les côtés du parc, ce qui provoquerait la suffocation.

- Pour réduire le risque du syndrome de la mort subite du nourrisson en couchant, les pédiatres recommandent que les enfants en bonne santé soient placés sur leur dos pour dormir, sauf avis contraire du médecin.
- **TOUJOURS** placer l'enfant sur le dos pour dormir.
- **NE PAS** utiliser comme couvre-matelas de sac à provisions ou autre pellicule plastique qui ne sont pas conçus pour cet usage. Ils peuvent causer la suffocation.
- **NE PAS** utiliser un matelas à eau avec ce produit.

RISQUE DE CHUTE: Vérifiez toujours que le berceau est bien verrouillé sur la base / le support en tirant vers le haut sur le berceau.

⚠️ MISE EN GARDE : DANGER D'ÉTRANGLEMENT :
AVERTISSEMENT : NE JAMAIS LAISSER LE BÉBÉ DANS LE PARC LORSQUE LES CÔTÉS SONT ABAISSÉS. Le bébé peut suffoquer en tombant dans l'espace entre le matelas et le grillage du côté.

- Les ficelles peuvent causer un risque d'étranglement! **NE PAS** placer d'objets avec une corde autour du cou de l'enfant, tels des cordons de capuchon ou de suce. **NE PAS** suspendre de ficelles au-dessus d'un parc/lit d'enfant afin d'y attacher des jouets.
- Ne jamais ajouter de telles installations dans le but de confiner votre enfant dans le parc.
- L'enfant peut rester coincé jusqu'à en étouffer mortellement lorsqu'un grillage ou un couvercle improvisé est placé par-dessus un parc. Ne jamais ajouter de telles installations dans le but de confiner votre enfant dans le parc.
- **NE PAS** laisser un enfant seul dans le produit quand un côté est abaissé. Soyez certain que les côtés sont relevés et en position verrouillé chaque fois qu'un enfant est placé dans le produit.

⚠️ AVERTISSEMENT : Voir le plancher du parc de bébé et les barres latérales pour les messages de mise en garde.

- Le parc, y compris les barres de côté, doit être totalement assemblé avant son utilisation.
- Assurez-vous que les verrous sont bien fermés.
- Pour prévenir les risques de chute, **NE PAS** utiliser ce produit lorsque le bébé commence à ramper sur les mains et genoux, mesure plus de 890 mm (35 po) ou pèse plus de 13,6 kg (30 lb), peut importe quel arrive en premier.
- Quand l'enfant est capable de se tirer à une position debout, enlever les bordures de protection, les gros jouets et les divers autres objets qui pourraient servir comme marches au bébé pour sortir.
- **TOUJOURS** prendre toutes les mesures nécessaire pour assurer la sécurité de votre enfant. **NE JAMAIS** laisser un enfant sans surveillance.
- **TOUJOURS** veiller à ce que le parc, la table à langer, et le moïse Rock-A-Bye sont surs en vérifiant régulièrement, avant de placer l'enfant, que chaque partie est correctement fixée.
- Ne jamais laisser le moïse amovible en place lorsque l'enfant se trouve dans le parc.
- **NE JAMAIS** laisser la table à langer en place lorsque l'enfant est dans le parc.
- **NE JAMAIS** laisser le moïse en place lorsque l'enfant se trouve dans le parc de bébé. Le parc de bébé peut accueillir un seul enfant à la fois.
- Avant chaque utilisation ou assemblage inspecter le parc, le berceau à roulettes et la table à langer pour vérifier s'il y a de bris, des joints lâches, des pièces manquantes ou des bords pointus. **NE PAS** utiliser le parc ou le berceau à roulettes si une pièce manque ou est brisée. Communiquer avec le service à la clientèle de Baby Trend® au 1-800-328-7363 pour des pièces de rechange. **NE PAS** substituer pour des pièces qui ne sont pas d'origine.
- Ce produit n'est pas conçu pour une utilisation commerciale.

IMPORTANT! To ensure safe operation of your playard, please follow these instructions carefully. Please keep these instructions for future reference.

IMPORTANT! Before assembly and each use, inspect this product for damaged hardware, loose joints, missing parts or sharp edges. NEVER use if any parts are missing or broken.

IMPORTANT! Adult assembly is required.

¡IMPORTANTE! Para asegurar el funcionamiento seguro de su carrito, siga estas instrucciones cuidadosamente. Por favor, conserve estas instrucciones para referencia futura.

¡IMPORTANTE! Antes de armar y cada vez que vaya a usar este producto, revise que no tenga piezas de metal dañadas, uniones flojas, piezas ausentes o bordes puntiagudos. NUNCA utilice la silla con piezas ausentes o rotas.

¡IMPORTANTE! Se requiere asamblea por parte de un adulto.

IMPORTANT ! Afin d'assurer l'utilisation sécuritaire de votre parc de bébé suivre ces instructions soigneusement. Conservez ces instructions pour référence ultérieure.

IMPORTANT ! Avant chaque utilisation ou assemblage inspecter le parc, le berceau à roulettes et la table à langer pour vérifier s'il y a de bris, des joints lâches, des pièces manquantes ou des bords pointus. NE PAS utiliser le parc ou le berceau à roulettes si une pièce manque ou est brisée.

IMPORTANT ! L'assemblage par un adulte est nécessaire.

MAINTENANCE AND CLEANING INSTRUCTIONS:

Use only household mild soap and warm water.

DO NOT USE BLEACH.

DO NOT MACHINE WASH.

INSTRUCCIONES DE LIMPIEZA Y MANTENIMIENTO:

Utilice sólo jabón suave y agua tibia.

NO USE BLANQUEADOR.

NO LAVE A MÁQUINA.

INSTRUCTIONS D'ENTRETIEN ET DE NETTOYAGE :

Utiliser seulement un savon ou détergent doux et de l'eau chaude.

NE PAS UTILISER DE JAVELLISANT.

NE PAS LAVER À LA MACHINE.

PARTS PIEZAS PIÈCES

Check the parts list on the back cover to make sure you have all the parts for this model before assembling the playard.

Revise la lista de piezas en la contraportada para asegurarse de que tiene todas las piezas para este modelo antes de armar el corralito.

Vérifiez que vous avez toutes les pièces de ce modèle avant d'assembler le parc de bébé.



Playard
Corralito
Parc

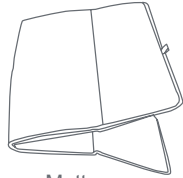

Mattress
Colchón
Matelas

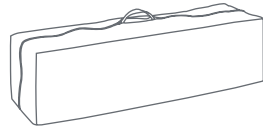

Travel / Storage Bag
Bolsa de viaje y portaobjetos
Sac de transport ou de rangement



(2) Short Bar with Connectors
(2) Barras Cortas con Conectores
(2) Barres Courtes avec Connecteurs



(2) Curved Connector Bar
(2) Barras Conectoras Curvadas
(2) Barres Courbes

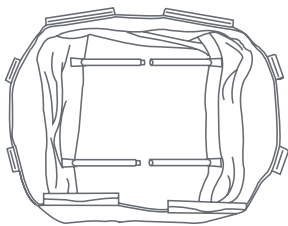

Large bassinet with metal support tubes
La cuna grande con tubos metálicos de soporte
Le grande moïse avec le support métallique tubes

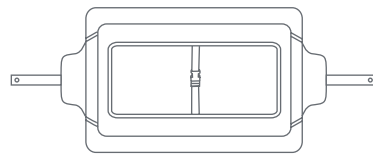

Changing Table
Cambiador
Table à langer

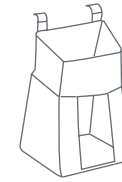

* Diaper Stacker
* Portapañales
* Pochette de diaper

or
o
ou

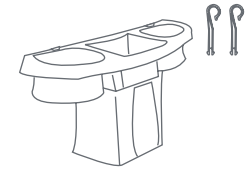

* Parent Organizer
* Organizador para Padres
* Organisateur pour Parent



or
o
ou



*Music Center
*Centro Musical
*Centre Musical

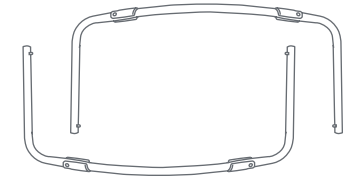

(2) or (4) Rock-a-Bye bassinet Bars
(2) o (4) barras para la Cuna Rock-A-Bye
(2) ou (4) Bars du le Moïse Rock-A-Bye



or-o-ou



**Portable Rock-a-Bye bassinet
**La Cuna Desmontable Rock-A-Bye
**Le Moïse Rock-A-Bye Amovible

*Type may vary *El tipo puede variar *Peut varier selon le modèle
**Toys and quantity may vary **Juguetes y la cantidad puede variar
**Jouets et quantité peut varier selon le modèle

TO ASSEMBLE PLAYARD ARMADO DEL CORRALITO ASSEMBLAGE DU PARC DE BÉBÉ



Playard
Corralito
Parc

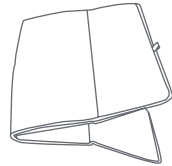

Mattress
Colchón
Matelas

ATTENTION: Playard must be fully assembled and securely locked before installing or using other accessories.

ATENCIÓN: El corralito debe estar totalmente armado y trabado de manera segura antes de instalar o usar otros accesorios.

ATTENTION : Le parc de bébé doit être totalement monté et verrouillé avant d'installer ou d'utiliser d'autres accessoires.

- 1)** • Unzip bag and remove Playard frame (Fig. 1). Undo the Fasten straps and set the Mattress aside.

DO NOT push center down yet.

- Abra la bolsa y saque el armazón del corralito (Fig. 1). Desabroche las correas de sujeción y ponga el colchón a un lado.

Todavía NO empuje el centro hacia abajo.

- Ouvrez le sac et enlevez le cadre (Fig. 1). Détacher les sangles et mettre le matelas de côté.

NE PAS pousser le centre du parc vers le bas.



Fig. 1

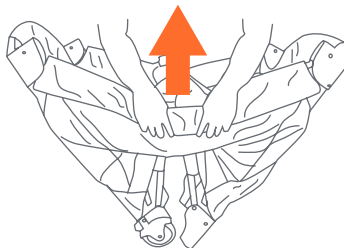

Fig. 2

- 2)** • Top rails must be fully locked before lowering center. Pull up one rail at a time, hold one hand on each side of the rail and pull up sharply, do not pull from the middle where the center latch release is located, make sure both tubes latch in place and each rail is rigid (Fig. 2).

IMPORTANT: The center must be raised while locking the rails. If one rail will lock but the other side will not then, unlock the rail by squeezing the release in the center and try again.

- Las barandillas superiores deben estar completamente erguidas antes de bajar el centro. Levante una barandilla por vez, coloque una mano a cada lado de la barandilla y levante fuertemente. No jale del medio, donde se ubica el mecanismo de liberación del sujetador central. Asegúrese de que ambos tubos estén asegurados en su lugar y que todas las barandillas estén rígidas (Fig. 2).

IMPORTANT: El centro debe estar elevado mientras se aseguran las barandillas. Si una barandilla queda asegurada, pero la otra no, destrabe la barandilla presionando el mecanismo de liberación ubicado en el centro e intente nuevamente.

- Les barrières supérieures doivent être complètement relevées et bloquées avant d'abaisser le centre du parc. Tirez sur une seule barrière à la fois; placez une main sur chaque tube formant la barrière et tirez fermement vers le haut; évitez de tirer en tenant la barrière au centre, puisque c'est là que se trouve le mécanisme de blocage du verrou. Assurez-vous que les deux tubes sont bien verrouillés et que toutes les barrières sont solides (Fig. 2).

IMPORTANT : Le centre du parc doit être complètement relevé lors du verrouillage des barrières. Si une seule barrière est verrouillée, débloquez le verrou en appuyant sur le mécanisme de déblocage du verrou puis recommencez.

- 3)** • Once all four (4) top rails are locked in place, push down on the center handle (Fig. 3a). The center mechanism automatically locks in place.

IMPORTANT: Test each top rail by pushing down slightly to confirm each is rigid and securely in place before use (Fig. 3b).

- Una vez que las cuatro (4) barandillas superiores estén aseguradas en su lugar, empuje el asa central hacia abajo (Fig. 3a). El mecanismo central automáticamente se asegura en su lugar.

IMPORTANT: Pruebe todas las barandillas superiores empujándolas suavemente hacia abajo para confirmar que estén rígidas y aseguradas en su lugar antes de usar el producto (Fig. 3b).

- Lorsque les quatre (4) barrières auront été montées et bloquées, abaissez le centre du parc (Fig. 3a). Le mécanisme central fera automatiquement verrouillé en place.

IMPORTANT : Vérifiez chaque barrière en appuyant légèrement dessus pour confirmer qu'elles sont rigides et bien verrouillées avant chaque utilisation (Fig. 3b).

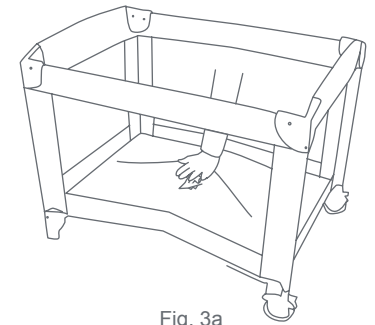

Fig. 3a

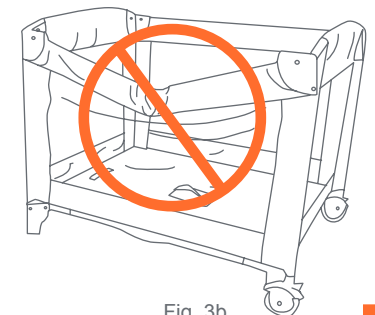

Fig. 3b

For already assembled Playard you may skip to page 19 for the accessories instructions. To install mattress into the playard proceed to Step 4.

Para el corralito ya armado, pase a la página 19 para encontrar las instrucciones de los accesorios. Para instalar el colchón dentro del corralito proceda al Paso 4.

Pour le parc de bébé déjà assemblé, vous pouvez passer à la page 19 pour les instructions concernant les accessoires. Pour installer le matelas dans le parc passez à l'étape 4.

- 4) • Place the Mattress on the floor of the Playard with the padded side facing up (Fig. 4).
- Coloque el colchón en el piso del corralito de juegos con el lado acolchado hacia arriba (Fig. 4).
- Placez le matelas au fond du parc, côté matelassé vers le haut (Fig. 4).

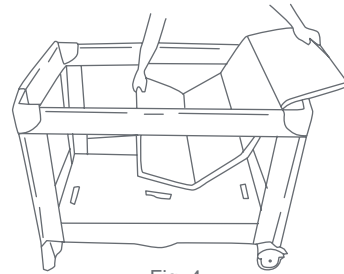

Fig. 4

- 5) • Insert the hook & loop fasteners located on the underside of the mattress through the slots in the floor of each end of the playard (Fig. 5a). Fasten the hook and loop fasteners to the underside of the playard floor to prevent the mattress from moving (Fig. 5b).

IMPORTANT: The handle located in the center of the Playard floor **MUST** remain raised (Approx. 45.7 cm or 18 inches) while locking the side rails in place. If the center is not raised the rails will **NOT** lock.

If you experience difficulty and one side of the rail will lock but the other side will not then, unlock the rail by squeezing the release in the center and try again. If you still have difficulty, contact our Customer Service Center at 1-800-328-7363 or visit us online at www.babytrend.com.

- Introduzca las correas de gancho y bucle ubicadas en la parte inferior del colchón a través de las ranuras del piso en cada extremo del corralito de juegos (Fig. 5a). Trabe el gancho y pase las correas por la parte inferior del piso del corralito de juegos para evitar que el colchón se mueva (Fig. 5b).

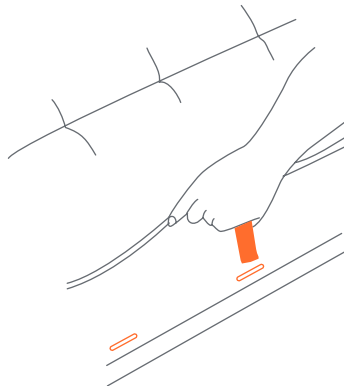

Fig. 5a

IMPORTANTE: La manija ubicada en el centro del piso del corralito **DEBE** permanecer levantada (aprox. 45.7 cm o 18 pulg.) mientras se traban en su lugar las barandas laterales. Si el centro no está levantado, las barandas **NO** se trabarán.

Si tiene dificultades y se traba sólo un lado de la baranda pero el otro no, destrabe la baranda apretando el botón de liberación que se encuentra en el centro e intente nuevamente. Si continúa teniendo dificultades, llame al centro de atención al cliente al 1-800-328-7363 o visítenos en www.babytrend.com.

- Localisez les courroies crochet et boucle situées sous le matelas puis insérez-les dans les fentes situées à chacune des extrémités du plancher du parc (Fig. 5a). Attachez les courroies sous le plancher du parc pour empêcher le matelas de glisser (Fig. 5b).

IMPORTANT : La poignée située au centre du parc de bébé **DOIT** rester en position relevée (Environ 45,7 cm ou 18 pouces), lors du verrouillage des barres de côté. Si le centre n'est pas soulevé les barres se verrouilleront **PAS**.

Si vous éprouvez des difficultés et qu'un côté des barres se verrouille mais l'autre partie non, déverrouiller les barres en serrant la poignée située au centre du parc de bébé et essayez à nouveau. Si vous avez encore des difficultés, communiquez avec notre Centre de Service à la clientèle au 1-800-328-7363 ou visiter notre site Internet www.babytrend.com.

- 6) • To operate the brakes on the wheels, press downward on the brake levers. To release, lift upward on the lever (Fig. 6).

- Para operar los frenos en las rueditas, presione las palancas de freno hacia abajo. Para liberar, levante la palanca (Fig. 6).

- Pour actionner les freins, appuyez vers le bas sur les leviers de frein. Pour libérer, soulevez le levier vers le haut (Fig. 6).

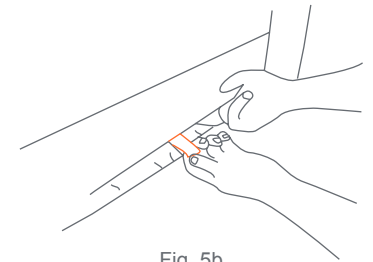

Fig. 5b

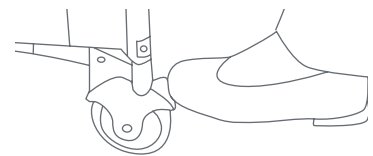
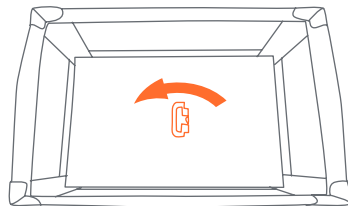

Fig. 6

FOLDING PLAYARD CÓMO PLEGAR EL CORRALITO REPLIER LE PARC A BEBE

- 7) • Release the hook and loop fastener holding the Mattress from underneath the Playard floor or the Bassinet and set the mattress aside.
DO NOT unlock top rails yet, center of floor handle must be raised before top rails will unlock.



Rotate before lifting
Girar antes de levantar
Rotation avant la levée
Fig. 7

- Rotate the center handle counter-clockwise 90 degrees and raise the center as high as the top rails (Fig. 7). Gather the Legs and Wheels together towards the center as close as possible so that they nearly touch.
- Suelte las correas de gancho y bucle cierre que sostienen el colchón desde debajo del piso del corralito de juegos o el moisés y déjelas a un lado.
Todavía NO destrabe las barandillas superiores. El centro del piso debe estar elevado antes de destrabar las barandillas superiores.
- Gire el asa central 90 grados en sentido antihorario y levante el centro a la altura de las barandillas superiores (Fig. 7). Junte las patas y las ruedas hacia el centro tan cerca como sea posible, de manera que prácticamente se toquen.
- Détachez les courroies crochet et boucle fermeture situées sous le plancher du parc ou de la bassinette pour maintenir le matelas en place, puis retirez le matelas.
Ne déverrouillez pas les barrières immédiatement. Le plancher du parc doit d'abord être relevé avant de pouvoir débloquent les barrières.
- Saisissez la poignée située au centre du plancher du parc puis effectuez un quart de tour vers la gauche et relevez le centre à la hauteur de la barrière supérieure (Fig. 7). Ramenez les montants et les roues vers le centre du parc aussi près que possible les uns des autres.

- 8) • Locate the rail latch release in the center and bottom side of each rail. Squeeze the lever with two hands until the rail releases the two tubes (Fig. 8a), then push down (Fig. 8b).
NOTE: If the top rail(s) do not release completely, DO NOT FORCE! Lift the center of floor higher. Both tubes must be released for the top rail to fold.

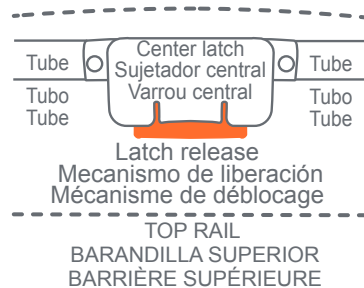

Fig. 8a

- Ubique el mecanismo de liberación del sujetador de las barandillas en el centro y la parte inferior de cada barandilla. Presione la palanca con ambas manos hasta que la barandilla suelte los dos tubos (Fig. 8a), luego empuje hacia abajo (Fig. 8b).

NOTA: Si las barandillas superiores no se sueltan completamente, ¡NO LAS FUERCE! Levante el centro del piso más alto. Se deben soltar ambos tubos para que la barandilla superior se pliegue.

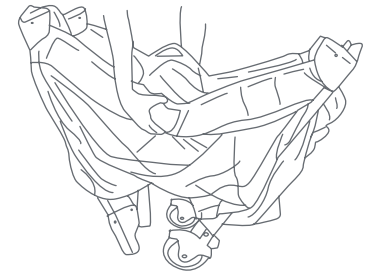

Fig. 8b

- Localisez le mécanisme de déblocage du verrou situé au centre et au bas de chaque barrière. Comprimez le levier à deux mains jusqu'à ce que la barrière libère les deux tubes (Fig. 8a), puis poussez le mécanisme vers le bas (Fig. 8b).
REMARQUE : Si une ou les deux barrières ne sont pas complètement libérées, NE FORCEZ PAS! RELEVEZ le centre du plancher encore plus haut. Pour plier la barrière supérieure, les deux tubes doivent être libérés.
- 9) • Gather all four (4) corners and the center together tightly (Fig. 9). Wrap Mattress around Playard frame with padded side facing inward.
- Junte las cuatro (4) esquinas y el centro con firmeza (Fig. 9). Envuelva el colchón alrededor de la estructura del corralito de juegos con el lado acolchado hacia adentro.
- Ramenez les quatre (4) coins vers le centre (Fig. 9). Enroulez le matelas autour du cadre du parc, côté matelassé vers l'intérieur.
- 10) • Secure the hook and loop fasteners by feeding them through the loops on the end of the mattress then fold them back onto themselves (Fig. 10).



Fig. 9

- Place folded Playard into carry bag so that the handle comes through the opening between each side of the zipper.

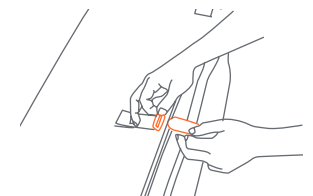

Fig. 10

- Asegure gancho y pase las correas pasándolas por las presillas en el extremo del colchón y plegándolas sobre sí (Fig. 10).
- Coloque el corralito plegado en la bolsa de transporte de modo tal que la manija sobresalga de la abertura entre cada lado de la cremallera.
- Sécuriser les crochets et sangles en les passant à travers les boucles à l'extrémité du matelas et en les repliant sur eux-mêmes (Fig. 10).
- Placer le parc de bébé replié dans le sac de rangement, de sorte que la poignée dépasse des ouvertures de chaque côté de la fermeture éclair.

ACCESSORIES

Bassinet & Cradles Warnings:

⚠ WARNING: Failure to follow these warnings and the instructions could result in serious injury or death.
WARNING FALL HAZARD: To help prevent falls, do not use this product when the infant begins to push up on hands and knees or has reached the height of 25 in. (635 mm), weight of 15 lbs. (6.8 kg), whichever comes first.

- **ALWAYS** check that the large bassinet is securely locked on the base/stand by pulling upwards on the large bassinet bed.

SUFFOCATION HAZARD
Infants have suffocated:

- In gaps between extra padding and sides of bassinet/ cradle and
- On soft bedding
Use only the pad provided by the manufacturer. **NEVER** add a pillow, comforter, or another mattress for padding.
- Always attach large bassinet securely. If the large bassinet is not secured, at all locations child could get neck trapped between large bassinet and playard frame.
- Do not place items with a string around a child's neck such as hood strings or pacifier cords. Strings can cause strangulation! Do not suspend strings over the large bassinet or attach strings to toys.
- **NEVER** use plastic shipping bags or other plastic film as mattress covers not sold and intended for that purpose. They can cause suffocation.
- Use the large bassinet with only one child at a time.
- **NEVER** place a child under the large bassinet.

- The Playard must be fully assembled and installed before using.
- The playard, including side rails, must be fully erected prior to use. Make sure each latch is secure.
- **NEVER** leave the large bassinet in place when child is in playard.
- **NEVER** place a child under the large bassinet.
- **NEVER** leave Changing Table in place when child is in the playard.
- **NEVER** leave the Rock-A-Bye Bassinet in place when child is in the playard. Only one child can use the Playard at any time.
- To reduce the risk of SIDS, pediatricians recommend healthy infants be placed on their back to sleep, unless otherwise advised by your physician.
- **ALWAYS** place child on back to sleep.
- **ALWAYS** provide the supervision necessary for the continued safety of your child. **NEVER** leave children unattended.
- If a sheet is used with the mattress/pad, use only the one provided by Baby Trend® or one specifically designed to fit the dimension of the playard mattress.
- Discontinue use of the large bassinet and the changing table when child begins to push up on hands and knees or has reached the height of 25 in. (635 mm), weight of 15 lbs. (6.8 kgs) or 3 months old, whichever comes first.
- Child can become entrapped and die when improvised netting or covers are placed on top of a playard. Never add such items to confine child in playard.

SUFFOCATION HAZARD: Infant carrier can roll over on soft surfaces and suffocate child. **NEVER** place carrier on beds, sofas, or other soft surfaces.

FALL HAZARD: **ALWAYS** check that the large bassinet is securely locked on the base/stand by pulling upwards on the large bassinet.

ACCESORIOS

Advertencias de moisés y cuna grande:

⚠️ **ADVERTENCIA:** La inobservancia de las advertencias e instrucciones podría causar lesiones graves o la muerte.

ADVERTENCIA: PELIGRO DE CAÍDA: Para ayudar a prevenir las caídas, no utilice este producto cuando el niño comienza a empujar hacia arriba con las manos y las rodillas o ha llegado a la altura de 25 pulgadas (635 mm), o ha alcanzado un peso de 15 libras, (6,8 kg), lo que ocurra primero.

- Compruebe **SIEMPRE** que la cuna este bien encajado en la base / soporte; comprueba jalando hacia arriba en la cuna.

PELIGRO DE ASFIXIA

Los niños se han asfixiado:

- En los espacios entre colchones muy pequeños o muy altos y los costados del producto
- En colchones blandos
Utilice **SOLO** la almohadilla suministrada de fábrica. **NUNCA** agregue colchones, almohadas, edredones ni rellenos.
- Sujete siempre la cuna grande firmemente. Si la cuna grande no está asegurado, en todas las ubicaciones el niño podría quedar atrapado en el cuello entre el marco grande de la cuna grande y el corralito.
- ¡Los cordones pueden causar estrangulamiento! **NUNCA** coloque elementos con cordones alrededor del cuello del niño, tales como cordones de capuchas o de chupetes. **NUNCA** cuelgue cordones sobre moisés y la cuna grande ni ate cuerdas a los juguetes.
- **NUNCA** use bolsas de plástico para transporte u otras envolturas plásticas para cubrir el colchón no diseñadas o comercializadas para ese fin. Pueden causar asfixia.

- Coloque a un solo niño por vez en la cuna grande.
- **NUNCA** coloque al niño debajo de la cuna grande.
- La cuna grande deberá estar totalmente armada e instalada antes de usar.
- El corralito, junto con las barandas laterales, deberán estar totalmente erguidos antes de usar. Asegúrese de que las trabas estén firmes.
- **NUNCA** deje la cuna grande armada cuando el niño esté dentro del corralito.
- **NUNCA** coloque al niño debajo de la cuna grande.
- **NUNCA** deje la mesa para cambiar al bebé armada cuando el niño está en el corralito.
- **NUNCA** deje la cuna Rock-A-Bye armada cuando el niño esté dentro del corralito. Sólo un niño a la vez puede usar el Centro de juegos.
- Para reducir el riesgo de SMIS, los pediatras recomiendan acostar a los niños sanos boca arriba para dormir, a menos que el médico indique lo contrario.
- **SIEMPRE** coloque al niño de espaldas para dormir.
- Proporcione siempre la supervisión necesaria para la seguridad continua de su niño. Cuando se use para jugar, **NUNCA** deje al niño solo.
- Si utiliza una sábana con el colchón/colchoneta, utilice solamente la proporcionada por Baby Trend® o una diseñada específicamente para adaptarse a la dimensión del colchón.
- La cuna grande y cambiador deberá dejar de usarse cuando el niño comience a levantarse apoyándose en sus manos y rodillas o alcance una altura de 25 pulgadas (635 mm), un peso de 15 libras (6.8 kg) o tenga 3 meses de edad, lo que ocurra primero.
- El niño puede quedar atrapado y morir cuando se colocan redes o cubiertas improvisadas encima del corralito. Nunca coloque estos artículos para recluir al niño dentro del corralito.

PELIGRO DE ASFIXIA: Portador puede volcarse en superficies blandas y asfixiarse. **NUNCA** colocar portador en camas, sofás, o en otras superficies blandas.

PELIGRO DE CAÍDAS: Compruebe **SIEMPRE** que la cuna grande este bien encajado en la base / soporte; comprueba jalando hacia arriba en la cuna grande.

ACCESSORIES

Avertissements de grande moïse et de berceaux:

⚠️ **MISE EN GARDE :** Manquer de suivre ces avertissements et les instructions peut entraîner de **sérieuses blessures ou un décès.**

MISE EN GARDE : RISQUE DE CHUTE : Pour aider à prévenir les chutes, ne pas utiliser ce produit lorsque le bébé commence à se pousser sur les mains et les genoux ou a atteint la hauteur de 25 pouces. (635 mm) ou le poids de 15 livres.

- Vérifiez **toujours** que le berceau est bien verrouillé sur la base / le support en tirant vers le haut sur le berceau.

DANGER DE SUFFOCATION Des bébés ont étouffé :

- Dans les espaces entre un matelas trop petit ou trop épais et les côtés du produit
- Sur une douillette molle
Utilisez **SEULEMENT** un matelas fourni par Baby Trend. **NE JAMAIS** ajouter un matelas, oreiller, édredon ou du rembourrage.
- Fixez toujours le grand moïse en toute sécurité. Si le grand moïse n'est pas fixé, à tous les endroits, l'enfant pourrait se coincer le cou entre le grand moïse et le cadre du parc.
- **NE PAS** placer d'objets avec une corde autour du cou de l'enfant, tels que des cordons de capuchon ou de suce.
- **NE PAS** suspendre de ficelles au-dessus de la grande moïse et de berceaux afin d'y attacher des jouets.
- **NE PAS** utiliser comme couvre-matelas de sac à provisions ou autre pellicule plastique qui ne sont pas conçus pour cet usage. Ils peuvent causer la suffocation.
- Ne s'utilise qu'avec un enfant à la grande moïse.
- **NE JAMAIS** placer un enfant sous la grande moïse.

- Le grand moïse doit être complètement assemblée et installée avant d'être utilisée.
- Le parc, y compris les barres de côté, doit être totalement assemblé avant son utilisation. Assurez-vous que les verrous sont bien fermés.
- **NE JAMAIS** laisser le grand moïse amovible en place lorsque l'enfant se trouve dans le parc.
- **NE JAMAIS** placer un enfant sous le moïse.
- **NE JAMAIS** laisser la table à langer en place lorsque l'enfant est dans le parc.
- **NE JAMAIS** laisser le moïse Rock-A-Bye en place lorsque l'enfant se trouve dans le parc de bébé. Le parc de bébé peut accueillir un seul enfant à la fois.
- Pour réduire le risque du syndrome de la mort subite du nourrisson en couchant, les pédiatres recommandent que les enfants en bonne santé soient placés sur leur dos pour dormir, sauf avis contraire du médecin.
- **TOUJOURS** placer l'enfant sur le dos pour dormir.
- Toujours prendre toutes les mesures nécessaires pour assurer la sécurité de votre enfant. **NE JAMAIS** laisser un enfant sans surveillance.
- Si un drap est utilisé avec le matelas/coussinet, utilisez uniquement celui fourni par Baby Trend® ou un drap spécialement conçu pour s'adapter à la dimension du matelas de parc.
- Ne pas utiliser le grand moïse et table à langer lorsque le bébé commence à ramper sur les mains et genoux, mesure plus de 635 mm (25 po), pèse plus de 6,8 kg (15 lb) ou est âgé de plus de 3 mois, peu importe quel arrive en premier.
- L'enfant peut rester coincé jusqu'à en étouffer mortellement lorsqu'un grillage ou un couvercle improvisé est placé par-dessus un parc. Ne jamais ajouter de telles installations dans le but de confiner votre enfant dans le parc.

DANGER DE SUFFOCATION : Transporteur infantile peut renverser sur des surfaces molles et étouffer. Jamais placer le transporteur infantile sur lits, canapés, ou dans d'autres surfaces douces.

RISQUE DE CHUTE: Vérifiez **toujours** que le grand moïse et le berceaux à langer est bien verrouillé sur la base / le support en tirant vers le haut sur le grand moïse et le berceaux.

TO ASSEMBLE LARGE BASSINET CÓMO ARMAR LA CUNA GRANDE POUR ASSEMBLER LE GRANDE MOÏSE

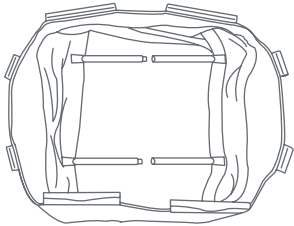

Bassinet with metal support tubes
Cuna con tubos metálicos de soporte
Le moïse avec le support métallique tubes

ATTENTION: Playard must be fully assembled and securely locked before installing or using the Bassinet feature (See To Assemble Playard section). You will need to remove the mattress from the bottom of the Playard to use inside your Bassinet.

ATENCIÓN: El corralito debe estar totalmente armado y trabado antes de instalar o utilizar la función de cuna (Consulte la sección Cómo armar el corralito). Deberá quitar el colchón de la parte inferior del corralito para utilizar dentro de su cuna.

ATTENTION : Le parc de bébé doit être totalement monté et verrouillé avant d'installer ou de l'utiliser en tant que le moïse (Voir la section Assemblage du Parc de Bébé). Vous devrez enlever le matelas du parc et l'utiliser à l'intérieur de votre le moïse.

11) • Connect opposing Mattress Support Tubes that are attached to the bottom of the Bassinet (Fig. 11a).

• Before placing the Mattress into the Bassinet, make sure Mattress Support tubes are connected (Fig. 11b).

• Conecte los Tubos de Apoyo de Colchón, conectados al inferior de la Cuna (Fig. 11a).

• Antes de colocar el colchón en la cuna, asegúrese de que los tubos de soporte del colchón se conectan (Fig. 11b).

• Connectez le tuyaux matelas de soutien, relié au fond du lit (Fig.11a).

• Avant de placer le matelas dans le lit, assurez-vous que les tubes de support le matelas sont connectés (Fig. 11b).

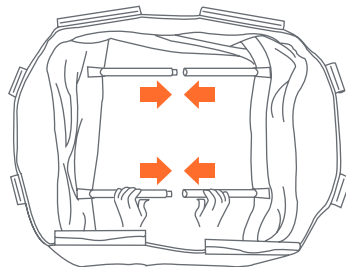

Fig. 11a

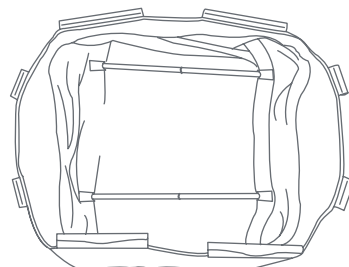

Fig. 11b

12) • Position the Bassinet over and down into the fully assembled Playard. Secure in place by pushing down firmly on each plastic support clip until all are snapped into place (Fig. 12).

• Coloque la cuna dentro del corralito totalmente armado. Asegúrela presionando firmemente sobre cada gancho de soporte de plástico hasta que todo esté encastrado en su lugar (Fig. 12).

• Mettre le moïse par dessus les rebords du haut du parc lorsqu'il est entièrement assemblé. Fixer en appuyant fermement sur chaque attache en plastique jusqu'à ce que toutes soient bien enclenchée (Fig. 12).

13) • Place the Mattress into the Bassinet with the padded side facing upward (Fig. 13).

• Coloque el colchón dentro de la cuna con el lado acolchado hacia arriba (Fig. 13).

• Insérer les deux tubes assemblés dans les boucles fournies sur le bas de le moïse (Fig. 13).

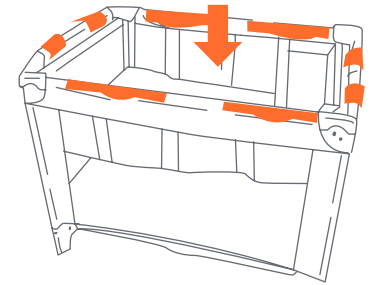

Fig. 12

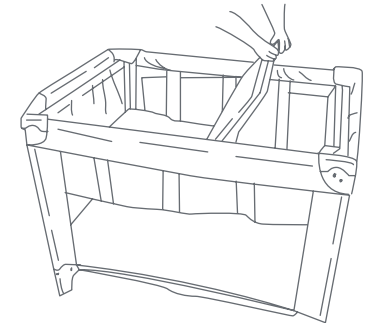

Fig. 13

TO REMOVE LARGE BASSINET PARA QUITAR LA CUNA GRAND POUR RETIRER LE GRANDE MOÏSE

• Remove Mattress from Bassinet. Disconnect opposing Mattress Support Tubes. Unsnap all clips and lift Bassinet.

• Quite el colchón de la Cuna. Desconectar los Tubos de Apoyo de Colchón. Suelte todos los ganchos y levante la cuna.

• Retirez le matelas de la le moïse . Débrancher le tuyaux matelas de soutien. Détachez les attaches en plastique et soulevez le moïse .

TO ASSEMBLE CHANGING TABLE ARMADO DEL ORGANIZADOR PARA PADRES ASSEMBLAGE DE LA TABLE À LANGER

ATTENTION: Playard and large bassinet must be fully assembled and securely locked before installing or using the changing table feature (See To Assemble Playard and large bassinet section, page 19 - 26).

ATENCIÓN: El corralito y cuna grande debe estar montado por completo y trabado en forma segura antes de instalar o usar la función del cambiador (Consulte la sección Cómo montar el corralito y cuna grande, páginas 19 -26).

ATTENTION : Le parc de bébé et le grande moïse doit être totalement monté et verrouillé avant d'installer ou d'utiliser la table à langer (Voir section sur l'assemblage du parc et le grande moïse, pages 19 - 26).

Changing Table Assembly will require the following parts:
Para ensamblar el cambiador, se necesitan las siguientes partes:
L'assemblage de la table à langer exigera les pièces suivantes :



(2) Short Bar with Connectors
(2) Barras Cortas con Conectores
(2) Barres Courtes avec Connecteurs



(2) Curved Connector Bars
(2) Barras Conectoras Curvadas
(2) Barres Courbes

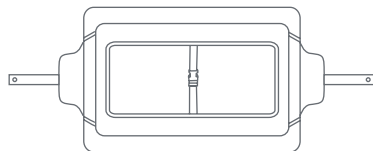

(1) Changing Table
(1) Cambiador
(1) Table à langer

ACCESSORIES

Changing Table:

⚠ WARNING FALL HAZARD: Children have suffered serious injuries after falling from changing tables. Falls can happen quickly.

- **STAY** within arm's reach.
- **ALWAYS** secure the changing table to the playard frame. See instructions, see page 32-33 for details.
- **SUFFOCATION HAZARD :** Babies have suffocated while sleeping on changing tables. Changing tables are not designed for safe sleep.
- **NEVER** allow baby to sleep on changing table.
- **NEVER** leave the changing table in place when the child is in the large bassinet or the playard. To prevent your child from falls and other injuries, always use the safety belt when children are on the changing table.
- Discontinue use of the large bassinet and the changing table when child begins to push up on hands and knees or has reached the height of 22 in. (558.8 mm), weight of 15 lbs. (6.8 kg) or 3 months old, whichever comes first.
- Do not use changing table if it is damaged or broken.
- **ALWAYS** use the restraint system. Adjust belt as needed to get a snug fit.

ACCESORIOS

El Cambiador:

⚠️ ADVERTENCIA: PELIGRO DE CAÍDA:

Los niños han sufrido lesiones graves como consecuencia de haberse caído de mesas para cambiar bebés. Las caídas pueden ocurrir rápidamente.

- **PERMANEZCA** a un brazo de distancia.
- **SIEMPRE** asegure el cambiador al armazón del corralito. Consulte las páginas 32-33 de las instrucciones para conocer los detalles.

PELIGRO DE ASFIXIA : los bebés se han ahogado mientras duermen en las mesas de cambio. Las tablas cambiantes no están diseñadas para un sueño seguro.

- **NUNCA** permita que el bebé se duerma en la mesa para cambiar.
- **NUNCA** deje el cambiador en su lugar cuando el niño se encuentre en la cuna o en el corralito. Para evitar caídas y otras lesiones, utilice siempre el cinturón de seguridad cuando el niño esté en el cambiador.
- La cuna y cambiador deberá dejar de usarse cuando el niño comience a levantarse apoyándose en sus manos y rodillas o alcance una altura de 22 pulgadas (558.8 mm), un peso de 15 libras (6.8 kg) o tenga 3 meses de edad, lo que ocurra primero.
- No utilice la mesa para cambiar al bebé si está dañada o rota.
- **SIEMPRE** coloque al niño de espaldas para dormir.

ACCESSOIRES:

Table à langer:

⚠️ MISE EN GARDE : RISQUE DE CHUTE:

Les enfants ont subi des blessures graves après une chute de tables à langer. Les chutes peuvent se produire rapidement.

- **RESTER** à portée de bras.
- **TOUJOURS** fixer la table à langer au cadre du parc de bébé. Consulter les instructions, voir les pages 32 et 33 pour plus de détails.

RISQUE DE SUFFOCATION: les bébés ont suffoqué en dormant sur les tables à langer. Les tables à langer ne sont pas conçues pour un sommeil sûr.

- **NE JAMAIS** permettre au bébé de dormir sur une table à langer.
- **NE JAMAIS** laisser la table à langer sur le dessus du parc lorsqu'un enfant se trouve dans le parc.
- Ne pas utiliser le moïse et table à langer lorsque le bébé commence à ramper sur les mains et genoux, mesure plus de 558,8 mm (22 po), pèse plus de 6,8 kg (15 lb) ou est âgé de plus de 3 mois, peut importe quel arrive en premier.
- Ne pas utiliser la table à langer si elle est endommagée ou brisée.
- **TOUJOURS** utiliser le système de retenue. Ajuster la ceinture au besoin pour obtenir un ajustement serré.

14) Lay the changing table cover on a flat surface with the back side facing up. Locate the 2 Curved Connector Bars (Fig. 14a). Insert the Curved Connector Bars into the backside of the Changing Table covering (Fig. 14b).

- Attach the Short Bars with the 2 Connectors to the Curved Connector Bars (Fig. 14c). Be sure the clips are faced up during this preparation on the backside of the changing table covering (Fig. 14d). Insert both ends with the push pins into the Curved Connector Bars. Ensure all pins click into position on all 4 connection points (Fig. 14e).

- Close the covering by using the hook and loop fasteners on the flap. Flip the flaps over the bars and fasten together (Fig. 14f).

- Coloque el cambiador sobre una superficie plana con la parte posterior hacia arriba. Ubique las 2 barras conectoras curvadas (Fig. 14a). Introduzca las barras conectoras curvadas en la parte posterior de la cubierta del Cambiador (Fig. 14b).

- Sujete las barras cortas con los dos conectores a las barras conectoras curvadas (Fig. 14c). Asegúrese de que los ganchos estén orientados hacia arriba durante esta preparación en la parte posterior de la cubierta de la camita (Fig. 14d). Inserte ambos extremos con los pernos de ajuste en las barras conectoras curvadas. Asegúrese de que todos los pernos se traben en los 4 puntos de conexión (Fig. 14e).

- Cierre la cubierta usando los ganchos de la solapa. Pase las solapas por encima de las barras para engancharlas y abrocharlas (Fig. 14f).

- Poser la table à langer sur une surface plane avec le dos vers le haut. Localisez les deux barres courbes (Fig. 14a). Insérez les barres courbes à l'arrière du revêtement du Table à Langer (Fig. 14b).

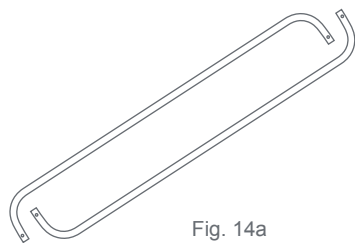

Fig. 14a

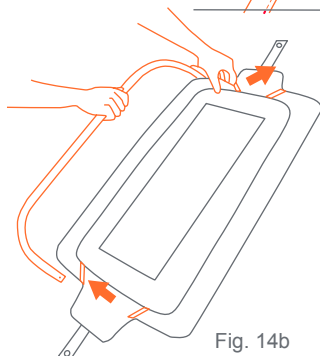
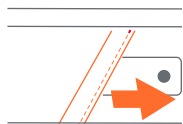

Fig. 14b

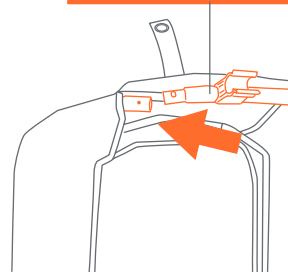
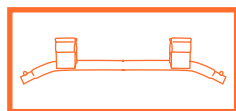
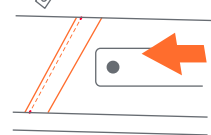

Fig. 14c

- Attachez les barres courtes avec les 2 connecteurs aux barres courbes (Fig. 14c). Assurez-vous que les attaches sont orientées vers le haut lors de cette préparation au dos du revêtement du moise (Fig. 14d). Insérez les deux extrémités avec les goupilles-poussoirs dans les longues barres courbes. Assurez-vous de bien insérer toutes les goupilles jusqu'à ce qu'il y ait un clic aux 4 points de raccord (Fig. 14e).

- Recouvrez le revêtement à l'aide des crochets situés sur le rabat. Fixez les rabats sur les barres, et attachez les courroies crochet et boucle (Fig. 14f).



Fig. 14e

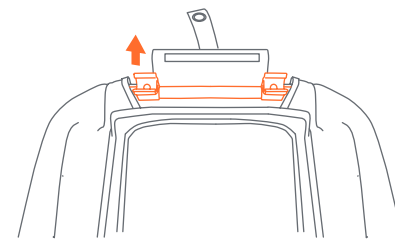

Fig. 14c

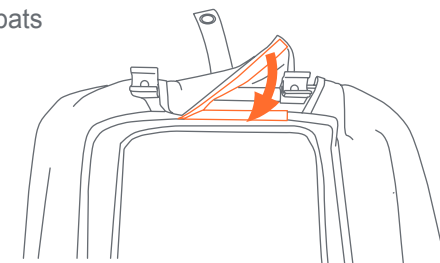

Fig. 14f

**TO SECURE THE CHANGING TABLE TO THE PLAYARD
PARA SUJETAR EL CAMBIADOR AL CORRALITO
POUR FIXER LA TABLE À LANGER AU PARC**

IMPORTANT! When the changing table is on the upper position the changing table must be secured to the playard frame by using the snap buttons straps or fasteners provided.

¡IMPORTANTE! Par cuando la mesa cambiadora esta echada hacia arriba debe estar asegurada a el amazon del corralito usando los botones de ajuste, las correas o los sujetadores proporcionados.

IMPORTANT ! Lorsque la table à langer est placée au-dessus du parc, la table à langer doit être attachée au cadre du parc à l'aide des boutons-pression ou des attaches fournies.

15) • Locate the 4 clip fasteners on the bottom of the changing table (Fig. 15a).

- To attach the changing table to the playard, lower the changing table into the large bassinet. Push down on the 4 clips to secure the it onto the large bassinet railing (Fig. 15b). Secure the two snaps on the strap down onto the Playard (Fig. 15c).

NOTE: DO NOT use changing table on playard without the large bassinet (See To Assemble large bassinet section, pages 19 - 26) and securing the clips to playard.

- Ubique los 4 ganchos/sujetadores en el cambiador (Fig. 15a).

- Para sujetar el cambiador al corralito, baje el cambiador hasta el interior de la cuna grande (Fig. 15a). Presione los ganchos superior e inferior de el cambiador para sujetarlos a la baranda de la cuna grande (Fig. 15b). Sujete los dos broches de la correa al Corralito (Fig. 15c).

NOTA: NO use el cambiador sobre el corralito sin la cuna grande (Consulte la sección Cómo montar el la cuna grande, páginas 19 - 26) y sujetar los ganchos al corralito.

- Localisez les quatre pinces/attaches sur la table à langer (Fig. 15a).

- Pour fixer table à langer sur le parc, abaissez la table à langer sur le grande moïse. Appuyez sur les attaches supérieures et inférieures du le table à langer pour fixer les attaches sur le barreau du le grande moïse (Fig. 15b). Fixez les boutons-pression de la courroie sur le parc (Fig. 15c).

REMARQUE: NE PAS table à langer sur le parc sans le grande mois (Voir section sur l'assemblagele grande mois, pages 19 - 26) et avoir fixé les attaches sur le parc.

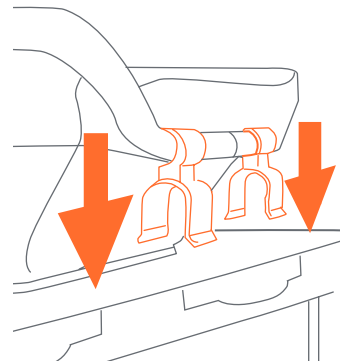

Fig. 15a

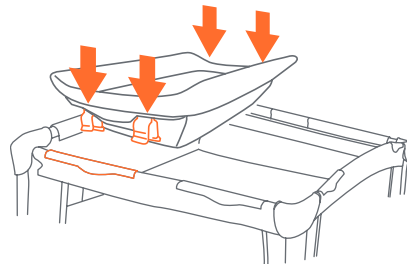

Fig. 15b

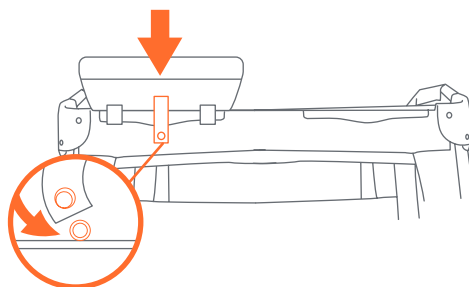

Fig. 15c

TO USE CHANGING TABLE RESTRAINT SYSTEM PARA USAR EL SISTEMA DE RESTRICCIÓN DEL CAMBIADOR POUR UTILISER LE SYSTÈME DE RETENUE DE LA TABLE À LANGER

- 16)** • Place child on changing table, make sure hand and arms are clear of the restraint. Bring the restraint around the child's waist and clip the male and female ends of the buckle together (Fig. 16a).

- Tighten strap until fits snug around child's waist (Fig. 16b).

DO NOT OVER TIGHTEN.

- To remove, unsnap the buckle.

ATTENTION: NEVER use changing table if it is damaged or broken.

- Coloque al niño sobre el cambiador y asegúrese de que las manos y brazos no estén restringidos. Pase el dispositivo de restricción por la cintura del niño y enganche los extremos hembra y macho de la hebilla (Fig. 16a).

- Ajuste la correa hasta que esté ceñida alrededor de la cintura del niño (Fig. 16b).

NO AJUSTE DE MÁS.

- Para retirarlo, desabroche la hebilla.

ATENCIÓN: Nunca use el cambiador si está dañado o roto.

- Placez l'enfant sur la table, assurez-vous que les main et les bras sont hors du système de retenue. Attachez l'enfant par la taille en attachant ensemble les extrémités masculin et féminin de la boucle (Fig. 16a).

- Serrer la sangle autour de la taille de l'enfant jusqu'à ce qu'elle soit bien serrée mais confortable (Fig. 16b).

NE PAS TROP SERRER.

- Pour détacher, déboucler la ceinture.

ATTENTION : NE JAMAIS utiliser table à langer si elle est endommagée ou brisée.

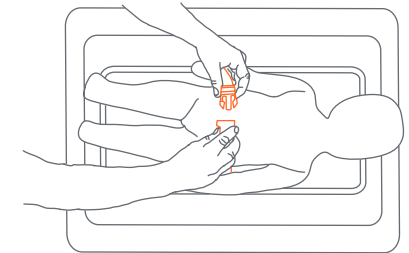

Fig. 16a

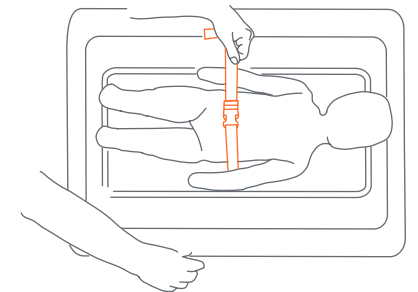

Fig. 16b

TO REMOVE CHANGING TABLE PARA RETIRAR EL CAMBIADOR POUR ENLEVER LA TABLE À LANGER

- 17)** • Unsnap from the playard (Fig. 17a). Locate all 4 clip/fasteners on the changing table. Pull up on all 4 clips to release them from the playard frame (Fig. 17b).
- Desabrochar del corralito (Fig. 17a). Ubique los 4 ganchos/sujetadores en el cambiador. Tire de los 4 ganchos hacia arriba para soltarlos del armazón del corralito (Fig. 17b).
 - Détachez-le du parc (Fig. 17a). Localisez les quatre pinces/attaches sur la table à langer. Tirez les quatre attaches pour les retirer du cadre du parc de bébé (Fig. 17b).

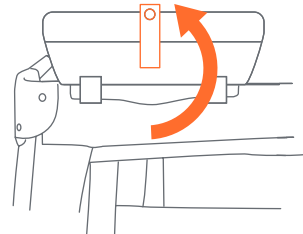

Fig. 17a

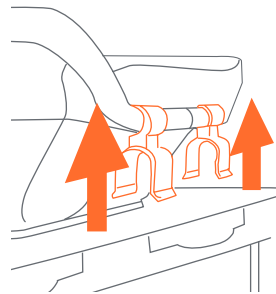
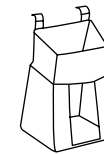
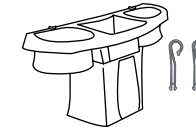

Fig. 17b

PARENT ORGANIZER ASSEMBLY ARMADO DEL ORGANIZADOR PARA PADRES ASSEMBLAGE DE L'ORGANISATEUR POUR PARENT



Diaper Stacker
Portapañales
Pochette de diaper



Parent Organizer
Organizador para padres
Organisateur pour parent

- 18)** • Parent Organizer: Position each hook so that the hooked end is facing the rear side of the organizer. Press the hook down firmly into the slot until it snaps into place (Fig. 18a). Diaper Stacker: Skip to step 18b.

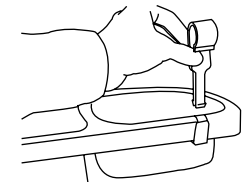
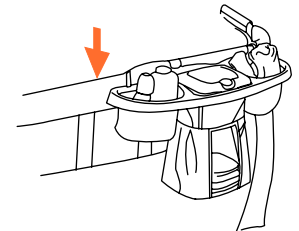

Fig. 18a

- Connect the Parent Organizer/Diaper Stacker to the Playard by sliding the two (2) connecting clips over an open portion of the top rail of the Playard (Fig. 18b).

NOTE: The Parent Organizer / Diaper Stacker can only be installed on open sides of the Playard where the connecting clips can easily be attached without interfering with other features.



- Organizador para los padres: Ponga cada gancho en posición cual este alado de la parte posterior del organizador. Precione firmamente el gancho asia abajo dentro de la renura asta que se encaje en su lugar (Fig. 18a). Portapañales: pase al paso 18b.

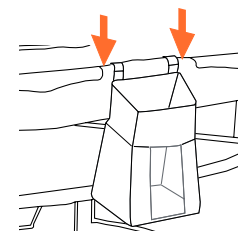

Fig. 18b

- Conecte el organizador para padres/ portapañales al corralito deslizando los dos (2) ganchos de conexión sobre una parte abierta de la baranda superior del corralito (Fig. 18b).

NOTA: El organizador para padres / portapañales solamente puede instalarse sobre lados abiertos del Corralito donde se pueden colocar fácilmente los ganchos de conexión sin interferir con otras funciones.

- Organisateur pour parent: Chaque position de sorte que le crochet accroché fin est confrontée à l'arrière de l'organisateur. Appuyez sur le crochet fermement dans la fente jusqu'à ce qu'elle s'enclenche en place (Fig. 18a). Pochette de diaper : Passer à l'étape (Fig. 18b).

- Connectez l'organisateur pour parent / pochette de diaper au parc en fixant les deux (2) attaches en plastique sur les barres d'une partie du dessus du parc (Fig. 18b).

REMARQUE : L'organisateur pour parent / pochette de diaper ne doit être installé que sur les côtés ouverts du parc où il peut facilement être attaché sans interférer avec les autres éléments du parc.

ACCESSORIES

Warnings for Toy Accessories including Toybar / Mobile / Canopy with toys:

WARNING:

- Possible entanglement injury.
- Keep out of baby's reach.
- Remove Toybar/Mobile/Canopy with toys when baby begins to push up on hands and knees. Recommended use from birth to 5 months.
- Toys are not intended to be mouthed by the baby and should be positioned clearly out of reach of the baby's face and mouth.
- **ALWAYS** attach all provided fasteners (strings, straps, clamps, etc.) tightly to playard according to these instructions. Check frequently.
- Do not add additional strings or straps to attach to any other crib or playpen.
- The Toybar/Mobile/Canopy with toys is intended for visual stimulation and not to be grasped by the child.

ACCESORIOS

Advertencias Accesorios de juguete, incluyendo Barra de juguetes / Móvil / Cubierta con juguetes:

⚠️ ADVERTENCIA:

- Es posible que se lastime al enredarse.
- Mantenga fuera del alcance del bebé.
- Retire la barra/móvil/toldo con juguetes cuando el bebé comienza a empujar hacia arriba con las manos y las rodillas. Se recomienda su uso desde que nacen hasta los 5 meses.
- Los juguetes no están destinados a que el bebé se los lleve a la boca y deben ser colocados claramente fuera del alcance de la cara y la boca del bebé.
- Coloque **SIEMPRE** todos los sujetadores proporcionados (cuerdas, correas, abrazaderas, etc.) atados fuertemente al corralito de acuerdo con estas instrucciones. Revisar con frecuencia.
- No añada cuerdas o correas adicionales para unir a cualquier otra cuna o corralito.
- La barra/móvil/todo con juguetes está destinado a la estimulación visual y no a ser alcanzado por el niño.

ACCESOIRES:

Avvertissements d'accessoires pour jouets, y compris Bar à jouets / Mobile / Auvent avec jouets:

⚠️ AVERTISSEMENT :

- Blessure d'enchevêtrement possible.
- Tenir hors de portée du bébé.
- Retirer la barre de jouet / le mobile / l'auvent avec les jouets quand le bébé commence à se pousser sur les mains et les genoux. Utilisation recommandée de la naissance à 5 mois.
- Les jouets ne sont pas destinés à être mis en bouche par le bébé et doivent être placés hors de portée du visage et de la bouche du bébé.
- **TOUJOURS** attacher toutes les fixations fournies (cordes, sangles, pinces, etc.) au parc selon ces instructions. Vérifier fréquemment.
- Ne pas ajouter de chaînes ou de sangles supplémentaires pour attacher à un berceau ou un parc.
- La barre de jouet / mobile / auvent avec des jouets est destiné à la stimulation visuelle et ne doit pas être saisi par l'enfant.

TO ASSEMBLE
 PORTABLE ROCK-A-BYE BASSINET
 ARMADO DEL PORTÁTIL
 ROCK-A-BYE CUNA
 ASSEMBLAGE DE PORTABLE
 ROCK-A-BYE MOÏSE

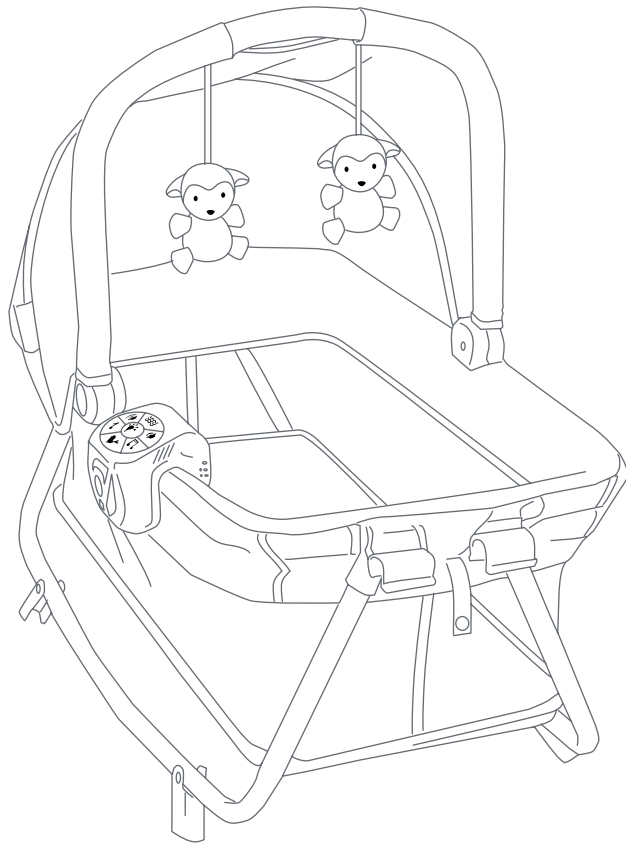

Toys and quantity may vary. Juguetes y la cantidad puede variar.
 Jouets et quantité peut varier selon le modèle.

⚠️ WARNING: Failure to follow these warnings and the instructions could result in serious injury or death.

FALL HAZARD: To prevent falls, stop using the product when infant:

- Begins to wiggle out of position or turn over in the product, head touches the upper edge of the product, reached the height of 25 in. (635 mm), weight of 15 lbs.(6.8 kgs) (approximately 3 months of age).
- **ALWAYS** use restraint system if a restraint system is provided with the product.

SUFFOCATION HAZARD

Infants have suffocated:

- In gaps between extra padding and sides of bassinet/ cradle and
- On soft bedding
 Use only the pad provided by the manufacturer. **NEVER** add a pillow, comforter, or another mattress for padding.
- When trapped between product and adjacent surfaces.
- **ONLY** use ROCK-A-BYE BASSINET on playard when it is securely attached.
- If a sheet is used with the pad, use only the one provided by Baby Trend® or one specifically designed to fit the dimension of the ROCK-A-BYE BASSINET bassinet mattress.
- **NEVER** use ROCK-A-BYE BASSINET in different product.

⚠️ WARNING: **NEVER** leave child unattended.

SUFFOCATION HAZARD: Infant carrier can roll over on soft surfaces and suffocate child. **NEVER** place carrier on beds, sofas, or other soft surfaces.

FALL HAZARD: Child's activity can move carrier. **NEVER** place carrier on counter tops, tables, or any other elevated surface. **NEVER** use this carrier as a means to transport an infant in a motor vehicle. Infant carriers not intended for use as infant restraint devices in motor vehicles.

- To reduce the risk of SIDS, pediatricians recommend healthy infants be placed on their back to sleep, unless otherwise advised by your physician.
- **FALL HAZARD** - Always check that the Rock-A-Bye is securely locked on the base/stand by pulling upwards on the Rock-A-Bye bed.
- The playard, including side rails, must be fully erected prior to use. **MAKE SURE EACH LATCH IS SECURE.**
- Strings can cause strangulation! **NEVER** place items with a string around a child's neck such as hood strings or pacifier cords. **NEVER** suspend strings over Rock-A-Bye bassinet or attach strings to toys.
- **WARNING:** Possible entanglement injury with toys attached. Keep out of baby's reach.
- Do not use Rock-A-Bye bassinet or place on playard when baby begins to push up on hands and knees.
- **NEVER** place product near a window where cords from blinds or drapes can strangle a child.
- Always provide the supervision necessary for the continued safety of your child. **NEVER** leave child unattended.
- **NEVER** use plastic shipping bags or other plastic film as mattress covers not sold and intended for that purpose. They can cause suffocation.
- Use Rock-A-Bye bassinet with only one child at a time.
- **DO NOT** use large bassinet when using Portable Rock-A-Bye Bassinet.
- **NEVER** place a child under the Rock-A-Bye bassinet.
- **NEVER** store the Rock-A-Bye bassinet in the playard while in use.
- The large bassinet must be fully assembled and installed before using.
- To help prevent heat build-up inside the playard and to avoid overheating your child, when using the Rock-A-Bye Bassinet **NEVER** use an outdoor canopy.
- **NEVER** leave Portable Rock-A-Bye Bassinet in place when child is in the playard. Only one child can use the Playard at any time.
- **ALWAYS** ensure that the playard, changing table, and Portable Rock-A-Bye Bassinet are safe by checking regularly, before placing the child in it, that every part is properly and securely in place.
- **NEVER** use this product if there are any loose or missing fasteners, loose joints, broken parts, or torn mesh/fabric. Check before assembly and periodically during use. Contact Baby Trend Customer Service at 1-800-328-7363 for replacement parts, repair or instructions. **NEVER** substitute parts.

⚠️ ADVERTENCIA: La inobservancia de las advertencias e instrucciones podría causar lesiones graves o la muerte.

PELIGRO DE CAÍDA: Para ayudar a evitar caídas, deje de usar la cuna Rock-A-Bye cuando el bebé:

- **Comienza a moverse fuera de posición o darse vuelta en el producto, la cabeza toca el borde superior del producto, alcanzó la altura de 25 pulgadas (635 mm), o ha alcanzado un peso de 15 libras, (6,8 kg) (aproximadamente 3 meses de edad).**
- **SIEMPRE** use el sistema de restricción si se usa un sistema de restricción provisto con el producto.

PELIGRO DE ASFIXIA
Los niños se han asfixiado:

- **En los espacios entre colchones muy pequeños o muy altos y los costados del producto**
- **En colchones blandos**
Utilice SOLO la almohadilla suministrada de fábrica. NUNCA agregue colchones, almohadas, edredones ni rellenos.
- **Cuando está atrapado entre el producto y las superficies adyacentes.**
- **SOLO use la cuna ROCK-A-BYE en el corralito cuando esté conectado de forma segura.**
- **Si utiliza una sábana con la almohadilla, sólo use la suministrada por el Baby Trend® o una especialmente diseñada para ajustarse al tamaño del colchón de la cuna ROCK-A-BYE.**
- **NUNCA use la cuna ROCK-A-BYE en diferentes productos.**

⚠️ ADVERTENCIA: NUNCA deje al niño solo.

PELIGRO DE ASFIXIA: Portador puede volcarse en superficies blandas y asfixiarse. NUNCA colocar portador en camas, sofás, o en otras superficies blandas.

PELIGRO DE CAÍDA: Actividad del niño puede mover portador. **NUNCA** colocar portador en la parte superior de los mostradores, mesas, o cualquier otra superficie elevada. **NUNCA** utilice este portador como medio de transporte un bebé en un vehículo de motor. Los portabebés no destinados a su uso como dispositivos de retención infantil en los vehículos de motor.

- Para reducir el riesgo de SMIS, los pediatras recomiendan acostar a los niños sanos boca arriba para dormir, a menos que el médico indique lo contrario.
- **PELIGRO DE CAÍDAS** - Compruebe siempre que la cuna Rock-A-Bye este bien encajado en la base / soporte; compruebe jalando hacia arriba en la cuna Rock-A-Bye.
- El corralito, junto con las barandas laterales, deberán estar totalmente erguidos antes de usar. **ASEGURESE DE QUE LAS TRABAS ESTÉN FIRMES.**
- ¡Los cordones pueden causar estrangulamiento! **NUNCA** coloque elementos con cordones alrededor del cuello del niño, tales como cordones de capuchas o de chupetes. **NUNCA** cuelgue cordones sobre el corralito ni ate cuerdas a los juguetes.
- **ADVERTENCIA:** Es posible que se lastime al enredarse con los juguetes adheridos. Mantenga fuera del alcance del bebé.
- No use la cuna Rock-A-Bye o colóquelo en el corralito cuando el bebé comienza a empujar hacia arriba con las manos y las rodillas.
- **NUNCA** coloque el producto cerca de ventanas donde el niño se pueda estrangular con cordones de persianas o cortinas.
- Siempre proporcione la supervisión necesaria para la seguridad continua de su niño, **NUNCA** deje al niño solo.
- **NUNCA** use bolsas de plástico para transporte u otras envolturas plásticas para cubrir el colchón no diseñadas o comercializadas para ese fin. Pueden causar asfixia.
- Coloque a un solo niño por vez en la cuna Rock-A-Bye.
- **NO** use la cuna grande al usar la Cuna Rock-A-Bye Portátil
- **NUNCA** coloque al niño debajo de la cuna Rock-A-Bye.
- **NUNCA** guarde la cuna Rock-A-Bye en el corralito mientras está en uso.
- La cuna grande deberá estar totalmente armada e instalada antes de usar.
- Para prevenir la acumulación de calor dentro del corralito y evitar que su hijo sufra calor en exceso, cuando utilice la cuna Rock-A-Bye **NUNCA** utilice un dosel para la intemperie.
- **NUNCA** deje la Cuna Rock-A-Bye Portátil colocado cuando el niño esté dentro del corralito. Sólo un niño a la vez puede usar el corralito.
- **SIEMPRE** asegúrese de que el corralito, el cambiador y la Cuna Portátil Rock-A-Bye sean seguros controlando habitualmente, antes de colocar al niño, que cada pieza esté puesta de manera correcta y segura.
- **NUNCA** utilice este producto si hay sujeciones sueltas o ausentes, uniones flojas, piezas rotas o si la tela o la malla están rasgadas. Revise antes de armar y en forma periódica durante el uso. Si necesita repuestos, reparación o instrucciones, llame al servicio de atención al cliente de Baby Trend al 1-800-328-7363. **NUNCA** reemplace piezas.

⚠️ **MISE EN GARDE :** Manquer de suivre ces avertissements et les instructions peut entraîner de sérieuses blessures ou un décès.

DANGER DE CHUTE :

Afin de prévenir les chutes, cesser d'utiliser le moisé Rock-A-Bye lorsque le bébé :

- Commence à se dérégler ou à retourner dans le produit, la tête touche le bord supérieur du produit, atteint la hauteur de mesure plus de 635 mm (25 po),\ pèse plus de 6,8 kg (15 lb) (environ 3 mois).
- **TOUJOURS** utiliser un système de retenue si un système de retenue est fourni avec le produit.

DANGER DE SUFFOCATION

Des bébés ont étouffé :

- Dans les espaces entre un matelas trop petit ou trop épais et les côtés du produit
- Sur une douillette molle
N'utilisez que le coussin fourni par le fabricant. **NE JAMAIS** ajouter un matelas, oreiller, édredon ou du rembourrage.
- Lorsqu'il est piégé entre le produit et les surfaces adjacentes.
- N'utilisez le moisé Rock-A-Bye que dans le parc lorsqu'il est raccordé solidement.
- Pour l'utilisation de draps pour couvrir le coussin matelassé, utiliser celui fourni par le Baby Trend® , s'il ne faut pas s'assurer d'utiliser ceux conçus spécialement pour s'adapter aux dimensions du matelas du de le moisé Rock-A-Bye
- N'utilisez **JAMAIS** le moisé Rock-A-Bye dans un produit différent.

⚠️ **MISE EN GARDE** : NE JAMAIS laissée un enfant sans surveillance.

DANGER DE SUFFOCATION :

Transporteur infantile peut renverser sur des superficies molles et étouffer. Jamais placer le transporteur infantile sur lits, canapés, ou dans d'autres superficies douces.

DANGER DE CHUTE : Enfant activité peut déplacer le transporteur infantile. NE JAMAIS placer le transporteur infantile sur counter tops, tables, ou toute autre surface en hauteur.

NE JAMAIS utilisée ce transporteur infantile, comme un moyen de transport un bébé dans un véhicule à moteur. Nourrissons les transporteurs qui ne sont pas destinés à être utilisés en tant que nourrisson dispositifs de retenue des véhicules à moteur.

- Pour réduire le risque du syndrome de la mort subite du nourrisson en couchant, les pédiatres recommandent que les enfants en bonne santé soient placés sur leur dos pour dormir, sauf avis contraire du médecin.
- **RISQUE DE CHUTE** - Vérifiez toujours que le moïse Rock-A-Bye est bien verrouillé sur la base / le support en tirant vers le haut sur le moïse Rock-A-Bye.
- Le parc, y compris les barres de côté, doit être totalement assemblé avant son utilisation. **ASSUREZ-VOUS QUE LES VEROUS SONT BIEN FERMÉS.**
- Les ficelles peuvent étrangler! **NE PAS** placer d'objets avec une corde autour du cou de l'enfant, tels des cordons de capuchon ou de suce. **NE PAS** suspendre de ficelles au-dessus d'un le moïse Rock-A-Bye afin d'y attacher des jouets.
- **MISE EN GARDE:** Blessure possible d'enchevêtrement avec des jouets attachés. Tenir hors de portée du bébé.
- N'utilisez pas le moïse Rock-A-Bye ni de place dans parc lorsque quand le bébé commence à se pousser sur les mains et les genoux.
- **NE PAS** placer le moïse Rock-A-Bye près d'une fenêtre où les cordon de rideaux ou autres cordes pourraient étrangler l'enfant.
- Toujours prendre toutes les mesures nécessaire pour assurer la sécurité de votre enfant. **NE JAMAIS** laisser un enfant sans surveillance.

- **NE PAS** utiliser comme couvre-matelas de sac à provisions ou autre pellicule plastique qui ne sont pas conçus pour cet usage. Ils peuvent causer la suffocation.
- Ne s'utilise qu'avec un enfant à le moïse Rock-A-Bye
- **NE PAS** utiliser le grande moïse pleine grandeur lorsque le moïse Rock-A-Bye portable est utilisé.
- **NE JAMAIS** placer un enfant sous le moïse Rock-A-Bye.
- **NE PAS** ranger le moïse Rock-A-Bye dans le parc.
- Le grande moïse doit être complètement assemblée et installée avant d'être utilisée.
- Pour éviter que la température devienne trop élevée à l'intérieur du parc et pour éviter de donner a votre enfant un coup de chaleur, quand vous utiliser l le moïse Rock-A-Bye n'utilisez pas l'auvent d'extérieur.
- **NE JAMAIS** Laissez le moïse Rock-A-Bye en place quand votre enfant est dans le parc de bébé. Le parc ne peut être utilisé que par un enfant à la fois.
- **TOUJOURS** s'assurer que le parc de bébé, la table à langer et le moïse Rock-A-Bye amovible sont sécuritaires en vérifiant régulièrement, avant d'y coucher l'enfant, que chaque pièce est correctement et solidement en place.
- Avant chaque utilisation ou assemblage inspecter le parc, le berceau à roulettes et la table à langer pour vérifier s'il y a de bris, des joints lâches, des pièces manquantes ou des bords pointus. **NE PAS** utiliser le parc ou le berceau à roulettes si une pièce manque ou est brisée. Communiquer avec le service à la clientèle de Baby Trend au 1-800-328-7363 pour des pièces de rechange. **NE PAS** substituer pour des pièces qui ne sont pas d'origine.

ATTENTION: Playard and large bassinets must be fully assembled and securely locked before installing or using the Portable Rock-a-Bye bassinet feature. (See To Assemble Playard and large bassinet sections, pages 19 - 26).

ATENCIÓN: El corralito y cuna grande debe estar montado por completo y trabado en forma segura antes de instalar o usar la función La Cuna Desmontable Rock-A-Bye. (Consulte la sección Cómo montar el corralito y cuna grande, páginas 19 -26).

ATTENTION : Le parc de bébé et le grande moisé doit être totalement monté et verrouillé avant d'installer ou d'utiliser le moisé Rock-A-Bye Amovible. (Voir section sur l'assemblage du parc et le grande moisé, pages 19 - 26).

Rock-A-Bye Bassinet assembly will require the following parts:
Para ensamblar la cuna Rock-A-Bye, se necesitan las siguientes partes:
L'assemblage du moisé Rock-A-Bye exigera les pièces suivantes :

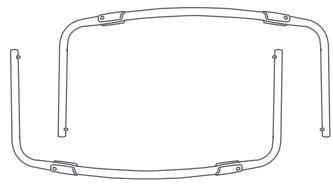

(2) Rock-a-Bye bassinet Bars
(2) barras para la Cuna Rock-A-Bye
(2) Bars du le Moisé Rock-A-Bye



Portable Rock-a-Bye bassinet
La Cuna Desmontable Rock-A-Bye
Le Moisé Rock-A-Bye Amovible

19) • Put the Bassinet on a flat surface with the Carry handle on the underside (Fig. 19a). Pull the flaps of the fabric over the Bar housing as shown in the diagram (Fig. 19b).

NOTE: Ensure that the fabric opening wraps completely around the Bar housing.

• Use the the hook and loop fasteners to close the flap (Fig. 19c). Repeat on the opposite side.

• Coloque la Cuna en una superficie plana con la Manija de traslado debajo de la base (Fig. 19a). Tire de las solapas de la tela sobre la Arandela de la barra como se muestra en el diagrama (Fig. 19b).

NOTA: Asegúrese de que la apertura de la tela se envuelva completamente en la Arandela de la barra.

• Use los sujetadores para cerrar la solapa (Fig. 19c). Repita la acción en el lado contrario.

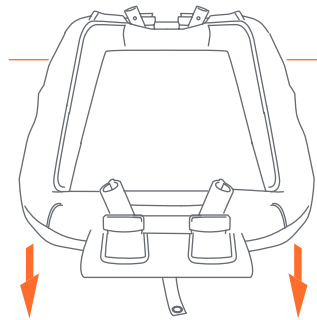

Fig. 19a

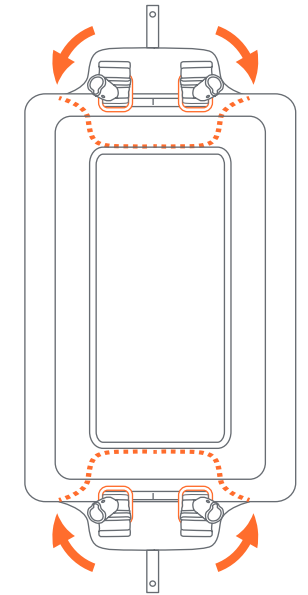

Fig. 19b

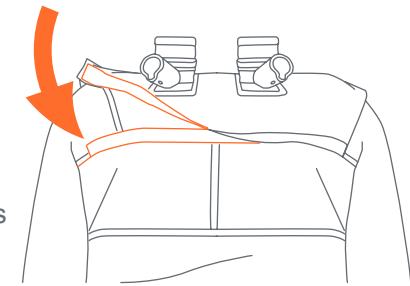

Fig. 19c

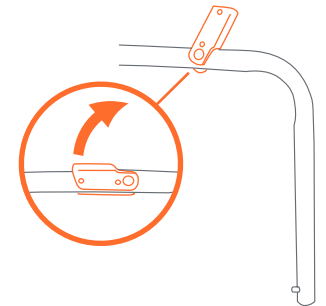

Fig. 20a

• Placez le moisé sur une surface plane avec la poignée de transport sur la partie inférieure (Fig. 19a). Tirez les rabats du tissu sur le boîtier de la barre tel qu'illustré sur le schéma (Fig. 19b).

REMARQUE : Assurez-vous que l'ouverture du tissu s'enveloppe complètement autour du boîtier de la barre.

• Utilisez les fermetures à boucles et à crochets pour fermer le rabat (Fig. 19c). Répétez sur le côté opposé.

20) • To insert the Rock-A-Bye Bassinet Bars: Open the 4 foot extensions on both Bars (Fig. 20a). Before inserting them into the housing check that the foot extensions all point inward as seen in the diagram (Fig. 20b).

• Insert the Bars into the housing by aligning the push pin with the hole (Fig. 20c). Ensure that the pins click into position (Fig. 20d).

NOTE: Look closely at the pin hole to be sure the push pin has completely come out of the hole. Repeat for all 4 connection points.

• Para insertar las Barras de la cuna Rock-A-Bye: Abra las 4 extensiones de los pies de ambas barras (Fig. 20a). Antes de insertarlas en las arandelas, verifique que las todas extensiones de los pies apunten hacia adentro, como se ve en el diagrama. (Fig. 20b).

• Alinee los pernos de ajuste con los agujeros para insertar las Barras en las arandelas (Fig. 20c). Asegúrese de que los pernos queden trabados (Fig. 20d).

NOTA: Mire de cerca la arandela para asegurarse de que el perno de ajuste haya atravesado el agujero por completo. Repita la acción para los 4 puntos de conexión.

- Pour insérer les barres du moïse Rock-A-Bye : ouvrez les 4 rallonges de pied sur les deux barres (Fig. 20a). Avant de les insérer dans le boîtier, assurez-vous que les rallonges de pied sont orientées vers l'intérieur tel qu'illustré sur le schéma (Fig. 20b).

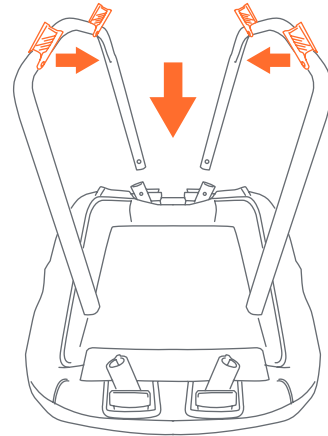

Fig. 20b

- Insérez les barres dans le boîtier en alignant la goupille-poussoir avec le trou. (Fig. 20c). Assurez-vous de bien insérer les goupilles jusqu'à ce qu'il y ait un clic (Fig. 20d).

REMARQUE : Regardez le petit trou de près pour vous assurer que la goupille-poussoir est complètement sortie du trou. Répétez cette étape pour les 4 points de raccord.

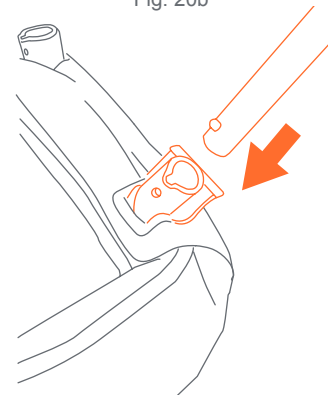

Fig. 20c



Fig. 20d

- Rotate the entire Rock-A-Bye and stand it on the foot extensions (Fig. 20e).
- Rote por completo la Cuna Rock-A-Bye y apóyela en las extensiones de pie (Fig. 20e).
- Tournez tout le Rock-A-Bye et placez-le sur les rallonges de pied (Fig. 20e).

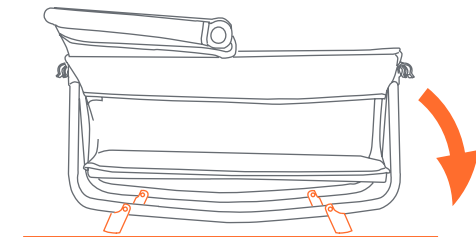
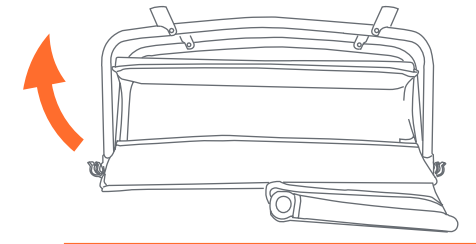

Fig. 20e

CANOPY / CARRY HANDLE CUBIERTA / LA MANIJA AUVENT / LA POIGNÉE

- 21)** • The rear of the canopy has 2 fabric openings. Pull both opening over the 2 clips at the rear of the bassinet frame. Ensure to wrap the elastic completely over the bassinet frame (Fig. 21a).
NOTE: Always complete the canopy before attaching the bassinet to the playard frame.

- La parte trasera de la cubierta tiene 2 aperturas de tela. Tire de ambas aperturas y colóquelas sobre los 2 ganchos en la parte trasera del armazón de la cuna. Asegúrese de envolver por completo el armazón de la cuna con el elástico (Fig. 21a).
NOTA: Siempre complete la cubierta antes de sujetar la cuna al armazón del corralito.

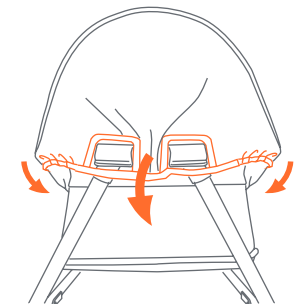

Fig. 21a

- L'arrière de l'auvent a 2 ouvertures de tissu. Tirez les deux ouvertures sur les 2 attaches à l'arrière du cadre du moïse. Assurez-vous d'envelopper l'élastique complètement sur le cadre du moïse (Fig. 21a).

REMARQUE : Assemblez toujours l'auvent complètement avant d'attacher le moïse au cadre du parc.

- To raise the handle, push both buttons on each side of the handle with your fingers while pulling it forward (Fig. 21b).

- To lower handle, push both buttons on each side of the handle with your fingers while pushing the handle backwards (Fig. 21c).

- Para elevar la manija, empuje ambos botones a cada lado de la manija con los dedos mientras tira hacia adelante (Fig. 21b).

- Para bajar la manija, empuje ambos botones a cada lado de la manija usando los dedos mientras empuja la manija hacia atrás (Fig. 21c).

- Pour soulever la poignée, poussez les deux boutons de chaque côté de la poignée avec les doigts tout en tirant vers l'avant (Fig. 21b).

- Pour abaisser la poignée, poussez les deux boutons de chaque côté de la poignée avec vos doigts et en poussant la poignée vers l'arrière (Fig. 21c).

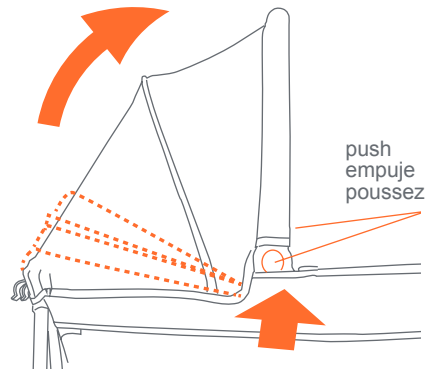

Fig. 21b

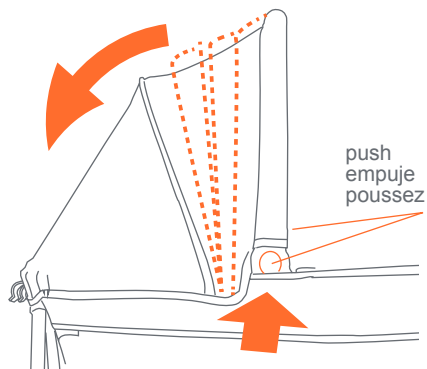

Fig. 21c

ROCKER FUNCTION FUNCIÓN DE MECEDORA FONCTION SIÈGE BERÇANT

- 22) • Turn the bassinet over and close the 4 peg legs (Fig. 22a). Set Bassinet on a flat surface (Fig. 22b).

NOTE: Rocking requires adult assistance and supervision, this is not an automatic rocking cradle (Fig. 22c).

NEVER use Bassinet on raised surface such as Table, Bed or Chair. A fall can occur.

- Gire la cuna y cierre los 4 pies. (Fig. 22a). Ponga la cuna en una superficie plana (Fig. 22b).

NOTA: Para mecerla, se necesita la ayuda y la supervisión de un adulto, no es una cuna que se mece automáticamente. (Fig. 22c).

NUNCA usa la Cuna en una superficie elevada tal como una Mesa, Cama o Silla. Se puede ocasionar una caída.

- Retournez le moïse et fermez les 4 pattes (Fig. 22a). Installer le moïse sur une surface plate (Fig. 22b).

REMARQUE : l'aide et la supervision d'un adulte sont nécessaires pour bercer l'enfant, ceci n'est pas un berceau berçant automatique.

NE JAMAIS utiliser le moïse sur une surface surélevée telle qu'une table, un lit ou une chaise, car il risquerait de chuter.

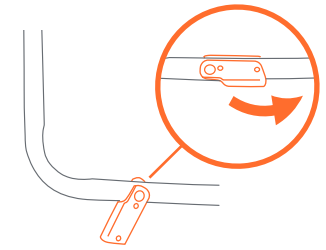

Fig. 22a

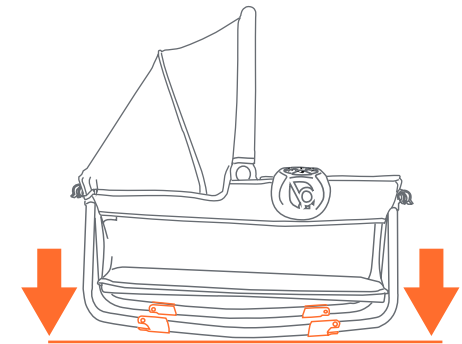

Fig. 22b

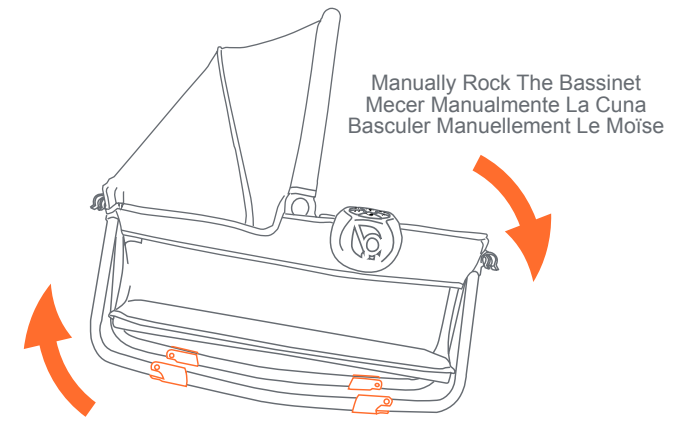

Fig. 22c

**TO SECURE THE PORTABLE
ROCK-A-BYE BASSINET TO THE PLAYARD
PARA SUJETAR LA PORTÁTIL
ROCK-A-BYE CUNA AL CORRALITO
POUR FIXER LA PORTABLE
ROCK-A-BYE MOÏSE AU PARC**

IMPORTANT! When the Rock-A-Bye Bassinet is on the upper position, it must be secured to the playard frame by using the snap buttons, straps, or fasteners provided.

¡IMPORTANTE! Par cuando la Cuna Rock-A-Bye esta echada hacia arriba debe estar asegurada a el amazon del corralito usando los botones de ajuste, las correas, o los sujetadores proporcionados.

IMPORTANT ! Lorsque le Moïse Rock-A-Bye est placée au-dessus du parc, doit être attachée au cadre du parc à l'aide des boutons-pression, ou des attaches fournies.

23) • Locate the 4 clip fasteners on the bottom of the Rock-A-Bye Bassinet (Fig. 23a).

- To attach the Rock-A-Bye Bassinet to the Playard, lower it into the large bassinet. Push down on the 4 clips and secure it onto the large bassinet railing (Fig. 23b). Secure the two snaps on the strap down onto the Playard (Fig. 23c).

ATTENTION: Playard and large bassinet must be fully assembled and securely locked before installing or using the Portable Rock-a-Bye bassinet feature. (See To Assemble Playard and large bassinet sections, pages 9 - 26).

- Ubique los 4 ganchos/sujetadores en el la Cuna Rock-A-Bye (Fig. 23a).

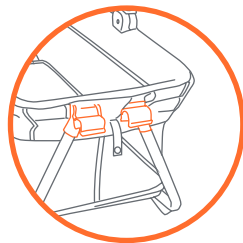

Fig. 23a

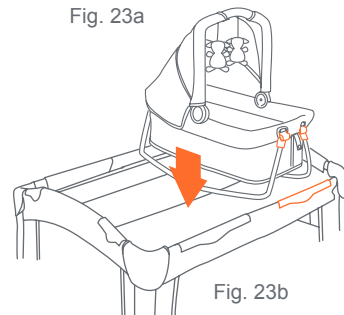

Fig. 23b

- Para sujetar la Cuna Rock-A-Bye al corralito, baje la hasta el interior de la cuna grande. Presione hacia abajo los 4 ganchos superior y asegúrelos en la barandilla grande de la cuna grande (Fig. 23b). Sujete los dos broches de la correa al Corralito (Fig. 23c).

ATENCIÓN: El corralito y cuna grande debe estar montado por completo y trabado en forma segura antes de instalar o usar la función la Cuna Desmontable Rock-A-Bye. (Consulte la sección Cómo montar el corralito y cuna grande, páginas 9 -26).

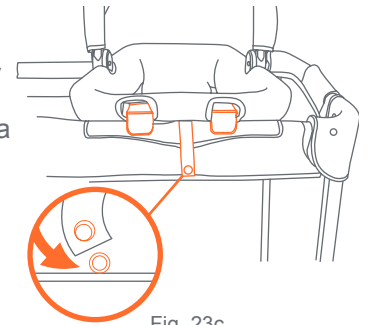

Fig. 23c

- Localisez les quatre pinces/attaches sur le moïse Rock-A-Bye (Fig. 23a).
- Pour fixer le Moïse Rock-A-Bye sur le parc, abaissez le moïse sur le grande moïse. Appuyez sur les attaches supérieures et inférieures du moïse pour fixer les attaches sur le barreau du le grande moïse (Fig. 23b). Fixez les boutons-pression de la courroie sur le parc (Fig. 23c).

ATTENTION : Le parc de bébé et le grande moïse doit être totalement monté et verrouillé avant d'installer ou d'utiliser le moïse Rock-A-Bye Amovible. (Voir section sur l'assemblage du parc et le grande moïse, pages 9 - 26).

- Reverse the step above to remove the Rock-A-Bye Bassinet.
- Retroceda el paso anterior para quitar la cuna Rock-A-Bye Bassinet.
- Reprenez l'étape ci-dessus dans l'ordre inverse pour retirer le moïse Rock-A-Bye.

TO FOLD REMOVABLE ROCK-A-BYE BASSINET
 PARA PLEGAR LA CUNA DESMONTABLE ROCK-A-BYE
 POUR RETIRER LE MOÏSE ROCK-A-BYE AMOVIBLE :

⚠ WARNING: Care must be taken when folding and unfolding to prevent finger entrapment.

CAUTION: Do not allow children near while folding and unfolding.

⚠ ADVERTENCIA: Se debe ser prudente al plegar y desplegar para evitar que queden dedos atrapados.

PRECAUCIÓN: No permita que los niños se acerquen mientras pliega y despliega.

⚠ AVERTISSEMENT : Prenez garde de ne pas vous coincer les doigts en pliant et en dépliant le moïse.

MISE EN GARDE : Ne laissez pas votre enfant s'approcher du moïse lorsque vous le pliez ou le dépliez.

24) • Remove the Rock-A-Bye Bassinet from the Playard and place on a flat surface (Fig. 24).

• To Fold Reverse the previous section: TO ASSEMBLE Portable Rock-A-Bye Bassinet on pages 49 - 53.

• Quite la Cuna Rock-A-Bye del Corralito y apóyela sobre una superficie plana (Fig. 24).

• Para plegarla, invierta la sección anterior: PARA ENSAMBLAR una Cuna desmontable Rock-A-Bye, consulte las páginas 49 - 53.

• Retirez le moïse Rock-A-Bye du parc de bébé et placez-le sur une surface plate (Fig. 24).

• Pour le plier, répétez les étapes de la section précédente dans l'ordre inverse : POUR ASSEMBLER le moïse Rock-A-Bye portable aux pages 49 à 53.

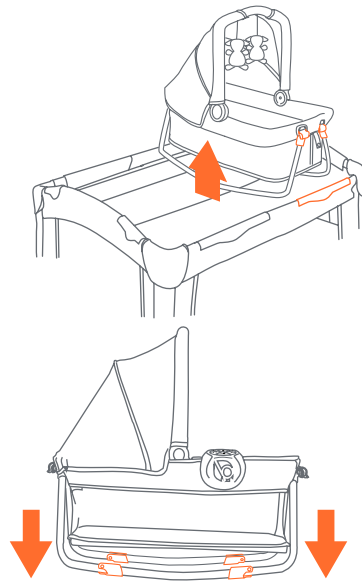

Fig. 24

MUSIC CENTER
 CENTRO MUSICAL
 CENTRE MUSICAL



*With Vibration
 *Con Vibración
 *Avec Vibration

OR
 O
 OU

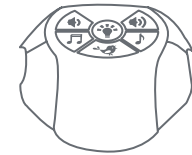

*Without Vibration
 *Sin Vibración
 *Sans Vibration

*Type may vary
 *El tipo puede variar
 *Peut varier selon le modèle

⚠ WARNING: Keep batteries out of children's reach. Old and new batteries should not be mixed. Alkaline, standard carbon-zinc, and rechargeable nickel-cadium batteries should not be mixed. Remove batteries before storing music center for a long period of time.

⚠ ADVERTENCIA: Mantenga las pilas fuera del alcance de los niños. Las pilas viejas y nuevas no deben mezclarse. Las pilas alcalinas, estándar de carbón y zinc, y las recargables de níquel-cadmio no deben mezclarse. Retire las pilas antes de guardar el centro musical por un largo período.

⚠ MISE EN GARDE : Garder les piles hors de la portée des enfants. Les vieilles piles ne doivent pas être mélangées avec les piles neuves. Les piles standard alcalines et au carbone/zinc, et les piles rechargeables au nickel-cadmium ne doivent pas être mélangées. Retirez les piles avant d'entreposer le centre musical pour une longue période.

25) • The Music Center is designed to be attached to the playard's/bassinets long rail (Fig 25).

- El Centro musical está diseñado para sujetarse a banda larga del corralito/camita (Fig 25).
- Le centre musical est conçu pour être attaché au parc/ moïse (Fig 25).

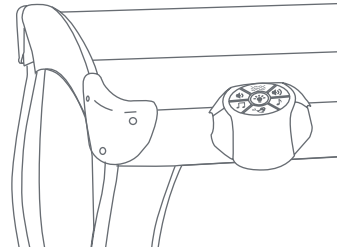

Music Operation Funcionamiento de la Música Fonctionnement Du Centre Musical

26) • The Music Center requires 4 AA batteries. Please see figure 26 for battery installation. Unscrew the battery door screws and pull outward on the battery door. Install batteries as shown. Re-install battery door and secure with screws.

- El Centro musical requiere 4 pilas AA. Por favor, vea la figura 26 para instalar las pilas. Desenrosque los tornillos de la puerta de las pilas y ábrala hacia afuera. Instale las pilas como se indica. Instale nuevamente la puerta de las pilas y ciérrela con los tornillos.
- Le centre musical nécessite 4 piles de taille AA. Veuillez vous référer à la figure 26 pour l'installation des piles. Desserrer les vis qui retiennent la porte du compartiment pour piles et tirer sur la porte pour l'ouvrir vers l'extérieur. Installer les piles tel que montré. Replacer la porte du compartiment pour piles et la fixer avec les vis.

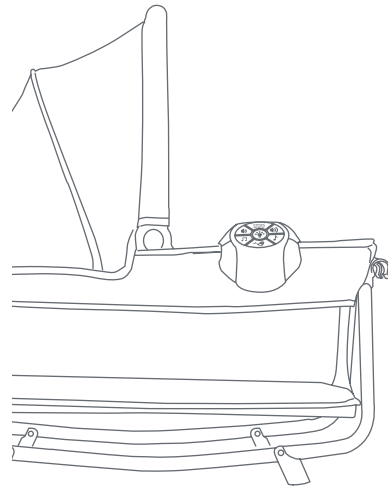

Fig. 25

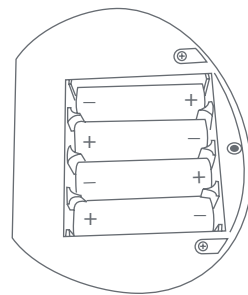
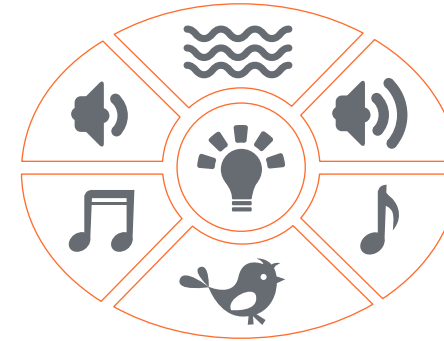



Fig. 26





 To listen to MUSIC, press the MUSIC button. Press the button to change the song.

 MUSIC
MELODÍA
MÉLODIE

Para escuchar sonidos de la MELODÍA, oprima el botón MUSIC (MELODÍA). Puede usar el botón para cambiar de canción.

Pour écouter les chansons de la MÉLODIE, appuyez sur le bouton MÉLODIE. Vous pouvez utiliser le bouton pour changer de chanson.

 To listen to NATURE sounds, press the NATURE button. Press the button to change the sound.

 NATURE SOUNDS
SONIDOS DE LA NATURALEZA
SONS DE LA NATURE

Para escuchar sonidos de la NATURALEZA, oprima el botón NATURE (NATURALEZA). Puede usar el botón para cambiar de sonido.

Pour écouter les sons de la NATURE, appuyez sur le bouton NATURE. Vous pouvez utiliser le bouton pour changer de son.



To listen to SLEEP music, press the SLEEP button. Press the button to change the song.

Para escuchar sonidos de la DORMIR, oprima el botón SLEEP (DORMIR). Puede usar el botón para cambiar de canción.

Pour écouter les chansons de la REPOS, appuyez sur le bouton REPOS. Vous pouvez utiliser le bouton pour changer de chanson.



SLEEP MUSIC
SONIDOS DE LA
DORMIR
SONS DE LA REPOS



These 2 buttons control the unit's volume.



Estos 2 botones de control de volumen de la unidad.

Ces 2 boutons contrôlent le volume de l'appareil.



VOLUME CONTROL
CONTROL DE
VOLUMEN
CONTRÔLE DU
VOLUME



VIBRATION: To use the VIBRATION, press down VIBRATION button once to activate the speed, press again for faster speed. Press it again to reduce the speed.

VIBRACIONES: Para usar el botón de VIBRACIÓN, pulse el botón una vez para ajustar la velocidad, pulse de nuevo para una mayor velocidad. Pulse de nuevo para reducir la velocidad.

VIBRATIONS: Pour utiliser le bouton de VIBRATION, appuyez le bouton une fois pour activé, la vitesse, appuyez à nouveau pour une plus grande vitesse. Appuyez à nouveau pour réduire la vitesse.



VIBRATION
VIBRACIÓN
VIBRATION



NIGHT LIGHT: To use the night light, press the NIGHT LIGHT button.

LUZ NOCTURNA: Para usar la luz nocturna, oprima el LUZ NOCTURNA botón.

VEILLEUSE: Pour utiliser la veilleuse, appuyez sur le bouton de la VEILLEUSE.



NIGHT LIGHT
LUZ NOCTURNA
VEILLEUSE

FCC Statement

This device complies with Part 15 of the FCC rules. Operation is subject to the following two conditions:

1 this device may not cause harmful interference, and

2 this device must accept any interference received, including interference that may cause undesired operation.

⚠ WARNING: Changes or modifications to this unit not expressly approved by the party responsible for compliance could void the user's authority to operate the equipment.

NOTE: This equipment has been tested and found to comply with the limits for a Class B digital device, pursuant to Part 15 of the FCC Rules. These limits are designed to provide reasonable protection against harmful interference in a residential installation. This equipment generates, uses and can radiate radio frequency energy and, if not installed and used in accordance with the instructions, may cause harmful interference to radio communications.

However, there is no guarantee that interference will not occur in a particular installation. If this equipment does cause harmful interference to radio or television reception, which can be determined by turning the equipment off and on, the user is encouraged to try to correct the interference by one or more of the following measures:

- Reorient or relocate the receiving antenna.
- Increase the separation between the equipment and receiver.
- Connect the equipment into an outlet on a circuit different from that to which the receiver is connected.
- Consult the dealer or an experienced radio/TV technician for help.

Declaración de la FCC

Este dispositivo cumple con las normas de la Parte 15 de la Comisión Federal de Comunicaciones (FCC). El funcionamiento está sujeto a las siguientes dos condiciones:

- 1 este dispositivo no puede producir interferencias perjudiciales y
- 2 este dispositivo debe aceptar cualquier interferencia que reciba, incluyendo las que puedan provocar un funcionamiento no deseado.

⚠️ ADVERTENCIA: Los cambios o modificaciones realizados a esta unidad, sin la aprobación expresa de la parte responsable del cumplimiento, podrían invalidar la autorización del usuario para operar el equipo.

NOTA: Este equipo ha sido probado y se ha encontrado que cumple con los límites de dispositivos digitales de Clase B, de conformidad con las Normas de la Parte 15 de la FCC. Estos límites han sido establecidos para brindar una protección razonable contra interferencias perjudiciales en una instalación residencial. Este equipo genera, utiliza y puede irradiar frecuencias de radio y, de no instalarse y utilizarse de conformidad con las instrucciones, podría causar interferencias perjudiciales en las comunicaciones de radio.

Sin embargo, no es posible garantizar que en una determinada instalación no se producirán interferencias. Si este dispositivo provoca interferencias dañinas a la recepción de radio o televisión, cuestión que puede determinarse encendiendo y apagando el dispositivo, se insta al usuario a que intente corregir la interferencia realizando uno o más de los procedimientos siguientes:

- Vuelva a orientar o colocar la antena de recepción.
- Aumente la separación entre el dispositivo y el receptor.
- Conecte el dispositivo a una toma de corriente diferente a la que se encuentra conectado el receptor.
- Consulte al distribuidor o a un técnico de radio o TV experimentado para pedirle ayuda.

Déclaration FCC

Cet appareil est conforme à la Partie 15 des règles de la FCC. L'utilisation est sujette aux deux conditions suivantes :

- 1 ce dispositif ne peut causer d'interférences nuisibles, et
- 2 ce dispositif doit accepter toute interférence reçue, y compris les interférences pouvant causer un fonctionnement indésirable.

⚠️ AVERTISSEMENT : Tout changement ou modification apporté à cet appareil qui n'a pas été explicitement approuvé par la partie responsable de l'observance pourrait annuler l'autorité de l'utilisateur d'utiliser le matériel.

REMARQUE: Ce matériel a été testé et il a été jugé conforme aux limites applicables à un appareil numérique de classe B conformément à la Partie 15 des Règles de la FCC. Ces limites sont conçues de manière à assurer une protection raisonnable contre les interférences nuisibles dans une installation résidentielle. Ce matériel produit, utilise et peut irradier une énergie de radiofréquences et, s'il n'est pas installé et utilisé conformément aux instructions, il peut causer des interférences nuisibles aux communications radio.

Il n'existe toutefois aucune garantie qu'il ne se produira aucune interférence dans une installation donnée. Si cet équipement provoque effectivement des parasites nuisibles à une bonne réception radio ou télévisuelle (ce qu'il est possible de déterminer en éteignant l'appareil avant de le remettre en marche immédiatement), l'utilisateur est invité à essayer de corriger ces interférences par une ou plusieurs des mesures suivantes :

- réorienter ou repositionner l'antenne de réception ;
- augmenter la distance entre l'appareil et le récepteur ;
- brancher l'appareil sur une prise, sur un circuit autre que celui sur lequel le récepteur est branché ;
- pour obtenir une assistance, consulter le revendeur ou un technicien radio/télé qualifié.

Canada ICES-003 Statement Declaración ICES-003 de Canadá Déclaration NMB-003 Canada

This Class B digital apparatus complies with Industry Canada Standard ICES-003.

Operation is subject to the following two conditions:

- 1 this device may not cause harmful interference, and
- 2 this device must accept any interference received, including interference that may cause undesired operation.

Este dispositivos digitales de Clase B cumple con Norma ICES-003 de la Industria de Canadá. El funcionamiento está sujeto a las siguientes dos condiciones:

- 1 este dispositivo no puede producir interferencias perjudiciales y
- 2 este dispositivo debe aceptar cualquier interferencia que reciba, incluyendo las que puedan provocar un funcionamiento no deseado.

Ce dispositif numérique de classe B respecte la norme NMB-003 d'Industrie Canada.

L'utilisation est sujette aux deux conditions suivantes :

- 1 ce dispositif ne peut causer d'interférences nuisibles, et
- 2 ce dispositif doit accepter toute interférence reçue, y compris les interférences pouvant causer un fonctionnement indésirable.