

Read all instructions BEFORE assembly and USE of product.  
KEEP INSTRUCTIONS FOR FUTURE USE.  
Lea todas las instrucciones ANTES de armar y USAR el  
producto. CONSERVE LAS INSTRUCCIONES PARA USO FUTURO.

## Everlast 7-in-1 High Chair

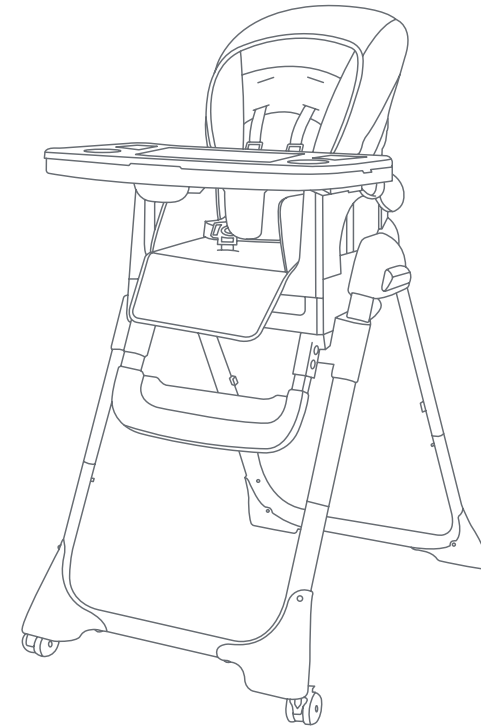

 **babytrend**<sup>®</sup>  
Quality • Comfort • Style

Instruction Manual  
Manual de Instrucciones

**HC09XXXA**

Baby Trend, Inc.  
13048 Valley Blvd.  
Fontana CA 92335

1-800-328-7363  
(8:00 a.m. ~ 4:30 p.m. PST)  
[www.babytrend.com](http://www.babytrend.com)

 **babytrend**<sup>®</sup>  
Quality • Comfort • Style

## WARRANTY

DO NOT RETURN YOUR PRODUCT TO THE STORE. PLEASE CONTACT BABY TREND® FOR REPLACEMENT PARTS, SERVICE AND REPAIR.

The Baby Trend® warranty covers workmanship defects within 1 year of purchase. Any product which has been subjected to misuse, abuse, abnormal use, excessive wear and tear, improper assembly, negligence, environmental exposure, alteration or accident, or has had its serial number altered or removed invalidates all claims against the manufacturer. Any damage to property during installation is the sole responsibility of the end user.

Customer Service Department can be contacted at 1 (800) 328-7363 Monday through Friday between 8:00 a.m. and 4:30 p.m. (PST). Return Authorizations are required prior to returning product(s) to Baby Trend®. Please visit <http://babytrend.com/pages/limited-warranty> for complete warranty details.

## GARANTIA

NO DEVUELVA SU PRODUCTO A LA TIENDA. POR FAVOR CONTACTE A BABY TREND® PARA PIEZAS DE REPUESTO, SERVICIO Y REPARACION.

La garantía de Baby Trend® cubre defectos de fábrica por 1 año después de la compra. Cualquier producto que haya sido sometido a uso inadecuado, abuso, uso anormal, desgaste excesivo, montaje incorrecto, negligencia, exposición ambiental, alteración o accidente, o cuyo número de serie haya sido alterado o removido, anula todos los reclamos contra el fabricante. Cualquier daño a la propiedad durante la instalación es la exclusiva responsabilidad del usuario final.

El Departamento de Servicio al Cliente está disponible llamando al 1 (800) 328-7363, de lunes a viernes de 8:00 a.m. a 4:30 p.m. (PST). Se requiere una Autorización de Devolución antes de poder devolver el o los productos a Baby Trend®. Visite <http://babytrend.com/pages/limited-warranty> para conocer todos los detalles de la garantía.

**Baby Trend, Inc. 13048 Valley Blvd. Fontana CA 92335**

**1-800-328-7363 • (8:00am ~ 4:30pm PST)**

**[www.babytrend.com](http://www.babytrend.com)**

Check that you have all the parts for this model before assembly.

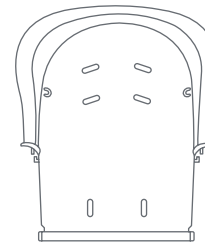

Seat Back

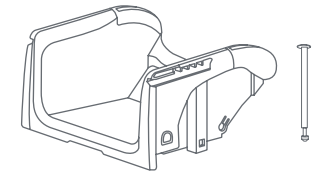

Seat Base  
(2) Pasadores

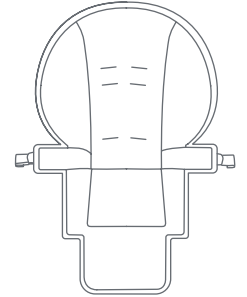

Seat Pad

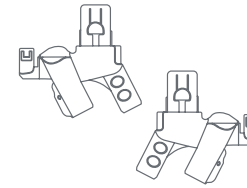

Height Brackets

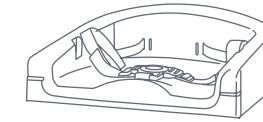

Youth Chair

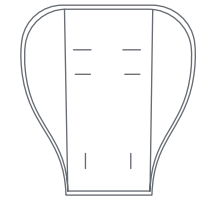

Seat Insert

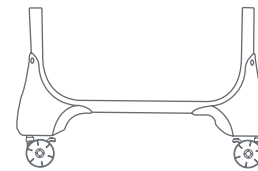

Front leg and wheels

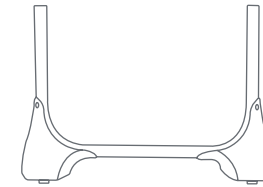

Rear Leg

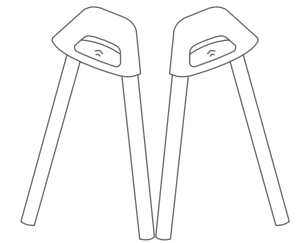

Right and Left Upper  
Frame Assemblies

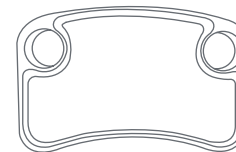

Tray

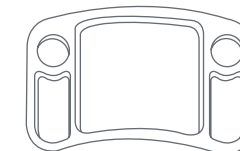

Tray Insert



Footrest

 **WARNING:** Failure to follow these warnings and the instructions could result in serious injury or death.

 **FALL HAZARD:** Children have suffered severe head injuries including skull fractures when falling from high chairs. Falls can happen suddenly if child is not restrained properly.

Always use restraints, and adjust to fit snugly.

Tray is not designed to hold child in chair.

Stay near and watch child during use.

Never allow child to push away from table.

 **STRANGULATION HAZARD:**

Do not place High Chair in any location in where there are cords, such as a window blind cords, drapes, phone cords etc.

 **WARNING:** The child should be secured in the high chair at all times by the 5-point restraining system, either in the reclining, semi-reclining or upright position. The tray is not designed to hold the child in the chair. The highchair should be used only by children capable of sitting upright unassisted and at least 6 months of age. See page 10 for instructions on proper use of restraint system.

Other accessory items may change the balance of the high chair and cause hazardous unstable conditions. Be certain the high chair is fully erect and latched in the open position before allowing the child near the high chair.

This high chair is designed to be used by a child with a maximum weight of 45 lb, (20.41 kg).

The Youth Seat is designed to be used by a child with a maximum weight of 60 lb, (27.21 kg).

NEVER allow your high chair to be used as a toy.

NEVER use this product if there are any loose or missing fasteners, loose joints, broken parts, or torn mesh/fabric. Check before assembly and periodically during use. Contact Baby Trend Customer Service at 1-800-328-7363 for replacement parts, repair or instructions. NEVER substitute parts.

## BOOSTER SEAT TO CHAIR

⚠️ **WARNING:** Children have suffered head injuries, including skull fractures, after falling with or from booster seats.

Check that booster seat is securely attached to adult chair before each use.

ALWAYS use restraints until child is able to get in and out of booster seat without help (about 2 1/2 years old). Adjust to fit snugly.

NEVER allow child to push away from table.

NEVER lift and carry child in booster seat.

STAY NEAR and watch your child during use.

ALWAYS check security of fit to adult chair before each use and limitation of the product.

NEVER use this product on a stool or bench that does not have a seat back.

Maximum child weight for the toddler booster is 45 lb, (20.41 kg).

⚠️ **WARNING:** Prevent serious injury or death. Do not use in motor vehicles.

⚠️ **WARNING:** The tray is not designed to hold the child in the chair.

⚠️ **WARNING:** The booster seat should be used only by children capable of sitting upright unassisted and at least 6 months of age.

⚠️ **WARNING:** Always secure the booster seat on a chair using the bottom and back attachment straps. Never use this booster seat on a stool or bench that does not have a seat back.

## ADULT CHAIR SIZE DIAGRAM:

**Always** follow the safe measurements below when using the booster seat on a chair.

**Minimum adult chair size for Booster Seat :** width: 15.8 inch, depth: 15.9 inch, backrest height: 4.9 inch.

**NEVER** lift this product with your child in it.

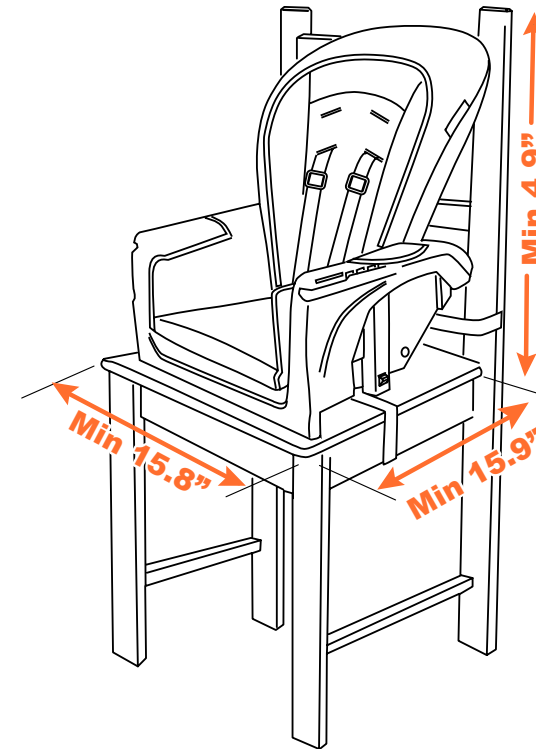

**IMPORTANT!** To ensure safe operation of your product, please follow these instructions carefully. Please keep these instructions for future reference.

**IMPORTANT!** Before assembly and each use, inspect this product for damaged hardware, loose joints, missing parts or sharp edges. NEVER use if any parts are missing or broken.

**IMPORTANT!** Adult assembly is required.

**IMPORTANT!** Always check that the high chair is locked in the open position before using.

## TO ASSEMBLE YOUTH SEAT

- 1) • Locate the Height Brackets, Upper frames, front legs and rear legs (Fig. 1).

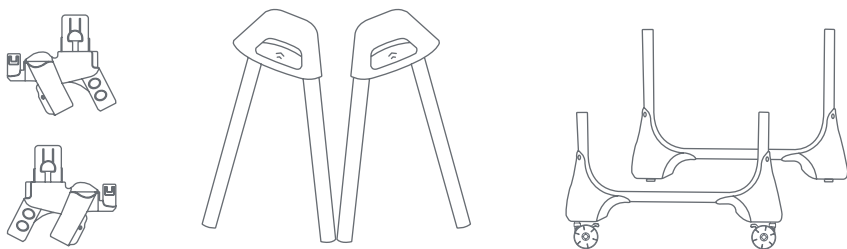

Fig. 1

- 2) • Insert the left and right sides' Height bracket into the front tube of the Upper Frame Assembly as shown in (Fig. 2a).

**NOTE:** The front tube is easily distinguished from the rear tube by the array of holes located on the backside of the front tube.

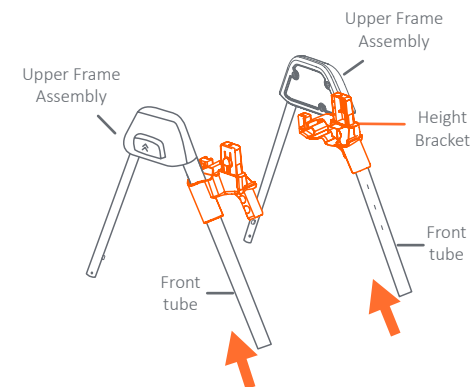

Fig. 2a

- Squeeze the Release Handles on both sides simultaneously and push the tube through the Height Adjusters until it locks in the highest position (Fig. 2b).

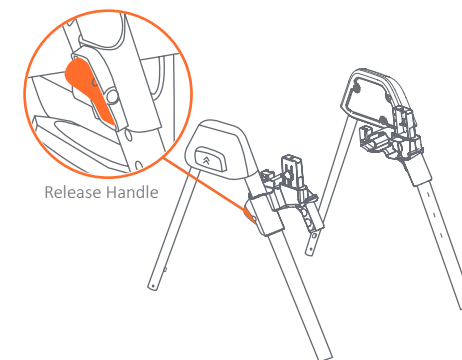

Fig. 2b

- 3) • Insert the Legs into the ends of the front tube of both the right and left Upper Frame Assemblies (Fig. 3a).

**NOTE:** Legs are properly connected when the lock buttons are lined up with the holes on the ends of the Upper Frame Assemblies. Make sure the lock buttons are engaged before use.

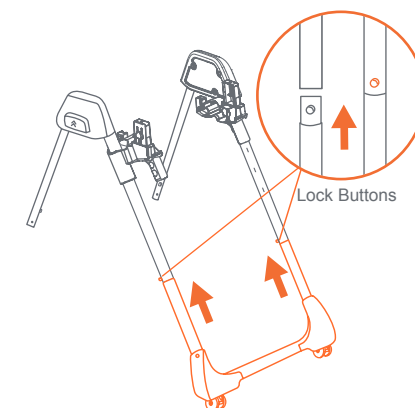

Fig. 3

- 4) • Insert another Leg into the ends of the rear tube of both the right and left Upper Frame Assemblies (Fig. 4a).

**NOTE:** Legs are properly connected when the lock buttons are lined up with the holes on the ends of the Upper Frame Assemblies. Make sure the lock buttons are engaged before use.

- To lock the wheel press the latch down. To unlock lift the latch (Fig. 4b).

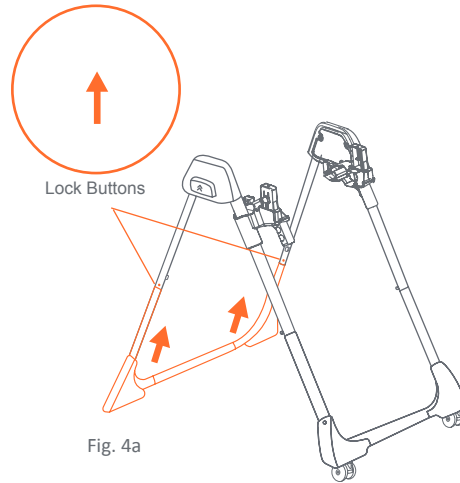

Fig. 4a

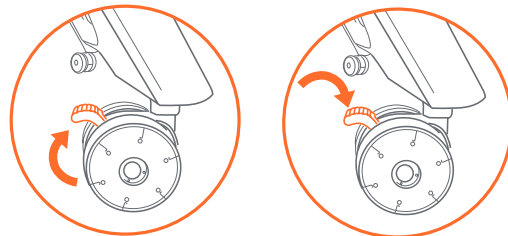

Fig. 4b

- 5) • Align the Youth Seat into the Height Brackets. Ensure the brackets are locked into the Youth Seat (Fig. 5).

**NOTE:** Youth Seat can not be removed from the frame.

- 6) • Slide the Footrest into the Height Bracket (Fig. 6). Lock Footrest into place.

**NOTE:** Adjust the height of the footrest by squeezing both tabs simultaneously and lift up. Push both tabs and pull for removal (Fig. 6).

**ATTENTION:**

The youth seat must be connected to the frame facing the forward direction ONLY. **DO NOT** remove with child in the seat.

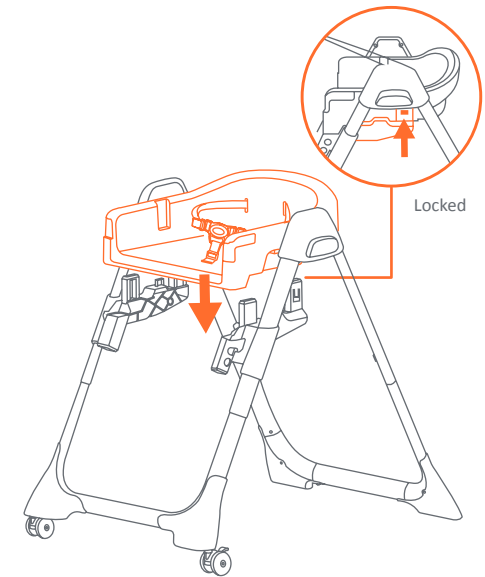

Fig. 5

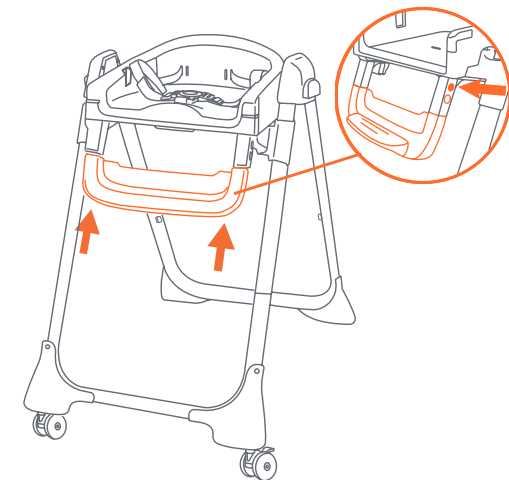

Fig. 6



## TO ASSEMBLE BOOSTER SEAT

7) • Insert metal tabs **(1)** and **(2)** directly into the seat base slot until it secures into place. Ensure the backrest sits in the base correctly (Fig. 7a).

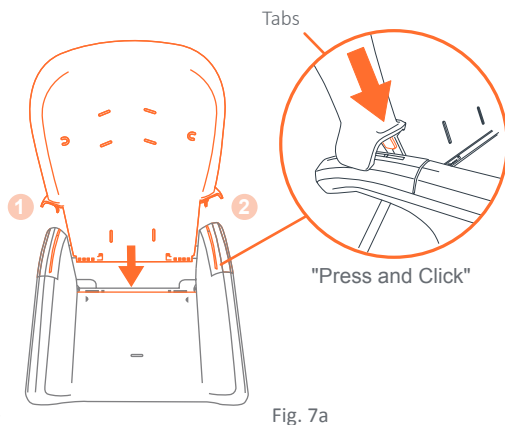

Fig. 7a

• Important Pin Set Up: The backrest must be in the most upright position before inserting the pins (Fig. 7b).

• Press Pins In: Ensure the seat parts latched together in the upright position. Insert the pin all the way into each side of the seat base and test the recline feature (Fig. 7c). **CAUTION: DO NOT push pin into the base only. Must catch base and backrest (Fig. 7d).**

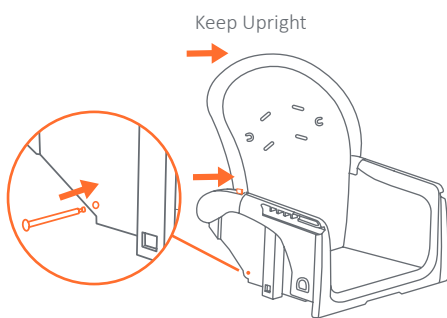

Fig. 7b

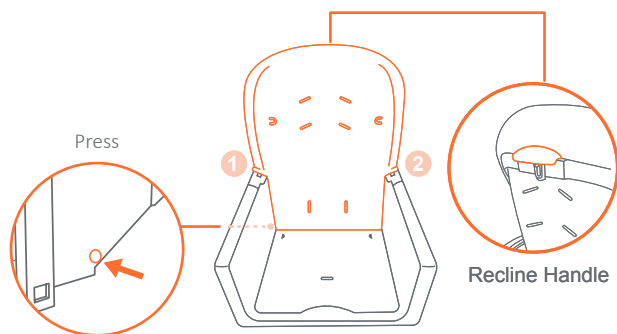

Fig. 7c

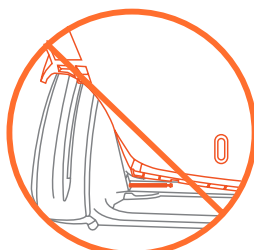

Fig. 5d

8) • Loop the flap on the back of the pad over the top of the Seat Back. Connect the Seat Pad to the Seat Back with the two Elastic Loops. These fit over the Attachment Tabs located near the top harness slots (Fig. 8a).

• Attach the bottom of Seat Pad to the Seat Base with the two Elastic loops located at the rear of the bottom of the Seat Pad. These fit over the Attachment Tabs located on the Seat Base near where the Seat Back and Seat Base Join (Fig. 8b).

• Attach each anchor hook of the Seat Pad to the side of the seat armrest (Fig. 8c). Ensure that the slot of the anchor hook slides through the under side division (Fig. 8d).

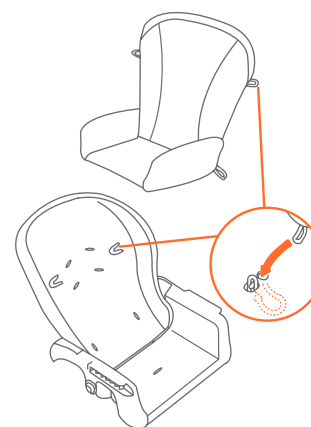

Fig. 8a

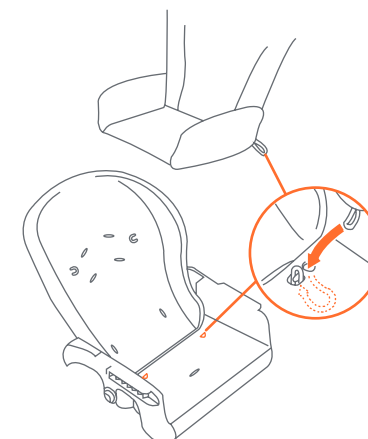

Fig. 8b



Fig. 8c



Fig. 8d

## BOOSTER SEAT ATTACHMENT

- 9) • Align the Seat Base into the Youth Seat connections. Ensure both connections click into position (Fig. 9a).  
NOTE: Check secured properly by gently pulling up on the Booster Seat and checking the tabs.
- Squeeze the release under the seat and lift up for removal (Fig. 9b).

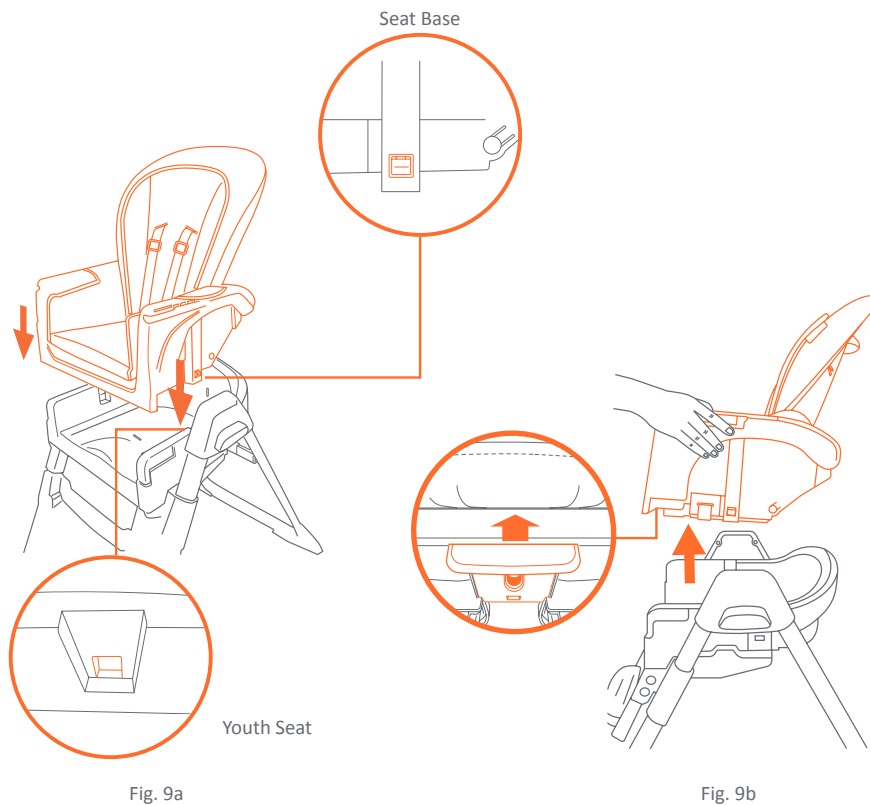

**Always adjust the seat back to the most upright position before attaching.**

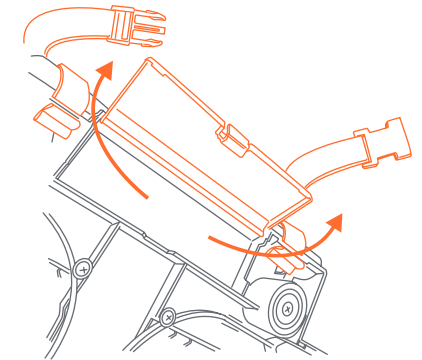
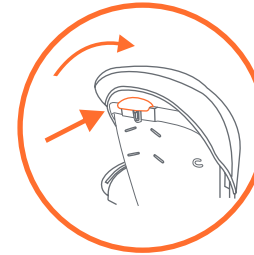

Fig. 9c

- To attach to the chair use the seat back straps located underneath the seat compartment (Fig. 9c).

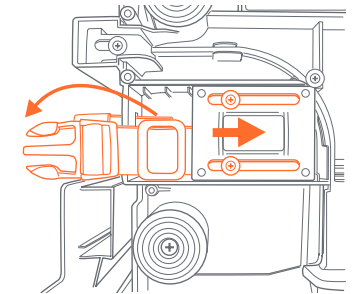

Fig. 9d

- Use the seat bottom straps located underneath the seat slot compartments (Fig. 9d).

- Set on chair with seat back and no armrests. Make sure there are not extra padding or cushions on the chair.

- (1) Wrap the back straps around the back of the chair. Buckle the straps making sure you hear the buckle "click" closed. (Fig. 9e).

- (2) Wrap bottom straps around the bottom of the chair. Buckle the straps making sure you hear buckle "click" closed (Fig. 9e).

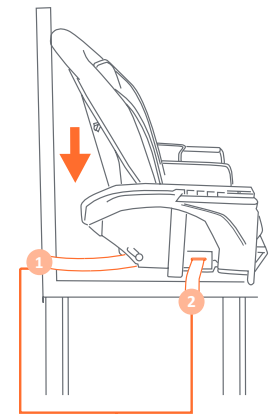

Fig. 9e



- (3) Tighten the Booster Seat onto the chair (Fig. 9f).
- Check that the Booster is tightly installed by attempting to move the Booster Seat from side-to-side and up. The Booster Seat should not move more than 1 inch.

## TO REMOVE BOOSTER SEAT FROM CHAIR

- Unbuckle all straps (Fig. 9g). Turn Booster Seat over and store straps away in each compartment (Fig. 9h).  
**NOTE:** Close each compartment.

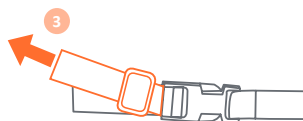

Fig. 9f

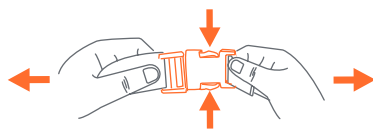

Fig. 9g

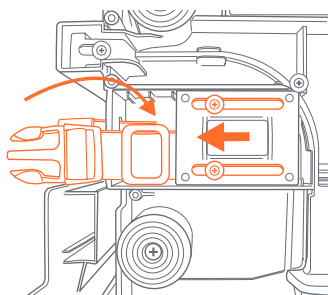
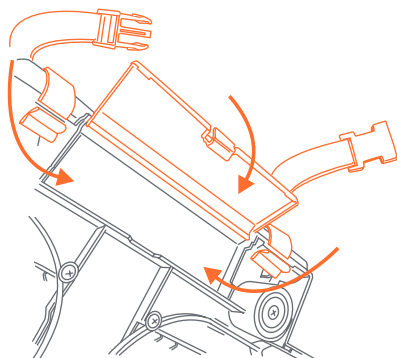

Fig. 9h

## TO ATTACH TRAY

- ⚠ **WARNING:** Always check that the high chair is locked in the open position before using.
- ⚠ **WARNING:** The tray is not designed to hold the child in the chair. The child should be secured in the high chair at all times by the 5-point restraining system, either in the reclining, semi-reclining or upright position. Stay near and watch child during use. Never leave child unattended.

- 10) • To attach the Tray, squeeze the release handle located underneath the tray and firmly press into the positioning slots (Fig. 10a).
  - The Tray has a 4-position adjustment. To adjust the position, squeeze the Tray's release handle located underneath the tray and reposition the tray to the desired position (Fig. 10b). Release the Tray's handle. Check that the Tray is securely locked in its new position.

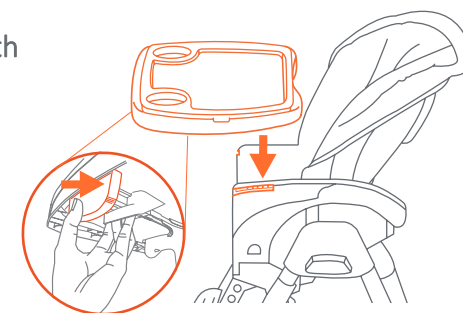
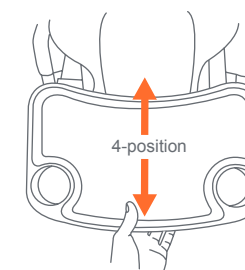

Fig. 10a



Tray Release located underneath tray

Fig. 10b

## TO ATTACH TRAY INSERT

- 11) • The dishwasher safe food Tray Insert snaps onto the High Chair Tray and is held in place by tabs on the sides of the Tray. When installing the Tray Insert make sure that it snaps into place to prevent the child from removing the Tray Insert. To remove Insert, unsnap the tabs from the Tray (Fig. 11a).
- The Tray may be stored on the back legs of the High Chair. Align the holes in the rear of the tray with the small pegs on the back legs (Fig. 11b). **NOTE:** To remove, lift the tray.

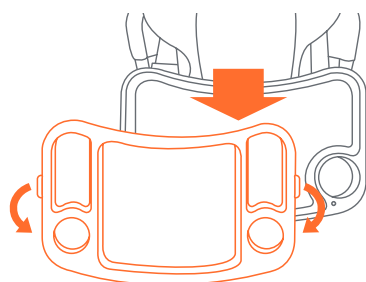

Fig. 11a

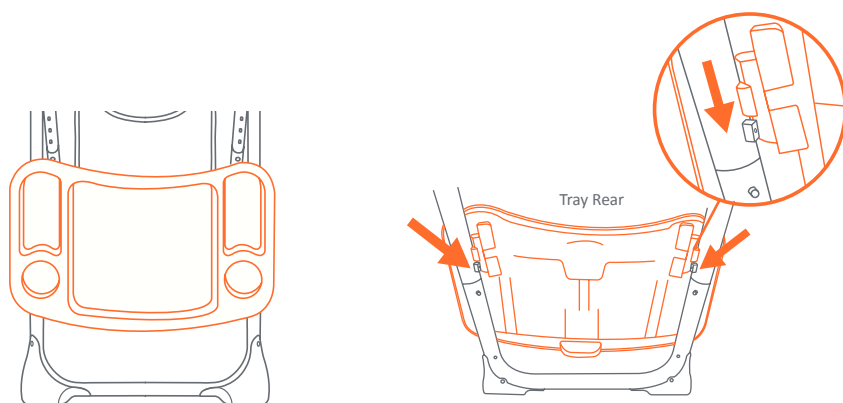

Fig. 11b

## TO USE SAFETY BELT

- ⚠️ **WARNING:** The highchair should be used only by children capable of sitting upright unassisted and at least 6 months of age.
- ⚠️ **WARNING:** Prevent serious injury or death from falls or sliding out. Always use the restraint system. The child should be secured in the high chair at all times by the 3-point / 5-point restraining system, either in the reclining, semi-reclining or upright position.

- 12) • **3-point harness:** Place the crotch strap between your child's legs. Insert the Harness Buckles into the Center Clasp with the Button.

- Adjust waist straps for your child's comfort and safety by sliding buckles in either direction. Safety straps are to fit snug around your child (Fig. 12).

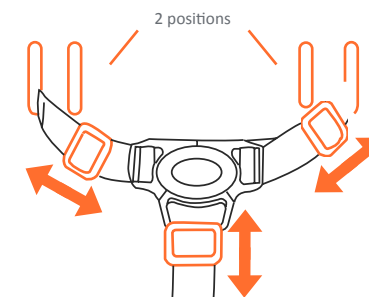

Adjust for a snug fit

Fig. 12

- The straps of the 3-point harness have 2 attachment positions. To adjust the straps, select the slot that best fits your child. Refer to (Fig. 12).

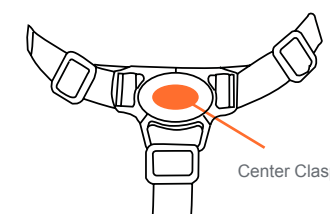

Fig. 13

## TO RELEASE SAFETY BELT

- 13) • Push Button on Center Clasp, the two Harness Buckles will pop free (Fig. 13).

- 14) • **5-point harness:** The shoulder straps of the 5-point harness have 2 attachment positions. Select the position that places the shoulder strap level with, or below, the top of the child's shoulders (Fig. 14a).

- Carefully place the child in the seat and position the safety harness around the child's waist and over the shoulders. Place the crotch strap between the child's legs. Insert the male end of each shoulder / waist belt into the buckle on the crotch strap. Tighten the harness to be snug around the child's waist and over the child's shoulders (Fig. 14b).

#### TO RELEASE SAFETY BELT

- 15) • Push Button on Center Clasp, the two Harness Buckles will pop free (Fig. 15).

#### RECLINE SEAT

- 16) • Squeeze recline lever on back of the seat and adjust to the preferred recline or upright position (Fig. 16). Use caution not to trap arms, hands and fingers when adjusting recline positions.

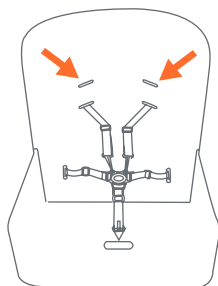
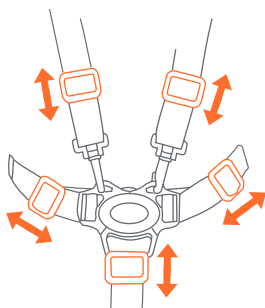

Fig. 14a



Adjust for a snug fit

Fig. 14b

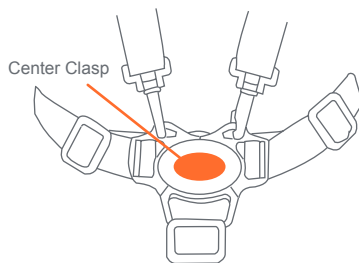

Fig. 15

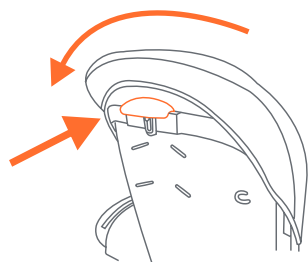

Fig. 16

#### TO ADJUST SEAT HEIGHT

- ⚠ **WARNING:** Do not adjust seat height with child in seat. Adjust seat height before placing your child in the high chair.
- ⚠ **WARNING:** Always check that the height adjustment bracket is level and both left and right sides locked before placing child in the high chair.
- ⚠ **WARNING:** Never rest the height adjustment bracket on the locking pins.

- 17) • **ATTENTION:** Applies to Youth Seat with or without the Booster Seat attachment. Make sure the Height Brackets lock on the lowest position. **DO NOT** rest Height Adjustment Brackets on the Locking Pins (Fig. 17a).

- Squeeze the Release Handles on both sides simultaneously of the Height Adjustment bracket (Fig. 17b) and adjust to the ideal position (Fig. 17c). **DO NOT** adjust with child in the seat.

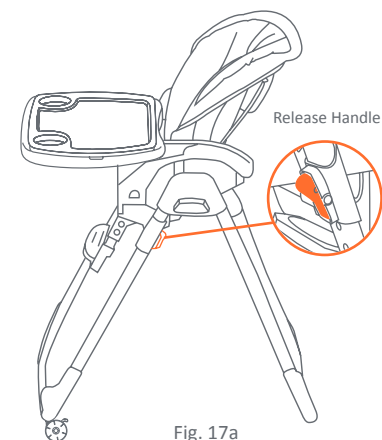

Fig. 17a

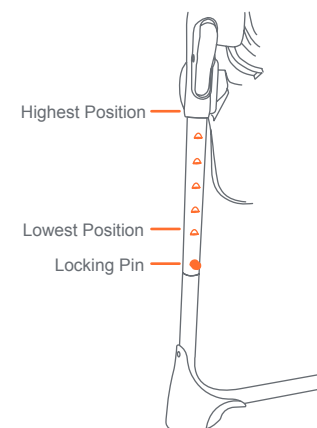

Fig. 17b

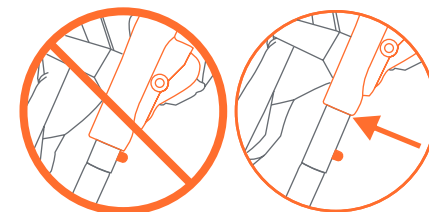

Fig. 17c

## TO FOLD HIGH CHAIR

**⚠ WARNING:** Do not sit on the frame when the seat is not attached. Do not use frame as a foot stool. Potential pinch point when opening the frame.

The High Chair may be folded with the seat in any of the height positions.

- 18) • Use the recline handle to place the Seat Back in the most upright position illustrated in (Fig. 18).
- 19) • Pull upward on the release levers (located on the sides of the frame) and push the rear legs in the direction of the front legs until folded (Fig. 19). Chair is now ready to put away. **DO NOT allow your child to play around a folded high chair as it may fall.**

## TRAY STORAGE OPTION

- 20) • Squeeze the tray release handle and slide the tray out (Fig. 20).

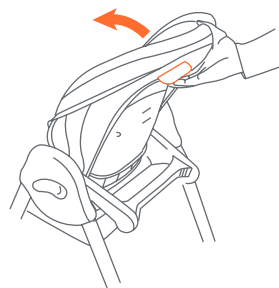
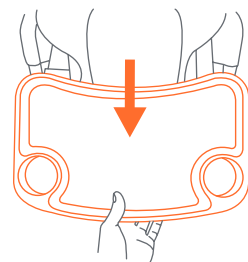

Fig. 18



Fig. 19



Tray Release located underneath tray  
Fig. 20

- 21) • Hang the tray on the hooks located on the back of the rear leg (Fig. 21).

## TO UNFOLD HIGH CHAIR

Extend the front and rear legs outward until locked into position.

## TO REATTACH SEAT PAD

**NOTE:** Certain High Chair models are packaged with the High Chair Seat Pad and Seat Insert already attached to the Seat Back.

- 22) • Thread non-buckle end of Harness Straps called Harness Attachment Tabs through the provided slots in the Seat Fabric, Seat Insert, Seat Back, and Seat Base (Fig. 22). When Harness Attachment Tabs are through the provided slots, rotate the Harness Attachment Tabs 90 degrees. Make sure that the straps are firmly in place.
- 23) • Revert to step 8 and follow steps (Fig. 8b to Fig. 8d).

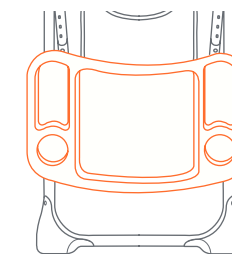

Fig. 21

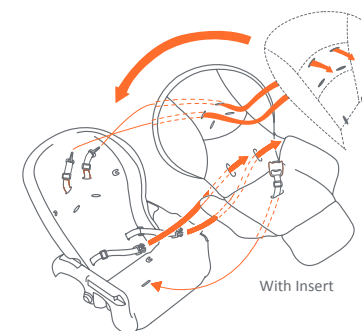
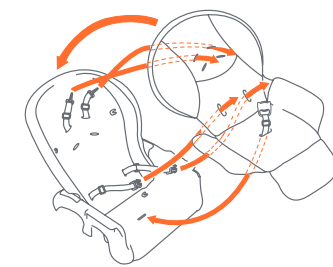
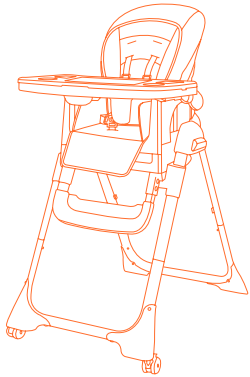

Fig. 22

## MODES OF USE

Traditional High Chair



Infant High Chair

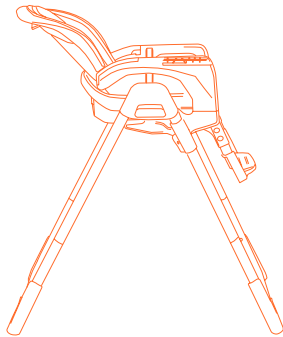

Youth Chair



Dining Chair

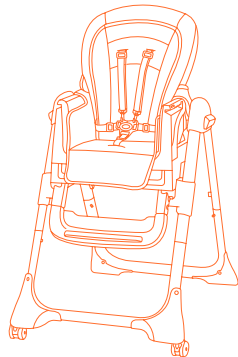

Toddler Booster

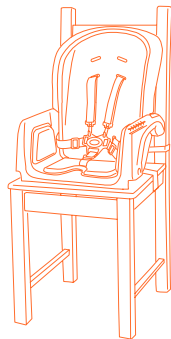

Infant Booster Seat

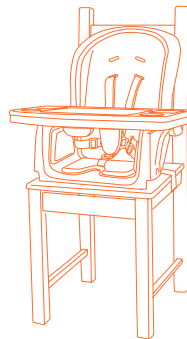

Sibling Mode

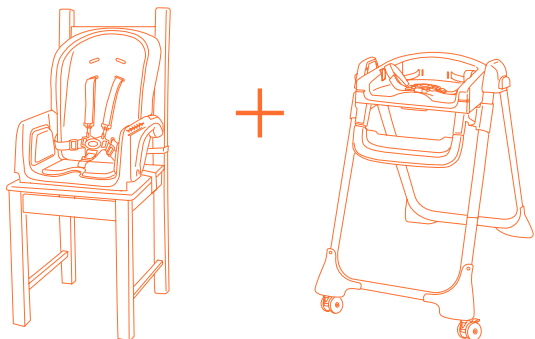

## CARE AND MAINTENANCE

**⚠ WARNING:** Harness Straps are NOT washable.

**Dishwasher Safe Tray Insert:** The Tray Insert is dishwasher safe to 160° F (71° C). Do not use scouring pads on the Tray Insert as they will damage the surface and the Tray Insert will become more difficult to clean.

**High Chair/Tray:** Use mild soap and wash with damp cloth. Please use only a soft bristle brush, sponge or cloth to clean the surface or remove particles of food. **DO NOT** submerge High Chair and Tray in water. Surface clean only.

**Seat Pad and fabrics** (please refer to the care label on individual soft good pieces for cleaning instructions).

### To remove the seat pad:

Remove Harness Straps by pushing Harness Attachment Tabs through the Harness slots on the Seat Back, Seat Base and Seat Pad. Remove Elastic Loops from Attachment Tabs on Seat Base and Seat Back.

### To attach the seat pad:

Carefully follow the instructions outlined in Step 19 on how to correctly re-thread the safety harness.

Verifique que tenga todas las piezas para este modelo antes de montar.

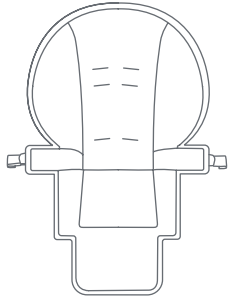

Almohadilla del asiento

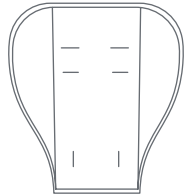

Accesorio del asiento  
(opcional)

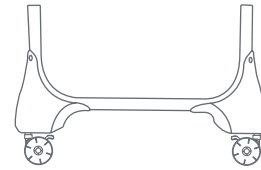

Patas frontales y ruedas

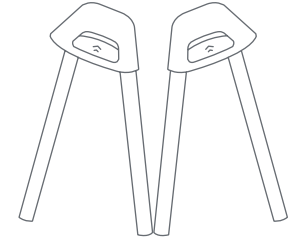

Derecho e izquierdo  
Conjunto de marco superior

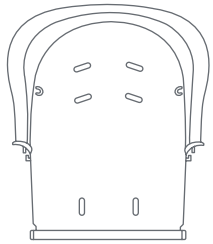

Respaldo del asiento

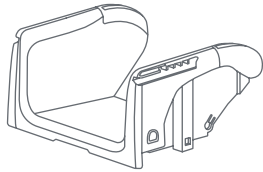

Base del asiento

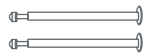

(2) Pasadores

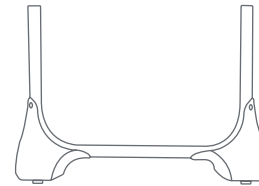

Patas traseras

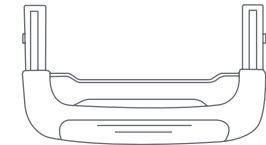

Reposapiés

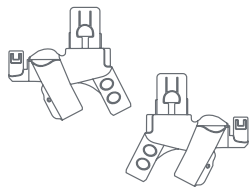

Soportes de Altura

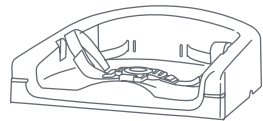

Asiento Juvenil

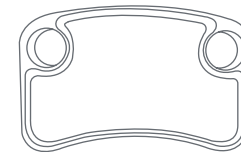

Bandeja

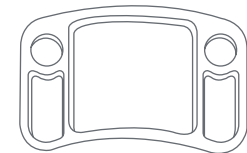

Separador de bandeja



**⚠️ ADVERTENCIA:** La inobservancia de las advertencias e instrucciones podría causar lesiones graves o la muerte.

**⚠️ RIESGO DE CAÍDAS:** Hay niños que han sufrido lesiones de cabeza graves, incluidas fracturas de cráneo por caer de sillitas altas. Las caídas pueden ser repentinas si el niño no está sujetado correctamente. SIEMPRE use las sujeciones y ajústelas de manera ceñida. La bandeja no fue diseñada para sostener al niño en la silla. Manténgase CERCA y vigile al niño durante su uso. NUNCA permita que el niño se empuje para apartarse de la mesa.

**⚠️ PELIGRO DE STRANGULAMIENTO:** No coloque la sillita alta en ningún lugar donde haya cordones, tales como cordones de cortinas, persianas, cables de teléfono, etc.

**⚠️ ADVERTENCIA:** Todo el tiempo que esté en la silla alta, el niño debe estar protegido por el sistema de sujeción de 5 puntos, en la posición reclinable, semirreclinable o erguida. La bandeja no está diseñada para contener al niño en la silla. Se debe utilizar la silla alta sólo si el niño puede sentarse erguido sin ayuda y al menos 6 meses de edad. Consulte la página 25 para obtener instrucciones sobre el uso correcto del sistema del cinturón de seguridad.

Otros elementos adicionales pueden alterar el equilibrio de la silla alta y crear una condición inestable peligrosa. Asegúrese de que la silla alta esté completamente erguida y trabada en la posición abierta antes de que el niño se acerque a ésta.

Esta sillita alta fue creada para ser usada por un niño con un peso máximo de 45 lb, (20.41 kg).

El asiento juvenil fue creada para ser usada por un niño con un peso máximo de 60 lb, (27.21 kg).

NUNCA deje que la silla alta se utilice como un juguete. NUNCA utilice este producto si hay sujeciones sueltas o ausentes, uniones flojas, piezas rotas o si la tela o la malla están rasgadas. Revise antes de armar y en forma periódica durante el uso. Si necesita repuestos, reparación o instrucciones, llame al servicio de atención al cliente de Baby Trend al 1-800-328-7363. NUNCA reemplace piezas.

## ASIENTO ELEVADOR PARA SILLA

**⚠️ ADVERTENCIA:** Hay niños que han sufrido lesiones de cabeza, incluidas fracturas de cráneo, luego de caerse de las Asiento Elevador.

Verifique que la Asiento Elevador esté sujeta de manera segura a la silla de adultos antes de cada uso.

SIEMPRE use sujeciones hasta que el niño pueda entrar y salir de la Asiento Elevador sin ayuda. (aproximadamente 2 años y medio de edad) Ajustar ceñido. NUNCA permita que el niño se empuje para apartarse de la mesa. NUNCA levante y traslade al niño en una Asiento Elevador. Manténgase CERCA y vigile a su hijo durante su uso. SIEMPRE controle que se adapte de manera segura a la silla de adultos antes de cada uso y la limitación del producto. NUNCA use este producto sobre una banqueta o banco sin respaldo.

El peso máximo del niño para el niño pequeño es de 45 lb, (20.41 kg).

**⚠️ ADVERTENCIA:** Evite una lesión grave o la muerte. No utilizar en los vehículos de motor.

**⚠️ ADVERTENCIA:** La bandeja no fue diseñada para sostener al niño en la silla.

**⚠️ ADVERTENCIA:** La silla alta con el asiento juvenil se debe utilizar sólo si el niño puede sentarse erguido sin ayuda y al menos 6 meses de edad.

**⚠️ ADVERTENCIA:** Asegure siempre la Asiento Elevador en una silla por medio de las cintas de ajuste inferior y posterior. Nunca use esta Asiento Elevador en un banco o banqueta sin respaldo.

## DIAGRAMA DE TAMAÑO DE SILLA PARA ADULTOS:

Siga **siempre** las medidas seguras a continuación cuando utilice el Asiento Elevador en una silla.

**Tamaño mínimo de la silla para adultos con el Asiento Elevador:** ancho: 15.8 pulgadas, profundidad: 15.9 pulgadas, altura del respaldo: 4.9 pulgadas.

**NUNCA** levante este producto con su hijo encima.

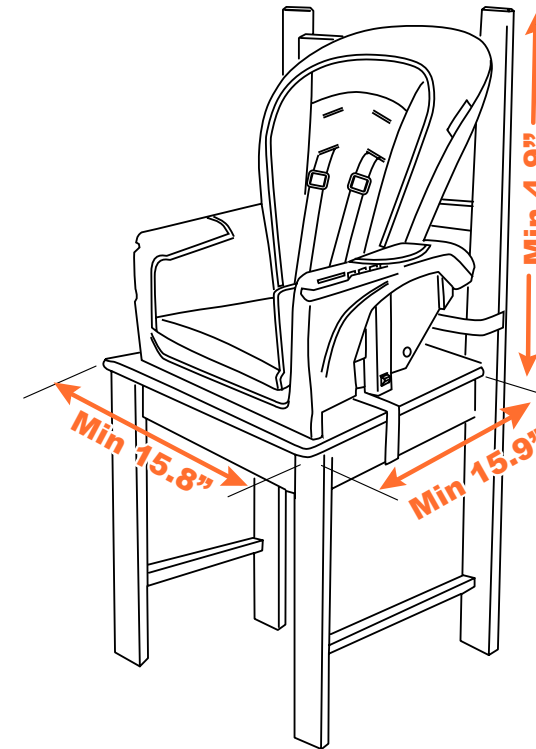

**IMPORTANTE!** Para garantizar la operación segura del producto, siga estas instrucciones cuidadosamente. Conserve estas instrucciones para consultarlas en el futuro.

**IMPORTANTE!** Antes del armado y de cada uso, examine el producto para detectar accesorios dañados, uniones flojas, piezas ausentes o bordes puntiagudos. NUNCA utilice la silla con piezas ausentes o rotas.

**IMPORTANTE!** Un adulto debe armar el equipo.  
**IMPORTANTE!** Controle siempre que la silla alta esté trabada en la posición abierta antes de usarla.

## PARA ARMAR EL ASIENTO

- 1) • Localice los soportes de altura, Marcos superiores, patas delanteras y patas traseras (Fig. 1).

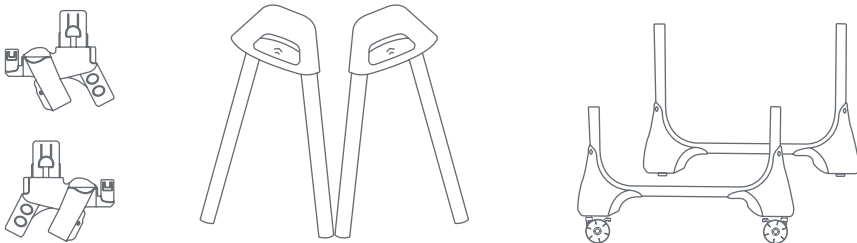

Fig. 1

- 2) • Inserte el soporte de altura de los lados izquierdo y derecho en el tubo frontal del conjunto del marco superior como se muestra en la (Fig. 2a).

**NOTA:** El tubo delantero se distingue fácilmente del tubo trasero por el despliegue de agujeros situados en la parte posterior del tubo delantero.

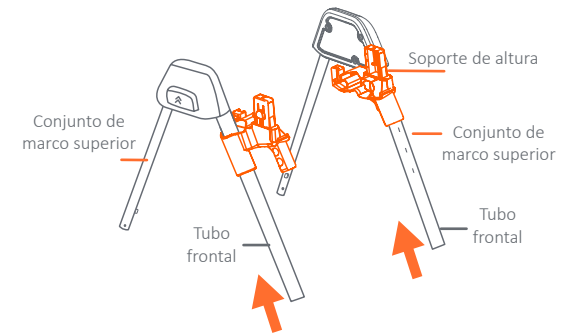

Fig. 2a

- Apriete izquierda y derecha las Manijas de liberación simultáneamente y empuje el tubo por los Ajustador Altura hasta que se traben en la posición más alta (Fig. 2b).

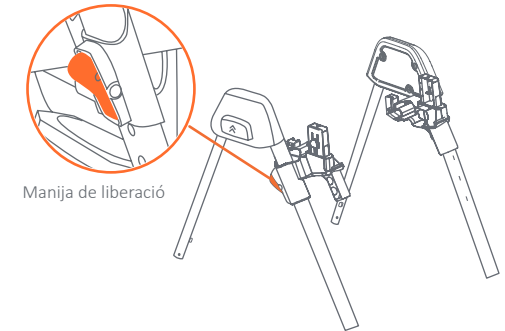

Fig. 2b

- 3) • Introduzca las patas en los extremos del tubo delantero de los conjuntos de marco superior izquierdo y derecho (Fig. 3).

**NOTA:** Las patas se conectan correctamente cuando los botones pulsadores se alinean con los orificios ubicados en los extremos de los conjuntos de marco superior. Asegúrese de que los botones pulsadores estén conectados antes del uso.

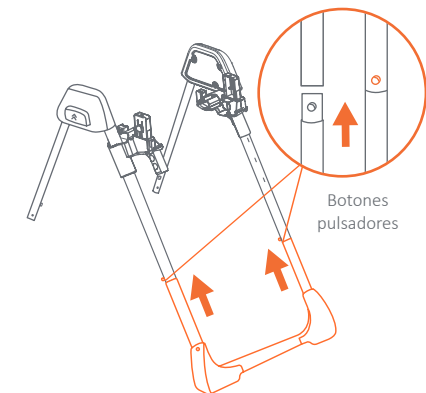

Fig. 3

- 4) • Introduzca otra pata en los extremos del tubo trasero de los conjuntos de marco superior izquierdo y derecho (Fig. 4a).

**NOTA:** Las patas se conectan correctamente cuando los botones pulsadores se alinean con los orificios ubicados en los extremos de los conjuntos de marco superior. Asegúrese de que los botones pulsadores estén conectados antes del uso.

- Para desbloquear levante el pestillo (Fig. 4b).

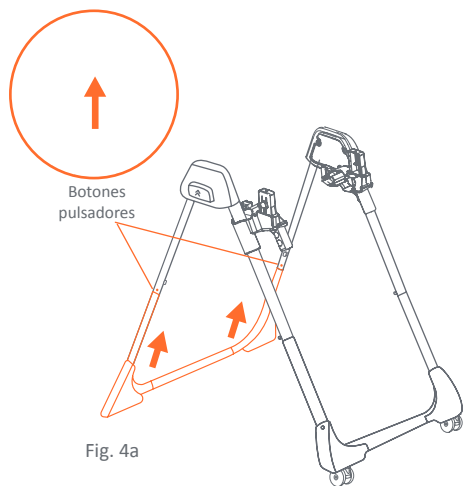

Fig. 4a

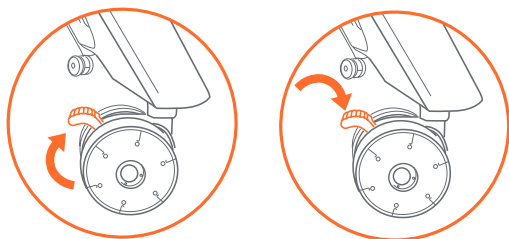

Fig. 4b

- 5) • Alinee la base de la Silla Juvenil con el soporte de altura. Asegúrese de que los soportes estén bloqueados en la base de la Silla Juvenil (Fig. 5).

- 6) • Deslice el reposapiés en el soporte de altura (Fig. 6). Coloque a presión el reposapiés en su lugar.

**NOTA:** Ajuste la altura del apoyapiés apretando ambas lengüetas simultáneamente y levantándolo (Fig. 6).

**ATENCIÓN:** El asiento juvenil debe estar conectado al marco orientado hacia adelante SOLAMENTE. NO la retire con el niño en la sillita.

**RETIRAR:** Retire el apoyapiés apretando ambas lengüetas simultáneamente y tirando del soporte de altura.

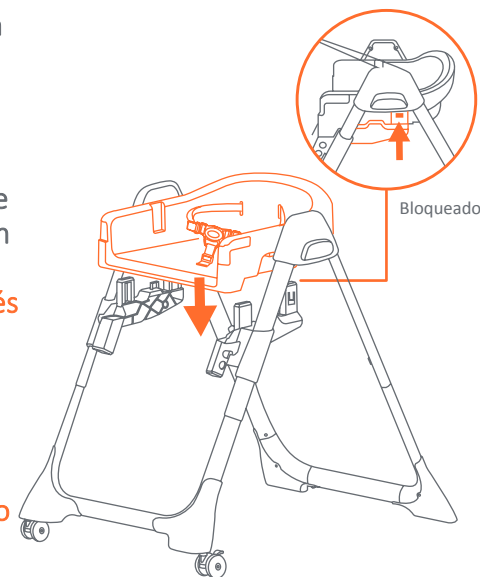

Fig. 5

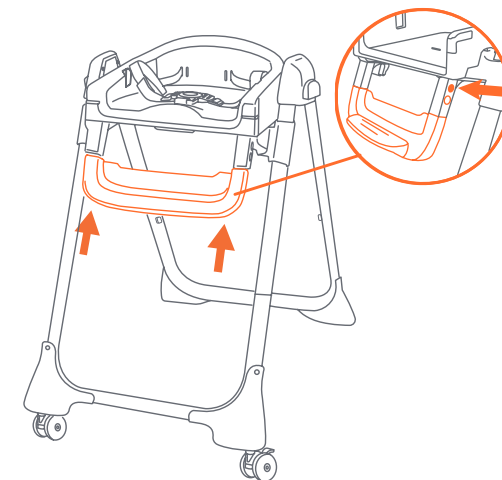

Fig. 6

- 7) • Inserte las pestañas de metal (1) y (2) directamente en la ranura de la base del Ashanti hasta que se asegure en su lugar. Asegúrese de que el respaldo se asiente correctamente en la base (Fig. 7a).

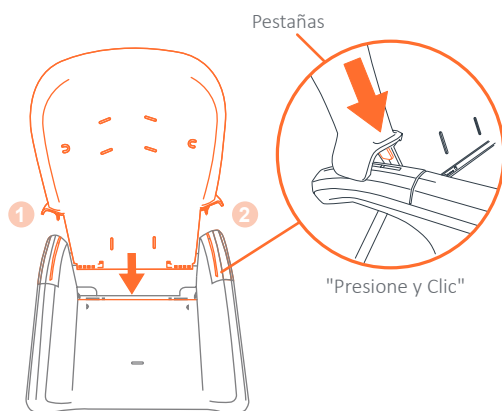

Fig. 7a

- **Configuración del pasador impotente:** El respaldo debe estar en la posición más vertical antes de insertar los pasadores (Fig. 7b).

• **Presione los pasadores:**

Asegúrese de que las piezas del asiento se enganchen juntas en posición vertical. Inserte el pasador hasta el fondo en cada lado de la base del asiento y pruebe la función de reclinación (Fig. 7c). **PRECAUCIÓN: NO** empuje el pasador solo en la base. Debe atrapar la base y el respaldo (Fig. 7d).

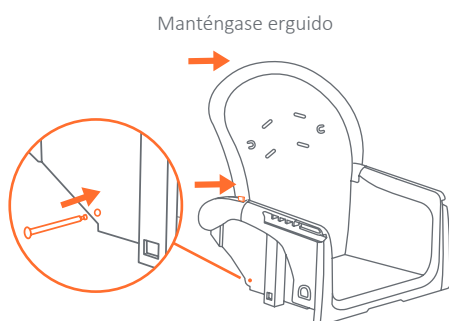

Fig. 7b

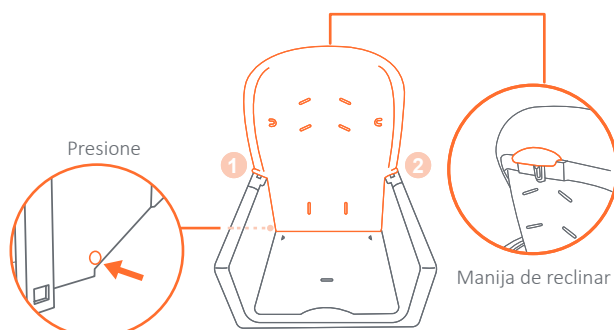

Fig. 7c

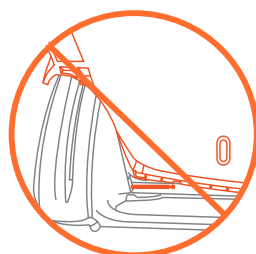

Fig. 7d

- 8) • Sujete con un lazo la aleta de la parte posterior de la almohadilla a la parte superior del respaldo del asiento. Sujete la almohadilla del asiento al respaldo del asiento con dos lazos elásticos. Éstos se ajustan a las lengüetas de sujeción ubicadas cerca de las ranuras superiores del arnés (Fig. 8a).

- Enganche la parte inferior de la almohadilla del asiento en la base del asiento con dos lazos elásticos ubicados detrás de la parte inferior de la almohadilla del asiento. Éstos se ajustan a las lengüetas de sujeción ubicadas en la base del asiento cerca de la unión entre el respaldo y la base del asiento (Fig. 8b).

- Conecta cada gancho de anclaje de la almohadilla del asiento al lado del reposabrazos del asiento (Fig. 8c). Asegúrese de que la ranura del gancho de anclaje se desliza por debajo de la división lateral (Fig. 8d).

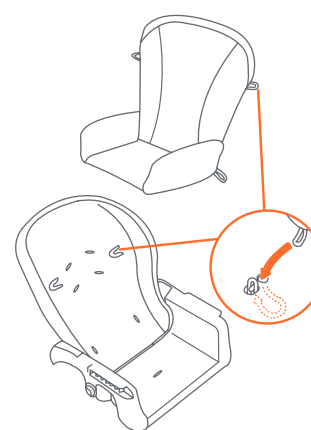

Fig. 8a

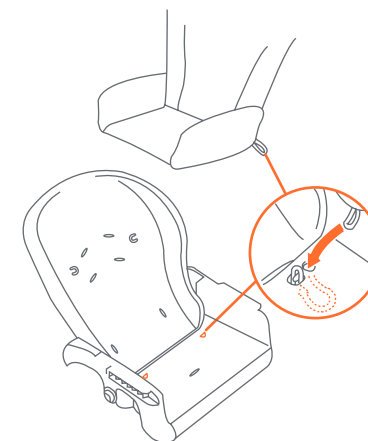

Fig. 8b



Fig. 8c

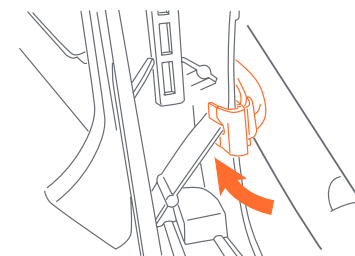

Fig. 8d



## FIJACIÓN DEL ASIENTO ELEVADOR

- 9) • Alinee la base del asiento en la conexión del asiento juvenil. Asegúrese de que ambas conexiones hagan clic en su posición (Fig. 9a).

**NOTA:** Compruebe que está asegurado correctamente tirando suavemente hacia arriba en el asiento elevador y revisando las pestañas.

- Apriete la liberación debajo del asiento y levántela para retirarla (Fig. 9b).

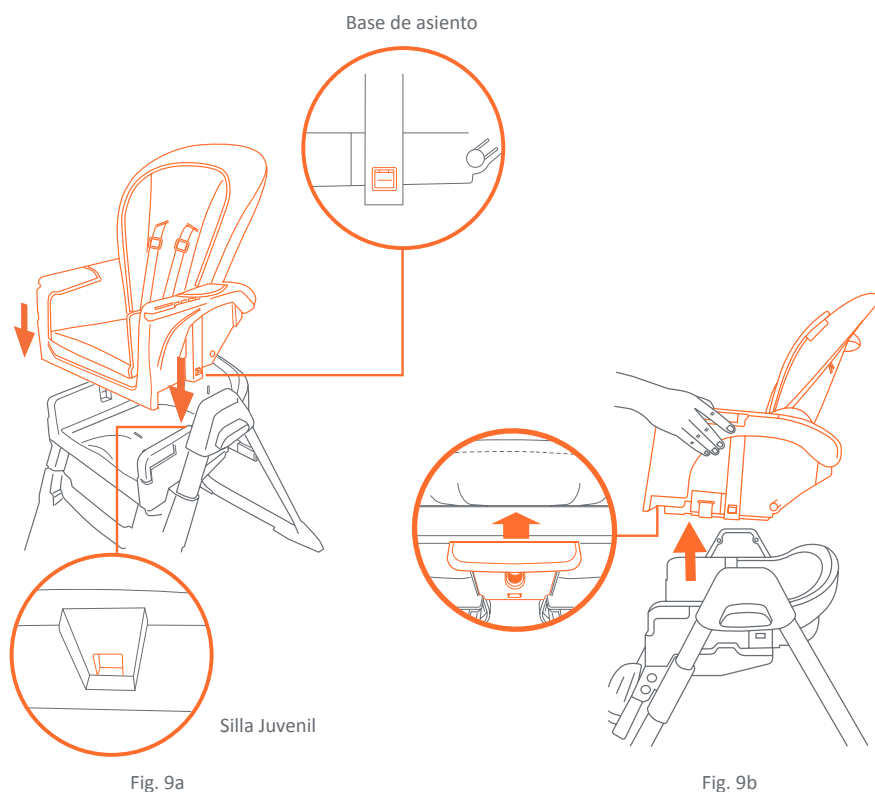

**Siempre ajuste el respaldo del asiento a la posición más vertical antes de colocarlo.**

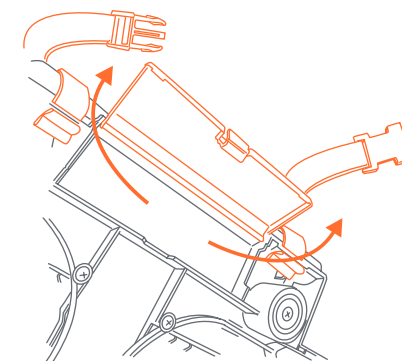

Fig. 9c

- Para sujetarse a la silla, use las correas del respaldo del asiento ubicadas debajo del compartimento del asiento (Fig. 9c).

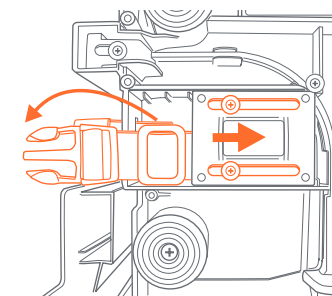

Fig. 9d

- Use las correas inferiores del asiento ubicadas debajo de los compartimentos para la ranura del asiento (Fig. 9d).

- Coloque en una silla con respaldo de asiento y sin reposabrazos. Asegúrese de que no hay relleno de más o cojines en la silla.

- (1) Envuelva las correas del respaldo alrededor del respaldo de la silla. Abróchese las correas asegurándose de escuchar el "clic" de la hebilla cerrado (Fig. 9e).

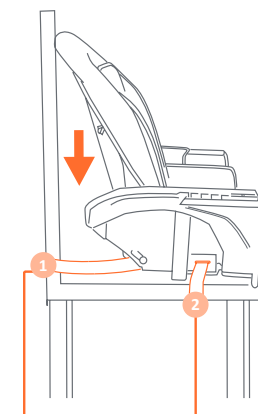

Fig. 9e



- (2) Envuelva las correas inferiores alrededor de la parte inferior de la silla. Abróchese las correas asegurándose de escuchar el "clic" de la hebilla cerrada (Fig. 9e).

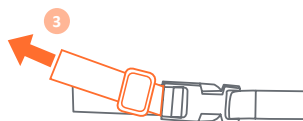

Fig. 9f

- (3) Apretar firmemente la Asiento Elevador a la silla (Fig. 9f).

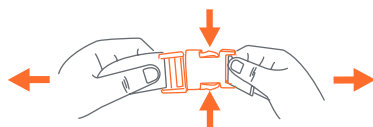

Fig. 9g

## PARA REMOVER LA ASIENTO ELEVADOR

- Desabrochar todas las correas (Fig. 9g). Dé la vuelta al asiento elevador y guarde las correas en cada compartimento (Fig. 9h).

**NOTA:** Cierre cada compartimento.

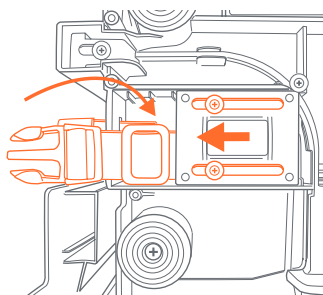
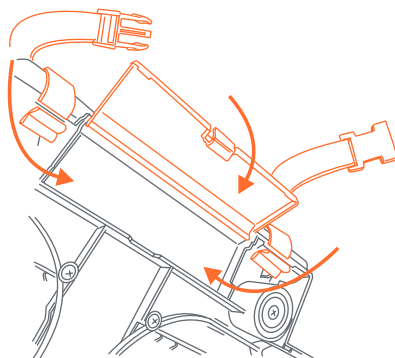

Fig. 9h

## PARA SUJETAR LA BANDEJA

**⚠ ADVERTENCIA:** Controle siempre que la silla alta esté trabada en la posición abierta antes de usarla.

**⚠ ADVERTENCIA:** La bandeja no está diseñada para contener al niño en la silla. El niño debe estar sujeto en la sillita alta en todo momento con el sistema de restricción de 5 puntos, ya sea en la posición reclinada, semi reclinada o erguida. Manténgase CERCA y vigile al niño durante su uso. Nunca deje al niño solo.

- 10) • Para colocar la bandeja, apriete el controlador de liberación ubicado debajo de la bandeja y presione firmemente en las ranuras de posicionamiento (Fig. 10a).

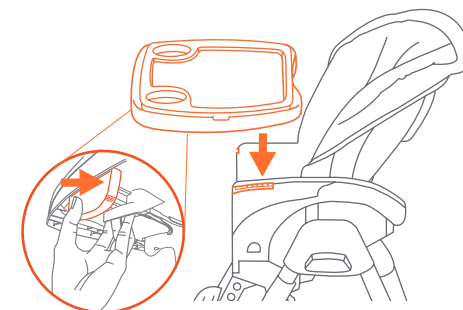
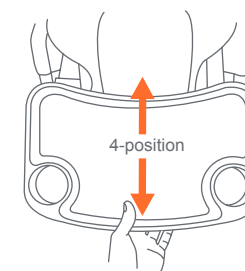

Fig. 10a

- Bandeja tiene **4 posiciones** de ajuste. Para ajustar la posición, presione la manija de liberación de la bandeja ubicada debajo de la bandeja y coloque la bandeja en la posición deseada (Fig. 10b). Suelte la manija de la bandeja. Verifique que la bandeja esté trabada de manera segura en la nueva posición.



Liberación de la bandeja ubicada debajo de la bandeja

Fig. 10b

## PARA SUJETAR LA BANDEJA DE ACCESORIO

- 11) • El inserto de bandeja para lavavajillas se ajusta en la bandeja de la Silla alta y se mantiene en su lugar mediante pestañas a los lados. Al instalar el inserto de bandeja, asegúrese de que encaje en su lugar para evitar que el niño lo retire. Para remover, desenganche las pestañas de la bandeja (Fig. 11a).
  - La bandeja se puede guardar en las patas traseras de la Silla alta. Alinee los orificios en la parte posterior de la bandeja con las pequeñas clavijas en las patas traseras (Fig. 11b).
- NOTA:** Para retirar, levante la bandeja.

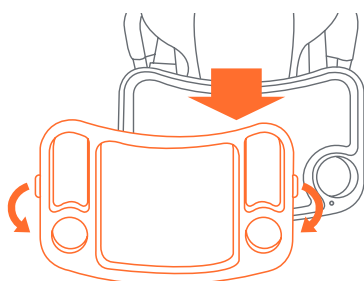

Fig. 11a

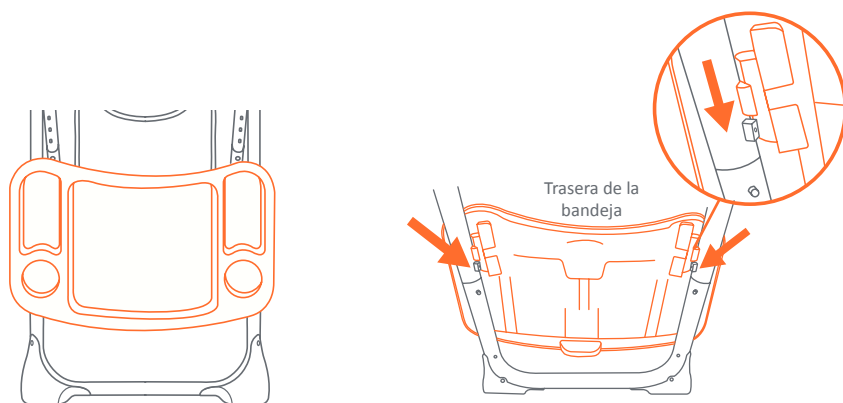

Fig. 11b

## PARA USAR EL CINTURÓN DE SEGURIDAD

- ⚠ **ADVERTENCIA:** Se debe utilizar la silla alta sólo si el niño puede sentarse erguido sin ayuda y al menos 6 meses de edad.
- ⚠ **ADVERTENCIA:** Evite una lesión grave o la muerte por caídas o resbalones. Siempre use el sistema de restricción. El niño debe estar sujeto en la sillita alta en todo momento con el sistema de restricción de 3 puntos y 5 puntos, ya sea en la posición reclinada, semi reclinada o erguida. Manténgase CERCA y vigile al niño durante su uso. Nunca deje al niño solo.

- 12) • Arnés de 3 puntos: Coloque la correa de la entrepierna entre las piernas del niño. Inserte las hebillas del arnés en la presilla central con el botón.

- Ajuste las correas de la cintura para brindar comodidad y seguridad al niño para ello, y deslice las hebillas en cualquier posición. Las correas de seguridad deben ajustarse alrededor del niño (Fig. 12).

- Las correas del arnés de 3 puntos tienen 2 posiciones de fijación. Para ajustar las correas, seleccione la ranura que mejor se adapte a su hijo. Referirse a (Fig. 12).

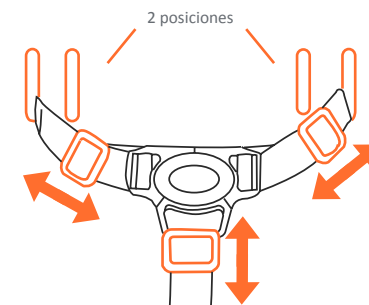

Regule para lograr un buen ajuste

Fig. 12

## PARA AFLOJAR EL CINTURÓN DE SEGURIDAD

- 13) • Presione el botón rojo en la presilla central para destrabar las dos hebillas del arnés (Fig. 13).

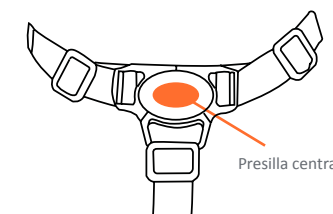

Fig. 13

- 14) • **Arnés de 5 puntos:** Las correas del hombro del arnés de 5 puntos tienen 2 posiciones de sujeción. Escoja la posición que sitúe a la correa del hombro al mismo nivel o a un nivel inferior a la parte superior del hombro del niño (Fig. 14a).

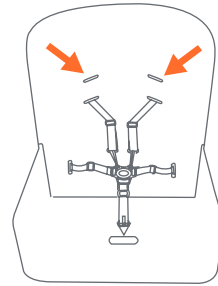
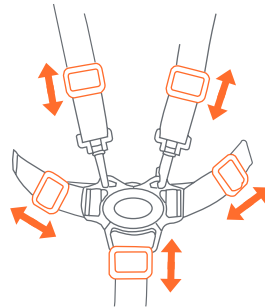

Fig. 14a

- Coloque cuidadosamente al niño en la sillita y pase el arnés de seguridad por la cintura del niño y por encima de los hombros. Coloque la correa de la entrepierna entre las piernas del niño. Introduzca el extremo macho del cinturón de cada hombro o de la cintura en la hebilla de la correa de la entrepierna. Ajuste el arnés de modo que esté ceñido alrededor de la cintura del niño y por encima de sus hombros (Fig. 14b).



Regule para lograr un buen ajuste

Fig. 14b

## PARA AFLOJAR EL CINTURÓN DE SEGURIDAD

- 15) • Presione el botón rojo en la presilla central para destrabar las dos hebillas del arnés (Fig. 15).

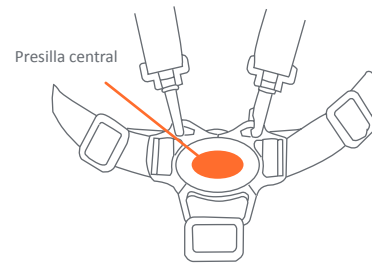

Fig. 15

## ASIENTO RECLINABLE

- 16) • Presione la palanca de reclinación en la parte posterior del asiento y ajuste en la posición que desee, ya sea reclinable o erguida (Fig.16). Cuando ajuste la posición del respaldo del asiento, tenga cuidado de que no queden atrapados los brazos, las manos ni las piernas del niño.

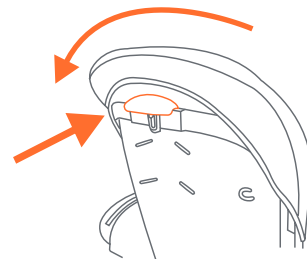

Fig. 16

## PARA AJUSTAR LA ALTURA DEL ASIENTO

- ⚠ **ADVERTENCIA:** No ajuste la altura del asiento mientras el niño esté en él. Ajuste la altura del asiento antes de colocar al niño en la silla alta.

- ⚠ **ADVERTENCIA:** Verifique que el soporte de ajuste de altura esté nivelado y los lados izquierdo y derecho estén trabados antes de colocar al niño en la silla alta.

- ⚠ **ADVERTENCIA:** Nunca descansa el soporte de ajuste de altura en los pasadores de seguridad.

- 17) • Se aplica al asiento juvenil con o sin el accesorio del asiento elevador. Apriete izquierda y derecha las Manijas de liberación simultáneamente y empuje el tubo por los Ajustador Altura del soporte (Fig. 17a) y coloque en la posición que desee (Fig. 17b). NO ajuste con el niño en la silla.

- ATENCIÓN:** Asegúrese de que el bloqueo de los soportes de altura en la posición más baja. NO descansan los soportes de ajuste de altura en los pasadores de seguridad (Fig. 17c).

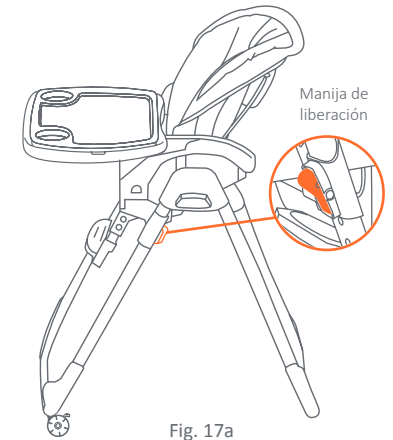

Fig. 17a

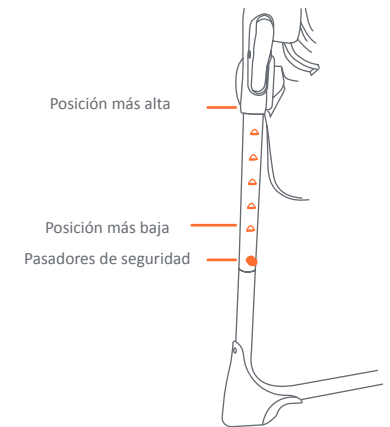

Fig. 17b

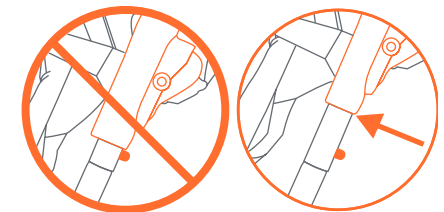

Fig. 17c

## PARA PLEGAR LA SILLA ALTA

**⚠️ ADVERTENCIA:** No se sienta en el armazón cuando el asiento no este colocado. No use el armazón como escalón. Posible punto de pellizco al abrir el armazón.

La Silla alta se puede plegar con el asiento en cualquiera de las posiciones de altura.

**18)** • Utilice la palanca de reclinación para colocar el respaldo del asiento en la posición más vertical ilustrada en (Fig. 18).

**19)** • Tire hacia arriba las palancas de liberación (ubicadas a los costados del armazón) y empuje las patas traseras en dirección a las patas delanteras hasta que se plieguen (Fig. 19). La silla ya está lista para guardarla.

**NO** permita que el niño juegue alrededor de la silla alta plegada, ya que ésta puede caerse.

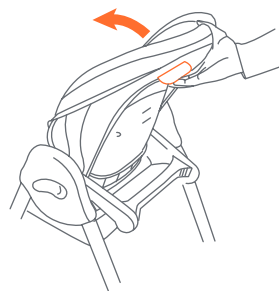

Fig. 18

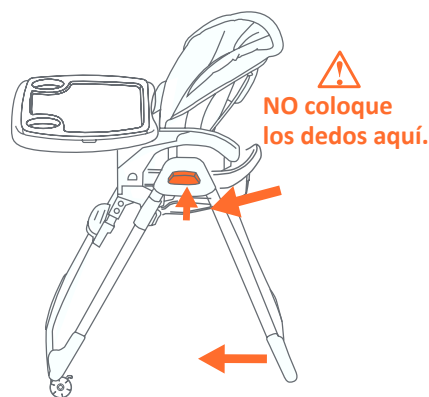
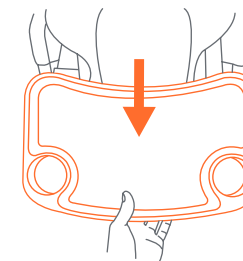

Fig. 19

## ALMACENAMIENTO PARA BANDEJA

**20)** • Presione la manija de liberación de la bandeja y deslice la bandeja hacia afuera (Fig. 20).

**21)** • Tome los ganchos de la bandeja ubicados en la parte posterior de la pata de atrás (Fig. 21).



Liberación de la bandeja ubicada debajo de la bandeja

Fig. 20

## DESPLEGAR LA SILLA ALTA

Extender las patas delanteras y traseras hacia afuera hasta bloqueado en posición.

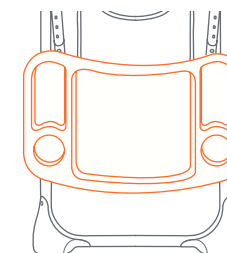
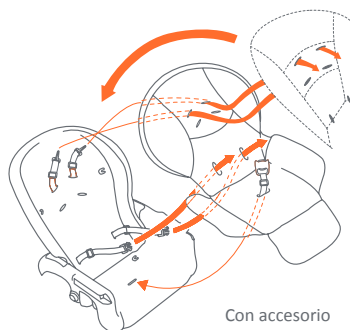
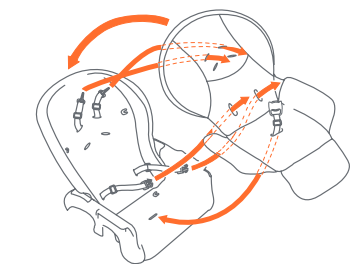

Fig. 21

## VUELVA A COLOCAR LOS ALMOHADILLA DEL ASIENTO

**NOTA:** Algunos modelos de silla alta incluyen la almohadilla del asiento para sillas altas y el accesorio del asiento ya unidos al respaldo del asiento.

- 22) • Pase el extremo sin hebilla de las correas del arnés denominadas lengüetas de sujeción del arnés por las ranuras en la tela del asiento, el accesorio, el respaldo y la base del asiento (Fig. 22). Una vez que las lengüetas de sujeción del arnés hayan atravesado las ranuras, gire las lengüetas 90 grados. Asegúrese de que las correas están colocadas firmemente en su lugar.



Con accesorio

Fig. 22

- 23) • Vuelva al paso 8 y siga los pasos (Fig. 8b a Fig. 8d).

## LOS MODOS DE EMPLEO

Silla Alta Tradicional

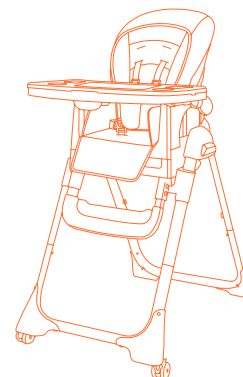

Alimentación Infantil

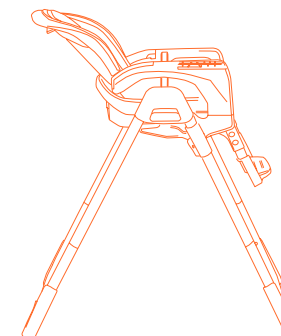

Silla Juvenil

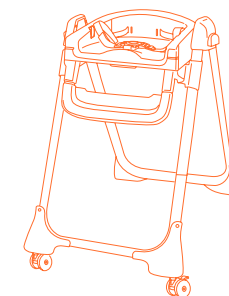

Silla De Comedor

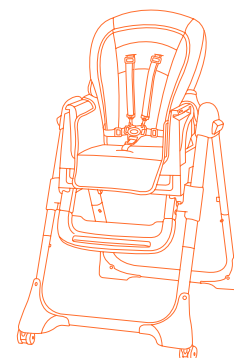

Asiento Elevador De Niños

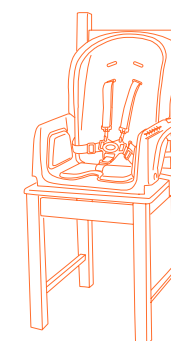

Asiento Elevador Para Bebés

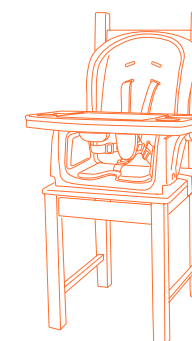

Modo Hermanos

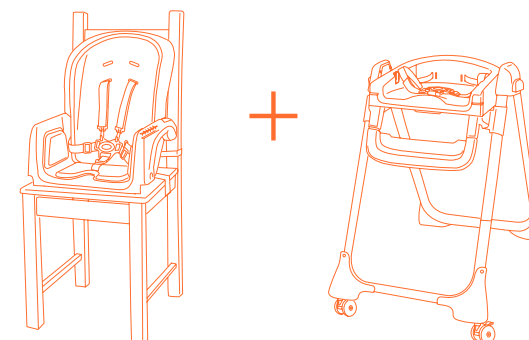

## CUIDADO Y MANTENIMIENTO

 **ADVERTENCIA:** Las correas del arnés **NO** son lavables.

Accesorio de la bandeja apta para lavavajillas:  
El accesorio de la bandeja es apto para el lavavajillas a 160º F (71º C). No use almohadillas de limpieza en el accesorio de la bandeja, ya que pueden dañar la superficie y el accesorio será más difícil de limpiar.

**Silla alta y bandeja:** Limpie la silla alta y la bandeja después de cada uso con jabón suave de uso doméstico. Utilice únicamente un cepillo de cerdas suaves, una esponja o un paño para limpiar la superficie o eliminar las partículas de alimento. **NO** sumerja la silla alta ni la bandeja en agua. Pueden limpiarse sólo las superficies.

Almohadilla del asiento y telas (consulte la etiqueta sobre el cuidado en cada pieza para obtener instrucciones de limpieza).

**Para retirar la almohadilla del asiento:** Quite las correas del arnés al presionar las lengüetas de sujeción del arnés a través de las ranuras del arnés en el respaldo, la base y la almohadilla del asiento. Quite los lazos elásticos de las lengüetas de sujeción en la base y el respaldo del asiento.

**Para colocar la almohadilla del asiento:** Asegúrese de seguir atentamente las instrucciones de la parte 20 sobre cómo volver a ensartar el arnés de seguridad de manera correcta.



### **BABY TREND® CUSTOMER SERVICE**

The Customer Service Department can be contacted at 1 (800) 328-7363 Monday through Friday between 8:00 a.m. and 4:30 p.m. (PST). Return Authorizations are required prior to returning product(s) to Baby Trend®.



### **BABY TREND® SERVICIO AL CLIENTE**

El Departamento de Servicio al Cliente puede ser contactado a 1 (800) 328-7363 Lunes a viernes entre 8:00 a.m. y 4:30 p.m.(PST). Un numero de autorizacion es requerido antes de la devolución de los producto(s) a Baby Trend®.