

Read all instructions BEFORE assembly and USE of product.
KEEP INSTRUCTIONS FOR FUTURE USE.
Lea todas las instrucciones ANTES de armar y USAR el
producto. CONSERVE LAS INSTRUCCIONES PARA USO FUTURO.
Lisez toutes les instructions du manuel AVANT l'assemblage
ou L'UTILISATION de ce produit. CONSERVEZ CES
INSTRUCTIONS. POUR RÉFÉRENCE ULTÉRIEURE.

Morph Infant Car Seat Adapter

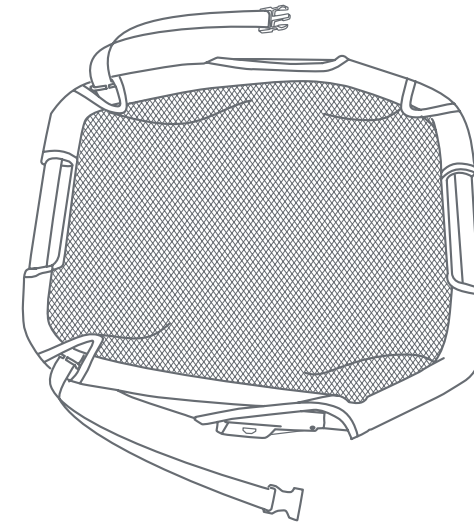

Instruction Manual
Manual de Instrucciones
Manuel d'instruction

BT08XXX

Baby Trend, Inc.
13048 Valley Blvd.
Fontana CA 92335

1-800-328-7363
(8:00 a.m. ~ 4:30 p.m. PST)
www.babytrend.com





WARRANTY

DO NOT RETURN YOUR PRODUCT TO THE STORE. PLEASE CONTACT BABY TREND® FOR REPLACEMENT PARTS, SERVICE AND REPAIR.

The Baby Trend® warranty covers workmanship defects within 1 year of purchase. Any product which has been subjected to misuse, abuse, abnormal use, excessive wear and tear, improper assembly, negligence, environmental exposure, alteration or accident, or has had its serial number altered or removed invalidates all claims against the manufacturer. Any damage to property during installation is the sole responsibility of the end user. Customer Service Department can be contacted at 1 (800) 328-7363 Monday through Friday between 8:00 a.m. and 4:30 p.m. (PST). Return Authorizations are required prior to returning product(s) to Baby Trend®. Please visit <http://babytrend.com/pages/limited-warranty> for complete warranty details.

GARANTIA

NO DEVUELVA SU PRODUCTO A LA TIENDA. POR FAVOR CONTACTE A BABY TREND® PARA PIEZAS DE REPUESTO, SERVICIO Y REPARACION.

La garantía de Baby Trend® cubre defectos de fábrica por 1 año después de la compra. Cualquier producto que haya sido sometido a uso inadecuado, abuso, uso anormal, desgaste excesivo, montaje incorrecto, negligencia, exposición ambiental, alteración o accidente, o cuyo número de serie haya sido alterado o removido, anula todos los reclamos contra el fabricante. Cualquier daño a la propiedad durante la instalación es la exclusiva responsabilidad del usuario final.

El Departamento de Servicio al Cliente está disponible llamando al 1 (800) 328-7363, de lunes a viernes de 8:00 a.m. a 4:30 p.m. (PST). Se requiere una Autorización de Devolución antes de poder devolver el o los productos a Baby Trend®. Visite <http://babytrend.com/pages/limited-warranty> para conocer todos los detalles de la garantía.

GARANTIE

NE PAS RETOURNER VOTRE PRODUIT AU MAGASIN. VEUILLEZ CONTACTER BABY TREND® POUR DES PIÈCES DE RECHANGE, ENTRETIEN ET RÉPARATION.

La garantie Baby Trend® couvre les défauts de fabrication dans l'année qui suit l'achat. Tout produit ayant fait l'objet d'une mauvaise utilisation, d'un abus, d'une utilisation anormale, d'une usure excessive, d'un assemblage incorrect, d'une négligence, d'une exposition à l'environnement, d'une modification ou d'un accident, ou dont le numéro de série a été modifié ou retiré, annule toute réclamation contre le fabricant. Tout dommage matériel pendant l'installation est de la seule responsabilité de l'utilisateur final. Le service à la clientèle peut être contacté au 1 (800) 328-7363 du lundi au vendredi entre 8h00 et 16h30 (PST). Une autorisation de retour est requise avant de renvoyer le(s) produit(s) à Baby Trend®. Veuillez visiter <http://babytrend.com/pages/limited-warranty> pour obtenir tous les détails concernant la garantie.

Baby Trend, Inc. 13048 Valley Blvd. Fontana CA 92335
1-800-328-7363 • (8:00am ~ 4:30pm PST)
www.babytrend.com

WARNING

 **WARNING:** Please follow all of these instructions to ensure the safety of your child. Keep these instructions for future reference.

 **WARNING:** To avoid serious injury from falling, ALWAYS use the safety belt to secure the car seat.

 **WARNING:** Care must be taken when assembling and disassembling the product onto the stroller to prevent finger entrapment.

Follow all the instruction and warning for TS11/ST11 to ensure the safety of your children.

Do not use when the combined weight of the infant car seat shell and weight of the child is over 50 lbs.; Do not use when the weight of the child over car seat weight limitations.

Maintenance: To clean, use only mild household soap or detergent and warm water on a sponge or clean cloth.

Check your product for loose screws, worn parts, torn material or stitching on a regular basis. Replace or repair parts as needed. The Customer Service Department can be contacted at 1 (800) 328-7363 Monday through Friday between 8:00 a.m. and 4:30 p.m. (PST).

WARNING

IMPORTANT! To ensure safe operation of your stroller, please follow these instructions carefully. Please keep these instructions for future reference.

IMPORTANT! Before assembly and each use, inspect this product for damaged hardware, loose joints, missing parts or sharp edges. NEVER use if any parts are missing or broken.

IMPORTANT! Adult assembly is required. Keep child away during unpacking and assembly.

ADDITIONAL ACCESSORIES

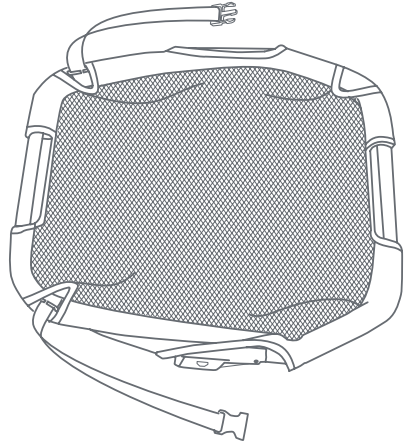

Universal car seat adapter - mesh bottom cover
(visit babytrend.com for compatibility chart)

This adapter type is only compatible with Morph Single Double Modular Travel System and Stroller (TS11, ST11). For stroller, car seat instruction manual and compatibility chart (visit babytrend.com).

1 UNIVERSAL CAR SEAT ADAPTER

If received unattached, follow below instructions to attach:

Unfold the adapter and place it on a flat surface (Fig. 1a).

Connect both ends of the adapter bars together as shown on (Fig. 1b). Ensure both pins click into the holes.

Wrap all **(4)** panels over the bar and attach with the hook and loop (Fig. 1c).

Face the front of the adapter to the front of the stroller. Align the car seat adapter to the stroller frame connections until it clicks (Fig. 1d).

NOTE: ONLY use middle position connections.

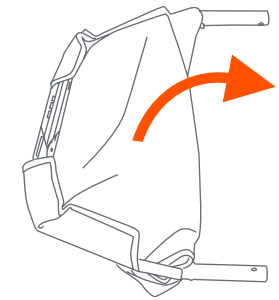

Fig. 1a

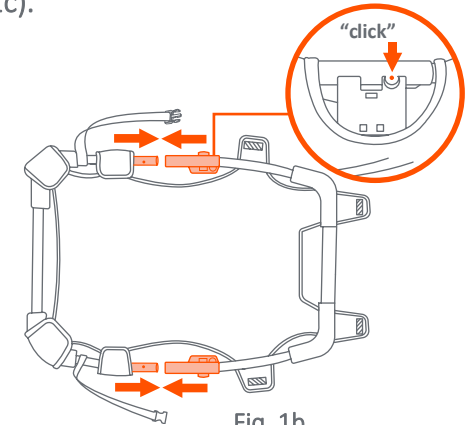

Fig. 1b

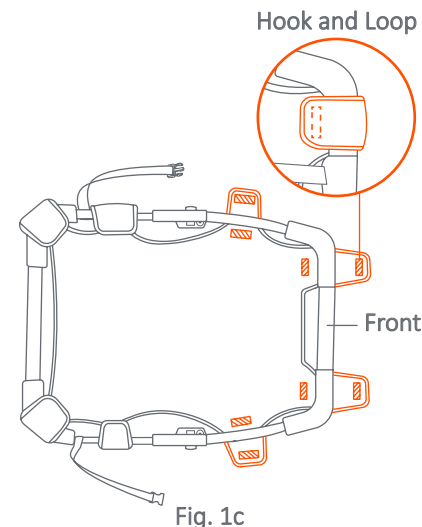

Fig. 1c

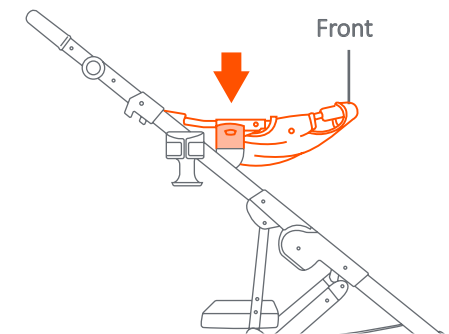
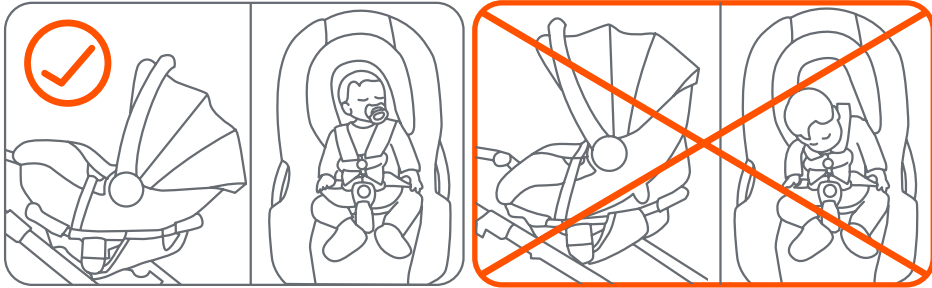

Fig. 1d

⚠️ WARNING: Always insure infant car seat is properly positioned, secured with the safety strap with the seat back NOT positioned too upright. The child's head should sit back against the seat. If the seat back is positioned too upright, a newborn to six months old child's head could fall forward.



IMPORTANT! Infant car seat sold separately. (See Babytrend.com for list of compatible Infant Car Seats).

Attaching the Car seat: Place the car seat onto the Car Seat Adapter. The front of the car seat should be facing the same direction as the adaptor buckle (Fig. 1e).

Strap the Safety Belts through the Belt Path on the Car Seat and connect the buckles together (Fig. 1f). Tighten the strap so it fits snugly and the car seat is secured to the frame. **The Safety Belt MUST ALWAYS** be installed through the Belt Path before using this product.

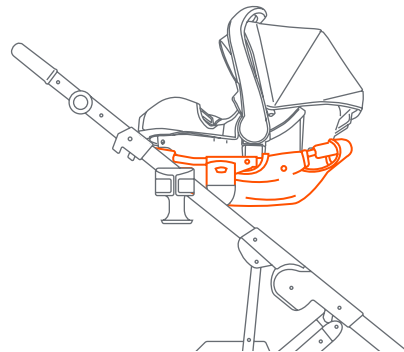

Fig. 1e

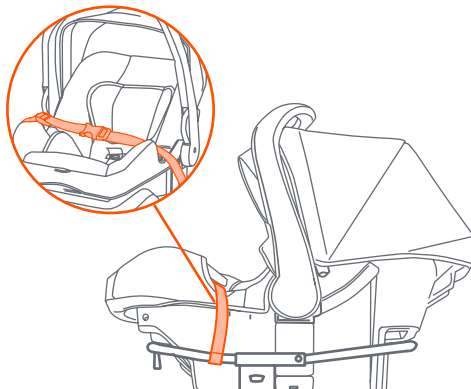

Fig. 1f

Removing the Car seat:

Unbuckle the car seat safety belt buckle first (Fig. 1g).

Remove the car seat safety belt and remove the car seat from the adapter (Fig. 1h).

Car seat Adapter Removal:

Press both of the release buttons on each side (Fig. 1i).

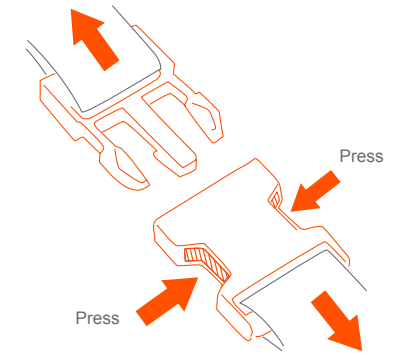

Fig. 1g

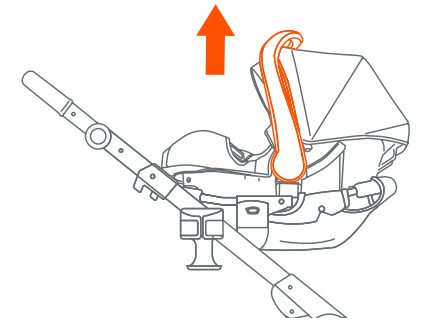

Fig. 1h



Fig. 1i

WARNING! These are the ONLY approved use modes. Failure to follow these instructions could result in serious injury or death.

RIDING POSITIONS

1. Car Seat Adapter - Single Mode

Car Seat Adapter – Middle Position

Toddler Seat with Universal Car Seat Adapter – 3 Modes

- 2. Car Seat Adapter – High Position Toddler Seat – Low Position – Forward Facing
- 3. Car Seat Adapter – High Position Toddler Seat – Low Position – Rear Facing
- 4. Car Seat Adapter – Low Position Toddler Seat – High Position – Rear Facing

Infant Car Seat with Car Seat Adapter – 4 Modes

- 5. Car Seat Adapter – High Position Car Seat – Low Position – Forward Facing
- 6. Car Seat Adapter – High Position Car Seat – Low Position – Rear Facing
- 7. Car Seat Adapter – Low Position Car Seat – High Position – Forward Facing
- 8. Car Seat Adapter – Low Position Car Seat – High Position – Rear Facing

Bassinet with Car Seat Adapter – 2 Modes

- 9. Car Seat Adapter – High Position Bassinet – Low Position – Rear Facing
- 10. Car Seat Adapter – Low Position Bassinet – High Position – Rear Facing

Car Seat Adapter with Bench & Stand Board

- 11. Car Seat Adapter – Low Position Child on Bench
- 12. Car Seat Adapter – Low Position Child on Stand Board

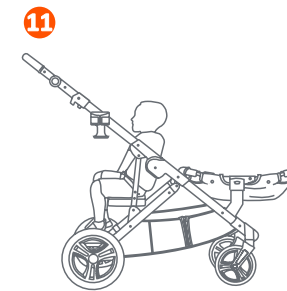
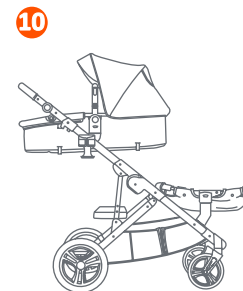
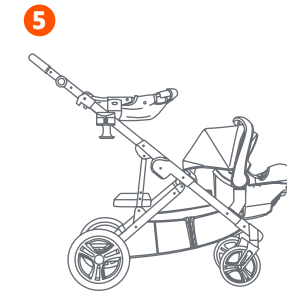
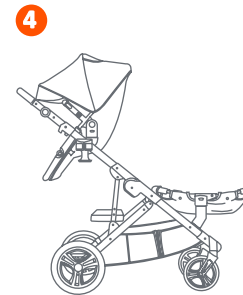

ADVERTENCIA

 **ADVERTENCIA:** Por favor, siga todas estas instrucciones para garantizar la seguridad de su hijo. Conserve estas instrucciones para referencia futura.

 **ADVERTENCIA:** Para evitar lesiones graves por caídas, SIEMPRE use el cinturón de seguridad para asegurar el asiento para el automóvil.

 **ADVERTENCIA:** Se debe tener cuidado al montar y desmontar el producto en la carriola para evitar atrapar los dedos.

Siga todas las instrucciones y advertencias de TS11/ ST11 para garantizar la seguridad de sus hijos.

No use cuando el peso combinado del armazón del asiento de auto para bebés y el peso del niño supere 50 libras; No lo use cuando el peso del niño supere los límites de peso del asiento de auto.

Mantenimiento: Para limpiar, use solo jabón o detergente doméstico suave y agua tibia en una esponja o paño limpio.

Revise su producto en busca de tornillos sueltos, piezas desgastadas, material roto o costura de forma regular. Reemplace o repare las piezas según sea necesario. Él se puede contactar al Departamento de

ADVERTENCIA

¡IMPORTANTE! Para asegurar el funcionamiento seguro de su carrito, siga estas instrucciones cuidadosamente. Por favor, conserve estas instrucciones para referencia futura.

¡IMPORTANTE! Antes del montaje y de cada uso, inspeccione el producto para detectar daños en el equipo, uniones sueltas, piezas faltantes o bordes filosos. NUNCA use el carrito con piezas faltantes o rotas.

¡IMPORTANTE! Se requiere el montaje por parte de un adulto. Mantenga alejado al niño durante el desembalaje y el montaje.

ACCESORIOS ADICIONALES

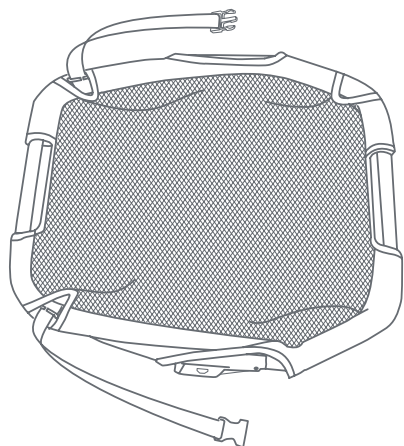

Adaptador universal de la sillita para el automóvil - cubierta inferior de malla
(visite babytrend.com para ver la tabla de compatibilidad)

Este adaptador solo es compatible con el cochecito sistema de viaje modular individual a doble y cochecito (TS11, ST11). Para el manual de instrucciones de el cochecito y gráfico de compatibilidad (visite babytrend.com).

1 ADAPTADOR UNIVERSAL DE LA SILLITA PARA EL AUTOMÓVIL

Si se recibe sin adjuntar, siga las instrucciones a continuación para adjuntar: Despliegue el adaptador y colóquelo sobre una superficie (Fig. 1a).

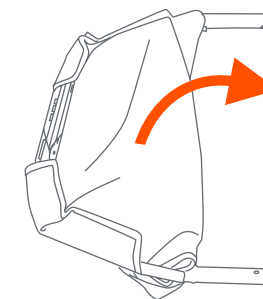

Fig. 1a

Conecte ambos extremos de las barras adaptadoras como se muestra en la (Fig. 1b). Asegúrese de que ambos pasadores encajen en los agujeros.

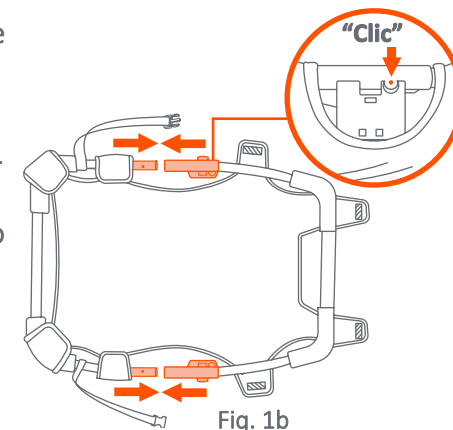

Fig. 1b

Envuelva todos (4) los paneles a la barra y adjuntar con el gancho y bucle (Fig. 1c).

Gire el frente del adaptador al frente del silla de paseo. Alinee el adaptador del asiento para el automóvil con las conexiones del armazón del cochecito hasta que haga clic (Fig. 1d).

NOTA: SOLO use conexiones de posición media.

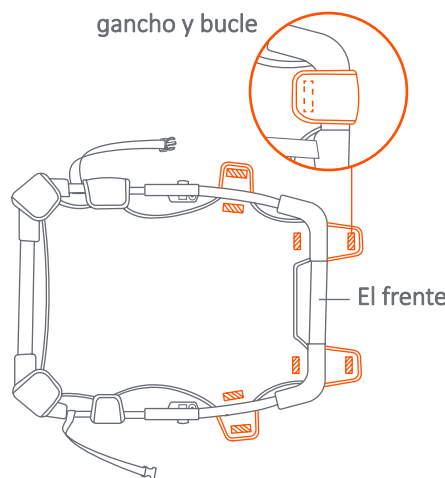

Fig. 1c

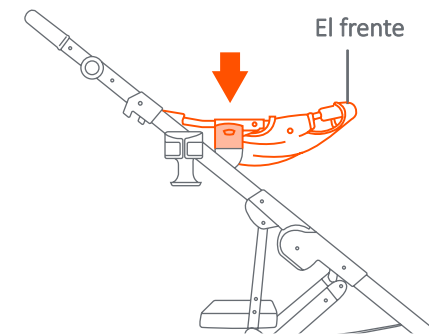

Fig. 1d

⚠️ ADVERTENCIA: Siempre asegúrese de que el asiento infantil para el automóvil esté correctamente colocado, asegurado con la correa de seguridad y con el respaldo del asiento NO colocado demasiado vertical. La cabeza del niño debe recostarse contra el asiento. Si el respaldo del asiento se coloca demasiado vertical, la cabeza de un niño recién nacido a seis meses podría caer hacia adelante.



¡IMPORTANTE! El asiento infantil para automóvil se vende por separado. (Consulte Babytrend.com para obtener una lista de asientos de seguridad para bebés compatibles).

Colocación de un asiento de automóvil: (Opcional): Placez le siège-auto sur l'adaptateur universel de siège-auto. La partie avant du siège-auto doit être tournée dans la même direction que la boucle de l'adaptateur (Fig. 1e).

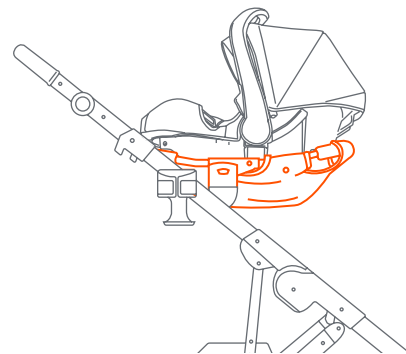

Fig. 1e

Abroche los Cinturones de seguridad por la Ruta del cinturón de la Sillita para el automóvil y conecte las hebillas (Fig. 1f). Ajuste la correa de modo que encaje bien y que la sillita para el automóvil esté sujeta al armazón. **El Cinturón de seguridad DEBE SIEMPRE instalarse a través de la ruta del cinturón antes de usar este producto.**

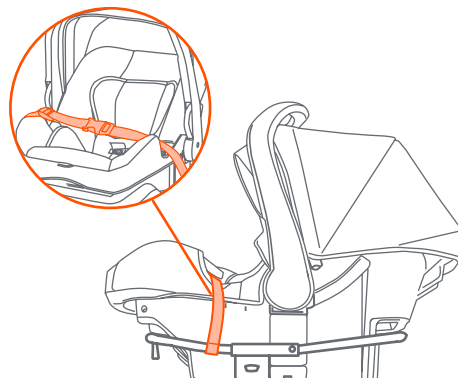

Fig. 1f

Retirada de la silla de auto:

Desabroche primero la hebilla del cinturón de seguridad del asiento del automóvil (Fig. 1g).

Quítese el cinturón de seguridad del asiento del automóvil y retire el asiento del automóvil del adaptador (Fig. 1h).

Retiro del adaptador del asiento de automóvil:

Presione ambos botones de liberación en cada lado (Fig. 1i).

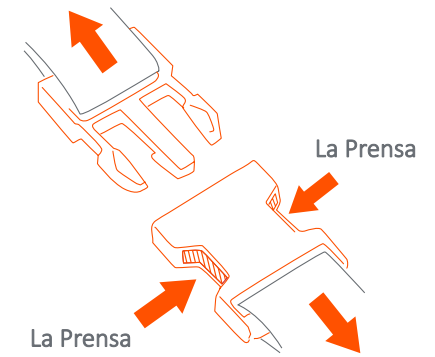

Fig. 1g

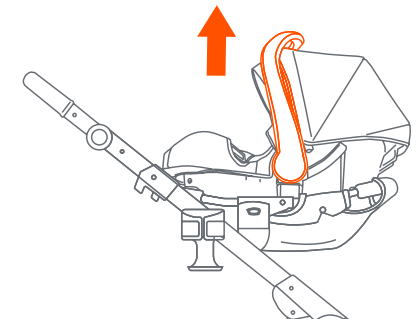

Fig. 1h

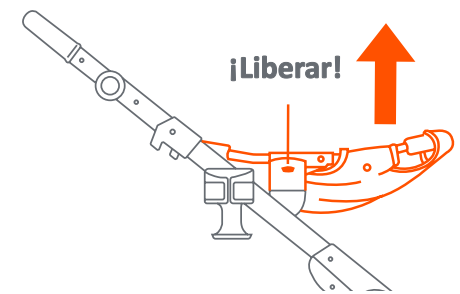

Fig. 1i

¡ADVERTENCIA! Estos son los ÚNICOS modos de uso aprobados. El incumplimiento de estas instrucciones podría ocasionar una lesión grave o la muerte.

POSICIONES DE CONDUCCIÓN DOBLE

Adaptador de la sillita para el automóvil - Modo Singular

1. Adaptador de la sillita para el automóvil – Orientado hacia atrás

Asiento para niños pequeños con adaptador universal para asiento de automóvil – 3 Modos

2. Adaptador de la sillita para el automóvil – Posición Alta, Asiento para niños pequeños – Posición Baja – Orientado hacia adelante
3. Adaptador de la sillita para el automóvil – Posición Alta, Asiento para niños pequeños – Posición Baja – Orientado hacia atrás
4. Adaptador de la sillita para el automóvil – Posición Baja, Asiento para niños pequeños – Posición Alta – Orientado hacia atrás

Asiento infantil para automóvil con adaptador para asiento de automóvil – 4 Modos

5. Adaptador de la sillita para el automóvil – Posición Alta
Sillita para el automóvil – Posición Baja – Orientado hacia adelante
6. Adaptador de la sillita para el automóvil – Posición Alta
Sillita para el automóvil – Posición Baja – Orientado hacia atrás
7. Adaptador de la sillita para el automóvil – Posición Baja
Sillita para el automóvil – Posición Alta – Orientado hacia adelante
8. Adaptador de la sillita para el automóvil – Posición Baja
Sillita para el automóvil – Posición Alta – Orientado hacia atrás

Moisés con adaptador para asiento de automóvil – 2 Modos

9. Adaptador de la sillita para el automóvil – Posición Alta
Carruaje – Posición Baja – Orientado hacia atrás
10. Adaptador de la sillita para el automóvil – Posición Baja
Carruaje – Posición Alta – Orientado hacia atrás

Adaptador de asiento de automóvil con banco y tablero de soporte

11. Adaptador de la sillita para el automóvil – Posición Baja Niño en el banco
12. Adaptador de la sillita para el automóvil – Posición Baja Niño a bordo del stand

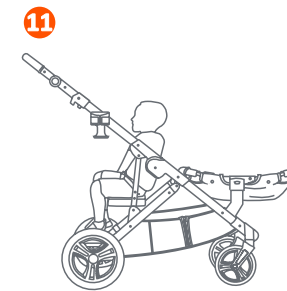
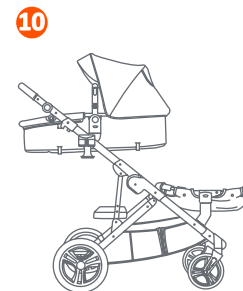
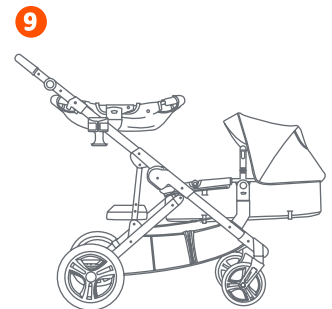
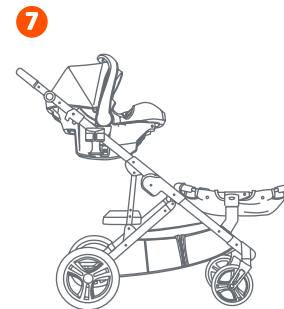
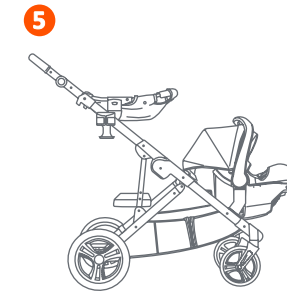
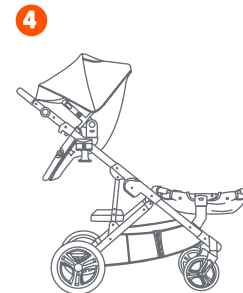

AVERTISSEMENT

 **AVERTISSEMENT:** Prière de suivre toutes ces instructions afin d'assurer la sécurité de votre enfant. Conserver ces instructions pour consultation future.

 **AVERTISSEMENT:** Pour éviter des blessures graves en cas de chute, utilisez TOUJOURS la ceinture de sécurité pour fixer le siège auto.

 **AVERTISSEMENT:** Des précautions doivent être prises lors du montage et du démontage du produit sur la poussette pour éviter de se coincer les doigts.

Suivez toutes les instructions et tous les avertissements pour TS11/ST11 afin d'assurer la sécurité de vos enfants.

Ne pas utiliser lorsque le poids combiné de la coque du siège auto pour bébé et le poids de l'enfant sont supérieurs à 50 lb ; Ne pas utiliser lorsque le poids de l'enfant dépasse les limites de poids du siège auto.

ENTRETIEN: Pour nettoyer la garniture de siège, n'utilisez que du savon ou détergent doux et de l'eau chaude à l'aide d'une éponge ou d'un chiffon propre.

Vérifiez régulièrement la poussette pour détecter la présence de vis desserrées, de pièces usées, de tissu déchiré ou décousu. Remplacez ou réparez les pièces au besoin. Le service client peut être contacté au 1 (800) 328-7363 du lundi au vendredi 8 h – 16 h 30 (PST).

AVERTISSEMENT

IMPORTANT! Pour vous assurer que votre produit fonctionne de façon sécuritaire, suivez ces instructions attentivement. Conservez ces instructions pour référence ultérieure.

IMPORTANT! Avant chaque assemblage et utilisation, inspecter ce produit pour du matériel endommagé, les joints lâches, des pièces manquantes ou des rebords coupants. NE JAMAIS utiliser si des pièces sont manquantes ou brisées.

IMPORTANT! L'assemblage par un adulte est requis. Gardez l'enfant à l'écart pendant le déballage et l'assemblage.



BABY TREND® SERVICE CLIENT

Le service client peut être contacté au 1 (800) 328-7363 du lundi au vendredi 8 h – 16 h 30 (PST). Une autorisation sera nécessaire avant de retourner le produit à Baby Trend®.

ACCESSOIRES SUPPLÉMENTAIRES

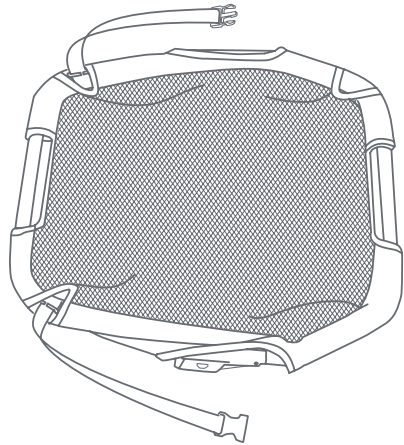

Adaptateur universel pour siège auto - couvercle inférieur en maille
(visitez babytrend.com pour le tableau de compatibilité)

Ce type d'adaptateur est uniquement compatible avec le système de voyage modulaire simple double Morph et la poussette (TS11, ST11). Pour la poussette, le manuel d'instructions du siège d'auto et le tableau de compatibilité (visitez babytrend.com).

1 ADAPTATEUR UNIVERSEL POUR SIÈGE D'AUTO

Suivez toutes les instructions et tous les avertissements du TS11/ST11 pour assurer la sécurité de vos enfants:

Dépliez l'adaptateur et placez-le sur une surface plane (Fig. 1a). Connectez les deux extrémités des barres de l'adaptateur comme indiqué sur (Fig. 1b). Assurez-vous que les deux goupilles s'enclenchent dans les trous.

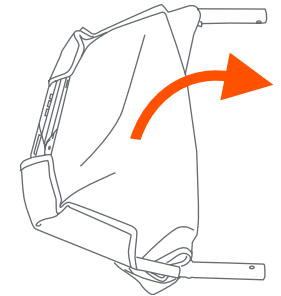

Fig. 1a

Enroulez tous les (4) panneaux sur la barre et fixez-les avec la bande velcro (Fig. 1c).

Placez l'avant de l'adaptateur face à l'avant de la poussette. Alignez l'adaptateur du siège d'auto sur les connexions du cadre de la poussette jusqu'à ce qu'il s'enclenche (Fig. 1d).

REMARQUE : Utilisez **UNIQUEMENT** des connexions en position médiane.

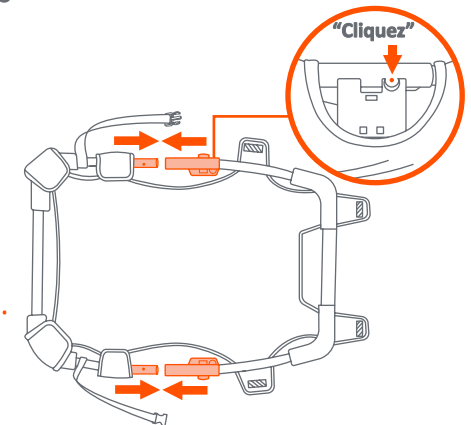

Fig. 1b

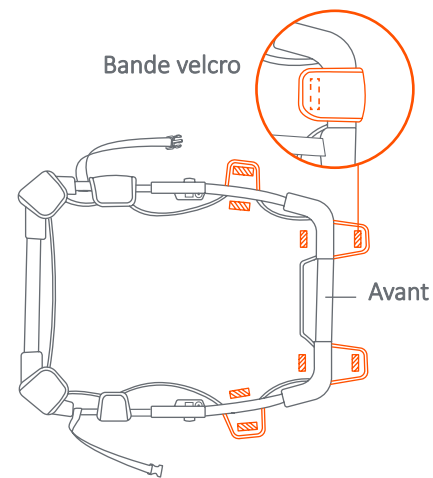

Fig. 1c

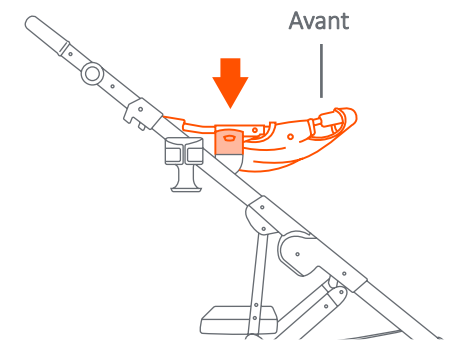

Fig. 1d

⚠️ AVERTISSEMENT: Assurez-vous toujours que le siège d'auto est correctement positionné, xé avec la sangle de sécurité et que le dossier du siège N'EST PAS positionné trop droit. La tête de l'enfant doit reposer contre le siège. Si le dossier du siège est positionné trop droit, la tête d'un enfant de la naissance à six mois pourrait tomber vers l'avant.



IMPORTANT! Siège d'auto pour bébé vendu séparément. (Voir Babytrend.com pour la liste des sièges d'auto pour bébé compatibles).

Fixation du siège auto: placez le siège auto sur l'adaptateur de siège auto. L'avant du siège d'auto doit être orienté dans la même direction que la boucle de l'adaptateur (Fig. 1e).

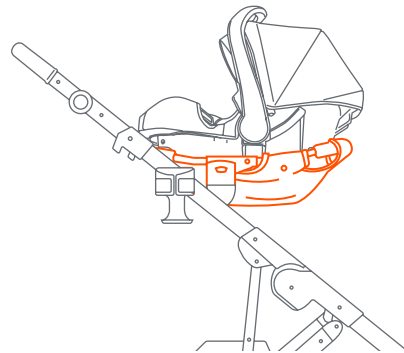

Fig. 1e

Attachez les ceintures de sécurité à travers le chemin de ceinture sur le siège auto et connectez les boucles ensemble (Fig. 1f). Serrez la sangle pour qu'elle soit bien ajustée et que le siège auto soit fixé au cadre. La ceinture de sécurité **DOIT TOUJOURS** être installée dans le chemin de ceinture avant d'utiliser ce produit.

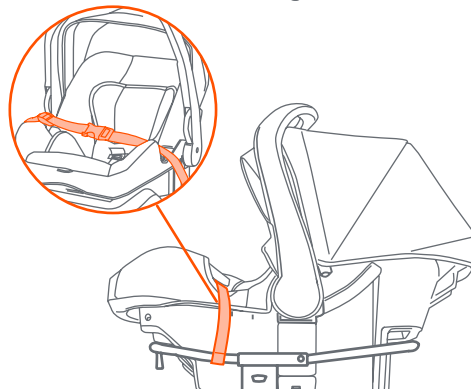

Fig. 1f

Retrait du siège auto: Débouclez d'abord la boucle de la ceinture de sécurité du siège auto (Fig. 1g).

Retirez la ceinture de sécurité du siège auto et retirez le siège auto de l'adaptateur (Fig. 1h).

Retrait de l'adaptateur de siège auto: Appuyez sur les deux boutons de déverrouillage de chaque côté (Fig. 1i).

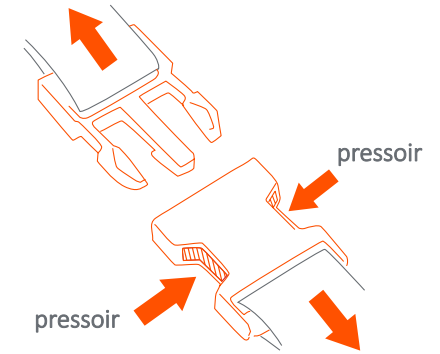

Fig. 1g

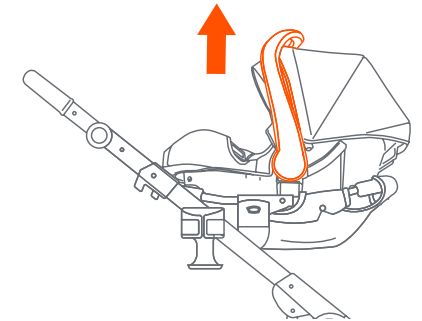

Fig. 1h

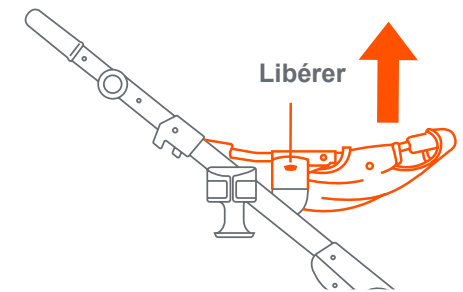

Fig. 1i

AVERTISSEMENT! Ce sont les SEULS modes d'utilisation approuvés. Le non-respect de ces instructions peut entraîner des blessures graves ou la mort.

POSITIONS DE CONDUITE

Adaptateur pour siège auto - Monomode

1. Adaptateur pour siège auto – position médiane

Siège pour tout-petit avec adaptateur universel pour siège d'auto – 3 Modes

2. Adaptateur pour siège auto – Position Haute
Siège Enfant Pour Tout Petits – Position Basse – Face à la Route
3. Adaptateur pour siège auto – Position Haute
Siège Enfant Pour Tout Petits – Position Basse – Dos à la Route
4. Adaptateur pour siège auto – Position Basse
Siège Enfant Pour Tout Petits – Position Haute – Dos à la Route

Siège d'auto pour bébé avec adaptateur de siège d'auto – 4 Modes

5. Adaptateur pour siège auto – Position Haute,
Siège Auto – Position Basse – Face à la Route
6. Adaptateur pour siège auto – Position Haute,
Siège Auto – Position Basse – Dos à la Route
7. Adaptateur pour siège auto – Position Basse,
Siège Auto – Position Haute – Face à la Route
8. Adaptateur pour siège auto – Position Basse,
Siège Auto – Position Haute – Dos à la Route

Berceau avec adaptateur pour siège auto – 2 Modes

9. Adaptateur pour siège auto – Position Haute,
Berceau – Position Basse – Dos à la Route
10. Adaptateur pour siège auto – Position Basse,
Berceau – Position Haute – Dos à la Route

Adaptateur de siège d'auto avec banc et support

11. Adaptateur pour siège auto – Position Basse, Enfant sur banc
12. Adaptateur pour siège auto – Position Basse, Enfant sur Stand Board

