

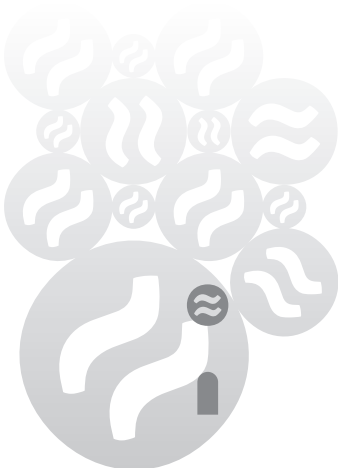

RUSH krycí paluba

Příručka uživatele
Príručka pre používateľov
User's manual
Benutzerhandbuch
Manuel de l' utilisateur
Manual del usuario
Manuale dell'utente
Gebruiksaanwijzing
Instrukcja użytkownika
Пособие пользователя



GUMOTEX
BOATS & OUTDOOR

www.gumotexboats.com

1

RUSH 1

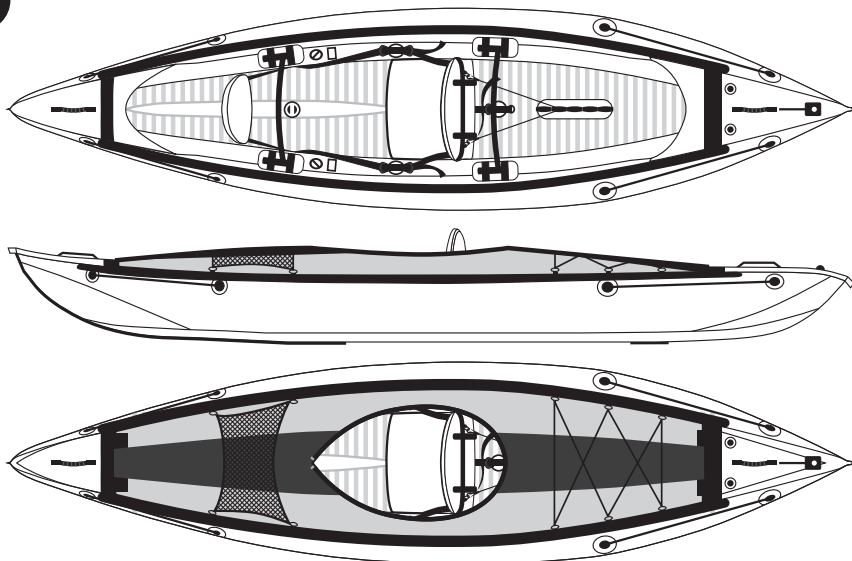

RUSH 2

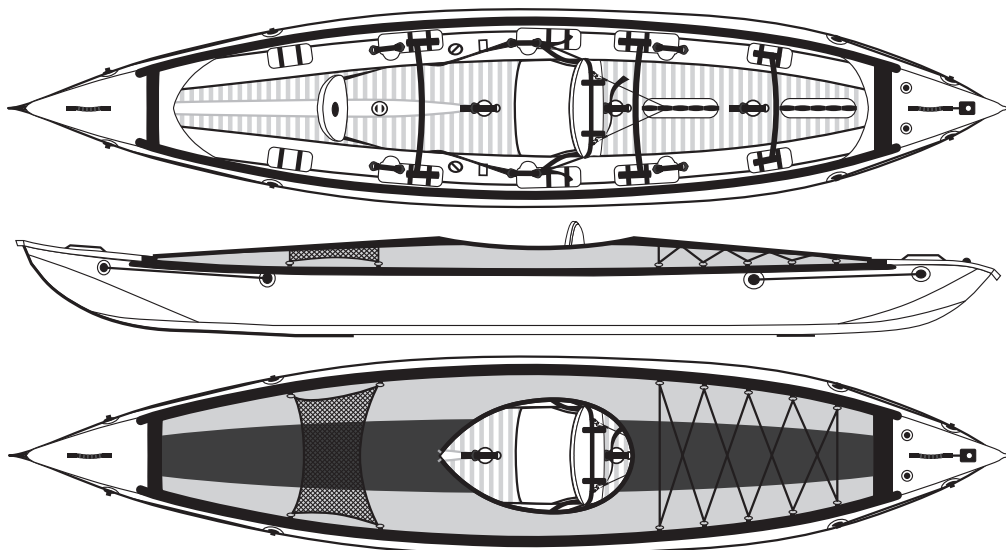

RUSH 2

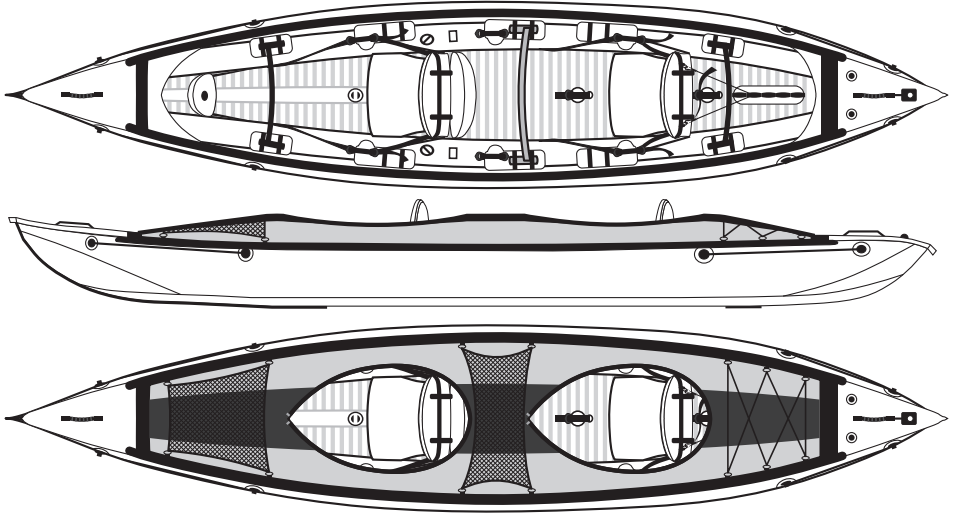

2

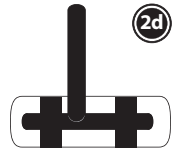
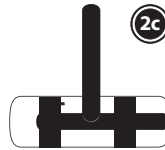
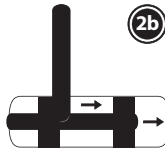
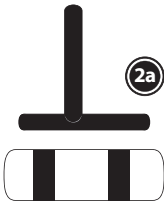
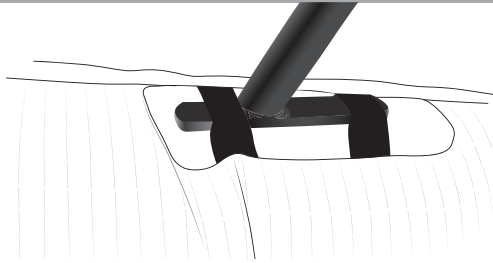

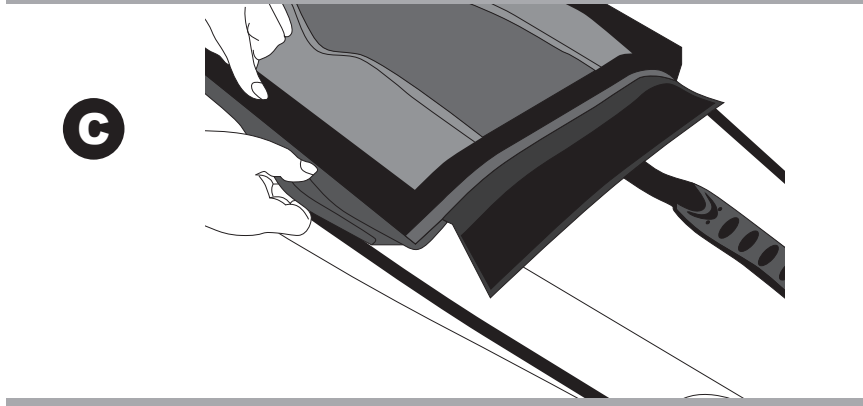
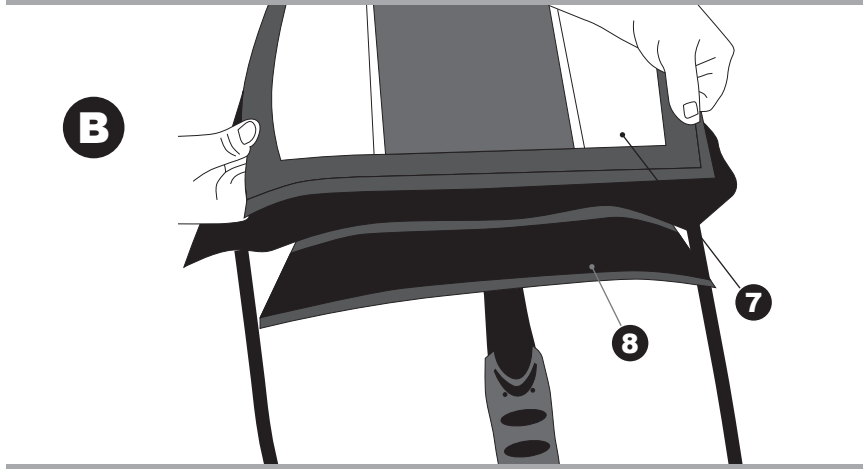
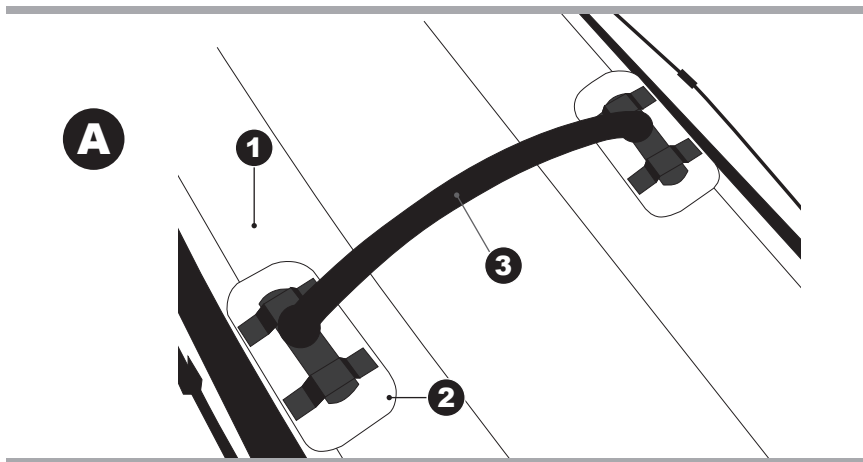

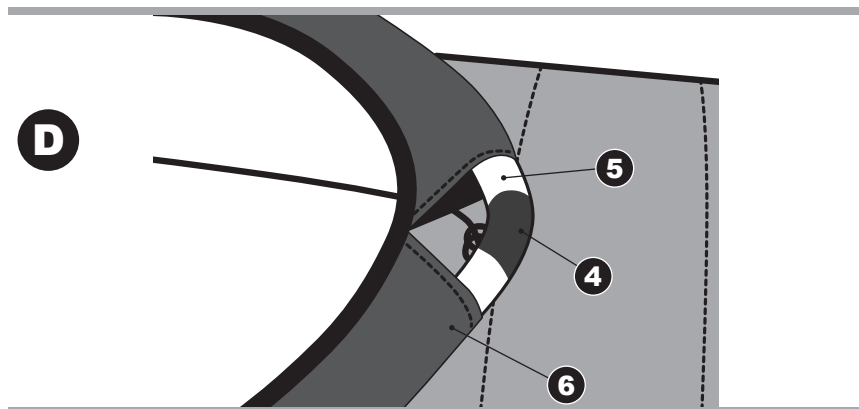

CZ

RUSH - krycí paluba

G

Verze 9/2020

Technický popis:

- | | |
|-------------------|--------------------------|
| 1. válec člunu | 5. plastová výztuha |
| 2. úchyt výztuhy | 6. tunýlek límce |
| 3. kovová výztuha | 7. krycí paluba |
| 4. spojka výstuhu | 8. pásek se suchým zipem |

VÝROBCE:

GUMOTEX Coating, s.r.o.
Mládežnická 3062/3a
690 02 Břeclav

POUŽITÍ:

Krycí paluba se vyrábí v jednomístném provedení pro člun Rush 1 a v jednomístném nebo dvoumístném provedení pro člun Rush 2.

Krycí paluba zabraňuje vniknutí většího množství vody do člunu

MATERIÁL:

Krycí paluba je zhotovena sešitím výseků polyesterové tkaniny s PUR nánosem a voděodpudivou úpravou.

NÁVOD NA POUŽITÍ:

Montáž výztuh Rush 1:

Výztuhy (3) zasuňte do úchytů výztuh (2) v pořadí A a B od přidi.

Montáž výztuh Rush 2 dvoumístný:

Výztuhy (3) zasuňte do úchytů výztuh (2) v pořadí C, D, C od přidi.

Montáž výztuh Rush 2 jednomístný:

Výztuhy (3) zasuňte do úchytů výztuh (2) v pořadí B, B, C od přidi.

Výztuhy zasunujte do úchytů dle obr. 2, 2a, 2b, 2c a 2d.

Přední část krycí paluby (7) přichyťte na pásek se suchým zipem (8) na přední palubě (detail B). Potom postupně nalepujte krycí palubu na pásky na válcích (detail C). Krycí palubu přitahujte, aby byla napnutá

a postupujte až k zadní palubě. Zde přichyťte krycí palubu k pásku se suchým zipem na zadní palubě.

Do tunýlku límce (6) zasuňte plastovou výztuhu (5) a sepněte spojku (4) - detail D.

ÚDRŽBA:

Krycí palubu doporučujeme čistit pouze šamponováním. Menší díry a trhliny na krycí palubě lze opravit záplatami z lepicí soupravy přiložené ke člunu.

SKLADOVÁNÍ:

Krycí palubu po použití osušte a očistěte. Skladujte na suchém místě při pokojové teplotě. Chraňte před ostrými předměty. Neskladujte u zdrojů sálavého tepla.

ZÁRUKY:

Na krycí palubu se pro spotřebitele poskytuje záruka 24 měsíců na výrobní vady od data prodeje při dodržení pokynů pro používání a ošetřování.

LIKVIDACE:

Krycí paluby se likvidují spolu s komunálním odpadem nebo ve spalovnách s běžným režimem.

Jiná likvidace je nepřipustná.

RUSH - krycia paluba



Verzia 9/2020

Technický popis:

- | | |
|-------------------|---------------------------|
| 1. valec člna | 5. plastová výstuha |
| 2. úchyt výstuhy | 6. malý tunel goliera |
| 3. kovová výstuha | 7. krycia paluba |
| 4. spojka výstuhy | 8. pásik so suchým zipsom |

POUŽITIE:

Krycia paluba sa vyrába v jednomiestnom vyhotovení pre čln Rush 1 a v jednomiestnom alebo dvojmiestnom vyhotovení pre čln Rush 2. Je určená na kajak RUSH a zabraňuje vniknutiu väčšieho množstva vody do člna.

MATERIÁL:

Krycia paluba je zhotovená zošitím výsekov polyesterovej tkaniny s PUR nánosom a vodeodpudivou úpravou.

NÁVOD NA POUŽITIE:

Montáž výstuh Rush 1:

Výstuhy (3) zasuňte do úchyto výstuh (2) v poradí A a B od provy.

Montáž výstuh Rush 2 dvojmiestny:

Výstuhy (3) zasuňte do úchyto výstuh (2) v poradí C, D, C od provy.

Montáž výstuh Rush 2 jednomiestny:

Výstuhy (3) zasuňte do úchyto výstuh (2) v poradí B, B, C od provy.

Výstuhy zasúvajte do úchyto podľa obr. obr. 2, 2a, 2b, 2c a 2d.

Prednú časť krycej paluby (7) prichyťte na pásik so suchým zipsom (8) na prednej palube (detail B). Potom

VÝROBCA:

GUMOTEX Coating, s.r.o.

Mládežnícká 3062/3a

690 02 Břeclav, Česká republika

postupne nalepujte kryciu palubu na pásky na valcoch (detail C) (kryciu palubu priťahujte, aby bola napnutá) a postupujte až k zadnej palube. Tu prichyťte kryciu palubu k pásku so suchým zipsom na zadnej palube.

Do tunela goliera (6) zasuňte plastovú výstuhu (5) a zopnite spojku (4) – detail D.

ÚDRŽBA:

Kryciu palubu odporúčame čistiť iba šampónovaním. Menšie diery a trhliny na krycej palube je možné opraviť záplatami z lepiacej súpravy priloženej ku člnu.

SKLADOVANIE:

Kryciu palubu po použití osušte a očistite. Skladujte na suchom mieste pri izbovej teplote. Chráňte pred ostrými predmetmi. Neskladujte pri zdrojoch sálavého tepla.

ZÁRUKY:

Na kryciu palubu sa spotrebiteľovi poskytuje záruka 24 mesiacov na výrobné chyby od dátumu predaja pri dodržaní pokynov pre používanie a ošetrovanie.

LIKVIDÁCIA:

Krycie paluby sa likvidujú spolu s komunálnym odpadom alebo v spaľovniach s bežným režimom.

Iná likvidácia je neprípustná.

RUSH - Cover Deck



Version 9/2020

Technical Description:

- | | |
|---------------------------|--------------------------|
| 1. Boat cylinder | 5. Plastic reinforcement |
| 2. Reinforcement fixture | 6. Collar tunnel |
| 3. Metallic reinforcement | 7. cover deck |
| 4. reinforcement coupling | 8. strip with Velcro |

USAGE:

The cover deck is produced in a single-seat variant for the Rush 1 boat, or a single or a two-seat variant for the Rush 2 boat. It is designated for the Rush kayak and prevents the entry of a larger quantity of water into the boat.

MATERIAL:

The cover deck is made by sewing the cuts of polyester fabric with a PUR coat and a water-repellent treatment together.

MANUFACTURER:

GUMOTEX Coating, s.r.o.

Mládežnícká 3062/3a

690 02 Břeclav, Czech Republic

USE INSTRUCTIONS:

Mounting of Rush 1 reinforcements:

Insert the reinforcements (3) into the reinforcement fixtures (2) in the order of A then B from the bow.

Mounting of single-seat Rush 2 reinforcements:

Insert the reinforcements (3) into the reinforcement fixtures (2) in the order of B, B, C from the bow.

Mounting of two-seat Rush 2 reinforcements:

Insert the reinforcements (3) into the reinforcement fixtures (2) in the order of C, D, C from the bow.

Insert the reinforcements into brackets according to Fig. 2, 2a, 2b, 2c, and 2d.

Fasten the front part of the cover deck (7) on the strip with the Velcro (8) on the front deck (detail B). Then gradually glue the cover deck on the strips on the cylinders (detail C) (pull the cover deck so that it is tight) and proceed up to the rear deck. Fasten the cover deck to the strip with the Velcro on the rear deck here.

Insert the plastic plastic reinforcement (5) into the collar tunnel (6) and fasten them together using the coupling (4) – detail D.

MAINTENANCE:

We recommend cleaning the cover deck only by shampooing.

Smaller holes and cracks on the cover deck can be repaired using patches from the gluing kit attached to the boat.

STORAGE:

Dry and clean the cover deck after use. Store it in a dry place at room temperature. Protect against sharp objects. Do not store near radiating heat sources.

WARRANTIES:

A warranty of 24 months from the date of sale is provided to the consumer for production defects of the cover deck, as long as the use and care instructions are observed.

DISPOSAL:

The cover decks are disposed of together with communal trash or in incineration plants with a regular mode.

Other disposal is inadmissible.

D

RUSH Schutzdeck



Version 9/2020

Technische Beschreibung:

- | | |
|-------------------------|--------------------------|
| 1. Bootszylinder | 5. Kunststoffversteifung |
| 2. Versteifungsgriff | 6. Kragentunnel |
| 3. Metallversteifung | 7. Schutzdeck |
| 4. Versteifungskupplung | 8. Klettverschlussband |

HERSTELLER:

GUMOTEX Coating, s.r.o.
Mládežnická 3062/3a
690 02 Břeclav,
Tschechische Republik

VERWENDUNG:

Das Schutzdeck wird für das Boot Rush 1 in einer Einsitzer-Ausführung und für das Boot Rush 2 in Einsitzer- oder Zweisitzer-Ausführung hergestellt.

Das Schutzdeck verhindert das Eindringen größerer Wassermengen ins Boot.

MATERIAL:

Das Schutzdeck wurde durch das Zusammennähen von Ausschnitten eines Polyestergewebes mit PUR-Beschichtung und wasserabweisender Aufbereitung gefertigt.

GEBRAUCHSANWEISUNG:

Einbau der Versteifungen Rush 1:

Versteifungen (3) in die Griffe (2) in der Reihenfolge A, B in Richtung vom Bug weg einschieben.

Einbau der Versteifungen Rush 2 Zweisitzer:

Versteifungen (3) in die Griffe (2) in der Reihenfolge C, D, C in Richtung vom Bug weg einschieben.

Einbau der Versteifungen Rush 2 Einsitzer:

Versteifungen (3) in die Griffe (2) in der Reihenfolge B, B, C in Richtung vom Bug weg einschieben.

Den vorderen Teil des Schutzdecks (7) am Klettverschlussband (8) am Vorderdeck (Detail B) befestigen.

Nachfolgend schrittweise das Schutzdeck an die Bänder an den Zylindern (Detail C) ankleben. Das Schutzdeck straffen und fortlaufend bis zum Heck anspannen.

Am Heck das Schutzdeck am Klettverschlussband befestigen.

In den Kragentunnel (6) Die Kunststoffversteifung (5) einschieben und mittels Kupplung (4) verkuppeln – Detail D.

WARTUNG:

Es wird empfohlen, das Schutzdeck ausschließlich mittels Shampooen zu reinigen. Kleinere Löcher und Risse am Schutzdeck können mit Flickern aus dem mit dem Boot geliefertem Klebesatz repariert werden.

LAGERUNG:

Das Schutzdeck nach Einsatz trocknen und reinigen. Bei Raumtemperatur an einem trockenen Ort lagern. Vor spitzen Gegenständen schützen. Nicht in Nähe von Strahlungswärmequellen lagern.

GARANTIEN:

Bei Einhaltung der Gebrauchs- und Wartungsanweisungen wird eine Verbrauchergarantie für Produktionsmängel in Dauer von 24 Monaten gewährt.

ENTSORGUNG:

Schutzdecke werden zusammen mit Siedlungsabfällen oder in Verbrennungsanlagen mit üblichem Regime entsorgt.

Eine andere Entsorgungsart ist unzulässig.

RUSH – le pont de couverture



Version 9/2020

Description technique:

- | | |
|-----------------------|-------------------------|
| 1. rouleau du canot | 5. montant en plastique |
| 2. attache du montant | 6. passage du manchon |
| 3. attache métallique | 7. pont de couverture |
| 4. attache de renfort | 8. bande de velcro |

FABRICANT:

GUMOTEX Coating, s.r.o.
Mládežnická 3062/3a
690 02 Břeclav,
La République Tchèque

UTILISATION:

Le pont de couverture est fabriqué en vision monoplace pour le modèle Rush 1 et biplace pour le modèle Rush 2. Il est destiné à être utilisé sur un kayak Rush pour éviter l'introduction d'une quantité importante d'eau au canot.

MATÉRIEL:

Le pont de couverture est réalisé par couture de plusieurs parties découpées du tissu au revêtement en PUR et au traitement répulsif à l'eau.

MODE D'EMPLOI:

Montage du renfort Rush 1:

Insérer les renforts (2) dans les logements dans l'ordre A et B à partir de la proue.

Montage des renforts sur le modèle Rush 2 biplace:

Insérer les renforts (3) dans les logements (2) dans l'ordre C, D, C à partir de la proue.

Montage des renforts Rush 2 en vision monoplace:

Insérer les renforts (3) dans les logements (2) dans l'ordre B, B, C à partir de la proue.

Introduire les montants aux attaches selon images 2, 2a, 2b, 2c et 2d.

Fixer la partie avant du pont de couverture (7) sur une bande velcro (8) à l'avant-pont (détail B). Ensuite coller successivement le pont de couverture sur les bandes des rouleaux (détail C) (tirer le pont de couverture pour qu'il soit bien tendu) et continuer vers l'arrière-pont. Ici fixer le

pont de couverture à la bande velcro à l'arrière-pont.

Insérer le renfort plastique (5) dans le tube du col (6) et relier par le raccord (4) - détail D.

MAINTENANCE:

Il est recommandé de nettoyer le pont de couverture en le savonnant uniquement.

Il est possible de réparer les fissures et trous pas trop larges du pont de couverture à l'aide des pièces faisant partie du jeu livré ensemble avec le bateau.

STOCKAGE:

Avant toute utilisation du pont de couverture, l'essuyer et nettoyer. Stocker à un endroit sec à la température ambiante. Protéger contre les objets pointus et tranchants. Ne pas stocker à proximité des sources de la chaleur rayonnante.

GARANTIES:

Le pont de couverture est couvert d'une garantie de 24 mois pour ses utilisateurs concernant les défauts de production à compter depuis la date de vente au cas de respect des instructions d'utilisation et de traitement.

LIQUIDATION:

Les ponts de couvertures sont à liquidés avec les déchets de maison ou aux stations d'incinération au régime standard.

Toute autre liquidation n'est pas admissible.

RUSH – kokpit



Versión 9/2020

Descripción técnica:

- | | |
|----------------------------|----------------------|
| 1. cilindro del bote | 5. refuerzo plástico |
| 2. anillo para refuerzo | 6. túnel del cuello |
| 3. refuerzo metálico | 7. kokpit |
| 4. acoplo para el refuerzo | 8. cinta adhesiva |

FABRICANTE:

GUMOTEX Coating, s.r.o.
Mládežnická 3062/3a
690 02 Břeclav, República Checa

EMPLEO:

El kokpit se fabrica para el bote Rush 1, para una persona, y para el bote Rush 2 para una o dos personas.

Está destinado para el cayac Rush para impedir la penetración del agua adentro.

MATERIAL:

El kokpit se confecciona por el cosido de sectores de tejido de poliéster con película PUR e impregnación impermeabilizada.

INSTRUCCIONES PARA EMPLEO:

Instalación de refuerzos - Rush 1:

Introduzca los refuerzos (3) en los anillos de refuerzos (2) en el orden A y B desde la proa.

Instalación de refuerzos - Rush 2 para dos personas:

Introduzca los refuerzos (3) en los anillos de refuerzos (2), en el orden C, D, C desde la proa.

Instalación de refuerzos - Rush 2 para una persona:

Introduzca los refuerzos (3) en los anillos de refuerzos (2),

en el orden B, B, C desde la proa.
Meter refuerzos en anillos según los fig. 2, 2a, 2b, 2c y 2d.

Fijar la parte delantera del kokpit (7) a la cinta adhesiva situada (8) en la cubierta delantera (detalle B). Después fijar pegando el kokpit a cintas sobre cilindros (detalle C), (tender el kokpit de modo que sea tendido), proceder hacia la cubierta trasera. Fijar el kokpit a la cinta adhesiva situada en la cubierta trasera.

Introduzca el refuerzo plástico (5) en el túnel del cuello (6) y ciérralo empleando el acoplo (4) – detalle D.

MANTENIMIENTO:

Es recomendable limpiar el kokpit sólo con champú.
Grietas y huecos menores en el kokpit se pueden reparar con parches del juego de pegamiento adjunto al bote Rush.

CONSERVACIÓN:

Después de empleo, secar y limpiar. Guardar en lugar seco a la temperatura ambiente. Abrigar de aristas vivas. No guardar cerca de difusores térmicos.

GARANTÍA:

Para vicios de fabricación se da la garantía 24 meses desde la fecha de la venta, suponiendo la observación de instrucciones para empleo y mantenimiento.

LIQUIDACIÓN:

Liquidación junto con desecho común o en quemaderos con régimen general.

Se prohíbe otro modo de liquidación.

RUSH – ponte di ricopertura



Versione 9/2020

Descrizione tecnica:

- | | |
|------------------------------|---------------------------|
| 1. cilindro del canotto | 6. passaggio per collo |
| 2. attacco del rafforzamento | giunto del rinforzo |
| 3. rafforzamento in metallo | 7. ponte di ricopertura |
| 4. indicazione | 8. cinturino con chiusura |
| 5. rafforzamento in plastica | a velcro |

PRODUTTORE:

GUMOTEX Coating, s.r.o.
Mládežnická 3062/3a
690 02 Břeclav,
Repubblica Ceca

UTILIZZO:

Il ponte di ricopertura è prodotto nella versione monoposto per il canotto Rush 1 e nella versione monoposto o biposto per il canotto Rush 2.

È adatto per kayak Rush ed impedisce la penetrazione dell'acqua nel canotto.

MATERIALE:

Il ponte di ricopertura è realizzato con la cucitura dei ritagli del tessuto in poliesteri con uno strato PUR e trattamento antiacqua.

ISTRUZIONI PER L'USO:

Montaggio dei rinforzi su Rush 1:

Infilare i rinforzi (3) nei ganci appositi (2) nella sequenza A, B rispetto alla prua.

Montaggio dei rinforzi su Rush 2 biposto:

Infilare i rinforzi (3) nei ganci appositi (2) nella sequenza C, D, C rispetto alla prua.

Montaggio dei rinforzi su Rush 2 monoposto:

Infilare i rinforzi (3) nei ganci appositi (2) nella sequenza B, B, C rispetto alla prua.

Inserire i rafforzamenti negli attacchi seguendo le figure 2, 2a, 2b, 2c e 2d.

Attaccare la parte anteriore (7) del ponte sulla cintura con la cerniera a strappo (8) al ponte anteriore (dettaglio B). Dopo incollare passo a poco il ponte di ricopertura sulle cinture sui cilindri (dettaglio C). Tirare il ponte di ricopertura in modo da averlo teso e procedere fino

al ponte posteriore. Qui bisogna attaccare il ponte di ricopertura alla cintura con la cerniera a strappo sul ponte posteriore.

Infilare il rinforzo in plastica (5) nel passaggio del collo (6) e chiudere con la fibbia (4) – dettaglio D.

MANUTENZIONE:

Si consiglia di pulire il ponte di ricopertura solo con lo shampoo.

I piccoli fori e crepe sul ponte di ricopertura possono essere riparati con le pezze dal kit di incollaggio in dotazione insieme al canotto.

CONSERVAZIONE:

Dopo l'utilizzo bisogna asciugare e pulire il ponte di ricopertura. Tenere ad un luogo asciutto a temperatura ambiente. Proteggere contro gli oggetti taglienti. Non depositare vicino a fonti di calore radiante.

GARANZIA:

Per il ponte di ricopertura è prevista una garanzia di 24 mesi per i difetti di produzione a partire dalla data di vendita, se sono mantenute le istruzioni di utilizzo e cura.

LIQUIDAZIONE:

I ponti di copertura sono liquidati insieme ai rifiuti comunali oppure negli inceneritori con il regime corrente.

Non è ammesso un altro tipo di liquidazione.

RUSH - dekzeil



Versie 9/2020

Technische beschrijving:

- | | |
|--|------------------------------|
| 1. cilinder van de boot | 5. kunststoffen versteviging |
| 2. houder van de versteviging | 6. kraagtunnel |
| 3. metalen versteviging | 7. dekzeil |
| 4. verbindingsstuk van de versteviging | 8. riem met klittenband |

FABRIKANT:

GUMOTEX Coating, s.r.o.
Mládežnická 3062/3a
690 02 Břeclav,
Tsjechische Republiek

TOEPASSING:

Het dekzeil wordt in een éénzitsversie gefabriceerd voor de boot Rush 1 en in een éénzitsversie of een tweezitsversie voor de boot Rush 2.

Het is bestemd voor de kajak Rush en voorkomt dat er een grotere hoeveelheid water in de boot komt.

MATERIAAL:

Het dekzeil wordt gemaakt door bijeenaaian van restend polyesterweefsel met PUR-coating en waterafstotende finish.

INSTRUCTIES VOOR GEBRUIK:

Montage van de verstevigingen van Rush 1:

Steek de verstevigingen (3) in hun houders (2) in de volgorde A en B vanaf de boeg.

Montage van de verstevigingen van Rush 2, tweezitsversie:

Steek de verstevigingen (3) in hun houders (2) in de volgorde C, D, C vanaf de boeg.

Montage van de verstevigingen van Rush 2, éénzitsversie:

Steek de verstevigingen (3) in hun houders (2) in de volgorde B, B, B, C vanaf de boeg.

Schuif de verstevigingen in de houders volgens fig. 2, 2a, 2b, 2c en 2d.

Bevestig het voorste gedeelte (7) van het dekzeil aan de riem met klitband (8) op het voordek (detail B). Hecht dan geleidelijk het dekzeil aan de riemen op de cilinders (detail

C) (trek het dekzeil aan, zodat dat strak staat) en ga verder met het achterdek. Bevestig hier het dekzeil aan de riem met klitband op het achterdek. Schuif de kunststoffen versteviging van de kraag in de kraagtunnel (5) en bevestig met het verbindingsstuk (4) – detail D.

ONDERHOUD:

We bevelen aan om het dekzeil slechts met zeep schoon te maken.

Kleinere gaten en scheuren in het dekzeil kunnen gerepareerd worden met plakkers uit de reparatiekit die bij de boot wordt geleverd.

OPSLAG:

Droog het dekzeil na gebruik af en maak het schoon. Bewaar op een droge plaats bij kamertemperatuur. Tegen scherpe voorwerpen beschermen. Niet opslaan bij bronnen van stralingswarmte.

GARANTIES:

De consument wordt een garantie van 24 maanden gegeven op fabricagefouten vanaf de aankoopdatum als men zich houdt aan de gebruiks- en behandelingsaanwijzingen.

AFDANKEN:

Het dekzeil wordt weggeworpen met het huishoudelijk afval of in verbrandingsovens met normaal regime. Een andere manier van verwerking is onaanvaardbaar.

RUSH – pokład kryjący



Versie 9/2020

Opis techniczny:

- | | |
|-------------------------|------------------------|
| 1. komora łodzi | 5. sztywnik z tworzywa |
| 2. uchwyt sztywnika | 6. rękaw kołnierza |
| 3. wzmocnienie metalowe | 7. pokład kryjący |
| 4. łącznik wzmocnienia | 8. pasek z rzepem |

PRODUCENT:

GUMOTEX Coating, s.r.o.
Mládežnická 3062/3a
690 02 Břeclav, Republika Czeska

PRZEZNACZENIE:

Pokład kryjący produkuje się w wersji jednoosobowej dla kajaka Rush 1 i w wersji jednoosobowej lub dwuosobowej dla kajaka Rush 2. Jest przeznaczony do kajaka Rush i zapobiega przenikaniu większej ilości wody do łodzi.

MATERIAŁ:

Pokład kryjący jest wykonany przez zszycie wykrojonych arkuszy tkaniny poliestrowej z warstwą PUR i wykończeniem hydrofobowym.

SPOSÓB UŻYCIA:

Montaż wzmocnień Rush 1:

Wzmocnienia (3) zasunąć do uchwytu wzmocnień (2) w kolejności A i B od dzioba.

Montaż wzmocnień Rush 2 dwuosobowy:

Wzmocnienia (3) zasunąć do uchwytów wzmocnień (2) w kolejności C, D, C od dzioba.

Montaż wzmocnień Rush 2 jednoosobowy:

Wzmocnienia (3) zasunąć do uchwytów wzmocnień (2) w kolejności B, B, C od dzioba. Sztywniki zasuwają do uchwytów

według rys. 2, 2a, 2b, 2c a 2d.

Przednią część pokładu kryjącego (7) umocować na pasek z rzepem (8) na przednim pokładzie (detal B). Następnie stopniowo nalepiać pokład kryjący na komorach (detal C) (pokład kryjący przyciągać, aby był napięty) i kontynuować aż do tylnego pokładu. Tu umocować pokład kryjący do paska z rzepem na tylnym pokładzie. Do rękawa kołnierza (6) zasunąć sztywnik z tworzywa (5) i spiąć złączką (4) - detal D.

UTRZYMANIE:

Zalecamy czyszczenie pokładu kryjącego tylko z użyciem szamponu

Mniejsze dziury i rozcięcia pokładu kryjącego można naprawiać łatami z zestawu do klejenia kajaka.

PRZECHOWYWANIE:

Pokład kryjący po użyciu wysuszyć i oczyścić. Przechowywać w suchym miejscu w temperaturze pokojowej. Chronić przed ostrymi przedmiotami. Nie przechowywać w pobliżu źródeł promieniowania cieplnego.

GWARANCJE:

Na pokład kryjący użytkownik uzyskuje gwarancję 24 miesięcy na wady produkcyjne od daty sprzedaży, pod warunkiem dotrzymania instrukcji użytkowania i utrzymania.

LIKWIDACJA:

Pokłady kryjące likwiduje się wraz z odpadem komunalnym lub w spalarniach z normalnym reżimem.

Inna likwidacja jest niedopuszczalna.

RUS

«RUSH» - верхняя палуба



Версия 9/2020

Техническое описание:

1. цилиндр каяка
2. крепление арматуры
3. металлическая арматура
4. муфта арматуры
5. пластмассовая арматура
6. туннель отворота
7. верхняя палуба
8. лента с текстильной застежкой (липучкой)

ПРОИЗВОДИТЕЛЬ:

GUMOTEX Coating, s.r.o.

Место нахождения:

690 02 Brno, Czech Republic

Чешская Республика

ПРИМЕНЕНИЕ:

Верхняя палуба изготавливается в одноместном варианте исполнения для каяка «Rush 1» и в одноместном или двухместном варианте исполнения для каяка «Rush 2».

Предназначена для каяка «Rush», предотвращает проникновение в судно большого количества воды.

МАТЕРИАЛ:

Верхняя палуба изготовлена путем сшивания раскrojенных частей полиэфиновой ткани с полиуретановым слоем и водоотталкивающей обработкой.

РУКОВОДСТВО ПО ПОЛЬЗОВАНИЮ:

Установка арматуры на «Rush 1»:

Арматуру (3) вставьте в крепления арматуры (2) в последовательности А и В от носа.

Установка арматуры на двухместном «Rush 2»:
Арматуру (3) вставьте в крепления арматуры (2) в последовательности С, D, С от носа.

Установка арматуры на одноместном «Rush 2»:
Арматуру (3) вставьте в крепления арматуры (2) в последовательности В, В, С от носа.

Арматуру вставьте в крепления согласно рис. 2, 2a, 2b, 2c и 2d

Переднюю часть верхней палубы (7) прикрепите ремешком с креплением «липучка» (8) на передней палубе (деталь В). После этого постепенно крепите верхнюю палубу к ремешкам на цилиндрах (деталь С) (верхнюю палубу притягивайте, чтобы она была

натянута) и переходите к задней палубе. Здесь верхнюю палубу прихватите к ремешку с креплением «липучка» на задней палубе.

В туннель отворота (6) вставьте пластмассовую арматуру (5) и скрепите муфтой (4) - деталь D.

ТЕХНИЧЕСКОЕ ОБСЛУЖИВАНИЕ:

Рекомендуем чистить верхнюю палубу только моющим средством.

Небольшие отверстия и разрывы на верхней палубе можно исправить при помощи заплат из набора для заклеивания, прилагаемого к каяку.

ХРАНЕНИЕ:

Верхнюю палубу после использования высушите и очистите. Храните в сухом месте при комнатной температуре. Защищайте от острых предметов. Не держите вблизи источников излучения тепла.

ГАРАНТИИ:

На верхнюю палубу потребителю предоставляется гарантия 24 месяца на производственные дефекты с даты продажи при условии соблюдения инструкций по использованию и уходу.

ЛИКВИДАЦИЯ:

Верхние палубы ликвидируются вместе с коммунальными отходами или на мусоросжигательных станциях в обычном режиме.

Другая ликвидация недопустима.



GUMOTEX Coating, s.r.o.
Mládežnická 3062/3a, 690 02 Břeclav
Česká republika
Tel.: (+420) 519 314 111
Fax: (+420) 519 314 194
E-mail: info@gumotex.cz
www.gumotexboats.com