

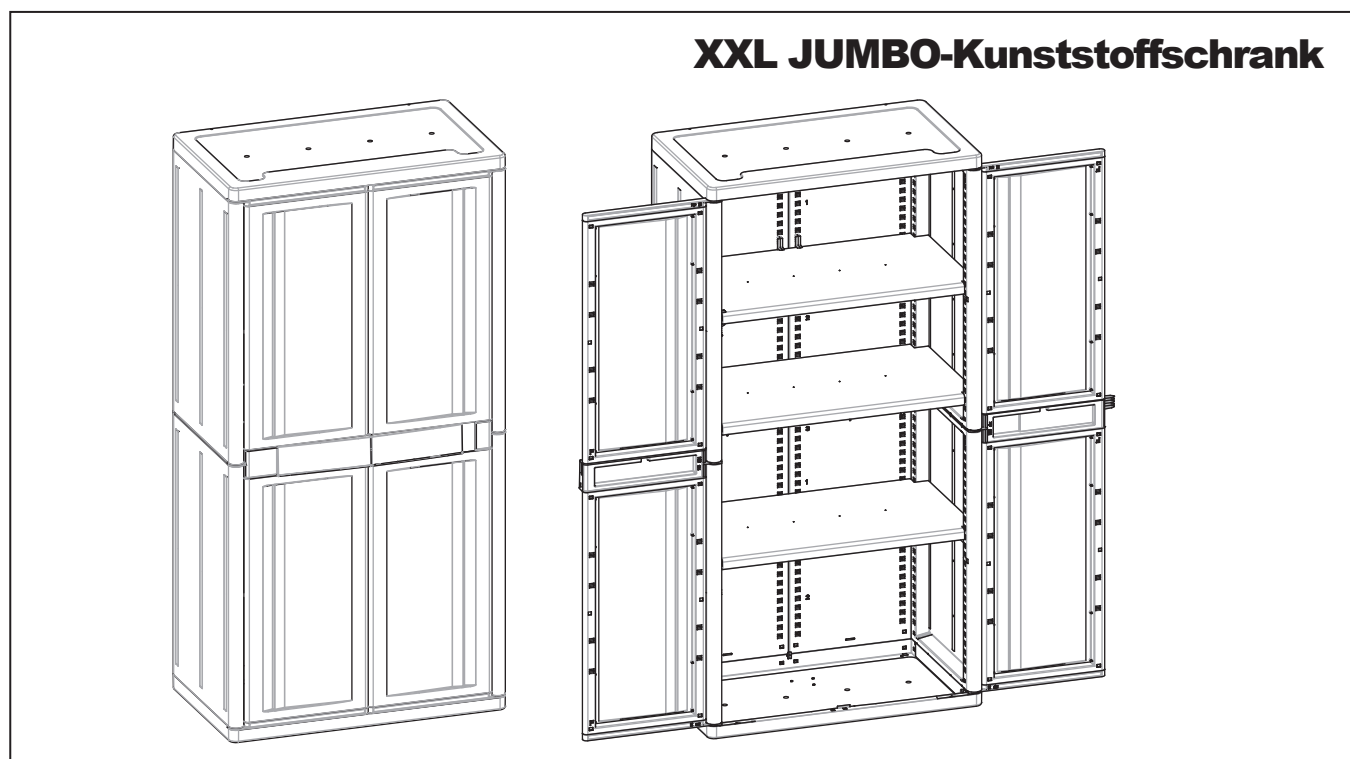

XXL Kunststoffschrank

Aufbau- und Bedienungsanleitung

Kunststoffschrank mit drei höhenverstellbaren Einlegeböden



Bitte lesen Sie die nachstehenden Montage- und Bedienhinweise gut durch und berücksichtigen Sie bitte alle darin gegebenen Hinweise. Für eventuell auftretende Rückfragen heben Sie diese Anleitung auf. Geben Sie die Anleitung weiter, wenn der Kunststoffschrank an Dritte veräußert oder auf andere Art weitergegeben wird.

Der vorliegende Schrank ist mit einer Wand zu verankern. Materialien zur Wandverankerung sind nicht im Lieferumfang enthalten. Bestenfalls lassen Sie sich im Fachhandel beraten, welche Materialien Sie für die Wandverankerung benötigen.

Sicherheitshinweise:

1. Folie und Kleinteile der Verpackung sind von Kindern unzugänglich aufzubewahren, um Ersticken- und Verschlucken sowie das Verschlucken von Kleinteilen zu vermeiden.
2. Die angegebene max. Traglast des Bodens ist in jedem Falle gleichmäßig auf dem Boden zu verteilen. Sie dürfen den Boden weder punktuell belasten noch die max. Belastbarkeit der Böden überschreiten.
3. Der Kunststoffschrank ist nicht zum Sitzen, Klettern oder als Tritt oder Stütze gedacht. Starke Stöße oder das Ziehen - insbesondere an den Türen - sind zu vermeiden.
4. Der Hersteller übernimmt keine Haftung für Schäden, die aus einer unsachgemäßen Montage und/ oder einem unsachgemäßen Gebrauch resultieren.

Attenzione: i componenti necessari per il montaggio dell'armadio sono contenuti all'interno dei pannelli

Attention: the assembling pieces are placed between the panels

Attention: les pièces de montage sont contenues entre les panneaux

Achtung: Die Komponenten für die Montage sind innerhalb der Panels enthalten

¡Cuidado! Las piezas por el montaje estan dentro de los paneles

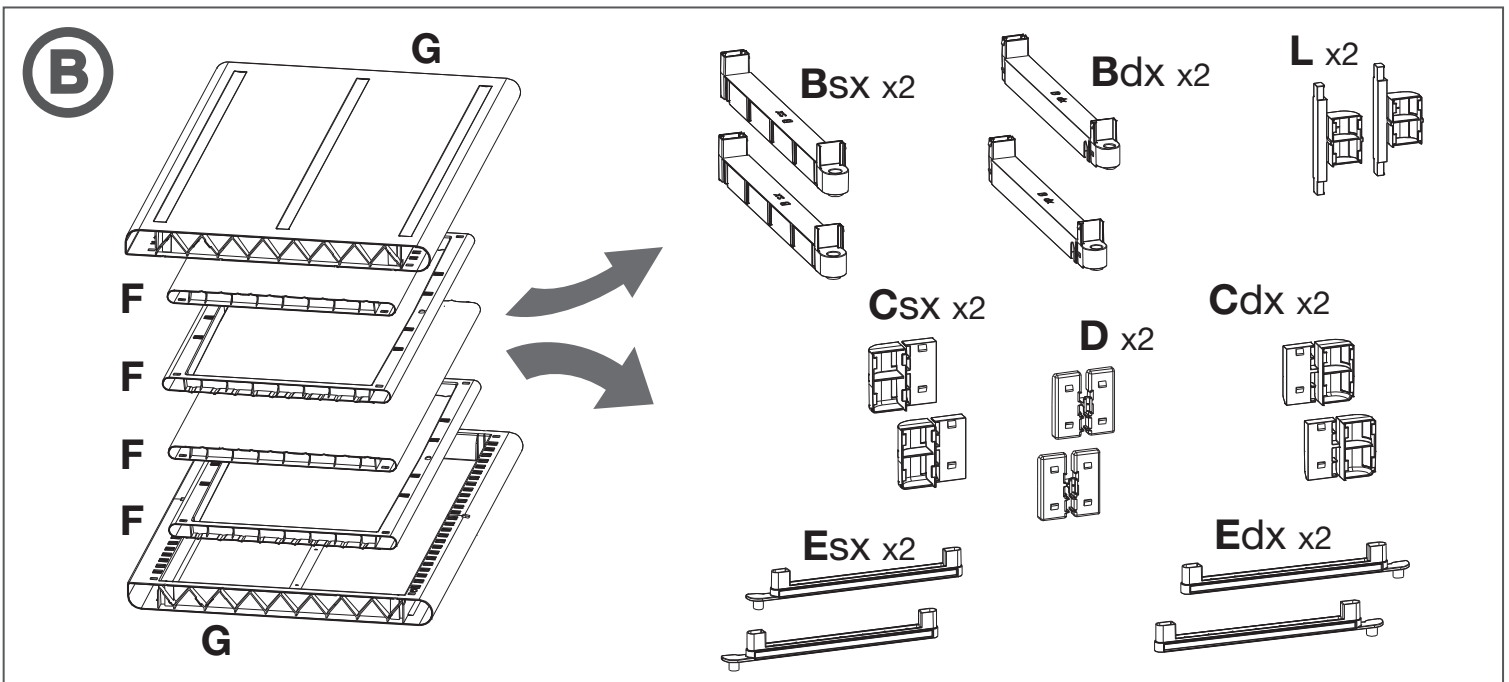
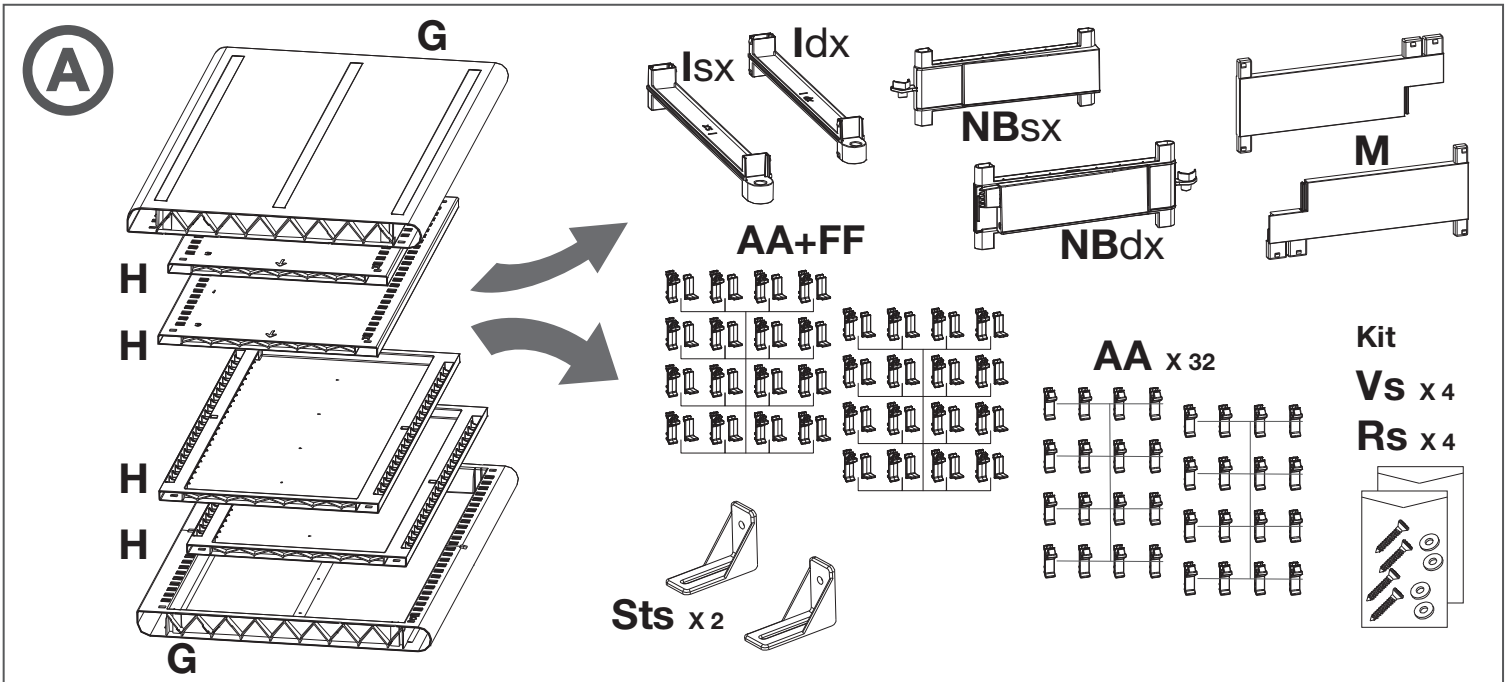
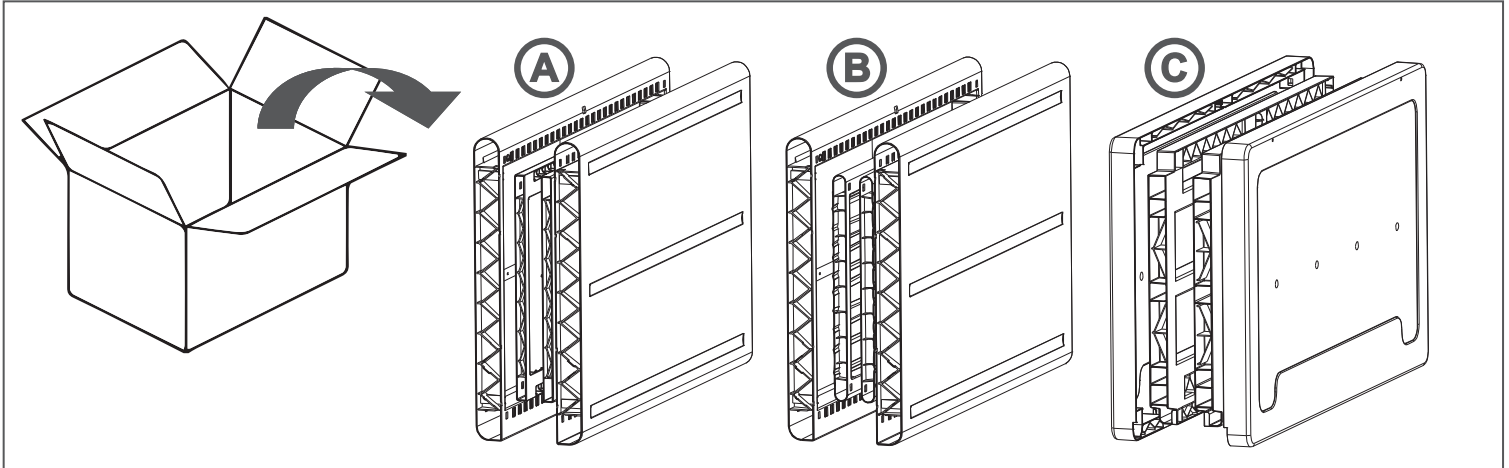

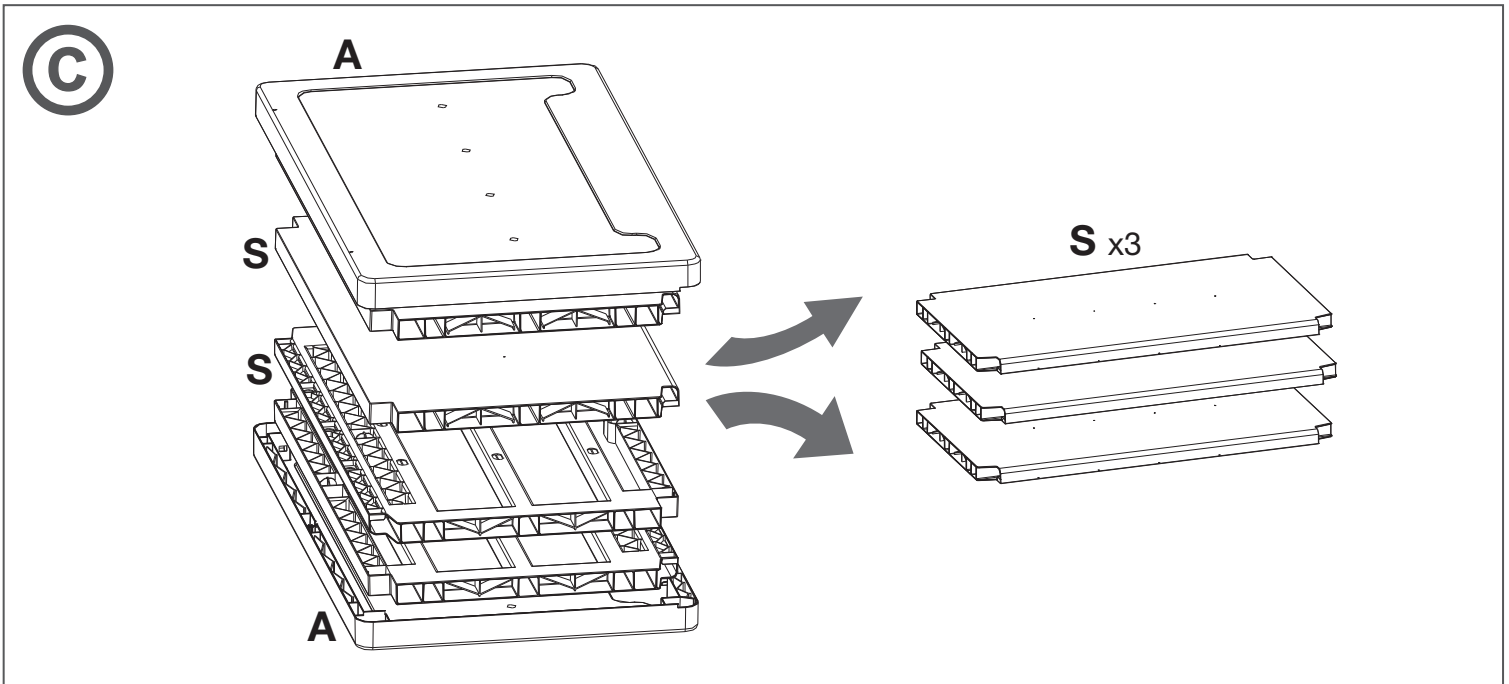

Vor der Montage überprüfen Sie bitte den gezeigten Teileumfang auf Vollständigkeit. Stellen Sie per Sichtkontrolle sicher, dass alle Bauteile des Schrankes frei von Mängeln sind. Im Falle von Fehlteilen oder Mängeln kontaktieren Sie bitte den Hersteller zwecks Behebung des Mangels.
Zur Fixierung des Schrankes an der Wand halten Sie bitte ebenso einen Schraubendreher sowie eine Bohrmaschine bereit.

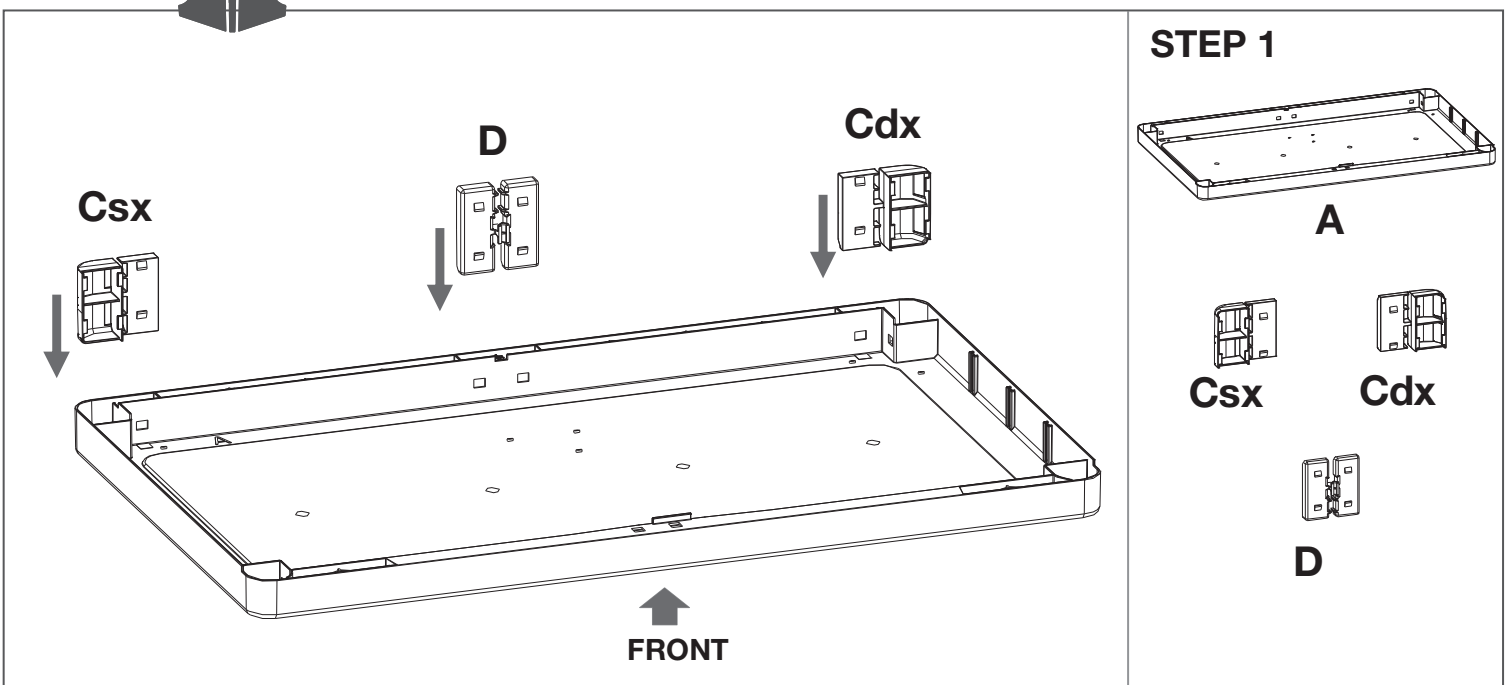
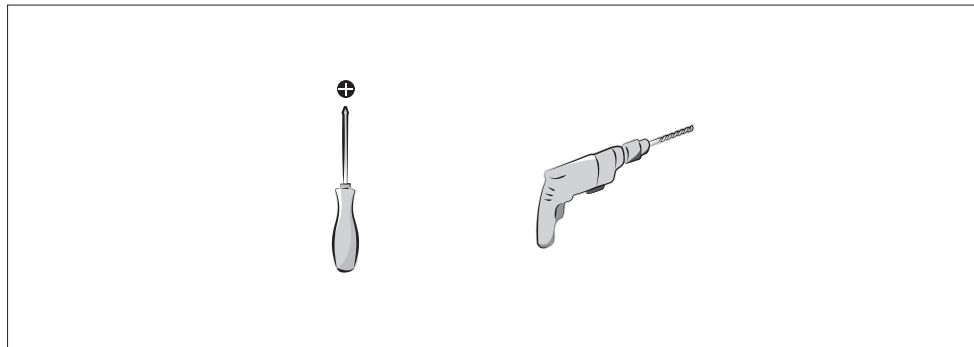

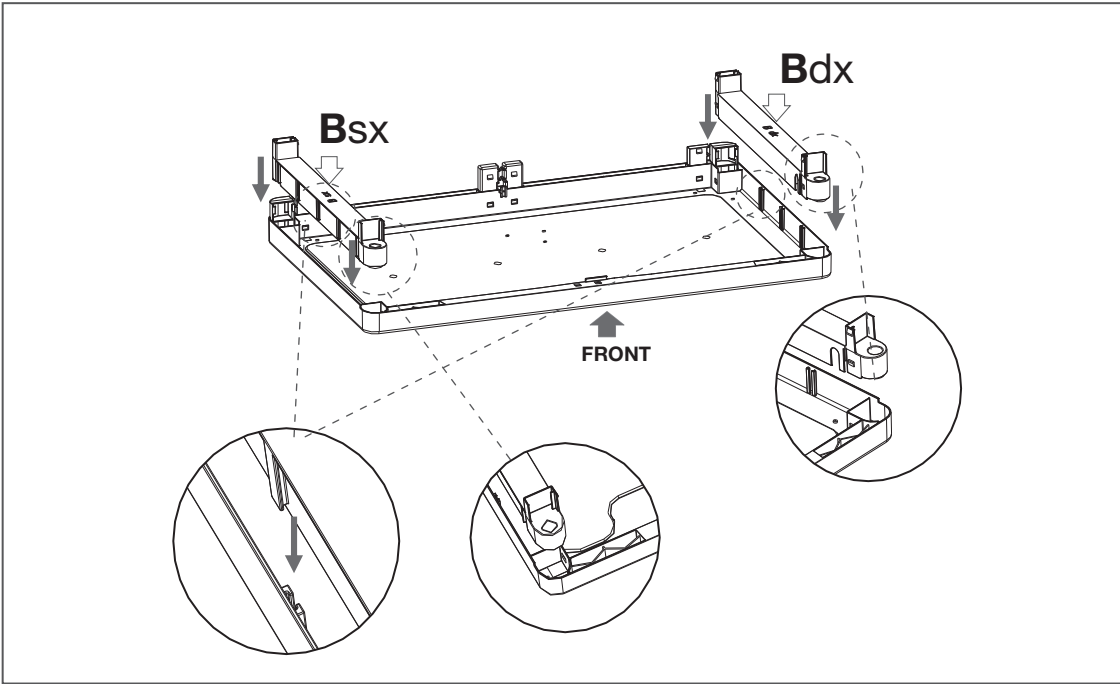

STEP 2

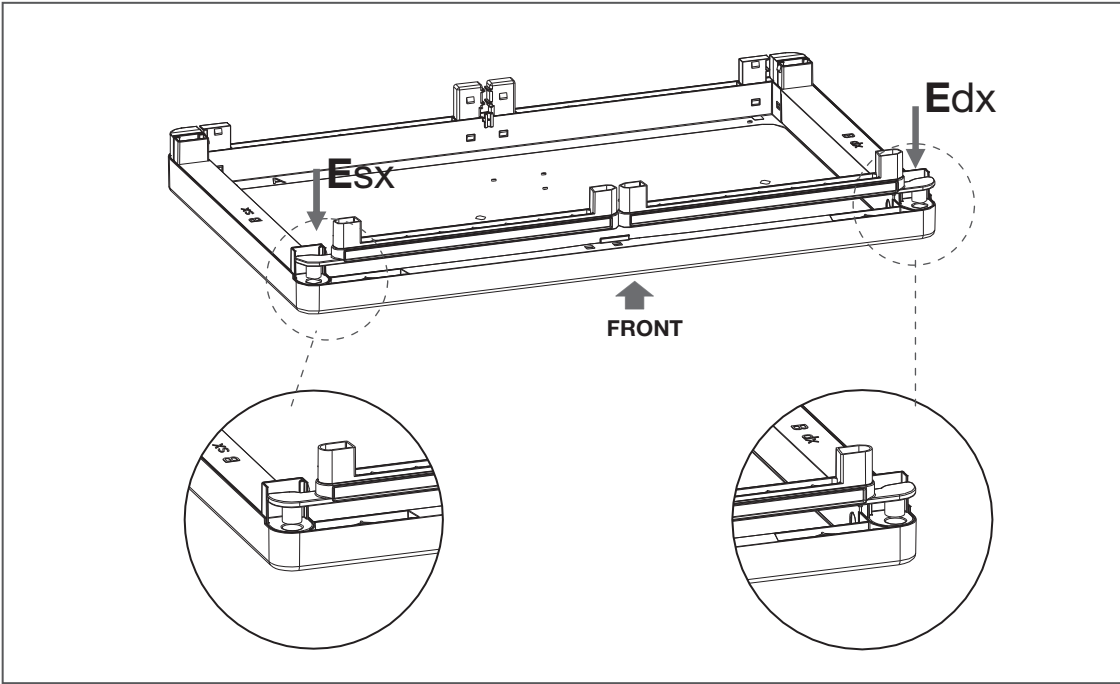

STEP 3

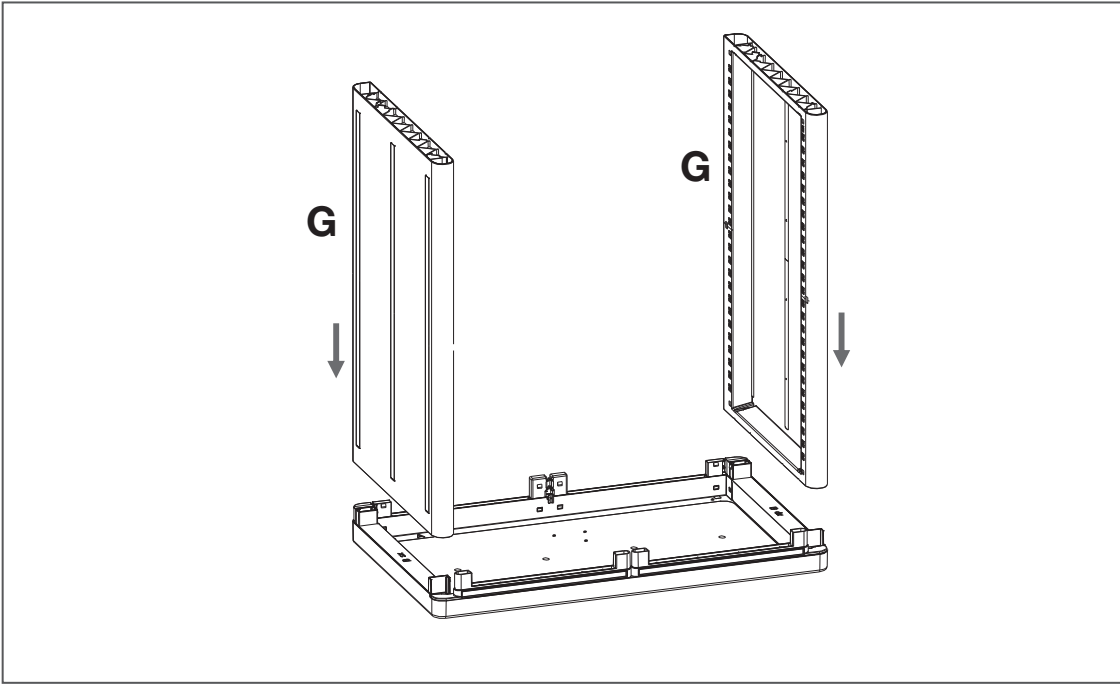
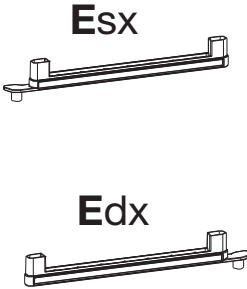

STEP 4

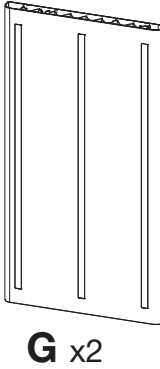

G x2

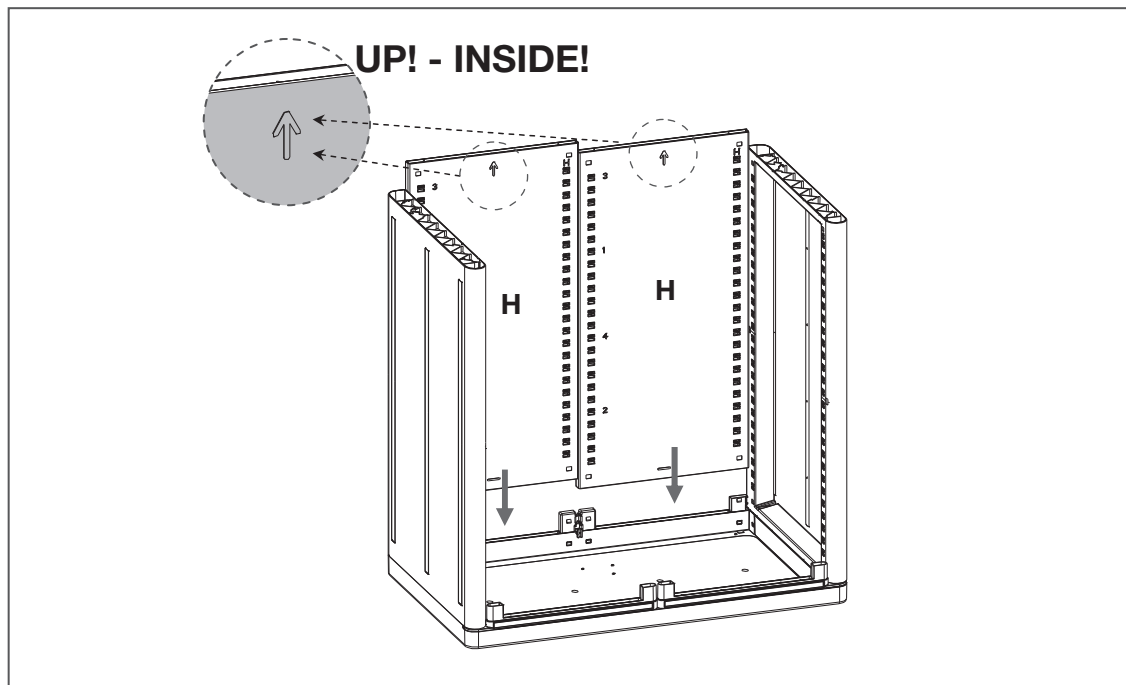

STEP 5

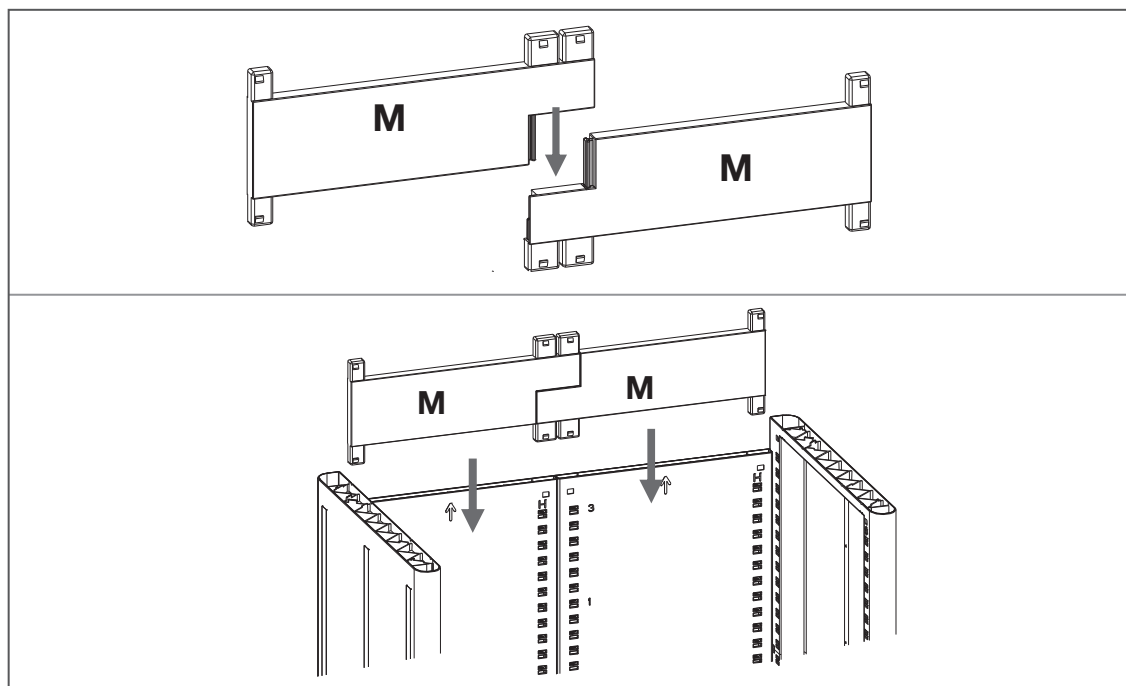
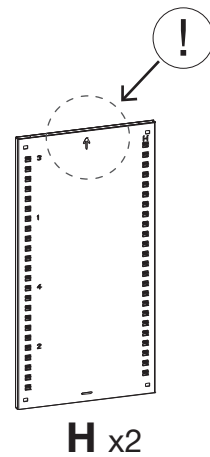

STEP 6

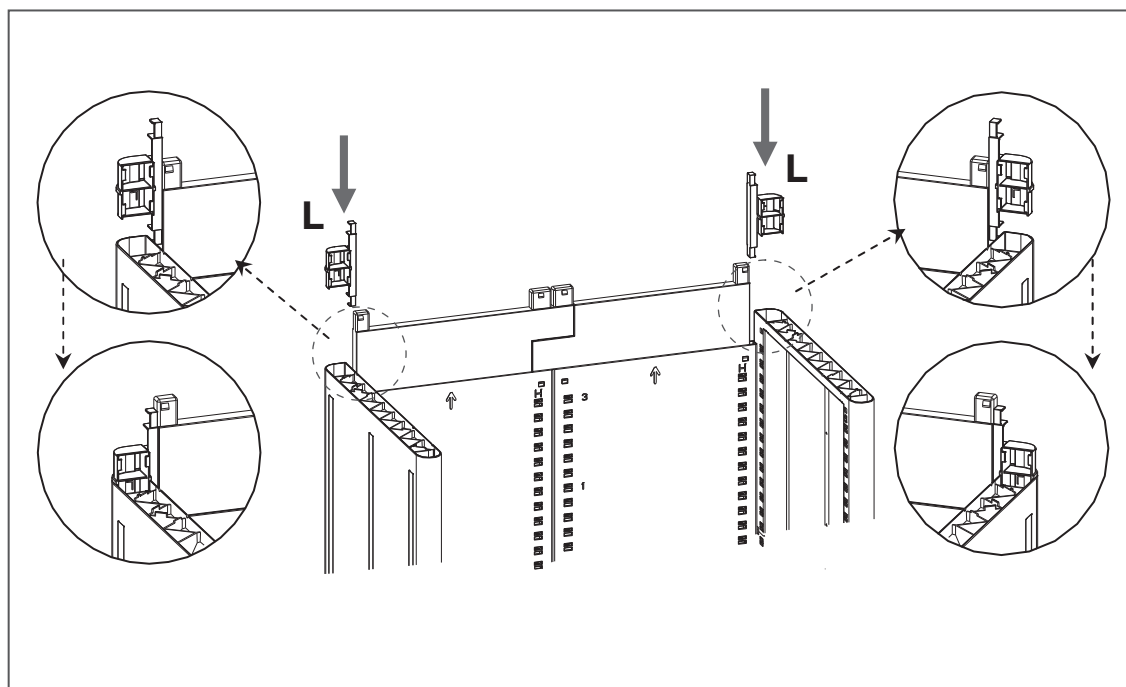
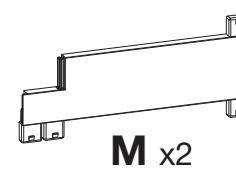

STEP 7

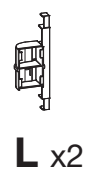

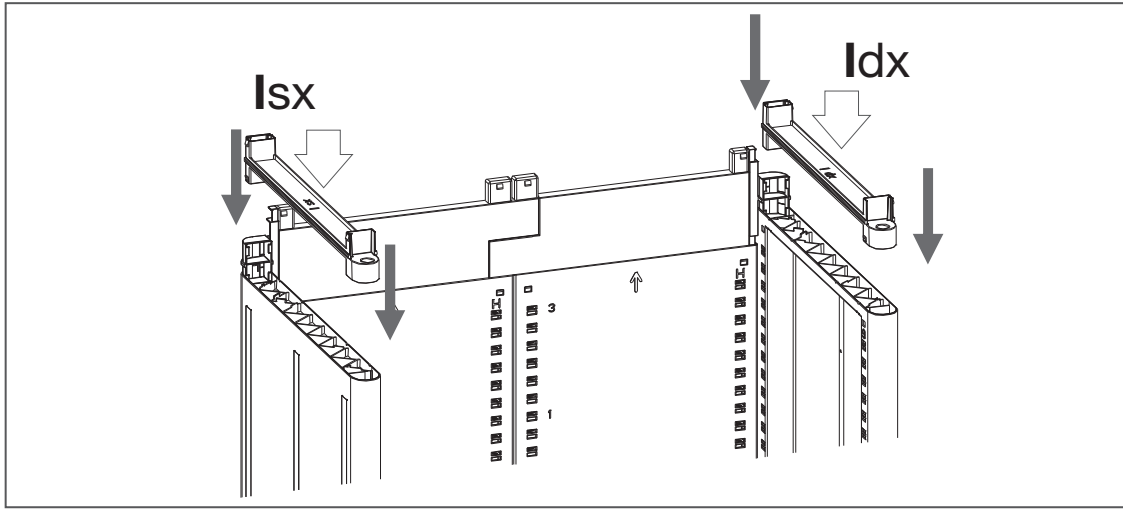

STEP 8

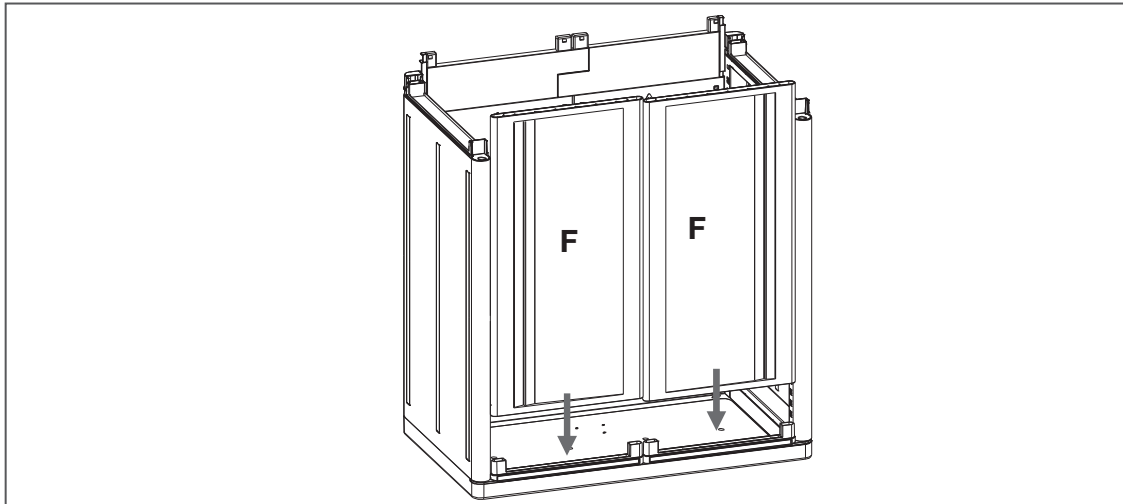
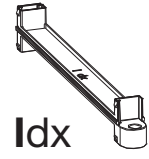
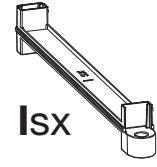

STEP 9

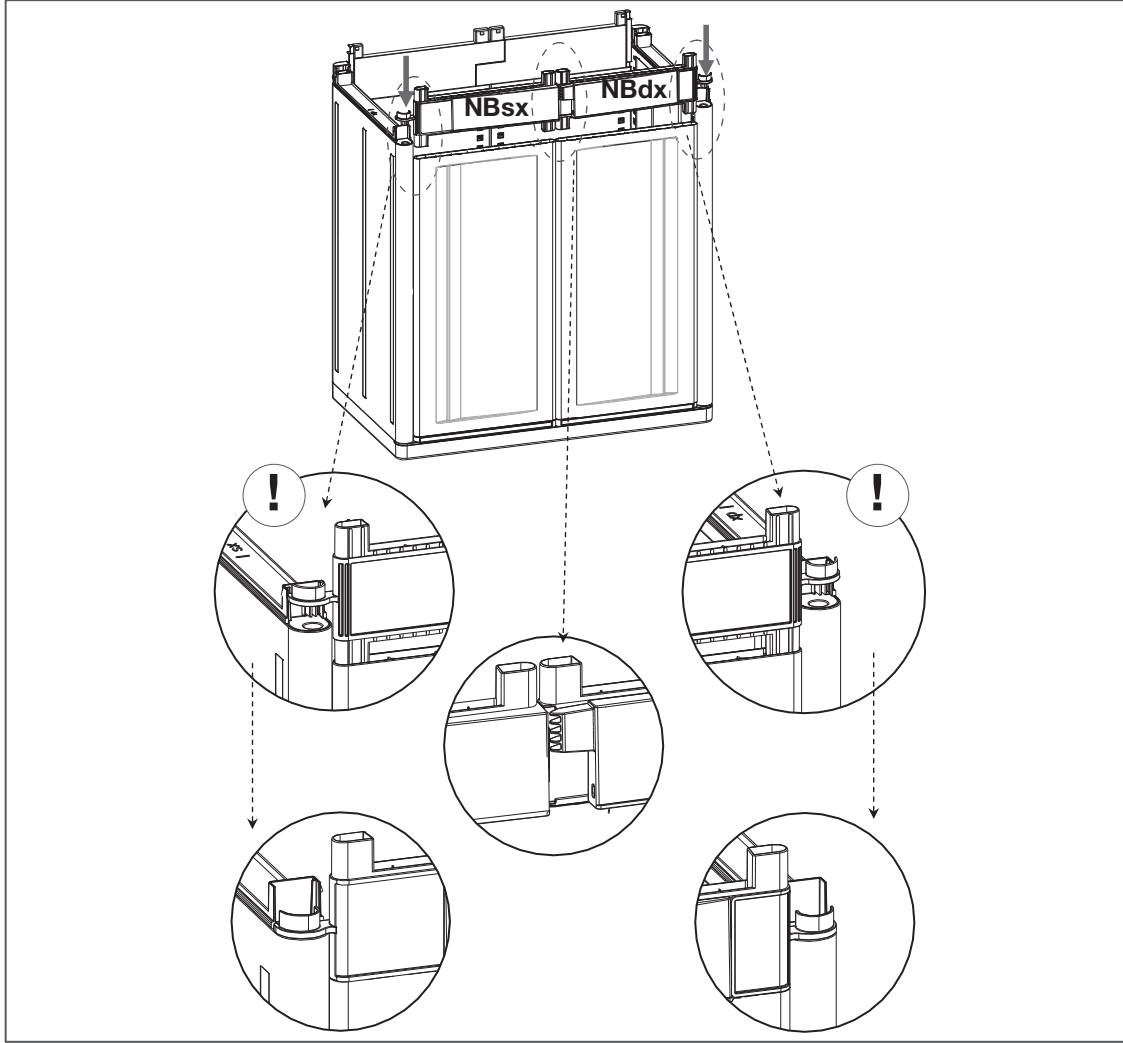
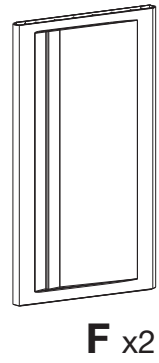

STEP 10

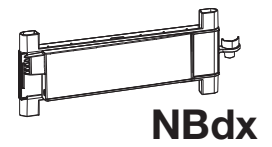
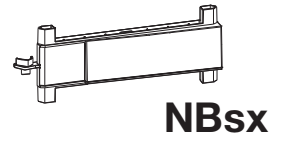

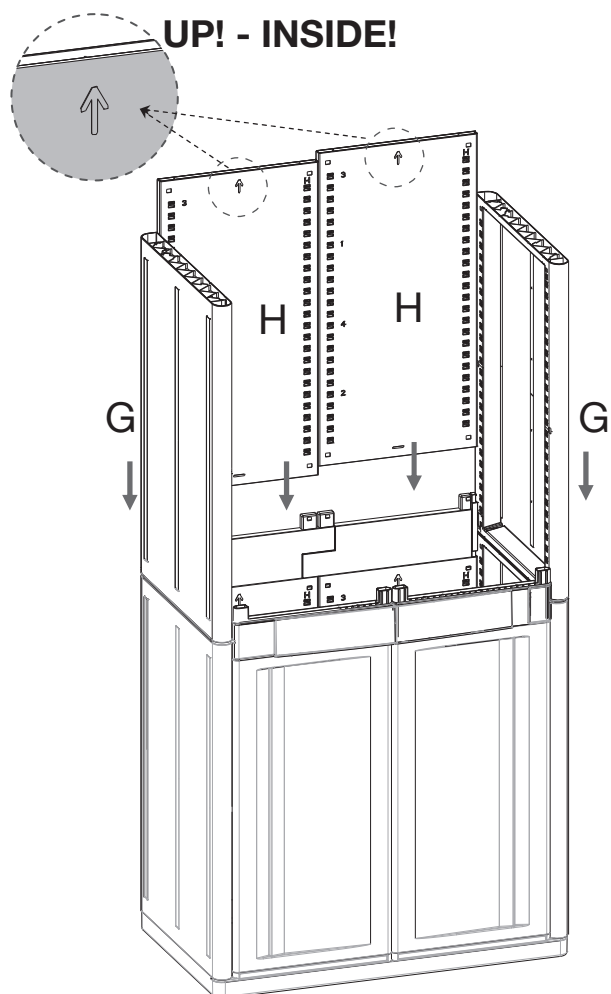

STEP 11

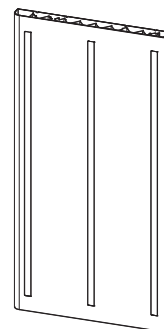

G x2

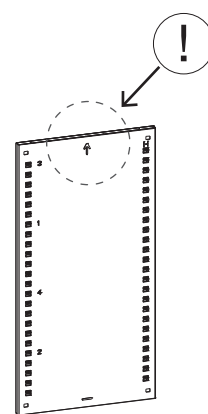

H x2

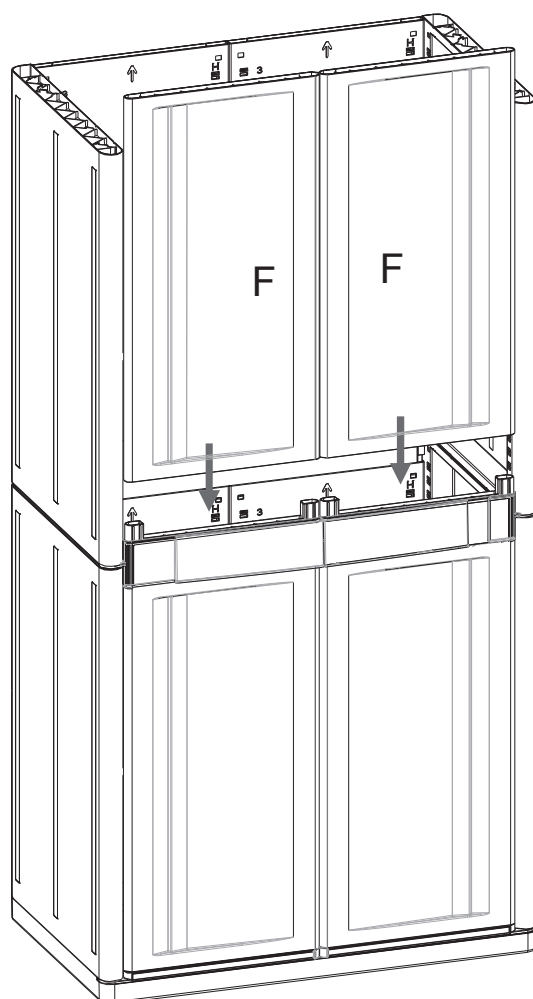

STEP 12

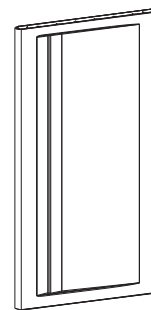

F x2

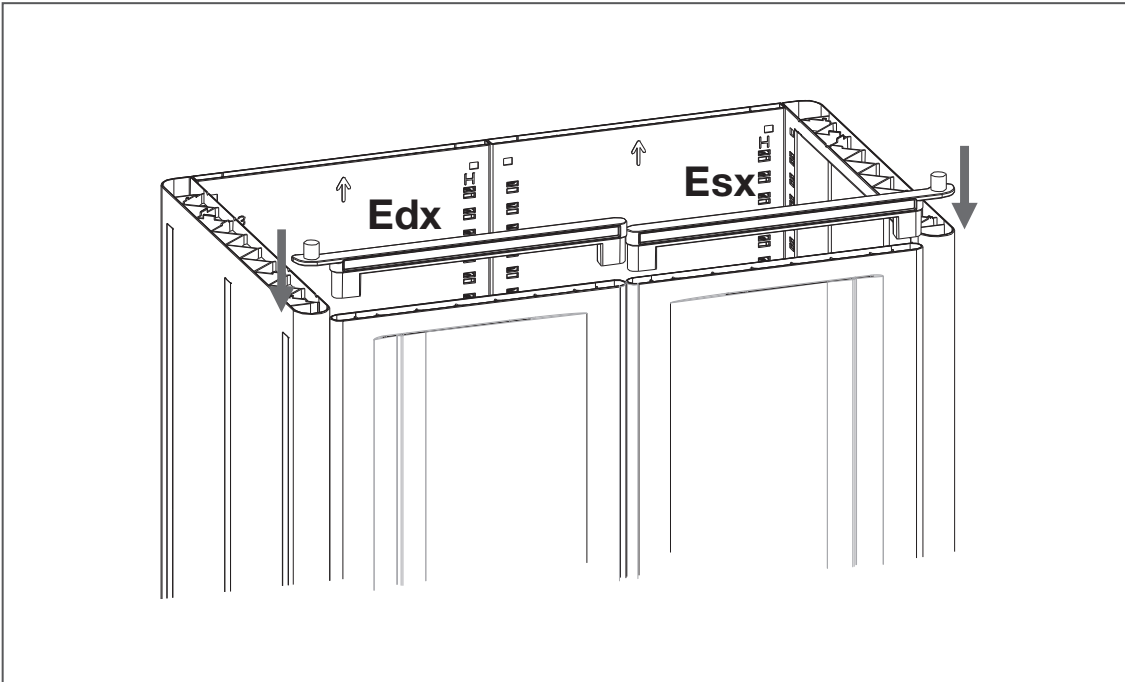

STEP 13

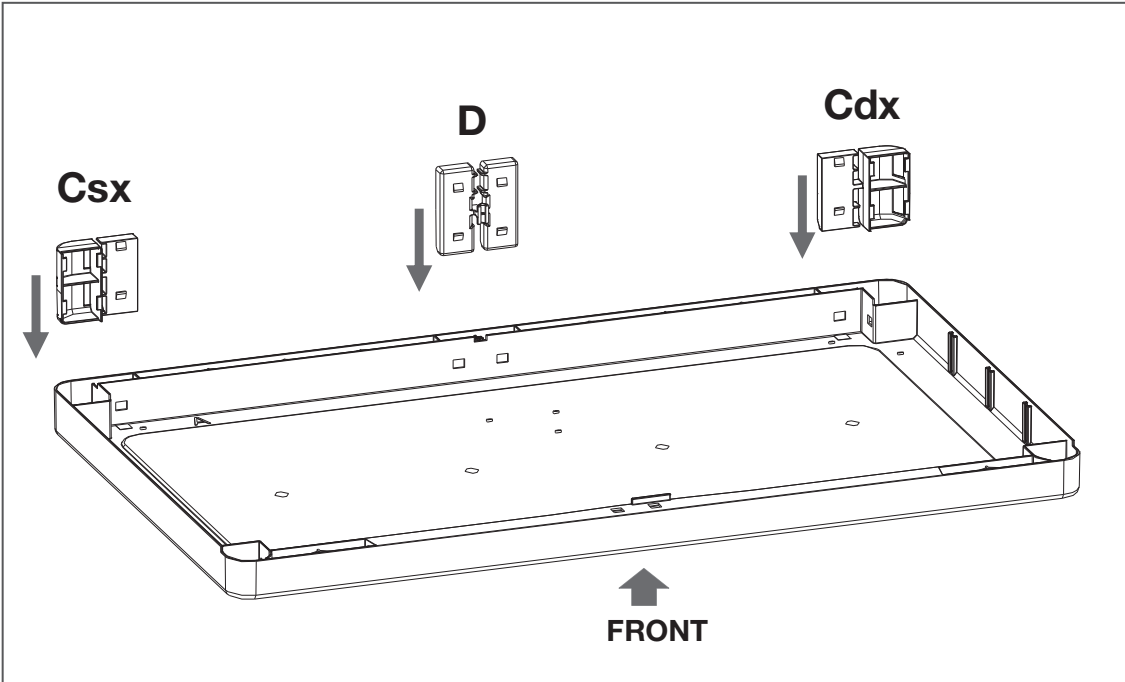
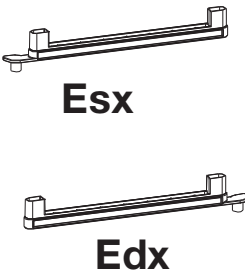

STEP 14

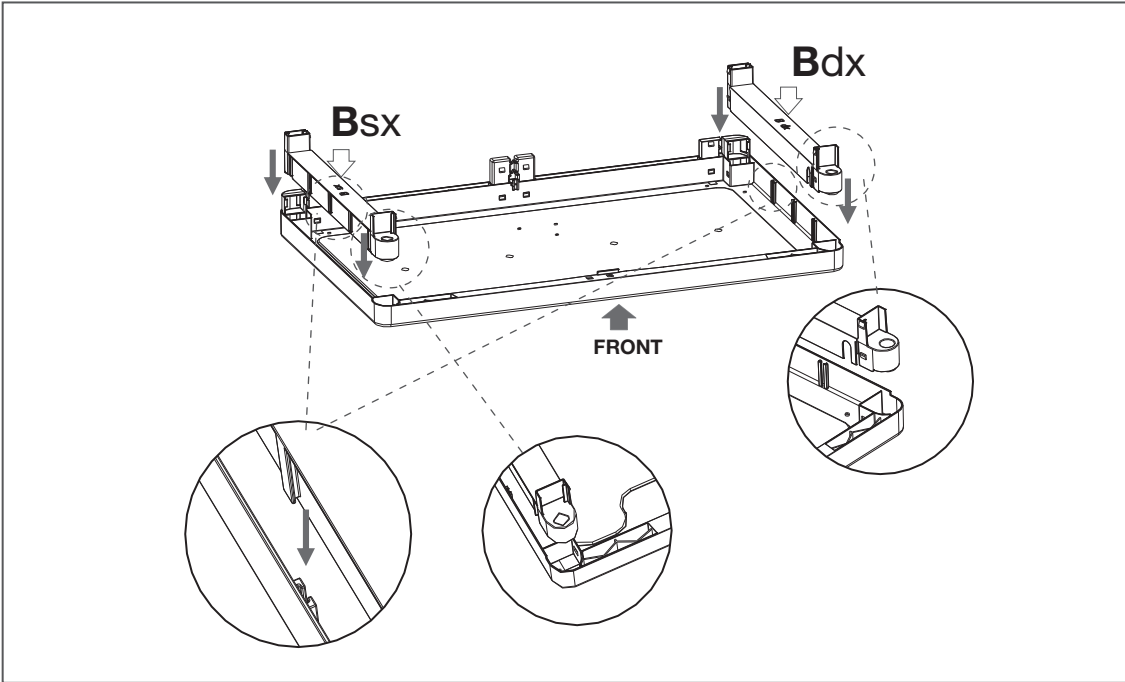
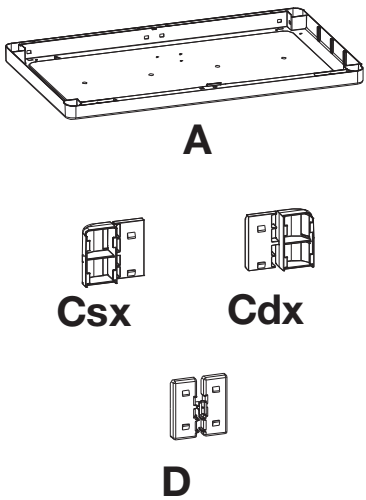

STEP 15



STEP 16

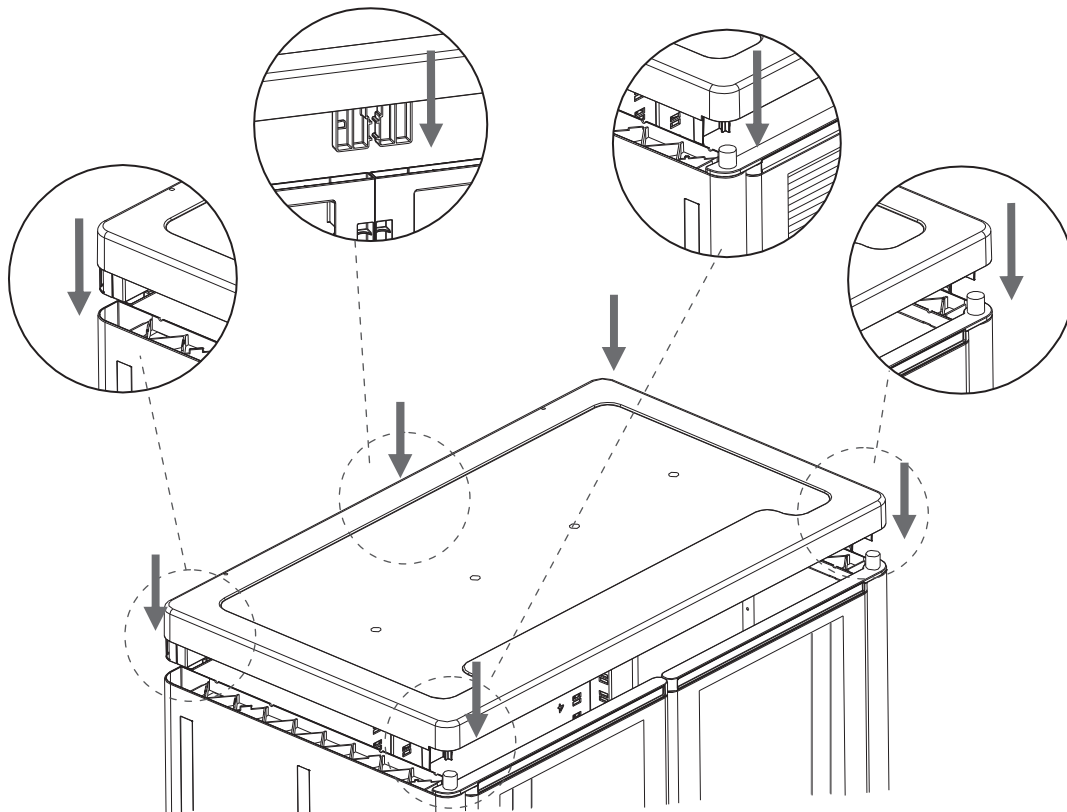
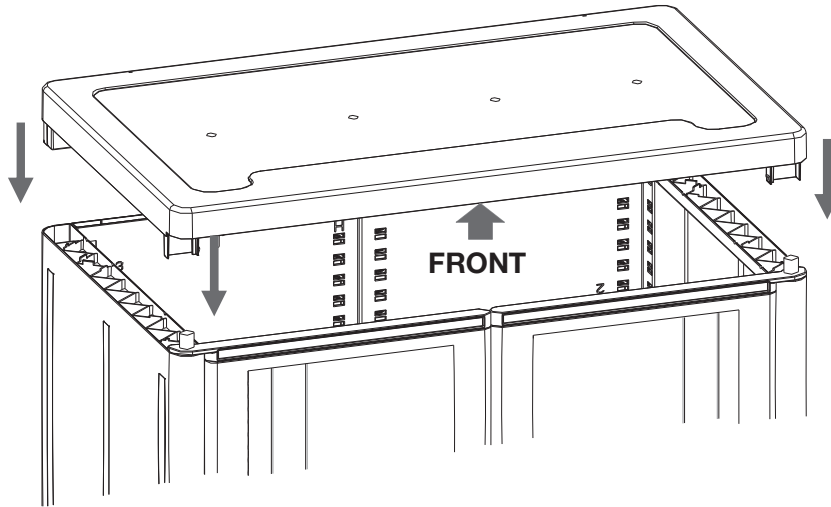
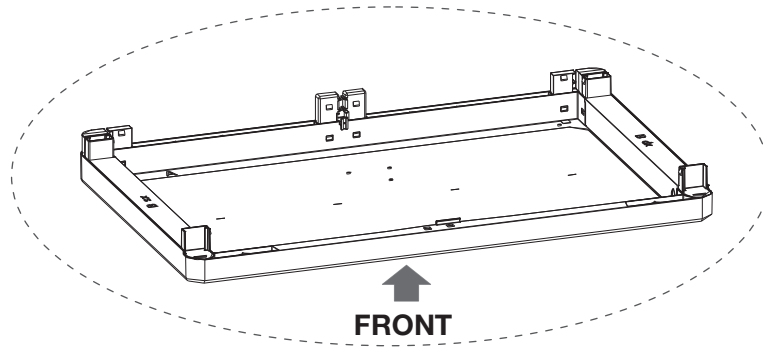

STEP 17

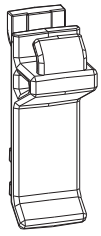

AA X 32

AA+FF X 24

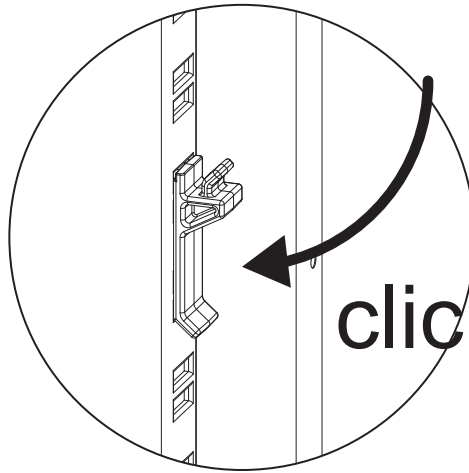
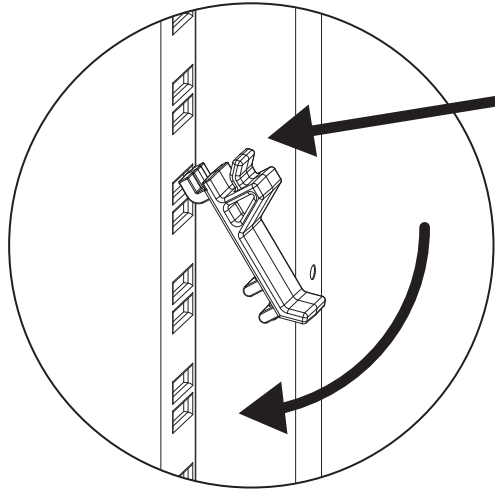
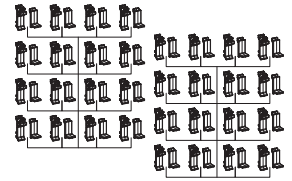

STEP 18

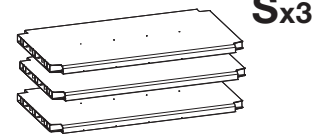

Sx3

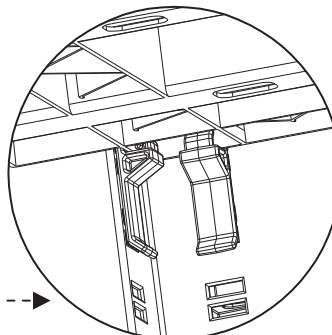
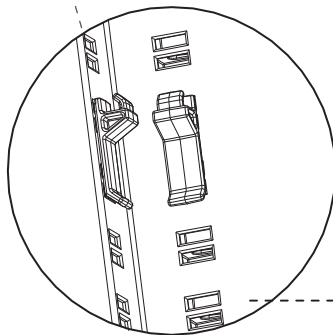
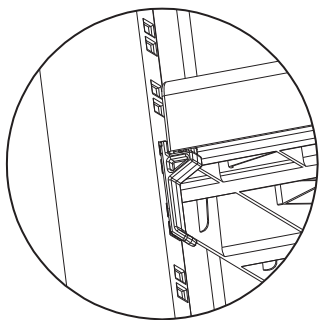
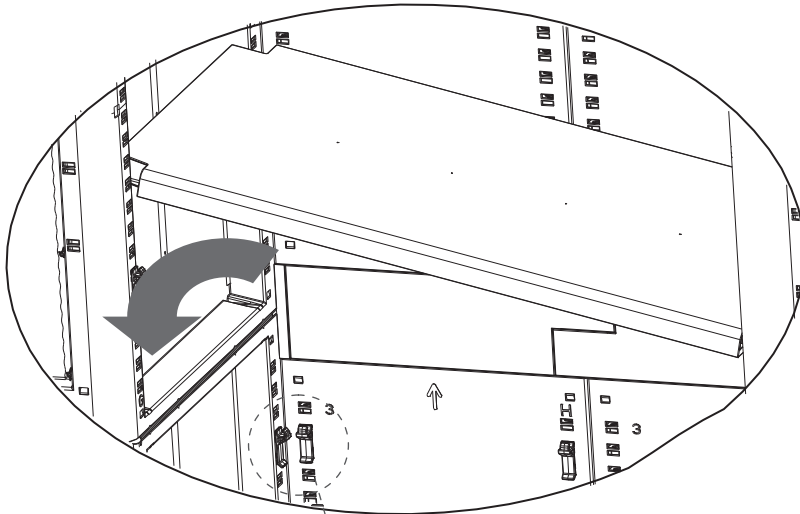

FF LOCK

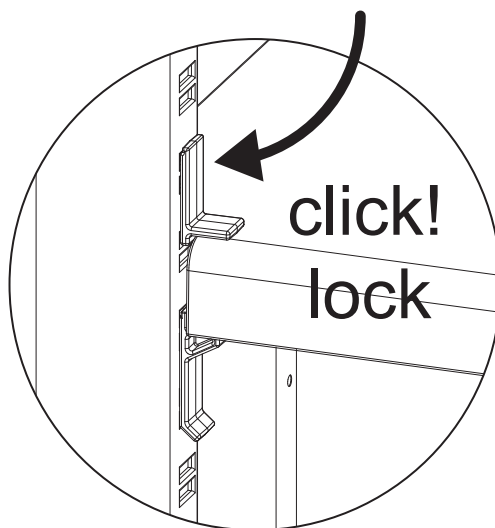
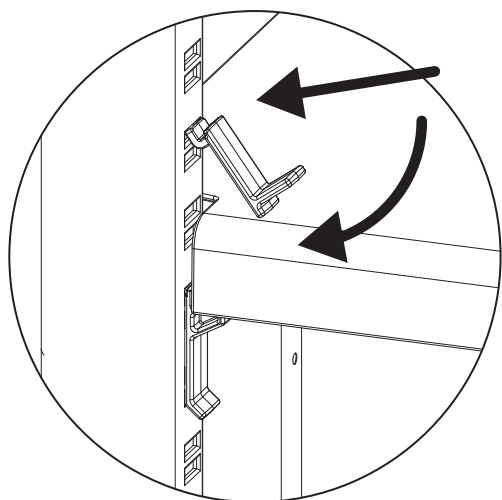

STEP 19

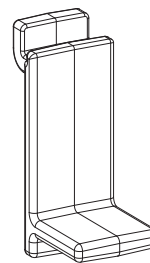

FF

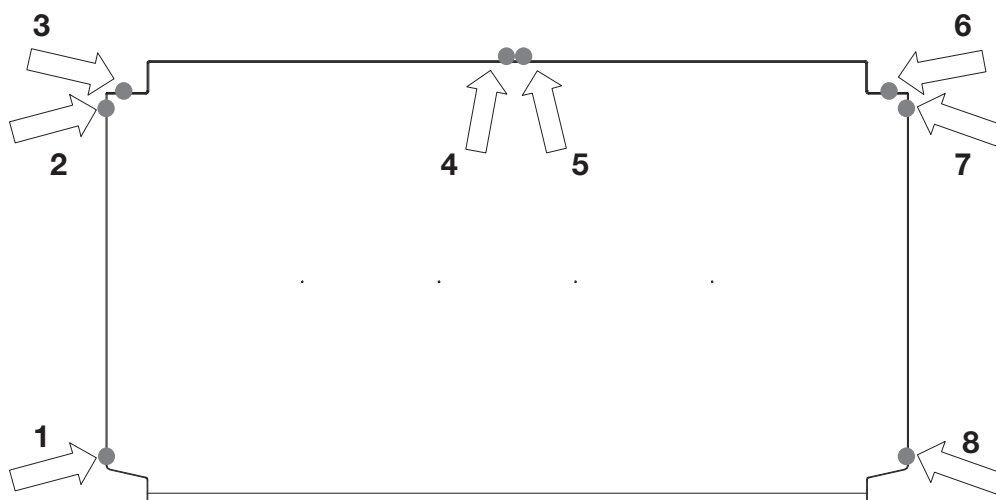

STEP 20

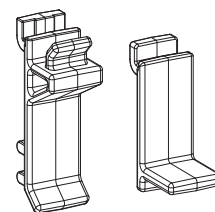

AA + FF

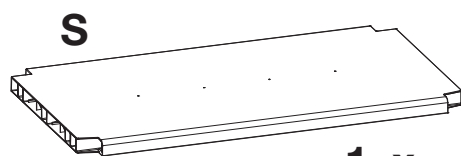

1 x

=

8 x AA + FF

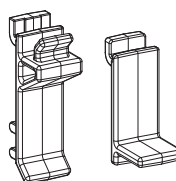

STEP 21

FF UNLOCK

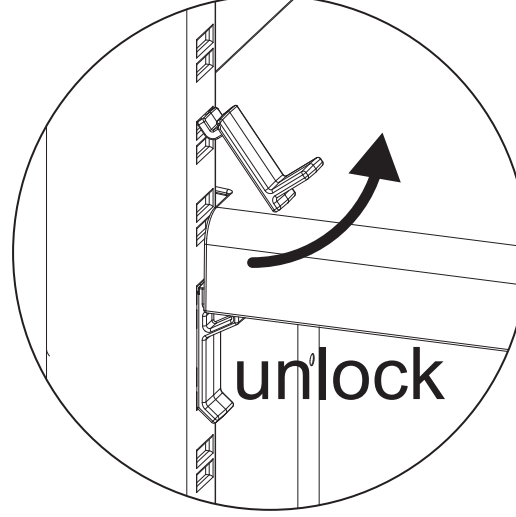
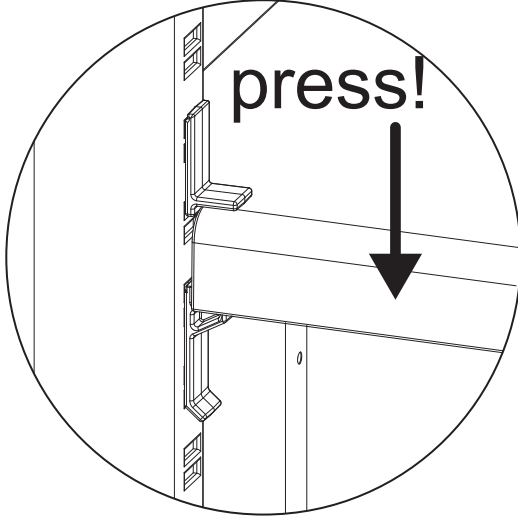

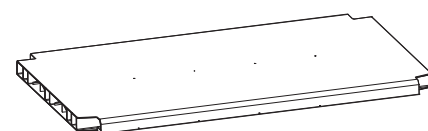
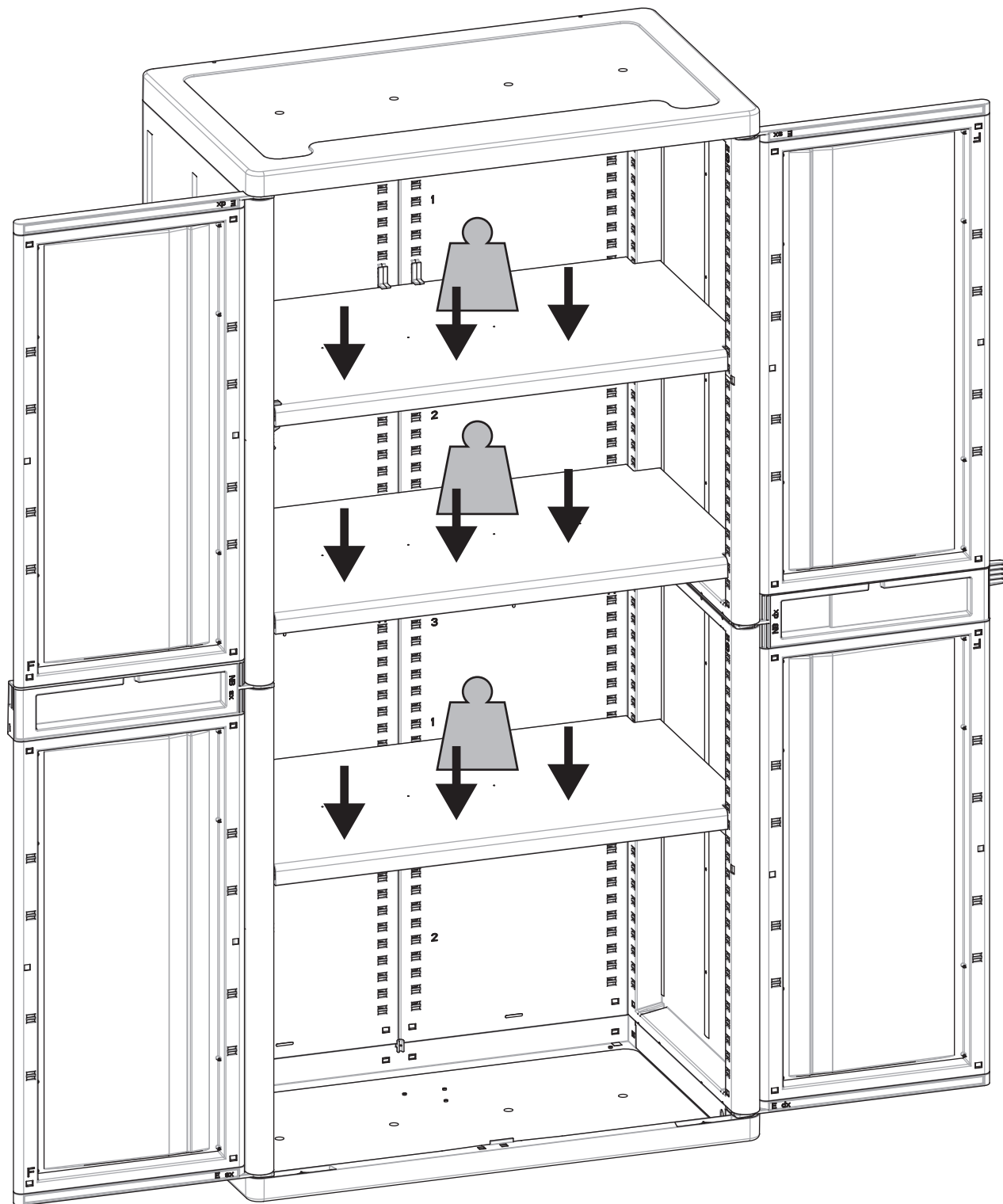

 **Kg.20 / Lbs.45**



Dieser Kunststoffschränk ist nicht als Sitzmöbel geeignet.



A1



Rs x2

Vs x2

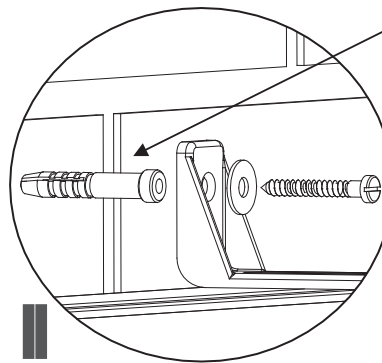
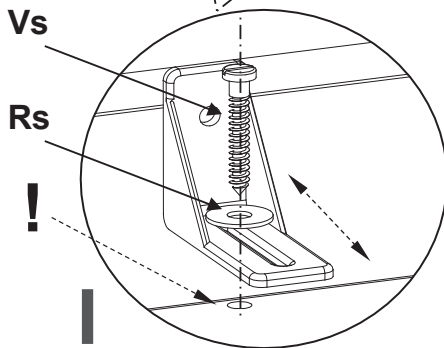
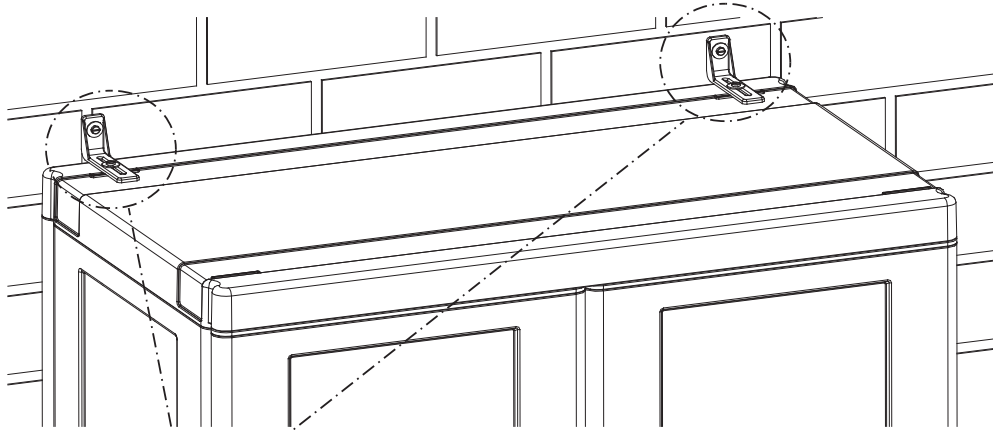
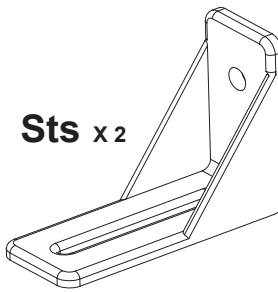

!
*Schrauben zur Wandverankerung sind nicht inklusive. Die gewählten Schrauben dürfen einen Durchmesser von ca. 3,5 - 4,5 mm haben und sind gemäß des Wandtyps zu bestimmen.

Zur Wandmontage verwenden Sie bitte die im Lieferumfang enthaltenen Schrauben "Vs" und die dazu passenden Unterlegscheiben "Rs", um die Winkel "St" aus Kunststoff auf der Deckelplatte zu beiden Seiten zu montieren (s. Abbildung 1). Mit Hilfe der montierten Winkel "St" können Sie den Schrank an der Wand fixieren. Schrauben und Dübel zur Wandverankerung sind nicht enthalten.

Service Adresse:

Kunststoffschränk mit drei höhenverstellbaren Einlegeböden "XXL JUMBO-Kunststoffschränk "

Artikel Nr 80240
Lot Nr. 04042019-6
Made in EU

Kreher Technik A. Kreher Werkzeug-,
Handels- u. Vertretungs GmbH
Schuckenteichweg 21
D - 33818 Leopoldshöhe

Tel.: 05208-91280* | Fax: 05208 -912820
Email: info@kreher.de
Oder kontaktieren Sie uns über das Kontaktformular
unserer Homepage auf www.kreher.de

*Mo.-Fr. zwischen 08:00 und 16:00 Uhr