

LFV-312NFI

Libero®

FREEZER VERTICAL NO FROST

7 CAJONES

Manual de uso

Indice

Características del equipo	4
Medidas de seguridad	6
Instrucciones de transporte	9
Instrucciones para la instalación	10
Instrucciones de uso	13
Almacenamiento de comidas	15
Deshielo	16
Limpieza y cuidado	17
Problemas y causas	18
Qué hacer !	19
Qué no hacer !	21
Garantía del producto	23



Agradecemos la confianza que nos brinda eligiendo nuestros productos.

Antes de utilizar y poner en marcha el equipo que haya adquirido, le sugerimos que lea cuidadosamente este manual de instrucciones. Esto le permitirá operar el producto en óptimas condiciones, prolongar su vida útil y evitar accidentes.



Para dudas o consultas contacte a nuestro **Servicio Técnico Libero.**
(+56 2) 26180716 / serviciotecnico@liberocorp.cl

Características del equipo



1. Compresor (parte posterior del aparato)
2. Patas ajustables
3. Cajones de alta resistencia
4. Control de función (refrigerado o congelado) y temperatura.

Modelo	LFV-312NFI
Voltaje	220V
Frecuencia	50 Hz
Capacidad Neta	232 Lts
Temperatura de trabajo	-18°C
Refrigerante	R600a
Dimensiones equipo	595x632x1722 mm
Potencia de deshielo	256W
Peso neto	60 kg



LE SUGERIMOS QUE GUARDE ESTAS INSTRUCCIONES EN UN LUGAR SEGURO PARA UNA FÁCIL CONSULTA

Medidas de seguridad

1. Dejar reposar durante al menos 4 horas antes de conectarlo para permitir que el refrigerante del compresor se asiente.
2. Este congelador sólo se debe utilizar para los fines previstos, es decir la conservación y congelación de alimentos comestibles.
3. No tirar el aparato en un incendio. En nuestra empresa, el cuidado y la protección del medio ambiente es un compromiso continuo. Este aparato, que cuenta con tecnología de punta, ayuda a proteger el medio ambiente.
4. Tenga cuidado en no dañar el circuito de refrigeración / tubos del aparato en el transporte y en uso. En caso de daños no exponga el aparato al fuego, fuente potencial de ignición y ventile inmediatamente la habitación donde se encuentra el aparato.
5. Para obtener el mejor rendimiento posible y el funcionamiento sin problemas de su aparato, es muy importante leer atentamente estas instrucciones.
6. Cuando reciba el producto, asegúrese de que el producto no esté dañado y que todas las piezas y los accesorios están en perfectas condiciones.
7. No se recomienda el uso de cables de extensión y adaptadores de múltiples vías. Use un tomacorriente individual.
8. El incumplimiento de estas instrucciones puede invalidar su derecho a un servicio gratuito durante el período de garantía.
9. Este aparato no está destinado para ser usado por personas (incluidos niños) cuyas capacidades físicas, sensoriales o mentales estén reducidas, o carezcan experiencia o conocimiento, salvo si han tenido supervisión o instrucciones relativas al uso del aparato por una persona responsable de su seguridad. Los niños deben ser supervisados para asegurarse de que no jueguen con el aparato.
10. En caso de falla del enchufe o del cordón de alimentación o daño, se deberá reemplazar sólo por personal calificado o servicio post venta.

¡ADVERTENCIA!

NO CONECTE EL APARATO A LA RED ELÉCTRICA HASTA QUE TODOS LOS PROTECTORES DE EMBALAJE Y TRANSPORTE SE HAN ELIMINADO



Medidas de seguridad

- Este aparato está destinado exclusivamente al uso doméstico.
- Mantenga las aberturas de ventilación sin obstrucciones.
- No utilice dispositivos mecánicos u otros medios para acelerar el proceso de descongelación, distintos de los recomendados por el fabricante.
- No dañar el circuito de refrigerante.
- No utilice electrodomésticos dentro de los compartimientos de alimentos del aparato, a menos que sean del tipo recomendado por el fabricante.
- No almacene sustancias explosivas tales como latas de aerosol con un propulsor inflamable en este aparato.



El incumplimiento de las instrucciones anteriores puede resultar en daños en el aparato. El fabricante no se hace responsable si estas instrucciones no son consideradas.

Importante !



No utilice dispositivos mecánicos u otros medios para acelerar el proceso de descongelación que no sean los recomendados por el fabricante



No dañe el circuito de refrigeración



AGENTE DE EXPANSIÓN DE ESPUMA AISLANTE:

CICLOPENTANO



Este artefacto utiliza como refrigerante una pequeña cantidad de isobutano (R600a), altamente compatible con el medio ambiente, aunque es inflamable.

En caso de reparación, debe ser efectuada sólo por personal calificado con equipamiento y medidas de seguridad apropiados.



El incumplimiento de las instrucciones anteriores puede resultar en daños que se produzcan en el aparato. El fabricante no se hace responsable si estas instrucciones no son consideradas

Instrucciones de transporte

1. El aparato sólo se transportará en una posición vertical y no debe ser inclinado más de 45°. El embalaje que se suministra debe estar intacto durante el transporte.
2. Si el producto ha sido transportado en posición horizontal, sólo debe ser puesto hacia su lado izquierdo (de acuerdo a la puerta principal) y no debe ser operado por lo menos durante 4 horas para permitir que el sistema se asiente.



1



2



**No mueva el aparato tirando de la puerta o la manilla
No permita que los niños jueguen con el aparato o manipulen los controles.
Nuestra empresa se niega a aceptar cualquier responsabilidad si las instrucciones no se siguieron.**

Instrucciones para la instalación y mantenimiento

1 

Se debe tener cuidado durante la limpieza, evite tocar los alambres de metal del condensador en la parte posterior del aparato, como se podría lesionar sus dedos y manos o dañar el producto.

2 

Este aparato no está diseñado para ser apilado con otro equipo. No trate de sentarse o pararse en la parte superior del mismo, ya que no está diseñado para tal uso. Usted podría dañar el aparato

3 

Asegúrese que el cable principal no quede atrapado debajo del aparato durante y después de mover el mismo, así podrá evitar que el cable sea cortado o dañado.

4 

Al colocar el aparato tenga cuidado de no dañar el pavimento, tuberías, revestimientos de paredes, etc.



**Si es posible, evite colocar el aparato cerca de cocinas, radiadores o luz directa del sol ya que esto hará que el compresor funcione durante mucho tiempo. Si se instala al lado de una fuente de calor o un refrigerador, mantener las siguientes distancias mínimas lado*

De Cocinas	10 cm (4")
De Radiadores	30 cm (12")
De refrigeradores	10 cm (4")

Asegúrese de que haya suficiente espacio alrededor del aparato para garantizar la libre circulación del aire. Lo ideal es un espacio de no menos de 10 cm alrededor del congelador y al menos 30 cm de espacio en la parte superior del congelador como se muestra en el diagrama siguiente:

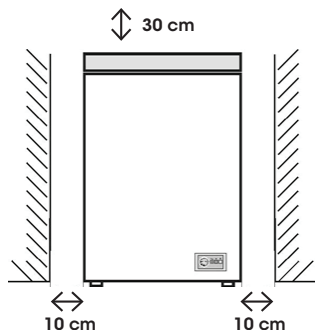

El congelador debe ser colocado en una superficie lisa.

NO utilice el congelador al aire libre.

Protéjalo contra la humedad. No coloque el congelador en espacios húmedos esto hace que las piezas de metal se oxiden. Y no rocíe agua en el congelador, de lo contrario se debilitará el aislamiento y puede causar fuga.

Si el congelador está instalado en áreas sin calefacción, garajes, etc, puede formar condensación en las superficies exteriores. Esto es bastante normal y no es una falla. Para eliminar la condensación limpie con un paño seco.

Las áreas que se calienten o que tengan equipos de ventilación deben estar expuestas y dejando entre ellas y el muro espacio necesario para la ventilación.

Instale el equipo en un lugar con buena ventilación y seco, No permita que el equipo se humedezca o moje, siempre instale en el interior.

El equipo debe estar instalado en superficie nivelada.

No instale cerca de fuentes de calor, productos inflamable o directamente a los rayos del sol, ya que las altas temperaturas hará que sea menos eficiente el enfriamiento.



Si hay un corte de energía no abra la puerta. Los alimentos congelados no deberían verse afectados si la falla tiene una duración de menos de 20 horas. Si es más larga, entonces la comida debe ser revisada y comida de inmediato o cocida y luego vuelta a congelar



Si usted encuentra que la puerta del congelador es difícil de abrir justo después de haberla cerrado, no se preocupe. Esto se debe a la diferencia de presión, espere que se igualen y podrá abrir la tapa normalmente después de unos minutos

Eliminación y reciclaje

- Los electrodomésticos viejos todavía tienen algún valor residual. Un método ecológico de eliminación, garantizará que las valiosas materias primas puedan recuperarse y utilizarse de nuevo. El refrigerante usado en su electrodoméstico y materiales de aislamiento requieren procedimientos especiales de eliminación. Asegúrese de que ninguno de los tubos en la parte posterior del aparato esté dañado antes de desecharlo. Obtenga información actualizada sobre las opciones para deshacerse de su electrodoméstico viejo y embalaje, en las oficinas de su municipalidad.

Instrucciones de uso

Antes de comenzar a usar el congelador, por favor siga cuidadosamente estas recomendaciones:

- 1.- Limpie las partes del freezer con agua tibia y un poco de detergente neutro y luego séquelo, tal como se recomienda en la sección "Limpieza y mantenimiento".
- 2.- Los componentes eléctricos deben ser limpiados con un paño seco y con el freezer desenchufado.
- 3.- Espere media hora antes de enchufar el congelador, si es que lo usará por primera vez o si lo ha movido.
- 4.- No coloque alimentos en el congelador inmediatamente después de encenderlo. Luego de encenderlo espere 60 minutos y después de ese tiempo abra la puerta; si el interior está frío es una señal de que éste funciona correctamente. El termostato ajustará la temperatura automáticamente hasta llegar al nivel seleccionado. Espere 12 horas antes de llenar el congelador en forma gradual con alimentos.

Advertencias

- 1.- Las bebidas efervescentes y otros líquidos contenidos en botellas, latas u otros envases no deben almacenarse en el freezer ni a temperaturas muy bajas, ya que pueden romperse. No se recomienda el consumo de alimentos y bebidas a temperaturas demasiado bajas.
- 2.- No se debe exceder los tiempos de almacenamiento o la fecha de vencimiento de los alimentos indicados por los fabricantes.
- 3.- Es importante evitar un aumento de la temperatura de los alimentos congelados durante procesos de limpieza del freezer, ya que esto podría reducir el período de vencimiento.

Consejos para ahorrar energía

Se recomienda ubicar al aparato en la zona más fresca de la habitación, lejos de fuentes de calor o calefacción, y fuera de radiación solar directa.

Deje que los alimentos calientes se enfríen a temperatura ambiente antes de colocarlos dentro del freezer. De lo contrario bajará demasiado la temperatura al interior del freezer lo cual puede no sólo afectar el congelamiento de los alimentos ya congelados y eventualmente alterar sus propiedades sino que además hace funcionar más al compresor para volver a bajar la temperatura al nivel establecido.

No congele grandes cantidades de alimentos a la vez, ya que el compresor tendrá que realizar un mayor esfuerzo para llegar al nivel de temperatura seleccionado.

Organice los alimentos y evite repetidas aperturas de la puerta, ya que esto produce grandes pérdidas de frío que el equipo luego debe recuperar.

Instalación de la manilla de la puerta

- 1.- Tapa del orificio para el tornillo
- 2.- Orificio para el tornillo
- 3.- Tornillo
- 4.- Tapa de tornillo

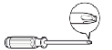
Lista de herramientas ofrecidas por el usuario	
	destornillador cruzado

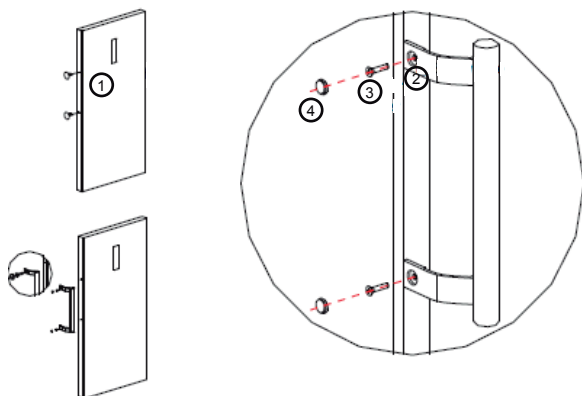

- a.- Retire la tapa del orificio para el tornillo (1) de la puerta, coloque la manilla tal como se indica en la figura y utilice un destornillador en cruz para fijar firmemente los tornillos (3) en los orificios.
- b.- Coloque las tapas de los tornillos (4)
- c.- Para el desmontaje de las manillas realice la operación en sentido inverso.

Estructura y funciones

Este freezer cuenta con la opción de ser usado como refrigerador o como congelador mediante la selección de la temperatura en su panel de control.

1.- Función de Refrigeración

Es conveniente para almacenar todo tipo de alimentos durante períodos cortos de tiempo. También se puede usar para refrigerar todo tipo de bebidas.

2.- Función de Congelado

Es conveniente para conservar los alimentos durante períodos de tiempo más prolongados a bajas temperaturas. También se utiliza para hacer hielo. Es importante siempre respetar los plazos de conservación y fechas de vencimiento indicados por el fabricante.

Los alimentos calientes deben dejarse enfriar a temperatura ambiente antes de colocarlos dentro del congelador.

Se recomienda envasar separadamente y sellar los alimentos que se colocarán dentro del freezer. Esto no ayuda a mantener sus propiedades y a evitar la contaminación.

Funciones

A.- Botón de ajuste de temperatura

B.- Botón para seleccionar la función congelado o la función refrigerado
Si hay un corte de energía se bloquearán estas funciones manteniendo la selección establecida antes del corte. Se desbloquearán cuando se restablezca la energía.

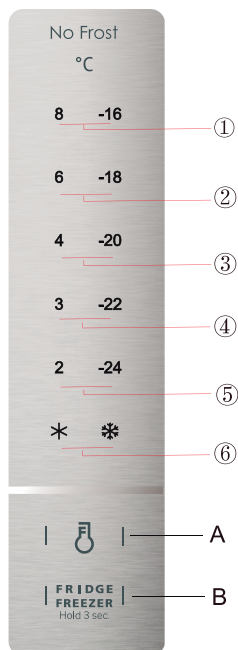

Iconos de temperatura

Ajuste 1: la temperatura configurada es 8 o -16°C dependiendo de la función seleccionada

Ajuste 2: la temperatura configurada es 6 o -18°C dependiendo de la función seleccionada

Ajuste 3: la temperatura configurada es 4 o -20°C dependiendo de la función seleccionada

Ajuste 4: la temperatura configurada es 3 o -22°C dependiendo de la función seleccionada

Ajuste 5: la temperatura configurada es 2 o -24°C dependiendo de la función seleccionada

Ajuste 6: función de refrigeración rápida o congelado rápido

Cuando el aparato se enciende el aparato por primera vez, todos los íconos de temperatura se iluminan durante 3 segundos, y luego se fija la temperatura por defecto en una temperatura de -20°C. La pantalla LED mostrará la temperatura de funcionamiento establecida. Luego de esto, cada vez que se vuelve a encender el freezer, éste comenzará a funcionar con la última temperatura fijada antes de apagarlo.

Si existe una falla durante el funcionamiento del aparato, parpadeará el ícono correspondiente a la función de refrigerado o congelado, y en la pantalla LED se mostrará el código del error.

Códigos de error para la función de Refrigerado:

Código de avería	Descripción	Mostración
E1	Avería de circuito en la detección de temperatura de la cámara de refrigeración	Icono "✱" & Icono "2" brillan al mismo tiempo
E5	Avería de circuito en la detección de temperatura de la cámara de congelación	Icono "✱" & Icono "3" brillan al mismo tiempo
E6	Avería de circuito en la detección de temperatura de la cámara de temperatura variable	Icono "2" & Icono "4" brillan al mismo tiempo
E7	Avería de circuito en la detección de descongelación frigorífica	Icono "✱" & Icono "4" brillan al mismo tiempo
E10	Avería de circuito en la detección de descongelación congelada	Icono "2" & Icono "3" brillan al mismo tiempo

Códigos de error para la función de Congelado

Código de avería	Descripción	Mostración
E1	Avería de circuito en la detección de temperatura de la cámara de refrigeración	Icono "❄" & Icono "-24" brillan al mismo tiempo
E5	Avería de circuito en la detección de temperatura de la cámara de congelación	Icono "❄" & Icono "-22" brillan al mismo tiempo
E6	Avería de circuito en la detección de temperatura de la cámara de temperatura variable	Icono "-24" & Icono "-20" brillan al mismo tiempo
E7	Avería de circuito en la detección de descongelación frigorífica	Icono "❄" & Icono "-20" brillan al mismo tiempo
E10	Avería de circuito en la detección de descongelación	Icono "-24" & Icono "-22" brillan al mismo tiempo

Selección de función Refrigeración o Congelado

Presione el botón  durante 3 segundos para cambiar de una función a la otra. Los íconos de las temperaturas correspondientes a la función seleccionada parpadearán.



Ajuste de temperatura

Para cambiar la temperatura para una misma función (refrigeración o congelado), presione el botón  hasta seleccionar la temperatura

deseada y el aparato funcionará según la nueva temperatura seleccionada después de 15 segundos. La nueva temperatura seleccionada se mostrará en el panel LED.





Función de refrigeración rápida

Estando en función de Refrigeración, presione el botón  hasta que se ilumine el ícono . Durante el modo de Refrigeración rápida el

refrigerador funciona a una temperatura de 2°C independientemente de la temperatura seleccionada para la función de refrigerado. Después de 150 minutos o cuando se haya alcanzado la temperatura fijada en el modo de refrigeración, el aparato saldrá del modo de refrigeración rápida y funcionará nuevamente a la temperatura seleccionada.

Función de Congelado rápido

Estando en función de Congelado, presione el botón  hasta que se ilumine el ícono . Durante el modo de congelado rápido el

congelador funciona a una temperatura de -24°C independientemente de la temperatura seleccionada para la función de congelado. Después de 24 horas o cuando se haya alcanzado la temperatura fijada en el modo de congelado, el aparato saldrá del modo de congelado rápido y funcionará nuevamente a la temperatura seleccionada.

Almacenamiento de --- comidas

1. Cómo utilizar el freezer:

1. Coloque alimentos frescos y limpios, tales como pescado y carnes para guardarlos congelados de tal manera que el sabor y los nutrientes sean bien conservados.
2. Los alimentos deben ser envueltos en papel de aluminio, o cualquier otro tipo de envoltorio que evite la entrada o salida de aire.
3. No permita que los alimentos ya congelados entren en contacto directo con alimentos recientemente puestos en el freezer.
4. Los alimentos congelados recientemente comprados deben ser colocados en el freezer tan rápido como sea posible, de tal manera de minimizar el tiempo de exposición a la temperatura ambiente.
5. Nunca coloque verduras y frutas frescas en el freezer, ya que éstos pueden dañarse por congelamiento.

Limpieza y mantenimiento

1. Se recomienda limpiar el congelador al menos una vez al mes. Se debe desenchufar el congelador antes de proceder con la limpieza.
2. Utilice agua y detergente no abrasivo (neutro). Nunca use cepillos duros, abrasivos o productos ácidos o alcalinos (sólo neutros).
3. Utilice un paño suave mojado en una solución de agua y jabón neutro y repase con un paño con agua limpia. Séquelo con un trapo seco.
4. Si el congelador no va a ser utilizado durante un largo período de tiempo: **desenchúfelo, saque todos los alimentos, límpielo y deje la puerta entreabierta.**
5. Limpie oportunamente polvo y suciedad de detrás del congelador, y del suelo debajo del aparato, para mejorar el efecto de enfriamiento y ahorrar energía.
6. Revise los sellos de la puerta con regularidad para asegurar que estén limpios y libres de partículas de alimentos.

IMPORTANTE:

Nunca utilice agua para lavar el compresor, limpie con un paño seco después de la limpieza a fondo para evitar la oxidación.

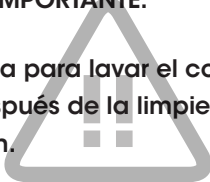

Problemas y causas

PROBLEMA	CAUSA
El electrodoméstico no funciona	<ul style="list-style-type: none"> - La unidad no está conectada al tomacorriente, o el enchufe no está correctamente conectado. - La energía eléctrica no llega al aparato.
Funcionamiento ruidoso	<ul style="list-style-type: none"> - El freezer no se encuentra en una superficie plana. - El freezer está en contacto con la pared u otro objeto.

Si su freezer presenta otros inconvenientes distintos a los aquí descritos, o si no puede solucionarlos, llame al Servicio Técnico Autorizado.

Las siguientes situaciones no representan anomalías

1. El refrigerante produce un suave ruido semejante al de la circulación de agua.
2. En áreas húmedas, algo de humedad es producida en la parte externa del freezer. Simplemente séquelo.
3. El compresor se encuentra muy caliente. No toque el compresor. El calor alrededor de la puerta es normal.

Qué hacer !

1. Descongele los alimentos del congelador en un refrigerador o en un horno microondas siguiendo las instrucciones de descongelación y cocción.



2. Asegúrese de que la puerta del congelador esté completamente cerrada después de cada uso.



3. Descongele la carne completamente antes de cocinarla.



4. Cierre la puerta con cuidado.



5. Verifique los envases dentro del congelador.



6. Antes de mover el congelador retire todos los alimentos y bebidas de su interior y fije los elementos del interior tales como cajones.



7. Mantenga la comida congelada por un período corto de tiempo, respete etiquetas de vencimiento como "Consumir antes de".



8. Almacene la comida congelada de acuerdo a las instrucciones del paquete comprador.



9. Siempre escoja comida fresca de alta calidad y asegúrese de que esté completamente limpia antes de congelarla.



10. Prepare los alimentos frescos para congelar en pequeñas porciones para asegurar la congelación rápida.

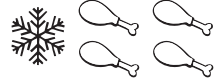

11. Envuelva todos los alimentos en papel de aluminio o bolsas de congelación de plástico de calidad y asegúrese de que no contengan aire.

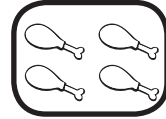

12. Envuelva la comida congelada cuando la compre y colóquela en el congelador tan pronto sea posible.

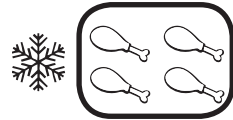

13. Retire el helado entre 10-20 minutos antes de servirlo.



LFV-312NFI

Libero®

FREEZER VERTICAL NO FROST

7 CAJONES

Manual de uso

Qué no hacer !

1. **NO** Deje la puerta abierta por largos períodos de tiempo, puesto que aumenta el consumo de electricidad y causa una excesiva formación de hielo.



2. **NO** Use objetos puntiagudos como cuchillos, tenedores para remover el hielo.



3. **NO** Coloque comida caliente en el congelador. Deje que se enfríe primero.



4. **NO** Coloque botellas llenas o latas selladas que puedan contener carbonato en el congelador ya que pueden explotar.



5. **NO** Almacene sustancias venenosas o peligrosas en el congelador. Su congelador ha sido diseñado solamente para almacenar productos comestibles.



6. **NO** Exceder la máxima capacidad de congelamiento (5 kg en 24 horas) cuando congele comida fresca. Congele la comida por porciones más pequeñas.



7. **NO** Consuma helado o agua congelada directamente del congelador. Las bajas temperaturas pueden causar quemaduras en los labios.



8. **NO** Congelar bebidas gaseosas, ni agua embotellada o jugos.



9. **NO** Mantenga comida congelada que ya ha sido descongelada. Debe ser ingerida en no menos de 24 hrs.

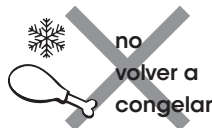

10. **NO** Retire comida o envases del congelador con las manos mojadas.



11. **NO** Cierre la puerta con fuerza. Puede dañar el congelador.



Debido a los cambios del producto y la mejora, el producto exacto para el consumidor puede no coincidir con algunos detalles en la instrucción. Por favor, acepte nuestras disculpas por no disponer de información por adelantado.

Importante !



CUIDADO: RIESGO DE FUEGO

AGENTE DE EXPANSIÓN
DE ESPUMA AISLANTE:

CICLOPENTANO



CUIDADO: RIESGO DE FUEGO

Este artefacto utiliza como refrigerante una pequeña cantidad de isobutano (R600a), altamente compatible con el medio ambiente, aunque es inflamable. En caso de reparación, debe ser efectuada sólo por personal calificado con equipamiento y medidas de seguridad apropiados.

ADVERTENCIA

LA INSTALACIÓN, REPARACIÓN, MANTENCIÓN O USO INADECUADO O DEFECTUOSO DE ESTE ARTEFACTO, PUEDE CAUSAR SERIOS DAÑOS A LA PROPIEDAD Y/O A LAS PERSONAS.

LA INSTALACIÓN Y SERVICIO DE ESTE ARTEFACTO DEBE SER REALIZADO POR UN SERVICIO TÉCNICO AUTORIZADO POR EL FABRICANTE O BIEN POR UN INSTALADOR CALIFICADO POR LA SUPERINTENDENCIA DE ELECTRICIDAD Y COMBUSTIBLE (SEC).

LEA COMPLETAMENTE EL MANUAL DE INSTRUCCIONES ENTREGADO CON ESTE ARTEFACTO Y SIGA LAS MISMAS EN EL USO DE ÉSTE.

Garantía del producto

Revise el periodo de garantía del equipo especificado o consulte a su distribuidor más cercano.

La garantía no cubre los siguientes casos:

1. Problemas derivados del transporte con posterioridad a la compra.
2. Fallas producidas por conexiones externas, derivadas de la instalación.
3. Mal manejo, maltrato y uso indebido del producto.
4. Intervención del personal ajeno a nuestro Servicio Técnico.
5. Pérdida de productos almacenados.
6. Deterioro de enchufes, cordones eléctricos, cortocircuitos por enchufes hembras en mal estado.

Para dudas o consultas contacte a su distribuidor o a nuestro Servicio Técnico **Libero:**

(+56 2) 2799 0700

serviciotecnico@liberocorp.cl