

Miele

KFN29133



KFN 29133 D edt/cs

Combi de libre instalación

NoFrost y DynaCool para el mejor confort y la mayor versatilidad.



- Óptima iluminación del interior con LEDs sin mantenimiento
- Sin escarcha, no vuelve a descongelar a mano: NoFrost
- Diseño sin tirador gracias al rebaje de agarre integrado.



Categoría de aparato	
Combinación de frigorífico-congelador	•
Tipo de construcción	
Aparato de libre instalación	•
Sentido de apertura de la puerta	derecha
Sentido de apertura de la puerta, intercambiable	•
Diseño	
Color de la carcasa	Acabado acero inoxidable
Color frontal	Acero inoxidable CleanSteel
Tipo de iluminación	LED
Confort de manejo	
ComfortClean	•
DynaCool	•
NoFrost	•
DuplexCool	•
VarioRoom	•
Ayuda para la apertura de la puerta	Hueco de agarre
Control	
Indicación y regulación electrónica de la temperatura	PicTronic
Regulación independiente de la temperatura de las zonas de frigorífico y de congelador	•
SuperFrost	•
Número de zonas de temperatura	2
Modo Sabbat	•
Timer QuickCool	•
Frigorífico/Zona de refrigeración	
Número de baldas	5
Número de cajones extraíbles para verdura	1
Número de estantes en la cara interior de la puerta para conservas	3
Estante en la cara interior de la puerta para botellas	1
Estante en la cara interior de la puerta	4
Congelador/Zona de congelación	
Nº de cajones del congelador	3
Eficiencia y sostenibilidad	
Clase de eficiencia energética (A-G)	D
Consumo energético anual en kWh	201,12
Consumo energético en 24 h en kWh	0,550
Seguridad	
Función de bloqueo	•
Alarma acústica de la puerta	•
Alarma acústica de temperatura	•
Alarma óptica de temperatura	•

KFN 29133 D edt/cs

Combi de libre instalación

NoFrost y DynaCool para el mejor confort y la mayor versatilidad.



Datos técnicos	
Anchura del aparato mm	600
Altura del aparato en mm	2.011
Fondo del aparato en mm	657
Peso neto en kg	74,6
Clase climática	SN-T
Zona de refrigeración en l	243
Zona de congelación de 4 estrellas en l	101
Capacidad útil total en l	344
Tiempo de almacenamiento en caso de anomalía	12
Capacidad de congelación en h/kg	8,0
Nivel acústico (A-D)	C
Nivel acústico en dB(A) re1pW	39
Consumo de corriente en miliamperios (mA)	1.400
Tensión en V	220-240
Fusibles en A	10
Frecuencia en Hz	50
Longitud del cable de conexión eléctrica en m	2,4
Accesorios suministrados con el aparato	
Huevera	•
Cubitera	•

KFN 29133 D edt/cs

Combi de libre instalación

NoFrost y DynaCool para el mejor confort y la mayor versatilidad.

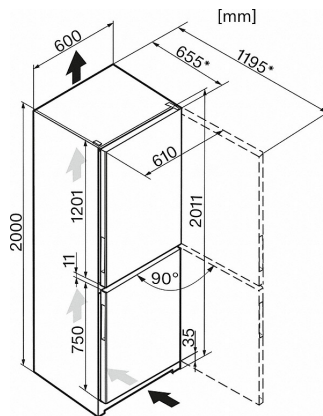

KFN 29132 D ws + edt/cs, KFN 29133 D ws + edt/cs, KFN 29162 D ws + edt/cs Serie 120 (croquis) (*nota al pie de página)

*Para alcanzar el consumo energético declarado, es imprescindible utilizar los distanciadores suministrados con el aparato. De este modo el fondo del aparato aumenta en aprox. 3,5 cm. El aparato funciona perfectamente sin los distanciadores, pero con un consumo energético algo más alto.

Miele

Miele Electrodomésticos Limitada

Av. Nueva Costanera 4055,
Vitacura, Santiago de Chile

Tel: (+56 2) 2957 0000

E-Mail: info@miele.cl

Webshop: shop.miele.cl