

Miele

Instrucciones de manejo



Robot aspirador

es-ES

HS18

M.-Nr. 10 738 272

Contenido

Advertencias e indicaciones de seguridad	4
Descripción del aparato	10
Su contribución a la protección del medio ambiente	14
Función y características del robot aspirador	15
Accesorios que forman parte del suministro	15
Antes de utilizar el aparato	15
Manejo	18
Conexión y desconexión	18
Comenzar la limpieza	18
Continuación de la limpieza (en caso de haberla iniciado en la estación base) ...	19
Finalizar la limpieza (iniciar la limpieza en un lugar cualquiera de la estancia)	19
Controlar la limpieza manualmente	19
Interrumpir la limpieza	19
Navegación manual (sin limpieza)	20
Navegar hacia la estación base	20
Modos de funcionamiento	20
Seleccionar el modo de funcionamiento.....	20
Finalizar el modo de funcionamiento actual.....	21
Ajustar el Timer	21
Desactivar el Timer.....	22
Activar Timer / Mostrar la hora de inicio ajustada.....	23
Desactivar las señales acústicas.....	23
Reducir la altura máxima de desnivel	23
App «Scout RX2»	23
Función Vídeo.....	24
Mantenimiento	25
Vaciar el depósito recogepolvo	25
Limpiar el depósito recogepolvo	26
Limpiar el filtro de salida de aire.....	26
Limpiar los cepillos laterales	27
Limpieza del rodillo con cerdas.....	27
Limpiar los labios de la junta del depósito recogepolvo	28
Sustituir la unidad de los labios de la junta del depósito recogepolvo	29
Limpieza de la rueda delantera	29
Limpieza de los sensores	29
Sustituir las pilas del mando a distancia.....	30
Sustituir la batería.....	30

Almacenaje/Ajustes de fábrica	32
Servicio Post-venta	32
Contacto en caso de anomalías.....	32
Garantía.....	32
¿Qué hacer si ...?	33
Mensajes de anomalía	36
Datos técnicos.....	37
Declaración de conformidad.....	38
Derechos y licencias	39

Advertencias e indicaciones de seguridad

Este robot aspirador cumple todas las normas de seguridad vigentes. Sin embargo, el manejo incorrecto del mismo puede causar daños personales y materiales.

Lea las instrucciones de uso del robot aspirador antes de ponerlo en funcionamiento. Estas le ofrecerán indicaciones importantes en materia de seguridad, consumo y mantenimiento del robot aspirador. De esta forma se protegerá a sí mismo y a otros y evitará daños.

Guarde las instrucciones de manejo y entréguelas al nuevo propietario en caso de venta posterior del aparato.

Desconecte el robot aspirador antes de cada mantenimiento, almacenaje prolongado, solución de un problema o de una anomalía. Para ello, presione el interruptor lateral **I/O** a la posición **0**. Actúe del mismo modo en caso de un comportamiento extraño del robot.

Uso apropiado

- ▶ Este robot aspirador está concebido para la limpieza del suelo, para ser utilizado con fines y en entornos domésticos.
- ▶ Este robot aspirador no es apto para el uso en zonas exteriores.
- ▶ Utilice el robot aspirador exclusivamente para aspirar superficies secas. No se deberá utilizar para aspirar partes del cuerpo humano o de animales. El resto de usos, cambios y modificaciones del aspirador no están permitidos.
- ▶ Aquellas personas que por motivo de una incapacidad física, sensorial o mental, inexperiencia o desconocimiento no estén en condiciones de manejar el robot aspirador de una forma segura, no podrán hacer uso del robot aspirador sin la supervisión o permiso de un responsable.

Advertencias e indicaciones de seguridad

Niños en casa

- ▶ ¡Peligro de ahogamiento! Al jugar, los niños podrían quedar enrollados en el material de embalaje (p. ej. plásticos) o cubrirse la cabeza con él y ahogarse. Mantenga el material del embalaje fuera del alcance de los niños.
- ▶ Los niños menores de ocho años deben permanecer alejados del robot aspirador, a no ser que estén vigilados en todo momento.
- ▶ El uso del robot aspirador por parte de niños mayores de ocho años sin supervisión está permitido solamente si se les ha explicado el manejo del robot aspirador de tal forma que puedan utilizarlo de forma segura. Los niños deben poder reconocer los posibles peligros originados por un manejo incorrecto del mismo.
- ▶ Los niños no deben limpiar o realizar tareas de mantenimiento en el robot aspirador sin supervisión.
- ▶ Preste continua atención a los niños que se encuentren cerca del robot aspirador. No deje jamás que los niños jueguen con él.
- ▶ En ningún caso deje que los niños tengan acceso a la batería y las pilas del mando a distancia.

Seguridad técnica

- ▶ El robot aspirador funcionará a 14,4 V.



Aparato de la clase de protección III.

Aparato en el que la protección frente a descarga eléctrica se obtiene mediante la conexión a tensión baja de seguridad y en el que no se generan tensiones superiores a la tensión baja de seguridad. La recarga del robot aspirador se realiza con un conector fuente de alimentación de la clase de protección II (indicación tensión de red).

- ▶ Antes de cada puesta en funcionamiento, compruebe que el robot aspirador y todos los accesorios suministrados no presenten daños externos visibles. No utilice nunca piezas defectuosas.

Advertencias e indicaciones de seguridad

- ▶ Es imprescindible que la toma de corriente esté protegida con un fusible de 16 A o 10 A como mínimo.
- ▶ Compare los datos de conexión indicados en la placa de características del robot aspirador y de la estación base (voltaje y frecuencia), con los de la red eléctrica. Es imprescindible que estos datos coincidan.
- ▶ El funcionamiento fiable y seguro del robot aspirador queda garantizado solo si la estación base está conectada a la red eléctrica pública.
- ▶ Cualquier trabajo de reparación del robot aspirador durante el período de garantía deberá ser realizado exclusivamente por un servicio técnico autorizado por Miele, ya que, de lo contrario, no podrá reclamarse el derecho de garantía por daños posteriores.
- ▶ Las reparaciones solo podrán ser realizadas por personal autorizado por Miele. ¡Una reparación inadecuada puede entrañar graves peligros para el usuario!
- ▶ Evite doblar o trenzar el cable, para que no resulte dañado. No coloque encima ningún objeto pesado.
- ▶ Evite que el robot aspirador pase por encima de cables eléctricos u otro tipo de cables.
- ▶ Para recargar el acumulador, utilice únicamente los accesorios suministrados (adaptador, pieza de conexión, estación base).
- ▶ Las baterías pueden rebosar. Evite el contacto de cualquier líquido abrasivo con la piel o los ojos. Si este fuera el caso, enjuagar con agua y solicitar asistencia médica.
- ▶ El robot aspirador está dotado con sensores para detectar desniveles y obstáculos. No cubra los sensores y las cámaras y tenga en cuenta que no haya obstáculos en el recorrido del robot aspirador que puedan dificultar su funcionamiento.

Advertencias e indicaciones de seguridad

- ▶ No pegue ningún tipo de pegatina en la parte superior de la estación base, puesto que aloja un emisor de infrarrojos. No coloque objetos delante de la misma.
- ▶ No sumerja nunca el robot aspirador ni ninguna de sus piezas en agua. Para la limpieza de todas sus piezas utilice únicamente un paño seco o ligeramente húmedo.
- ▶ No deje que el robot aspirador y las piezas que forman parte de su dotación se caigan. Por motivos de seguridad, las piezas dañadas no se pueden seguir utilizando.
- ▶ Miele garantiza que se cumplan los requisitos de seguridad solo con las piezas de sustitución originales. Los componentes defectuosos solo podrán ser sustituidos por dichas piezas originales.

Uso apropiado

- ▶ No utilice el robot aspirador sin depósito recogepolvo, antefiltro o filtro de salida de aire.
- ▶ Retire del suelo todos los objetos que se puedan romper o que sean muy ligeros y preste atención a que el robot aspirador no corra el riesgo de tropezar con cordones, cortinas, cables, hilos o similares.
- ▶ Mantenga alejadas a las mascotas del robot aspirador. No deje que se sienten o se suban al robot.
- ▶ Tome las medidas adecuadas para evitar que el robot aspirador se caiga, p. ej. en galerías o balcones. Bloquee las entradas, p. ej. utilizando una barrera física.
- ▶ No deje que el robot aspirador aspire objetos encendidos, p. ej. cigarrillos, o ascuas aparentemente apagadas, p. ej. de carbón. No lo utilice nunca en los alrededores de la chimenea.

Advertencias e indicaciones de seguridad

- ▶ No aspire líquidos o suciedad húmeda. Después de la limpieza húmeda de alfombras o moquetas con limpiadores de espuma, cerciódese de que estén totalmente secas antes de que pase el robot aspirador.
- ▶ No deje que el robot aspire el polvo del tóner. El tóner que se utiliza, p. ej., en impresoras y fotocopiadoras puede ser conductor de corriente eléctrica.
- ▶ Evite que el robot aspire sustancias fácilmente inflamables o explosivas o gases o aquellos lugares donde estas sustancias se encuentran almacenadas.
- ▶ No deje prendas sueltas o cabellos cerca del rodillo de cerdas o de otras partes móviles del robot aspirador.

Manejo de la batería del robot aspirador y de las pilas del mando a distancia:

- ▶ Póngase en contacto con el Servicio Post-venta, antes de que remitir el acumulador.
- ▶ Evite que la batería se caiga, así como lanzarla. En caso de que sucediera, por motivos de seguridad, no continúe utilizándola.
- ▶ No ponga la batería o las pilas en contacto con fuego o fuentes de calor similares. No caliente la batería o las pilas. No los exponga directamente a la radiación solar.
- ▶ No traslade la batería por separado.
- ▶ No provoque ningún cortocircuito de la batería o de las pilas puentando los contactos de forma accidental o deliberada.
- ▶ No ponga en contacto con líquido en ningún caso la batería o las pilas.
- ▶ En ningún caso vuelva a recargar las pilas del mando a distancia.
- ▶ No siga utilizando la batería en caso de notar un olor extraño, observar que sale líquido, que se calienta en exceso o que se decolora o deforma. Elimínelo inmediatamente.

Advertencias e indicaciones de seguridad

► Reciclaje de la batería y de las pilas: retire el acumulador del robot aspirador y las pilas del mando a distancia y déjelos en el punto de recogida pertinente. Antes de eliminarlos, aíse los contactos de metal para evitar cortocircuitos. No los deseche nunca en la basura doméstica.

Accesorios

► Utilice exclusivamente accesorios con el logo «ORIGINAL Miele». Solo así el fabricante puede garantizar la seguridad.

Miele no se hace responsable de los daños y perjuicios ocasionados por el uso indebido o manejo incorrecto del aparato o por ignorar las indicaciones y advertencias de seguridad.

Descripción del aparato

A - Robot aspirador Parte superior e inferior

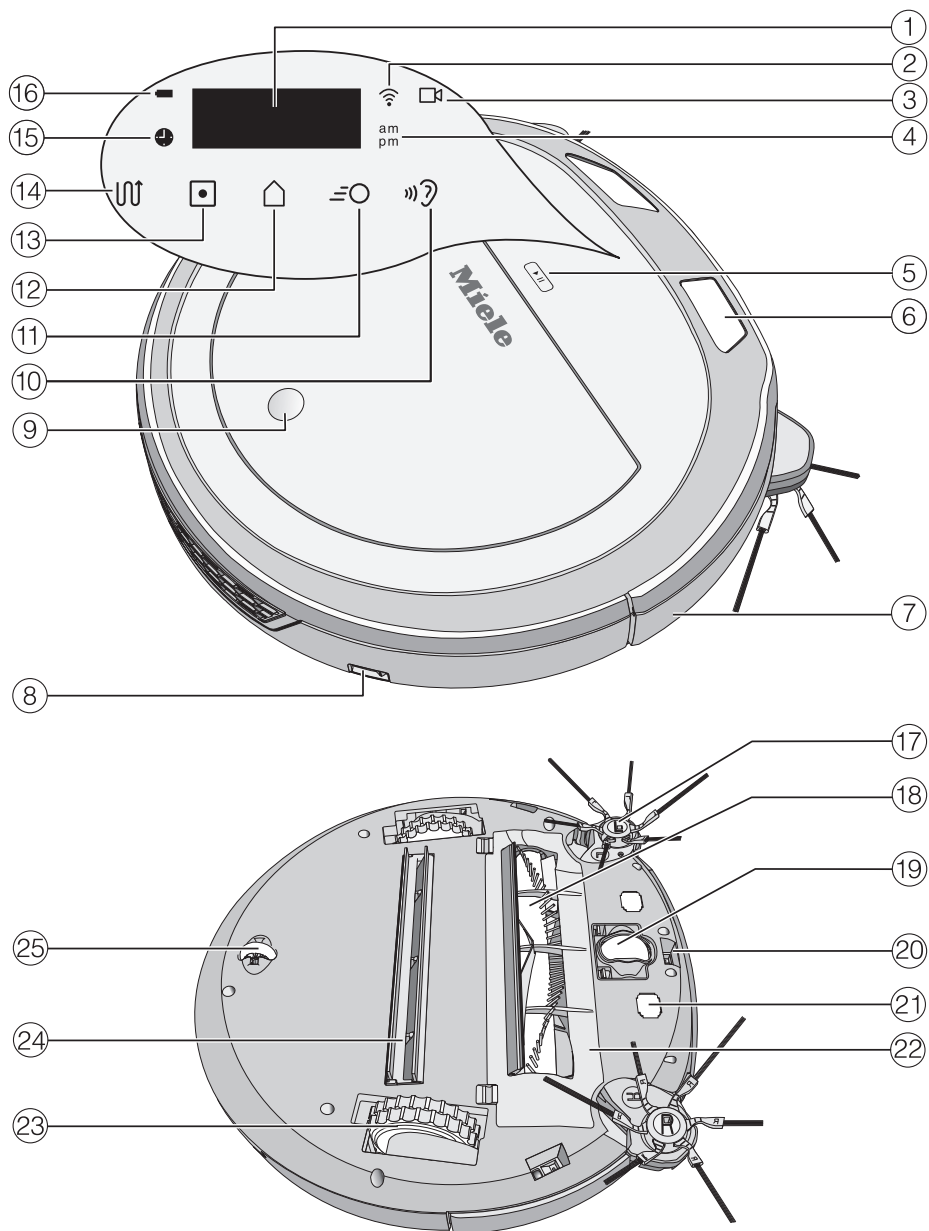

A

- ① Display
- ② Indicación WIFI
- ③ Indicación función Vídeo (en caso de Scout RX2 Home Vision)
- ④ Indicación modo Tiempo (am/pm)
- ⑤ Campo sensor Start / Pausa (▶||)
- ⑥ Cámaras
- ⑦ Protector antichoques
- ⑧ Interruptor Conexión/Desconexión (I/O)
- ⑨ Tecla para la apertura del compartimento de almacenamiento
- ⑩ Campo sensor para seleccionar el modo de limpieza **Silent**
- ⑪ Campo sensor para seleccionar el modo de limpieza **Turbo**
- ⑫ Sensor **Base**
- ⑬ Campo sensor para seleccionar el modo de limpieza **Spot**
- ⑭ Campo sensor para modo de limpieza estándar **Auto**
- ⑮ Indicación Timer
- ⑯ Indicación del estado de carga de la batería
- ⑰ Cepillos laterales
- ⑱ Rodillo de cerdas
- ⑲ Rueda delantera
- ⑳ Sensores (protección anticaída)
- ㉑ Contacto de carga
- ㉒ Tapa del rodillo de cerdas
- ㉓ Ruedas de accionamiento
- ㉔ Boca de aspiración con junta
- ㉕ Rueda posterior

Descripción del aparato

B - Estación base y mando a distancia

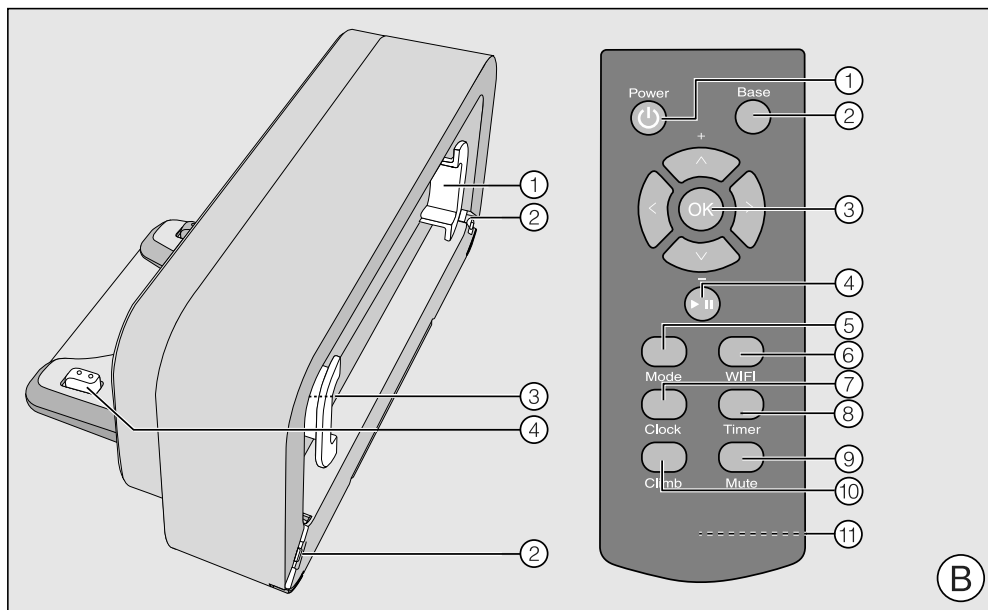

Base de estacionamiento

- 1 Recogecables
- 2 Conducciones de cables
- 3 Casquillo para la clavija de la fuente de alimentación (no visible en la imagen)
- 4 Contacto de carga

Mando a distancia

- 1 Tecla **Power** (conexión y desconexión)
- 2 Tecla **Base** (navegar hacia la estación base)
- 3 Tecla de confirmación **OK** con flechas contiguas
- 4 Tecla Start/Pause ►|| (iniciar/interrumpir la limpieza)
- 5 Tecla **Mode** (seleccionar el modo de funcionamiento)
- 6 Tecla **WIFI** (Activación / Desactivación de la WiFi)
- 7 Tecla **Clock** (ajustar hora)
- 8 Tecla **Timer** (ajustar Timer)
- 9 Tecla **Mute** (activar/desactivar las señales acústicas)

- ⑩ Tecla **Climb** (reducir la altura máxima de desnivel)
- ⑪ Compartimento para pilas (pared lateral)

C - Depósito recogepolvo

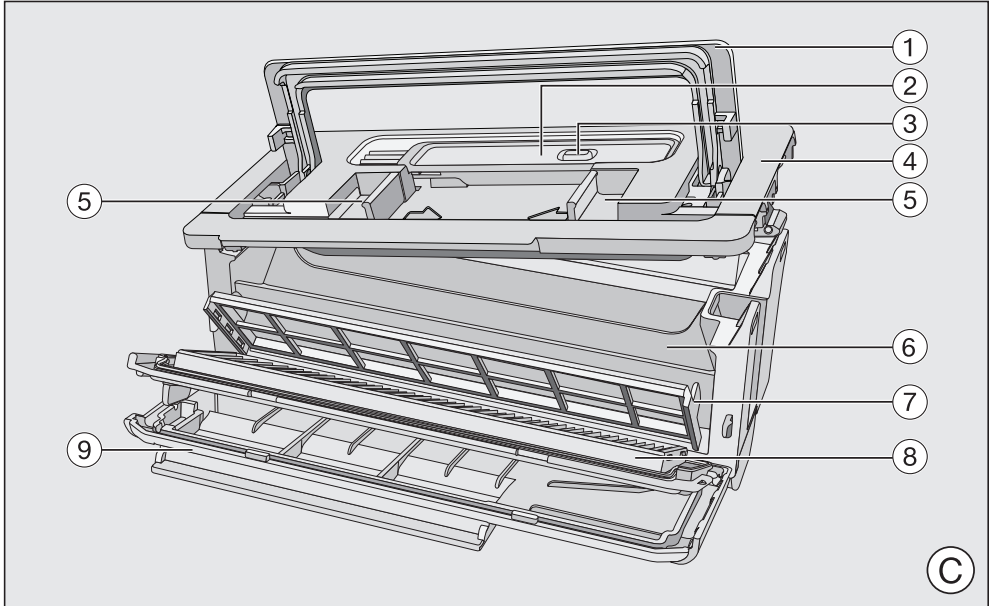

- ① Asa
- ② Herramienta para la limpieza con raspador
- ③ Tecla del raspador
- ④ Tapa
- ⑤ Teclas de desbloqueo para la tapa
- ⑥ Interior del aspirador
- ⑦ Antefiltro
- ⑧ Filtro de salida de aire
- ⑨ Tapa del compartimento del filtro de salida de aire

Su contribución a la protección del medio ambiente

Eliminación del embalaje de transporte

El embalaje protege al aparato de daños durante el transporte. Los materiales del embalaje se han seleccionado siguiendo criterios ecológicos y en función de su posterior tratamiento en plantas de reciclaje.

La devolución del embalaje al ciclo de reciclado contribuye al ahorro de materias primas y reduce la generación de residuos. Por tanto, dichos materiales no deberán tirarse a la basura, sino entregarse en un punto de recogida específica.

Reciclaje de aparatos inservibles

Los aparatos eléctricos y electrónicos llevan valiosos materiales. También contienen determinadas sustancias, mezclas y componentes necesarios para el funcionamiento y la seguridad de estos aparatos. El desecharlos en la basura doméstica o el uso indebido de los mismos puede resultar perjudicial para la salud y para el medio ambiente. Por este motivo, en ningún caso elimine su aparato inservible a través de la basura doméstica.



En su lugar, utilice los puntos de recogida oficiales pertinentes para la entrega y el reciclaje de los aparatos eléctricos y electrónicos en su comunidad, distribuidor o en Miele. Usted es el responsable legal de la eliminación de los posibles datos personales contenidos en

el aparato inservible. Guarde el aparato inservible fuera del alcance de los niños hasta el momento de transportarlo al desguace.

Entrega de baterías y acumuladores inservibles

Los aparatos eléctricos y electrónicos contienen multitud de baterías y acumuladores que tampoco deben desecharse en la basura doméstica tras su uso. Legalmente está obligado a no extraer baterías y acumuladores integrados en el aparato y a llevarlos a un punto de recogida adecuado (p. ej. comercio), donde pueden entregarse gratuitamente. Las baterías y acumuladores contienen sustancias que pueden resultar perjudiciales para la salud y para el medio ambiente.

El marcado de la batería o del acumulador proporciona más información. El cubo de basura tachado significa que las baterías y acumuladores no pueden desecharse de ningún modo en la basura doméstica. Si el cubo de basura tachado está marcado con uno o varios de los símbolos químicos indicados, entonces contienen plomo (Pb), cadmio (Cd) y/o mercurio (Hg).



Las baterías y acumuladores inservibles contienen importantes materias primas y pueden reutilizarse. La recogida selectiva de baterías y acumuladores inservibles facilita el tratamiento y el reciclaje.

Función y características del robot aspirador

El robot aspirador es adecuado para la limpieza de alfombras de pelo corto y moquetas, así como suelos duros.

Observe ante todo las instrucciones de limpieza y cuidados del fabricante del suelo.

Este robot aspirador está dotado de sensores y cámaras. Se memorizan continuamente planos de las estancias, además del plano de las zonas de libre acceso. Así es como el robot aspirador puede crear un plano de limpieza eficiente de las zonas que aspirará de forma autónoma.

Accesorios que forman parte del suministro

- Mando a distancia / dos pilas
- dos cepillos laterales
- Fuente de alimentación con enchufe
- Adaptador de red específico del país
- Estación base
- Banda magnética

Antes de utilizar el aparato

Colocar los cepillos laterales

- Coloque el robot aspirador con la parte inferior hacia arriba sobre una superficie plana y limpia.

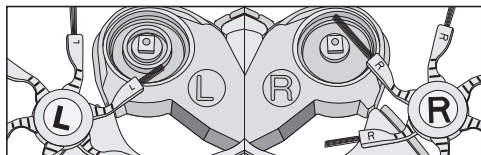

- Presione ambos cepillos laterales exactamente sobre los pasadores preparados para ellos, hasta que encajen perfectamente. Tenga en cuenta las marcas correspondientes **L** y **R**.

Retirar las láminas protectoras

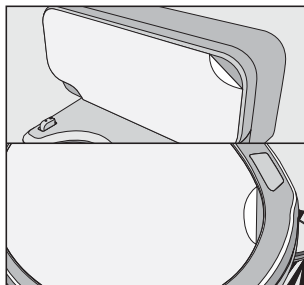

- Retire la lámina protectora de la estación base y de la superficie del robot aspirador.

Colocar las pilas en el mando a distancia

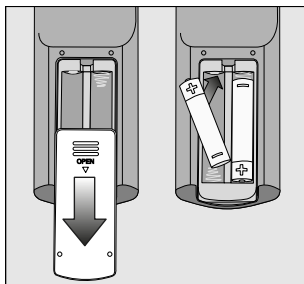

- Retire la tapa del compartimento para las pilas.
- Coloque las dos pilas que se adjuntan. Tenga siempre en cuenta la polaridad.
- Cierre la tapa del compartimento para las pilas.

Conectar el robot aspirador

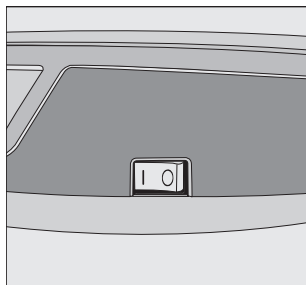

- Para ello pulse el interruptor I/O situado en el lateral del robot aspirador y déjelo en la posición I.

La indicación del estado de carga de la batería se ilumina en el display. El robot aspirador se pone en standby después de aprox. 60 s. Puede volver a activar el robot aspirador pulsando cualquier tecla del mando a distancia o uno de los campos sensores del display.

Conectar la estación base

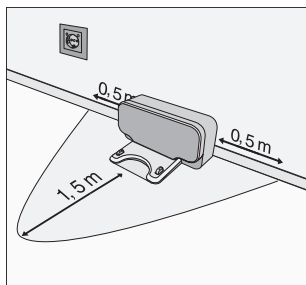

- Coloque la estación base en la proximidad de un enchufe accesible en la parte inferior de una pared libre. Cerciérese de que no haya ningún obstáculo a una distancia mínima de 1,5 m y a la derecha y a la izquierda a una distancia mínima de 0,5 m).

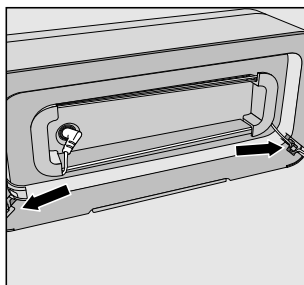

- Conecte la clavija del equipo de alimentación a la toma que se encuentra en el lateral de la estación base. Puede enrollar el cable sobrante alrededor del rebobinado. Guíe el cable a través de una de las dos conducciones de cables.

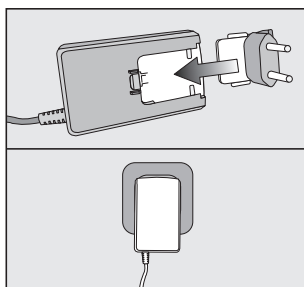

- Conecte el adaptador específico del país hasta que encaje correctamente en la pieza de conexión y, a continuación, en el enchufe correspondiente.

Cargar la batería

La batería no se suministra completamente cargada. Antes de poner en funcionamiento el robot por primera vez cargue la batería con el robot conectado (interruptor I/O en posición I).

La batería también se puede cargar cuando el robot aspirador está apagado (interruptor I/O en posición O), en este caso, las indicaciones del robot aspirador no reaccionarán.

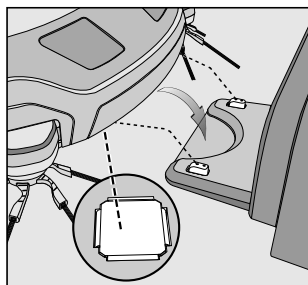

- Coloque el robot aspirador adaptándolo a los contactos de carga de la estación base conectada.

Se ha cargado la batería, en el display parpadea la indicación del estado de carga.

En el Scout RX2 el proceso de carga dura hasta 150 minutos y en el Scout RX2 Home Vision hasta 180 minutos. A continuación, el modelo Scout RX2 podrá aspirar durante casi una hora y el modelo Scout RX2 Home Vision hasta dos.

Indicación del estado de carga de batería en el display

Rojo	Capacidad de carga aprox. 0% - 20%
Naranja	Capacidad de carga aprox. 20% - 50%
Verde	Capacidad de carga aprox. 50% - 100%

Ajustar hora

Es posible elegir entre el sistema de 24 horas y el sistema estándar en inglés de 12 horas am/pm.

Utilice el mando a distancia para ajustar la hora.

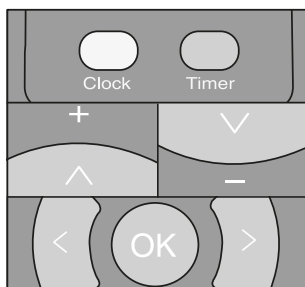

- Pulse brevemente la tecla **Clock**.

En la indicación se muestra **24 h**.

- Pulse la tecla **OK** si desea el sistema de 24 horas.
- Pulse la tecla de dirección +, si desea el sistema de 12 horas am/pm y confirme la indicación **12h** con **OK**.

En la indicación parpadea la indicación de horas.

- Pulse la tecla de dirección + o - para ajustar las horas actuales.
- Pulse la tecla **OK** para confirmar su selección.

En el display parpadea la indicación de los minutos.

- Pulse la tecla de dirección + o - para ajustar los minutos actuales.
- Pulse la tecla **OK** para confirmar su selección.

En caso de que desee modificar la hora, vuelva a seguir estas indicaciones. A continuación, pulse la tecla **Clock** durante el menos tres segundos.

Delimitar la zona de aspiración

El robot aspirador tiene una altura de 85 mm. Los objetos por debajo de los que se debe aspirar deberán estar por lo tanto a una distancia mínima del suelo de 87 mm.

En caso de que exista una zona que no desee que el robot aspirador aspire, puede limitarla.

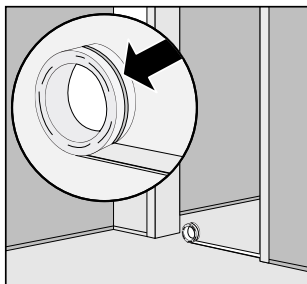

- Coloque la banda magnética suministrada con la ranura hacia abajo en el suelo.

El robot aspirador no pasará por encima de la banda magnética.

En caso de que desee que permanezcan colocadas durante mucho tiempo, se adjuntan cintas adhesivas. Es posible adquirir más bandas magnéticas a través de la tienda online de Miele.

Manejo

Observe al robot aspirador cuando limpie por primera vez una zona o en caso de modificaciones en la vivienda. Así observará los obstáculos y podrá retirarlos o marcarlos con ayuda de las bandas magnéticas. Compruebe además que los obstáculos y desniveles se reconocen claramente.

Su robot aspirador está equipado con un módulo WiFi integrado. A través de un terminal móvil (tablet o smartphone) es posible conocer la información de estado y darle algunas órdenes. Si desea manejar el robot aspirador a través de un terminal móvil, lea el capítulo "App Scout RX2" del manual de instrucciones.

A lo largo del capítulo "Manejo" se describe el manejo del robot aspirador a través del mando a distancia y del display.

Conexión y desconexión

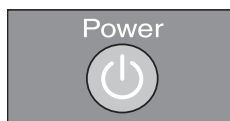

- Pulse la tecla **Power** en el mando a distancia o cualquier campo sensor en el display.

Comenzar la limpieza

Existen dos opciones para comenzar la limpieza.

Opción 1 (mando a distancia)

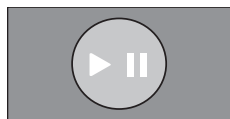

- Pulsar la tecla ▶||.

Opción 2 (Display)



- Pulse el campo sensor ▶||.

Se procederá a aspirar la estancia deseada.

El robot aspirador limpia siempre al menos durante cinco minutos, independientemente del tamaño de la zona a aspirar.

Continuación de la limpieza (en caso de haberla iniciado en la estación base)

El robot aspirador regresa automáticamente a la estación base y se recarga.

En caso de poca batería, el robot aspirador regresa automáticamente a la estación base y se recarga. En el display se muestra **II**. Finalmente el robot aspirador continúa la limpieza.

Finalizar la limpieza (iniciar la limpieza en un lugar cualquiera de la estancia)

El robot aspirador vuelve al punto inicial y se pone en standby después de aprox. 60 s.

En caso de tener poca batería, el robot permanece quieto. Cárguelo.

Controlar la limpieza manualmente

En caso de desear limpiar una parte en concreto de la estancia, utilice las flechas del mando a distancia.

- Mantenga pulsada durante la limpieza una de las flechas.

El robot aspirador se gira en la dirección deseada hasta que suelte la tecla de dirección.



- Mantenga pulsada la tecla de dirección +.

El robot se mueve en la dirección deseada y limpia.



- Pulse la tecla ▶|| en el mando a distancia o el campo sensor ▶|| en el display.

Continúa la limpieza ya iniciada.

Interrumpir la limpieza

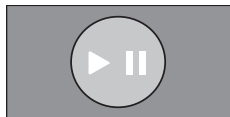

- Pulse la tecla ▶|| en el mando a distancia o el campo sensor ▶|| en el display.

El robot aspirador permanece quieto.

Puede continuar la limpieza pulsando de nuevo una tecla o un campo sensor.

En caso de elevar el robot aspirador durante la cancelación y volver a colocarlo en otro lugar, en el display aparece **fLOC** después de activarlo. El robot se gira y compara el lugar en el que se encuentra con el que tiene memorizado en su mapa.

Si todo coincide, el robot continúa la

limpieza, sin volver a pasar por las zonas que ya ha limpiado.

Si no coincide, permanece quieto.

La indicación **rLOC** se cancela pulsando varias veces la tecla o el campo sensor.

Navegación manual (sin limpieza)

En caso de desear limpiar una parte en concreto de la estancia, utilice las flechas del mando a distancia.

- Mantenga pulsada durante la limpieza una de las flechas.

El robot aspirador se dirige hacia la zona deseada, sin limpiar.

El robot aspirador no puede navegar manualmente para recargarse en la estación base.

Navegar hacia la estación base

(solo posible en caso de iniciar la limpieza en la estación base)

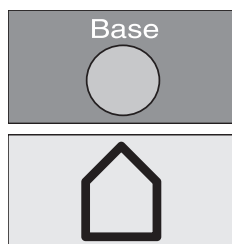

- Pulse la tecla **Base** en el mando a distancia o el campo sensor **Base** en el display.

El robot aspirador se dirige hasta la estación base y se carga.

Modos de funcionamiento

Existen cinco modos diferentes.

Auto



Modo de limpieza estándar para suelos con suciedad normal.

Spot



Limpieza de una superficie delimitada de aprox. 1,8 x 1,8 m alrededor del punto de partida.

Base



Navegar hacia la estación base

Turbo

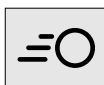

Limpieza de suelos poco sucios durante un tiempo de limpieza breve.

Silent

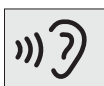

Limpieza con un nivel acústico muy bajo.

Seleccionar el modo de funcionamiento



- Pulse la tecla **Power** en el mando a distancia.

Para seleccionarlo, existen dos posibilidades.

Opción 1 (mando a distancia)

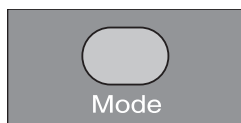

- Pulse la tecla **Mode** tantas veces como sea necesario hasta que en el display se ilumine el símbolo del modo de funcionamiento deseado.



- Para iniciar la limpieza, pulse la tecla ▶||.

Opción 2 (Display)

- Pulse el campo sensor del modo de funcionamiento deseado.



- Para iniciar la limpieza, pulse el campo sensor ▶||.

Finalizar el modo de funcionamiento actual



- Pulse la tecla **Power** en el mando a distancia o el campo sensor ▶|| en el display durante al menos 3 segundos.

El robot aspirador se pone en standby después de aprox. 60 s.

Pulsando de nuevo la tecla **Power** puede hacer que el robot pase a standby aunque no hayan transcurrido 60 segundos.

Puede volver a activar el robot aspirador pulsando cualquier tecla del mando a distancia o uno de los campos sensores del display.

Ajustar el Timer

(solo es posible si la hora está ajustada)

Si desea que el robot aspirador comience a limpiar cada día a la misma hora, puede guardar la hora de inicio y el modo de funcionamiento deseados.

También puede dejar que el robot aspirador funcione en la oscuridad. Pero deberá tener en cuenta que el resultado puede ser un poco menos satisfactorio. Las cámaras necesitan luz para navegar ilimitadamente.

Utilice el mando a distancia para ajustar el Timer.

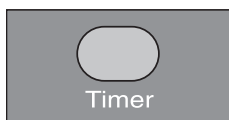

- Pulse brevemente la tecla **Timer**.

En el display parpadea la indicación del Timer ⌚, en la indicación parpadean las horas.



- Pulse la tecla de dirección + o - para ajustar las horas deseadas.



- Pulse la tecla **OK** para confirmar su selección.

En el display parpadea la indicación del Timer ⌚, en la indicación parpadean los minutos.

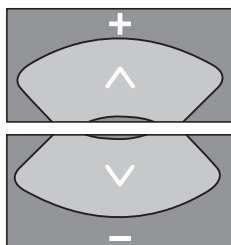

- Pulse la tecla de dirección + o - para ajustar los minutos deseados.



- Pulse la tecla **OK** para confirmar su selección.

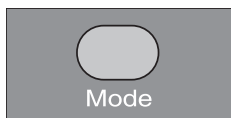

- Pulse la tecla **Mode** tantas veces como sea necesario hasta que en el display parpadee el símbolo del modo de funcionamiento deseado.



- Pulse la tecla **OK** para confirmar su selección.

En el display se muestran los ajustes durante otros aprox. tres segundos. El robot aspirador comenzará a diario la limpieza en el lugar deseado.

Si en el display se ilumina la indicación Timer ⌚, eso significa que el Timer está activado.

Si desea modificar el proceso, vuelva a seguir estas indicaciones. A continuación, pulse la tecla **Timer** durante el menos tres segundos.

Consejo: puede guardar hasta siete combinaciones individuales de « Hora de inicio - Modo de funcionamiento », si ajusta el Timer a través de un dispositivo móvil, ver capítulo « App Miele Scout RX2 ».

No olvide que el robot aspirador seguirá siempre las indicaciones memorizadas que se ajustaron la última vez, independientemente de si las indicaciones se realizaron a través del mando a distancia o de un dispositivo móvil.

Desactivar el Timer

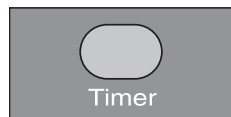

- Pulse brevemente la tecla **Timer** en el mando a distancia.

La indicación del display ⌚ se apaga.

Activar Timer / Mostrar la hora de inicio ajustada

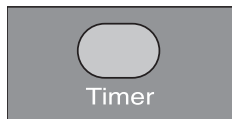

- Pulse brevemente la tecla **Timer** en el mando a distancia.

En el display se ilumina la indicación **Timer** ⌚ y en la indicación aparece brevemente la hora de inicio ajustada. El robot aspirador comenzará a limpiar a diario a la hora ajustada.

Desactivar las señales acústicas

Las señales acústicas están conectadas de fábrica. Puede desactivarlas y volver a activarlas.

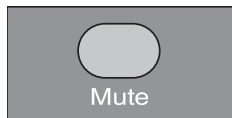

- Pulse brevemente la tecla **Mute** en el mando a distancia.

En la indicación se muestra brevemente **HI**.

Las señales acústicas que indican anomalías no se pueden desactivar.

Reducir la altura máxima de desnivel

El robot aspirador está ajustado de fábrica para superar alturas de hasta 17 mm. Así puede limpiar alfombras, superar umbrales de puertas, etc.

Si desea reducir la altura (a aprox. 6 mm), p. ej. para proteger sillas, mesas o pies de lámparas, puede desactivar este ajuste de fábrica.

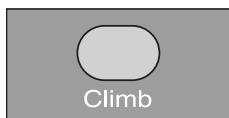

- Pulse brevemente la tecla **Climb** en el mando a distancia.

En el display se muestra **LO**.

Si desea volver a activar la altura máxima de desnivel de 17 mm, pulse de nuevo brevemente la tecla **Climb**. En el display se muestra **HI**.

App «Scout RX2»

WiFi

A través de un terminal móvil (tablet o smartphone) es posible conocer la información de estado y darle algunas órdenes.

Para eso el robot aspirador está dotado con un módulo WiFi integrado.

Al manejar aparatos conectados, tenga en cuenta que, a pesar de los altísimos estándares de seguridad del fabricante, existen riesgos residuales en cuanto a la protección de datos del usuario. Por eso le ofrecemos la posibilidad de retirar el módulo WiFi del robot aspirador. Al final de este capítulo encontrará la descripción de cómo hacerlo.

Asegúrese de que la señal de su red WiFi es suficiente en las estancias a las que acceda el robot aspirador.

Podrá descargarse de forma gratuita la App «Miele Scout RX2» en la Apple App Store o en la Google Play Store.



- Descargue la App de una de las dos App stores.

Activar la función de conexión en el robot aspirador

Para conectar el robot aspirador con su red WiFi, deberá activar primero la función de conexión. La función de conexión está desactivada de fábrica.

Para activarla, existen dos opciones.

Opción 1 (mando a distancia)



- Pulsar la tecla **WIFI**.

En el display se ilumina la indicación WiFi .

Opción 2 (Display)



- Pulse el campo sensor **Base** durante al menos dos segundos.

En el display se ilumina la indicación WiFi .

- Inicie la App Miele@mobile y cree una cuenta de usuario Miele.

Puede conectar su dispositivo móvil directamente con su robot aspirador o hacerlo a través de su red WiFi.

- Siga la guía de usuario en la App.

Función Vídeo

(disponible en los modelos Scout RX2 Home Vision, para utilizar a través de la App «Miele Scout RX2»)

La cámara frontal derecha del robot aspirador envía grabaciones codificadas en tiempo real al dispositivo móvil seleccionado. La calidad de la transmisión depende de la velocidad de la conexión a internet en casa, así como del dispositivo móvil.

En cuanto se envían grabaciones, en el display parpadea en rojo la indicación de la función Vídeo.

El vídeo se muestra en directo en la App de Miele y no se memoriza.

Durante el uso de la función Vídeo debe respetarse al máximo la privacidad y el ámbito más personal de terceros. El Scout RX2 Home Vision de Miele con función Vídeo deberá utilizarse exclusivamente en las estancias propias y, en caso de utilizarlo estando presentes otras personas, deberá informarse previamente sobre su uso.

Le recomendamos la limpieza regular de ambas cámaras con un paño suave y seco.

Retirar el módulo WiFi

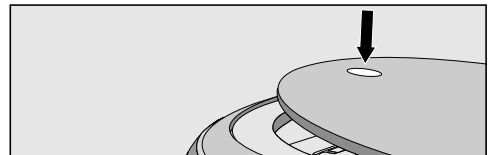

- Presione la tecla situada en la parte superior del aspirador.

Se abre la puerta del compartimento de almacenamiento.

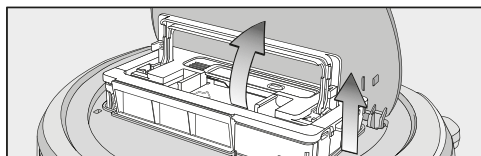

- Para desbloquear el depósito recogepolvo levante el asa hacia arriba.
- Retire el depósito recogepolvo.

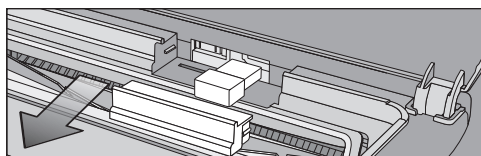

- Retire la tapa hacia delante.
- Retire el módulo WiFi.
- Vuelva a colocar la tapa.

Mantenimiento

 Antes de solucionar una anomalía, desconecte el robot aspirador. Para ello pulse el interruptor I/O situado en el lateral del robot aspirador y déjelo en la posición 0.

Le recomendamos que utilice exclusivamente accesorios con el logo «Original Miele». Solo así optimizará la potencia del robot aspirador y conseguirá el mejor resultado de limpieza.

Fuentes de referencia para accesorios

Los accesorios originales de Miele se pueden adquirir a través de la tienda online de Miele, del Servicio Post-venta Miele o de un distribuidor Miele especializado.

Sabrás qué accesorios son originales de Miele porque en su embalaje encontrará el logo «ORIGINAL Miele».



Vaciar el depósito recogepolvo

Para conseguir los mejores resultados de limpieza, vacíe el depósito recogepolvo después de cada uso.

Vacíe el depósito recogepolvo como muy tarde cuando aparezca la indicación «! _!» continua desde abajo hasta arriba.

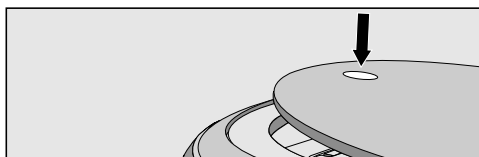

- Presione la tecla situada en la parte superior del aspirador.

Se abre la puerta del compartimento de almacenamiento.

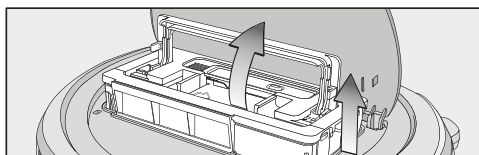

- Para desbloquear el depósito recogepolvo levante el asa hacia arriba.
- Retire el depósito recogepolvo.

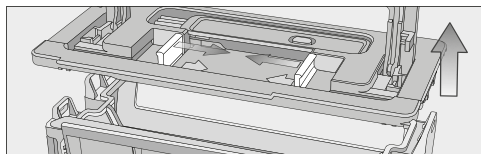

- Presione una o ambas teclas de desbloqueo en la dirección de la flecha y retire la tapa del depósito recogepolvo.
- Vacíe el depósito recogepolvo.

Puede depositar el contenido en la basura de casa, si no contiene nada que no se pueda eliminar a través de esta.

- Coloque la tapa y cierre el depósito recogepolvo hasta que encaje.
- Coloque el depósito recogepolvo en el robot aspirador con el mango hacia arriba y bloquéelo bajando el mango.
- Cierre la tapa del compartimento de almacenamiento y presione la tecla para bloquearlo.

Limpiar el depósito recogepolvo

En caso necesario, limpie el depósito recogepolvo.

En la tapa del robot aspirador se encuentra la herramienta para la limpieza.

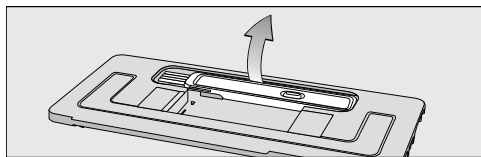

- Retire la herramienta para la limpieza.

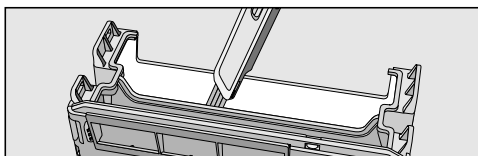

- Limpie el depósito recogepolvo y la parte inferior de la tapa con la herramienta para la limpieza.

Limpiar el filtro de salida de aire

Limpie o sustituya el filtro de salida de aire.

El compartimento para el filtro de salida de aire se encuentra en el depósito recogepolvo.

- Retire la tapa del depósito recogepolvo.

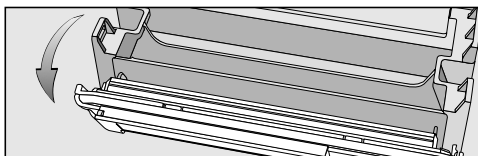

- Pliegue hacia abajo la unidad del filtro del depósito recogepolvo.

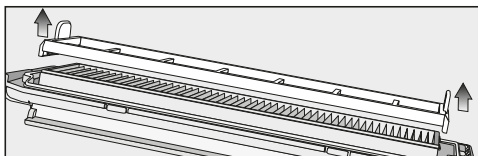

- Retire el prefiltro y, en caso necesario, límpielo con la herramienta para la limpieza.

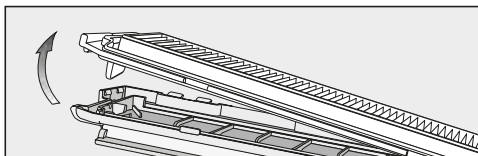

- Desbloquee el filtro de salida de aire, retírelo y límpielo con una herramienta para la limpieza.

- Vuelva a colocar el filtro de salida de aire en la tapa.
- Coloque el prefiltro en el filtro de salida de aire.

La unidad del filtro está completa.

- Coloque la unidad del filtro con exactitud y bloquéela.

Sustituya el filtro de salida de aire por uno nuevo después de aprox. seis meses, para garantizar los mejores resultados de limpieza.

Limpiar los cepillos laterales

En caso necesario, limpie los rodillos con cerdas, para ello tenga preparada la herramienta para la limpieza, que se encuentra en la parte superior de la tapa del depósito recogepolvo.

- Coloque el robot aspirador con la parte inferior hacia arriba sobre una superficie plana y limpia.

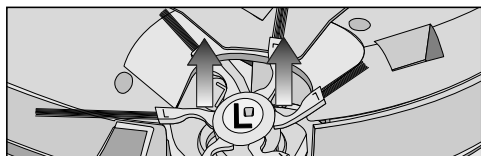

- Agarre con las dos manos mechones de cerdas situados en lados opuestos del cepillo y tire de ellos hacia arriba.
- Retire los hilos y pelos con el desprendedor que se encuentra en la parte inferior de la herramienta para la limpieza.
- Sostenga el desprendedor sobre un cubo de basura.

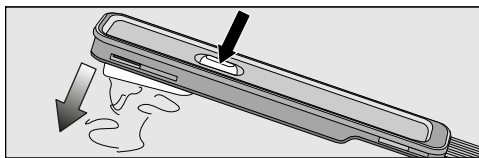

- Pulse la tecla situada sobre el desprendedor las veces que sea necesario hasta que los hilos y los pelos se caigan.

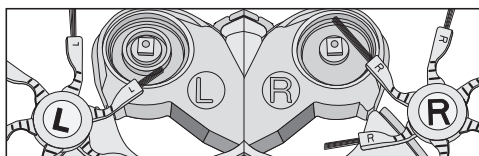

- Presione los dos cepillos laterales ya limpios exactamente sobre los pasadores preparados para ellos, hasta que encajen perfectamente. Tenga en cuenta las marcas correspondientes L y R.

Sustituya los cepillos laterales por unos nuevos después de aprox. un año, así garantizará el mejor resultado de limpieza.

Limpieza del rodillo con cerdas

En caso necesario, limpie el rodillo con cerdas, para ello tenga preparada la herramienta para la limpieza, que se encuentra en la parte superior de la tapa del depósito recogepolvo.

- Coloque el robot aspirador con la parte inferior hacia arriba sobre una superficie plana y limpia.



- Retire los dos cepillos laterales, lea antes detenidamente el apartado «Limpiar los cepillos laterales».

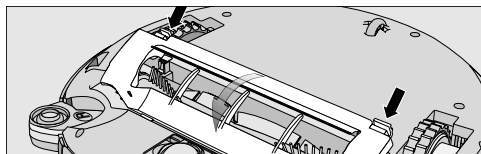

- Desbloquee la tapa del rodillo con cerdas y retírela.

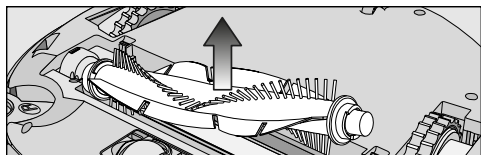

- Retire el rodillo de cerdas.

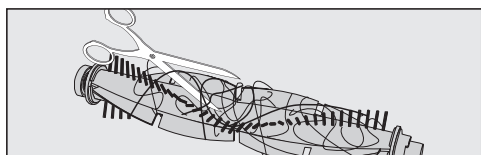

- Corte con unas tijeras los hilos y pelos que se hayan enrollado en el rodillo con cerdas.

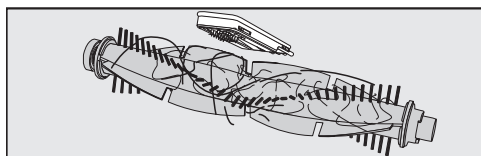

- Retire los hilos y pelos con el desprendedor que se encuentra en la parte inferior de la herramienta para la limpieza.
- Sostenga el desprendedor sobre un cubo de basura.

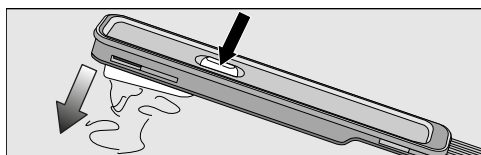

- Pulse la tecla situada sobre el desprendedor las veces que sea necesario hasta que los hilos y los pelos se caigan.

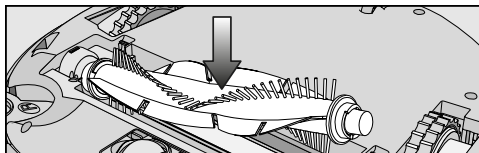

- Vuelva a colocar el rodillo con cerdas. Para ello tenga en cuenta que la parte con la punta afilada quede correctamente encajada en su sitio.

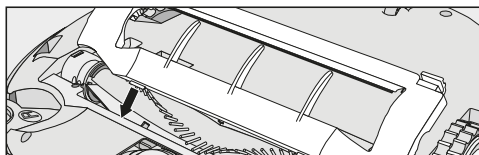

- Coloque correctamente la tapa del rodillo con cerdas y bloquéela hasta que encaje perceptiblemente.

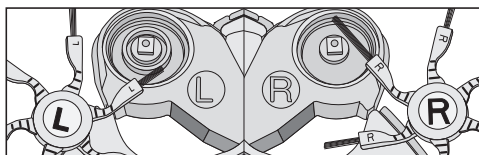

- Coloque ambos cepillos laterales de nuevo, consulte antes detenidamente el apartado «Limpieza de los cepillos laterales».

Sustituya el rodillo con cerdas por uno nuevo aproximadamente cada año, así garantizará el mejor resultado de limpieza.

Limpiar los labios de la junta del depósito recogepolvo

En caso necesario, limpiar los labios de la junta situados en la parte inferior del depósito recogepolvo.

- Coloque el robot aspirador con la parte inferior hacia arriba sobre una superficie plana y limpia.

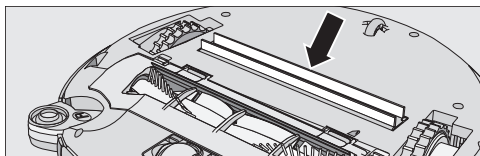



- Limpie los labios de la junta con un paño húmedo.

Sustituya la unidad de los labios de la junta por una nueva después de aprox. un año, así garantizará el mejor resultado de limpieza.

Sustituir la unidad de los labios de la junta del depósito recogepolvo

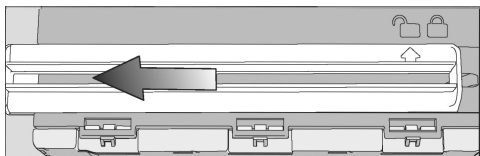
- Retire el depósito recogepolvo.



- Desbloquee la unidad de labios de la junta situada en la parte trasera del depósito recogepolvo de forma que la flecha indique hacia el símbolo .
- Retire la unidad de los labios de la junta.
- Coloque la nueva unidad de labios de la junta de forma que la flecha indique hacia el símbolo .
- Bloquee la unidad de los labios de la junta hasta que encaje perfectamente.

La fecha indica hacia el símbolo .

Limpeza de la rueda delantera

En caso necesario, limpie la rueda delantera, para ello tenga preparada la herramienta para la limpieza, que se encuentra en la parte superior de la tapa del depósito recogepolvo.

- Coloque el robot aspirador con la parte inferior hacia arriba sobre una superficie plana y limpia.



- Desbloquee la tapa.
- Retire la rueda delantera.

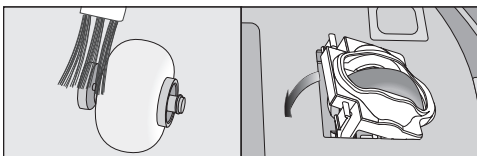

- Retire los hilos y cabellos y utilice la herramienta de limpieza para limpiar la rueda delantera, la tapa y la superficie.
- Vuelva a colocar la rueda y desbloquee la tapa hasta que encaje correctamente.

Limpeza de los sensores

En caso necesario, limpie los sensores.

- Coloque el robot aspirador con la parte inferior hacia arriba sobre una superficie plana y limpia.

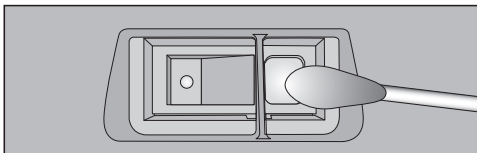

- Limpie los sensores con precaución con un bastoncillo de algodón seco.

Sustituir las pilas del mando a distancia

Para ello tenga preparadas dos pilas de 1,5 V (modelo AAA).

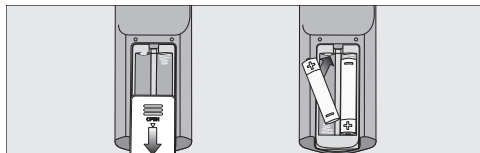

- Retire la tapa del compartimento para las pilas.
- Sustitúyalas. Tenga siempre en cuenta la polaridad.
- Cierre la tapa del compartimento para las pilas.
- Tenga en cuenta los consejos que aparecen en los capítulos «Advertencias e indicaciones de seguridad» y «Su contribución a la protección del medio ambiente» del principio de este manual de instrucciones respecto a cómo manejar y reciclar pilas.

Sustituir la batería

Adquiera la batería de litio original de Miele modelo:

- YCR-M05 para Scout RX2
- YCR-MT12 para Scout RX2 Home Vision

El compartimento de la batería se encuentra en el compartimento para el almacenamiento del robot.

- Retire el depósito recogepolvo.

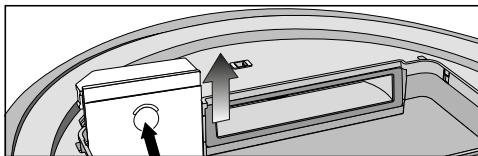

- Abra el compartimento de la batería desbloqueando la tapa hacia arriba.

Scout RX2 (YCR-M05)

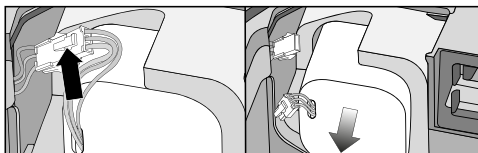

- Tire del cable con precaución para evitar que la toma de la clavija se salga.
- Retire la batería con precaución. Pulse la pestaña de la cubierta de la toma de enchufe para soltar el enchufe.
- Retire la batería.

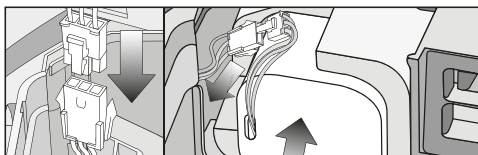

- Meta la clavija de la batería nueva hasta que encaje totalmente en su lugar.
- Coloque la batería con cuidado en su lugar (ver detalle de la derecha).
- Ponga la toma de la clavija lateralmente en el alojamiento.

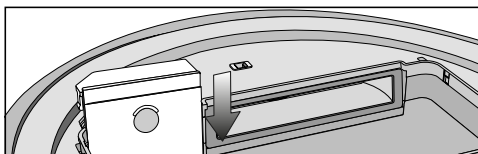

- Encaje correctamente la tapa del compartimento de la batería y ciérrala.
- Tenga en cuenta los consejos que aparecen en los capítulos «Advertencias e indicaciones de seguridad» y «Su contribución a la protección del medio ambiente» del principio de este manual de instrucciones respecto a cómo manejar y reciclar la batería vieja.

Scout RX2 Home Vision (YCR-MT12)

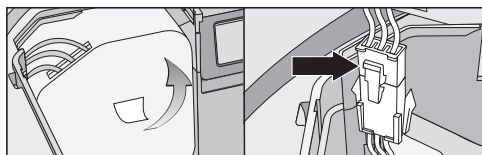

- Retire la batería con cuidado, hasta que se suelte la toma de enchufe.
- Retire la batería con precaución. Pulse la pestaña de la cubierta de la toma de enchufe para soltar el enchufe.

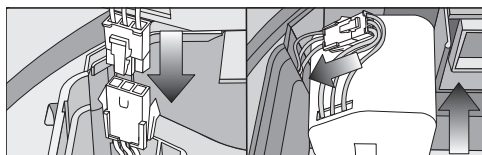

- Meta la clavija de la batería nueva hasta que encaje totalmente en su lugar.
- Guarde la toma del enchufe en la ranura lateral.
- Coloque la batería con cuidado en su lugar (ver detalle de la derecha).

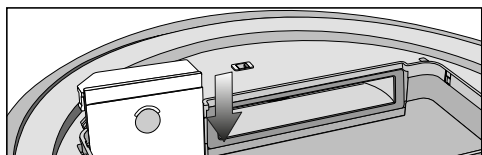

- Encaje correctamente la tapa del compartimento de la batería y ciérrala.
- Tenga en cuenta los consejos que aparecen en los capítulos «Advertencias e indicaciones de seguridad» y «Su contribución a la protección del medio ambiente» del principio de este manual de instrucciones respecto a cómo manejar y reciclar la batería vieja.

Mantenimiento

Mantenimiento del robot aspirador y de los accesorios

⚠ Antes de cada mantenimiento, desconecte el robot aspirador. Para ello pulse el interruptor I/O situado en el lateral del robot aspirador y déjelo en la posición 0.

El robot aspirador y todos los accesorios de plástico podrán limpiarse con un producto de limpieza común para plásticos.

Las cargas estáticas pueden producir acumulaciones de polvo en el robot aspirador. Elimínelas con un paño suave y seco.

⚠ No utilice productos de limpieza abrasivos, limpiacristales, limpiadores multiuso ni productos de cuidado que contengan aceites.

⚠ ¡En ningún caso introduzca el robot aspirador o sus accesorios en agua!

Almacenaje/Ajustes de fábrica

Almacenaje

⚠ Antes de almacenarlo durante un tiempo largo, desconecte el robot aspirador. Para ello pulse el interruptor I/O situado en el lateral del robot aspirador y déjelo en la posición **0**.

En caso de no utilizar el robot aspirador durante un tiempo largo, guárdelo en un lugar bien ventilado y fresco.

Para protegerlo, guarde el robot aspirador con la batería a media carga (indicación estado de cara en el display en color naranja).

Ajustes de fábrica

Puede resetear el robot aspirador a los ajustes de fábrica. Para hacerlo, tenga preparado el mando a distancia.

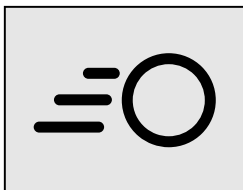
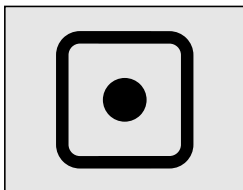

- Pulse a la vez en el display durante al menos 5 segundos los campos sensores **Spot** y **Turbo**.

En la indicación se muestra **r:St**.



- Durante las próximas 2 horas pulsar la tecla **OK** en el mando a distancia hasta que aparezca la indicación **F:tr**.

El robot se reinicia y se restaura a su estado de suministro.

Servicio Post-venta

Contacto en caso de anomalías

En caso de anomalías, que no pueda solucionar usted mismo, informe a su distribuidor Miele o al Servicio Post-venta de Miele.

Al final de este documento encontrará el número de teléfono del Servicio Post-venta de Miele.

Garantía

La duración de la garantía es de 2 años.

A través del Servicio Post-venta obtendrá más información sobre las condiciones de garantía de su país.

¿Qué hacer si ...?

La mayor parte de las anomalías que se producen en el día a día las podrá solucionar usted mismo. En muchos casos se puede ahorrar tiempo y dinero, ya que evitará la intervención del Servicio Post-venta.

Las siguientes tablas le ayudarán a encontrar las causas de un fallo o error, y corregirlo.

 Antes de solucionar una anomalía, desconecte el robot aspirador. Para ello pulse el interruptor I/O situado en el lateral del robot aspirador y déjelo en la posición 0.

Problema	Causa y solución
El robot aspirador se desconecta, tras ser conectado con la tecla Power.	La batería no está lo suficientemente cargada. ■ Coloque el robot aspirador adaptándolo a los contactos de carga de la estación base conectada.
La potencia de limpieza no es lo suficientemente buena.	El depósito recogepolvo está lleno. ■ Vacíe y limpie el depósito recogepolvo.
	El rodillo de cerdas está sucio o desgastado. ■ Limpie el rodillo de cerdas. ■ Sustituya el rodillo de cerdas.
	Los labios de la junta del depósito recogepolvo están sucios u obstruidos. ■ Limpie los labios de la junta y el canal de aspiración en medio. ■ Sustituya la unidad de la junta de los labios de la junta.
	El filtro de salida de aire está sucio. ■ Limpie o sustituya el filtro de salida de aire. ■ Sustituya el filtro de salida de aire.
	Los cepillos laterales están desgastados. ■ Sustituya los cepillos laterales.
El robot aspirador no se carga.	La estación base no está conectada correctamente. ■ Conecte la estación de carga exactamente tal y como se describe en el manual de instrucciones. Respecto al robot aspirador, lea el capítulo «Antes de utilizarlo - Conectar la estación base».

Problema	Causa y solución
<p>El robot aspirador no regresa a la estación base después de cada limpieza.</p>	<p>La limpieza comenzó en un lugar aleatorio de la estancia.</p> <ul style="list-style-type: none"> ■ El robot aspirador vuelve al punto inicial.
	<p>El robot aspirador no tiene suficiente luz para moverse sin limitaciones.</p> <ul style="list-style-type: none"> ■ Asegúrese de que la zona esté lo suficientemente bien iluminada.
	<p>La estación base no está conectada correctamente.</p> <ul style="list-style-type: none"> ■ Conecte la estación de carga exactamente tal y como se describe en el manual de instrucciones. Respecto al robot aspirador, lea el capítulo «Antes de utilizarlo - Conectar la estación base».
	<p>Está interrumpida la conexión entre el emisor de rayos infrarrojos de la estación base y el robot aspirador.</p> <ul style="list-style-type: none"> ■ Limpie las piezas con mucho cuidado utilizando un paño suave y seco y observe que ningún objeto interrumpa la conexión.
	<p>Los obstáculos en la superficie a limpiar impiden la navegación.</p> <ul style="list-style-type: none"> ■ Preste continua atención al robot aspirador mientras realiza la limpieza. ■ Retire los obstáculos problemáticos. ■ Utilice la cinta magnética para delimitar una zona problemática. ■ Reduzca la altura máxima de desnivel que puede superar el robot aspirador, ver capítulo «Manejo - Reducir la altura máxima de desnivel».

Problema	Causa y solución
El robot aspirador no reacciona.	El robot aspirador está desconectado. ■ Conéctelo (interruptor I/O en la posición I).
	Las pilas del mando a distancia no están bien colocadas. ■ Tenga siempre en cuenta la polaridad.
	Las pilas ya no tienen potencia. ■ Sustitúyalas.
	Se ha interrumpido la comunicación entre el emisor de rayos infrarrojos del robot aspirador y el mando a distancia. ■ Limpie la parte delantera del robot aspirador y la parte superior del mando a distancia con precaución con un paño suave y seco y tenga en cuenta que ningún objeto interrumpa la conexión.
	El mando a distancia está demasiado cerca o demasiado lejos del robot aspirador. ■ Adapte la distancia y nivele el mando a distancia para utilizar el robot.

Mensajes de anomalía

 Antes de solucionar una anomalía, desconecte el robot aspirador. Para ello pulse el interruptor I/O situado en el lateral del robot aspirador y déjelo en la posición 0.

Los mensajes de anomalía aparecen en el display.

Cuando en ese lugar aparezca de arriba a abajo de forma continua «I _I», vacíe y limpie el depósito recogepolvo.

Junto con el robot aspirador se adjunta una etiqueta adhesiva donde aparecen anotados todos los mensajes de anomalía. Péguela en la parte inferior de la tapa del compartimento de almacenamiento.

Problema	Causa y solución
F 1	Anomalía "Rueda suelta" ■ Coloque el robot aspirador sobre una superficie horizontal.
F 2	Anomalía "Sensores sucios" ■ Limpie los sensores Este mensaje de anomalía aparece exclusivamente si el robot aspirador comienza a funcionar y un sensor antiaccidentes se encuentra con un precipicio. Aleje el robot aspirador del precipicio.
F 3	Anomalía "Filtro no reconocido" ■ Coloque el depósito recogepolvo con el filtro de salida de aire colocado en el robot aspirador.
F 4	Anomalía "Sobrecarga en las ruedas de accionamiento" ■ Compruebe si se ha depositado suciedad en las ruedas de accionamiento. Retirar hilos y cabellos. Este mensaje de anomalía aparece exclusivamente en caso de que el robot aspirador se atasque.
F 5	Anomalía "Sobrecarga en los cepillos" ■ Compruebe si se ha almacenado suciedad en el rodillo de cerdas y en los cepillos laterales. Límpielos. Este mensaje de anomalía aparece exclusivamente en caso de que el robot aspirador se encuentre con obstáculos.

Problema	Causa y solución
F 6	Anomalía "Sobrecarga en el motor" ■ Vacíe y limpie el depósito recogepolvo. Limpie o sustituya el filtro de salida de aire.
F 7	Anomalía interna del sistema o anomalía "Robot aspirador fuera de la temperatura ambiente permitida" ■ Desconecte el robot aspirador y vuelva a conectarlo (interruptor I/O).
F 8	Anomalía "Rueda delantera sucia" ■ Comprobar si se ha acumulado suciedad en la rueda delantera, la tapa o la superficie del alojamiento. Retirar los hilos y cabellos y limpie la rueda delantera, la tapa y la superficie.
Restaurar el mensaje de anomalía después de subsanar la anomalía	Existen las siguientes posibilidades para subsanar las anomalías arriba descritas
	<ul style="list-style-type: none"> – Desconecte el robot aspirador y vuelva a conectarlo (interruptor I/O). – Pulse la tecla Power en el mando a distancia. – Pulse el campo sensor ►II del display del robot aspirador durante al menos tres segundos.

Datos técnicos

(para el módulo WiFi)

Banda de frecuencia 2,412 GHz - 2,472 GHz

Potencia de transmisión máxima < 100 mW

Declaración de conformidad

Por la presente, Miele declara que este aspirador cumple con los requisitos de la directiva europea 2014/53/EU.

En el siguiente link encontrará el texto completo de la declaración de conformidad europea:

- productos, descarga, en www.miele.es
- Atención al cliente, solicitud de información, instrucciones de manejo, e www.miele.es/electrodomesticos/solicitud-de-informacion-385.htm introduciendo el nombre del producto o el número de fabricación

Derechos y licencias

Miele utiliza software para el manejo y control del robot aspirador.

Se deberán respetar las autorizaciones de Miele y de otros distribuidores de software en relación con los derechos de autor.

Miele y sus distribuidores se reservan los derechos correspondientes sobre los componentes del software.

En especial se prohíbe:

- La reproducción y distribución.
- La generación de modificaciones y las versiones derivadas,
- La descompilación, ingeniería inversa, descomposición y cualquier otro tipo de reducciones del software.

Asimismo, en el software también están integrados los componentes contemplados en GNU General Public License, así como en otras licencias de Open Source.

Puede obtener una relación de los componentes integrados en Open Source junto con una copia de las licencias correspondientes en www.miele.com/device-software-licences.

Miele cede el código fuente para todos los componentes que tienen licencia bajo GNU General Public License y el software similar con licencias de Open Source.

Para obtener dicho código fuente, envíe un email a miele@miele.es.

El Servicio Post-venta de Miele le ofrecerá unas instrucciones detalladas del uso de los modos de prueba.



Miele S.A.U.

Avda. Bruselas, 31
28108 Alcobendas (Madrid)
Tfno.: 91 623 20 00
Fax: 91 662 02 66
Internet: www.miele.es
E-mail: miele@miele.es

Teléfono Servicio Postventa / Atención al Cliente: 902 398 398

E-mail Servicio Postventa: mieleservice@miele.es
E-mail Atención al Cliente: miele@miele.es

Teléfono Servicio de Atención al Distribuidor: 902 878 209

Servicios concertados en todas las capitales y poblaciones importantes.

Chile

Miele Electrodomésticos Ltda.
Av. Nueva Costanera 4055
Vitacura
Santiago de Chile
Tel.: (56 2) 957 0000
Fax: (56 2) 957 0079
Internet: www.miele.cl
E-Mail: info@miele.cl

Alemania

Dirección del fabricante

Miele & Cie. KG
Carl-Miele-Straße 29
33332 Gütersloh