

# Dojo DUO 990

MANUAL  
DE USUARIO

 **OSOJI**



ALGORITMO  
NAVEGACIÓN  
INTELIGENTE

Cubre hasta  
250 m<sup>2</sup>



CONTROL  
REMOTO

Programa día y hora  
(anticipadamente)



MOPA  
TRAPEADORA

Mopa con spray automático  
tecnología "Shining Floor"



APP WIFI

Programación remota  
desde fuera de tu casa  
y mapea tu hogar



REDUCCIÓN  
DE RUIDO

Gracias a la tecnología  
"Brushless Motor"



OSOJI EN JAPONÉS SIGNIFICA  
"LIMPIEZA PROFUNDA" Y CONSISTE  
EN LIMPIAR EL EXTERIOR COMO  
REFLEJO DE LA LIMPIEZA INTERIOR.

TE INVITAMOS A CONOCER ESTA  
FAMILIA DE ROBOTS PARA QUE  
TE ASISTAN EN LAS TAREAS DEL  
HOGAR Y TENGAS MÁS VIDA.

ロボット  
Más robots, más vida.

# CONTENIDO

Bienvenido a la familia Osoji _____	4
Funcionamiento simple en 6 pasos _____	5
Instrucciones de Mantención _____	6
<b>1. Instrucciones de seguridad importantes _____</b>	<b>7</b>
<b>2. Contenido del paquete y características técnicas _____</b>	<b>9</b>
2.1 Contenido del paquete _____	9
2.2 Diagrama del producto _____	10
<b>3. Funcionamiento y programación _____</b>	<b>12</b>
3.1 Notas antes de limpiar _____	12
3.2 Inicio rápido _____	13
3.3 Selección del modo de limpieza _____	15
3.4 Programar el robot _____	17
3.5 Luz y sonido indicadora del estatus _____	19
3.6 DOJO DUO 990 tiene  _____	19
Conexión WIFI App Tuya Smart _____	20
<b>4. Mantenimiento _____</b>	<b>21</b>
4.1 Contenedores de suciedad y filtros _____	21
4.2 Cepillo principal y cepillos laterales _____	22
4.3 Otros componentes _____	23
<b>5. Solución de Problemas _____</b>	<b>24</b>
Eficiente Rodillo Anti-Pelusas _____	26
<b>6. Uso de la Mopa Trapeadora _____</b>	<b>27</b>

# Bienvenido a la familia OSOJI

Estimado (a)

Bienvenido a la familia de robots Osoji,

## NUESTRO COMPROMISO

Entregarte siempre soluciones tecnológicas del más alto nivel inspirados en la excelencia japonesa.

Tú disfrutas tu vida y los robots Osoji trabajarán para ti.

## COMO CONTACTARNOS

Tenemos el más alto nivel de compromiso con cada uno de nuestros clientes, puedes encontrarnos en:

**Atención al Cliente:** contacto@osoji.cl  +562 2869 2815

**Servicio Técnico:** serviciotecnico@osoji.cl  +569 4352 0738

**Showroom:** Las Hualtatas 8081, Vitacura.

## INSCRÍBETE CON NOSOTROS

Y accede a nuestro mundo de promociones y tips para un mejor uso de tus productos.

Alarga tu garantía por 6 meses en forma gratuita al inscribirte aquí:



<https://osoji.cl/club>

A tu disposición.

Octavio Urzúa



DOJO



MADO



KATTO

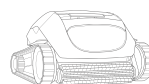

PURU



MIX

## Funcionamiento Simple en 6 pasos :



1

Conectar la estación de carga a la red eléctrica, ubicarlo en un lugar despejado.



2

Conecta el paso de corriente del dispositivo usando el switch ubicado en el costado lateral derecho.

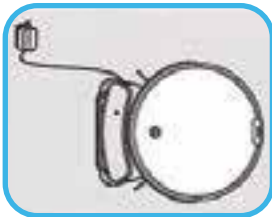

3

Coloca el dispositivo sobre la estación de carga. (Primera carga 6 horas).



4

Pulsa el botón AUTO  para iniciar el aspirado.

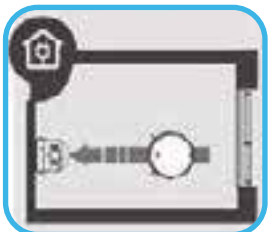

5

Una vez que termina limpieza el dispositivo volverá a su base de carga en forma automática.



6

Descarga la APP Tuya Smart, disponible en iOS y Android. La función WIFI, permite programarla fácilmente desde fuera de tu hogar.

# Instrucciones de Mantenimiento

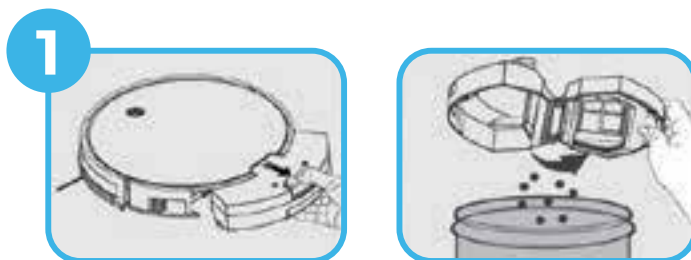

Recuerda limpiar el depósito de polvo en forma frecuente.

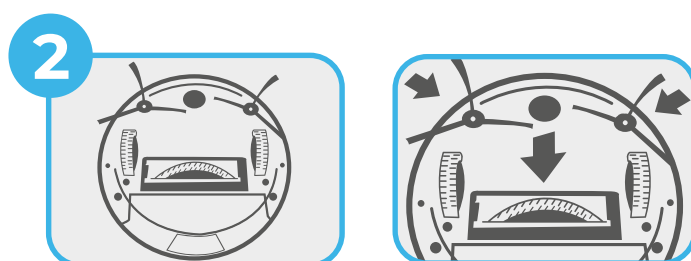

Sacar y limpiar con regularidad el rodillo debajo de la tapa amarilla y los barredores laterales ubicados en la parte inferior de la aspiradora.



Limpiar en forma semanal el filtro HEPA (Color blanco), ubicado en el interior del depósito de suciedad, y reemplazar cada 6 meses aproximadamente. (Filtro HEPA solo se sacude no se moja).

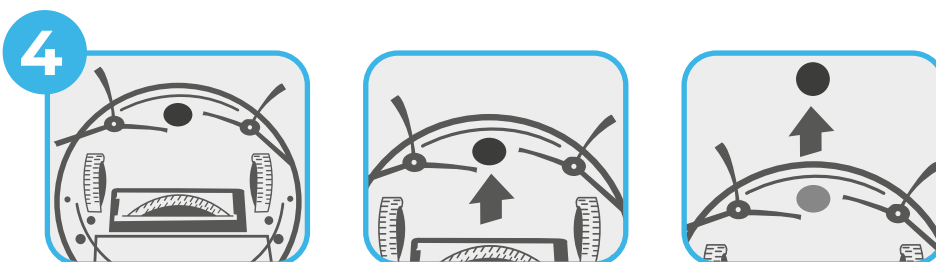

Después de un número considerable de usos sacar la rueda central a presión hacia afuera, para realizarle la limpieza correspondiente.

# 1. Instrucciones de seguridad importantes

“El equipo no es para ser utilizado por personas (incluidos niños) con capacidad física, sensorial o mental reducida, o con falta de experiencia y conocimiento, a menos que sean instruidos o supervisados”

“Los niños deben ser supervisados y evitar que jueguen con el dispositivo”

## **ANTES DE USAR ESTE DISPOSITIVO, LEA ATENTAMENTE TODAS LAS INSTRUCCIONES. CONSERVE ESTAS INSTRUCCIONES**

1. Despeje el área que desea limpiar. Retire del suelo los cables de suministro y los objetos pequeños que puedan quedar enredados en el dispositivo. Pliegue los flecos de la alfombra bajo la alfombra y retire del nivel del suelo elementos tales como cortinas y manteles.
2. Si en el área de limpieza existe un desnivel debido a la presencia de un escalón o escaleras, le recomendamos que controle el dispositivo para cerciorarse de que éste es capaz de detectar el escalón sin caer. Puede resultar necesario colocar una barrera física en el precipicio para evitar que la unidad caiga. Asegúrese de que la barrera física no supone un riesgo de tropiezo.
3. Use el dispositivo únicamente como se describe en este manual. Emplee sólo accesorios recomendados o vendidos por el fabricante.
4. Por favor, cerciórese de que su suministro eléctrico coincide con el voltaje de tensión que figura en la esta estación de carga.
5. Diseñado para su USO EXCLUSIVO EN ESPACIOS INTERIORES. No utilice el dispositivo al aire libre o en espacios comerciales o industriales.
6. Emplee únicamente la batería recargable original y la estación de carga que el fabricante suministra con el dispositivo.
7. No utilice el dispositivo si éste no contiene el recipiente para polvo y/o los filtros en la posición correcta.
8. No ponga en marcha el dispositivo en un lugar donde existan velas encendidas u objetos frágiles.
9. No use el dispositivo en entornos extremadamente fríos o calientes (temperatura inferior a  $-5^{\circ}\text{C}/23^{\circ}\text{F}$  o superior a  $40^{\circ}\text{C}/104^{\circ}\text{C}$ ).
10. Mantenga el cabello, la ropa holgada, los dedos y cualquier parte del cuerpo alejados de las aberturas y partes móviles del dispositivo.
11. No ponga en marcha el dispositivo en una habitación donde se encuentre durmiendo un bebe o un niño.
12. No use el dispositivo sobre superficies mojadas o con agua estancada.
13. No permita que el dispositivo recoja objetos de gran tamaño como es el caso de piedras, trozos grandes de papel o cualquier otro objeto que pueda obstruir el dispositivo.
14. No use el dispositivo para recoger materiales inflamables o combustibles, tales como gasolina, tóner de impresora o fotocopidora o en lugar donde puedan existir esta clase de materiales.
15. No use el dispositivo para recoger objetos que estén ardiendo o que emitan humos, como por ejemplo, cigarros, cerillas, cenizas calientes o cualquier otro objeto que pueda provocar un incendio.
16. No introduzca objetos en la abertura para la entrada de polvo. No use el dispositivo si la entrada de polvo está obstruida. Mantenga la abertura libre de polvo, pelusa, pelo o cualquier otra cosa que pueda reducir el flujo de aire.
17. Tenga cuidado de no dañar el cable de suministro. No emplee el cable de suministro para tirar o transportar el dispositivo o la estación de carga, ni lo use en forma de asa. No cierre la puerta si el cable de suministro queda atrapado ni coloque el cable sobre el perfil de bordes afilados o esquinas. No permita que el dispositivo arrolle el cable de suministro. Mantenga el cable de suministro alejado de superficies calientes.

- 
18. Si el cable de suministro eléctrico está dañado, deberá ser reemplazado por el fabricante o por un técnico de servicio de éste, a fin de evitar posibles riesgos.
  19. No utilice la estación de carga si ésta presenta daños.
  20. No usar en caso de daños en el cable de suministro o en el enchufe. No use el dispositivo ni la estación de carga si no presentan un funcionamiento correcto, si han sufrido una caída, si están dañadas, si han sido olvidadas en el exterior o si han entrado en contacto con agua. En este caso, deberán ser reparadas por el fabricante o por un técnico de servicio de éste, a fin de evitar posibles riesgos.
  21. Antes de realizar trabajos de limpieza y mantenimiento en el dispositivo, desconecte el interruptor de encendido.
  22. Separe el enchufe de la toma de corriente antes de llevar a cabo la limpieza y el mantenimiento en la estación de carga.
  23. Antes de extraer la batería para la eliminación del dispositivo, retire el dispositivo de la estación de carga y apague el interruptor principal del dispositivo.
  24. Antes de eliminar el dispositivo, la batería se debe extraer y eliminar de acuerdo con la leyes y normativas locales.
  25. Por favor, elimine las baterías usadas de acuerdo con las leyes y normativas locales.
  26. No quemé el dispositivo, incluso si éste presenta daños graves, ya que las baterías pueden explotar.
  27. Si no prevé usar la estación de carga durante un tiempo prolongado, desenchúfela.
  28. El dispositivo se debe usar respetando lo establecido en este manual de usuario. OSOJI ROBOTICS no asume ninguna responsabilidad por los daños o lesiones causados por un uso inadecuado.



### **Eliminación correcta de este producto**

Para evitar posibles daños al medio ambiente o a la salud humana derivados del vertido de residuos sin control, recicle el producto de manera responsable para impulsar la reutilización sostenible de los recursos materiales. Para desechar el dispositivo usado, utilice los sistemas de recogida y reciclado.



## 2. Contenido del paquete y características técnicas

---

### ■ 2.1 Contenido del paquete

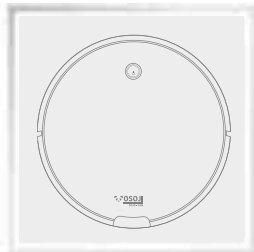

Robot

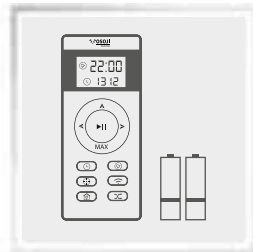

Control remoto con  
baterías



Estación de carga (con  
adpatador de corriente)



(4) Cepillos laterales (2  
instalados previamente,  
2 recambios)



Heramiento de  
limpieza



Manual de instrucciones



Filtro de gran eficacia

## 2. Contenido del paquete y características técnicas

### 2.2 Diagrama del producto

#### OSOJI - DOJO DUO 990

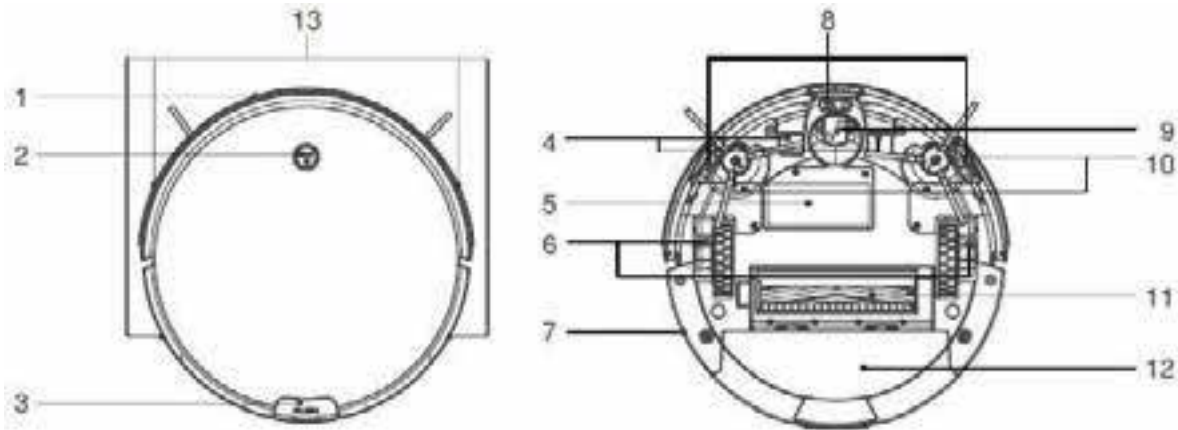

- |  |   |
|--|---|
| 1. Sensores anti colisiones.                       | 8. Sensores anti caídas.                            |
| 2. Botón de modo AUTO.                             | 9. Rueda universal.                                 |
| 3. Botón de extracción del contenedor de suciedad. | 10. Cepillos laterales.                             |
| 4. Contactos de carga.                             | 11. Cepillo principal.                              |
| 5. Tapa de batería.                                | 12. Contenedor para la suciedad.                    |
| 6. Ruedas motrices.                                | 13. Receptor de infrarrojos para el control remoto. |
| 7. Interruptor de encendido lateral.               |   |

#### Estación de carga

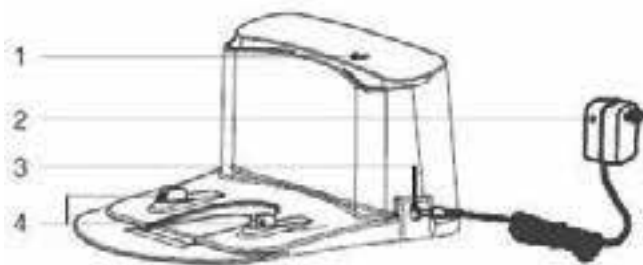

- |                                       |
|---------------------------------------|
| 1. Luz indicadora de encendido.       |
| 2. Adaptador de corriente.            |
| 3. Puerto del indicador de corriente. |
| 4. Clavijas de la estación de carga.  |

## 2. Contenido del paquete y características técnicas

### Control remoto

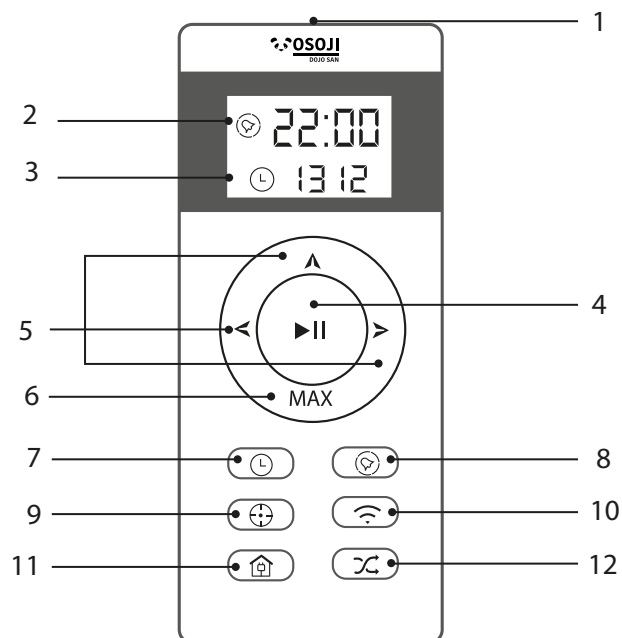

1. Emisor de infrarrojos.
2. Indicación de la hora de limpieza programada.
3. Indicación de la hora actual.
4. Botón de INICIO/PAUSA
5. Botón de control de direcciones
6. Botón MAX  
Presionar para:
  - Ajustar la hora actual y programar la hora de limpieza.
  - Girar el robot 180 grados.
  - Aumentar la potencia de aspiración para la limpieza en profundidad.
7. Botón para establecer la hora actual.
8. Botón de programación inteligente.
9. Botón del modo de limpieza en un lugar.
10. WIFI
11. Botón de modo de retorno al cargador.
12. Botón del modo de limpieza de las esquinas.

### Contenedor para la suciedad

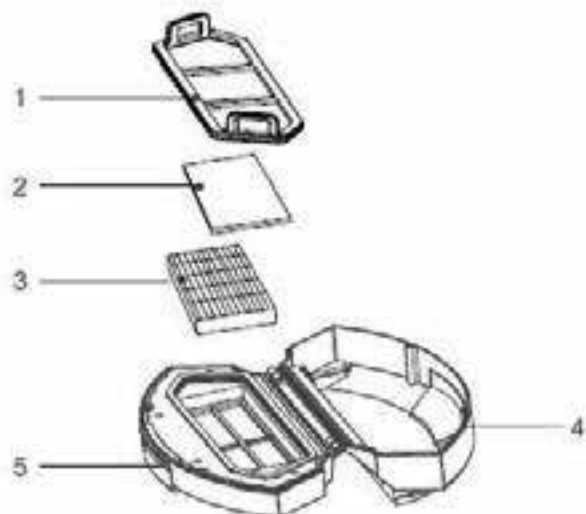

1. Red del filtro.
2. Filtro de la esponja.
3. Filtro Hepa de gran eficacia.
4. Contenedor para la suciedad.
5. Tapa del contenedor de suciedad.

## 3. Funcionamiento y programación

### ■ 3.1 Notas antes de limpiar

Antes de empezar a utilizar OSOJI DOJO DUO 990, dedique unos momentos para inspeccionar el área a limpiar y eliminar cualquier obstáculo.

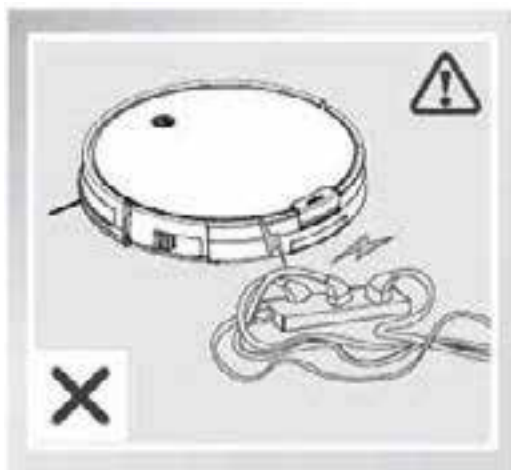

Retirar los cables de corriente y los pequeños objetos del suelo que podrían enredarse con el robot.

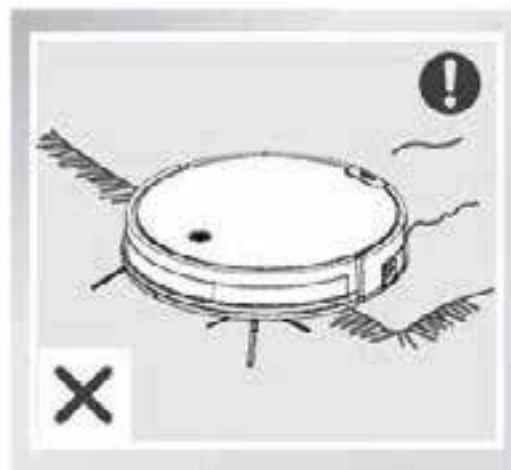

El producto no es apto para usar en alfombras de pelo largo. Antes de usar el producto cerca de un área con alfombras, o en un área con alfombras con borlas, por favor doble los bordes de la alfombra sobre sí mismos.

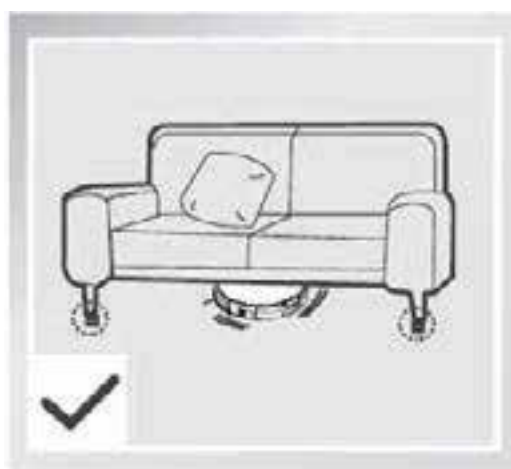

Por favor, tenga en cuenta que el robot necesita un espacio de 8 cm (3 pulgadas) como mínimo para limpiar debajo de los muebles sin complicaciones.

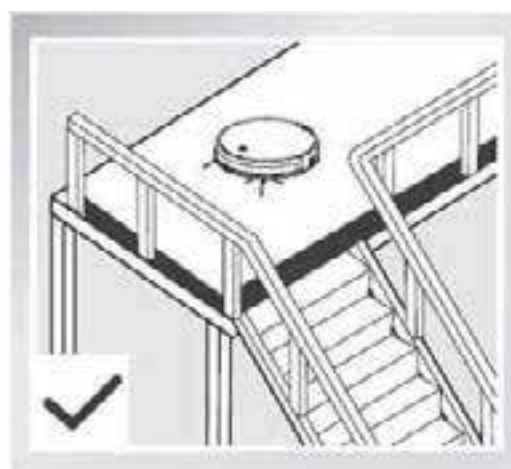

Si hay escaleras o escalones en el área de limpieza, por favor opere el DOJO DUO 990 para asegurar que los sensores anti caída puedan detectarlos. Puede ser necesario colocar una barrera física en el borde del desnivel para evitar que la unidad se caiga.

# 3. Funcionamiento y programación

## 3.2 Inicio Rápido

### 1 Colocación de la estación de carga

- Conectar el adaptador de corriente a la estación de carga.
- Colocar la estación de carga a nivel de la superficie del suelo, apoyada contra una pared con la base perpendicular al suelo. Mantener el área situada inmediatamente 2 m (6,6 pies) delante del cargador y 1 m (3.3 pies) a ambos lados del cargador libre de objetos y superficies reflectantes.
- Conectar la estación de carga.

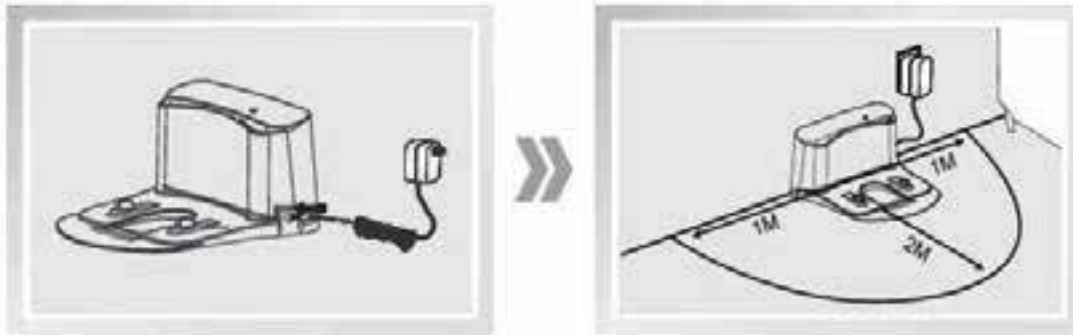

### 2 Encendido

- Girar el interruptor de alimentación a la posición de ENCENDIDO. "I" indica ENCENDIDO y "O" indica APAGADO.

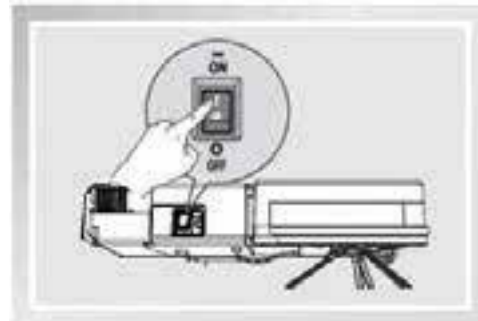

\* DOJO DUO 990 ENCENDIDO cuando el botón de modo AUTO en el robot parpadea en VERDE.

### 3 Carga del DOJO DUO 990

- Colocar el DOJO DUO 990 en la estación de carga y comprobar que el DOJO DUO 990 está en contacto con las clavijas de la estación de carga.
- Cargar el DOJO DUO 990 por lo menos durante 4 horas antes de usarlo por primera vez.

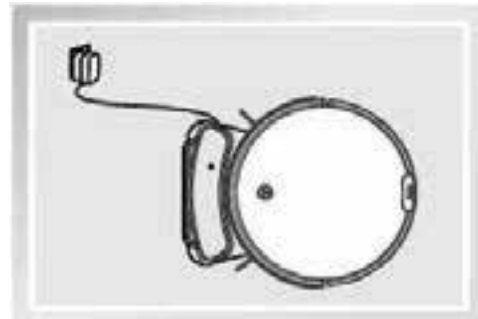

\* El botón de modo AUTO en el robot parpadea en color NARANJA cuando el DOJO DUO 990 se está cargando y se ilumina con una luz VERDE continua cuando está completamente cargado

### 3. Funcionamiento y programación

- \* Quitar la batería del Robot si no se va a usar el robot durante un período de tiempo prolongado. En caso que se produzca una fuga de la batería, por favor quite la batería y limpie la ranura de la batería mientras lleva guantes protectores.
- \* Si la batería está completamente descargada o no se ha usado durante mucho tiempo, su capacidad puede disminuir y deberá ser reactivada.
- \* Para reactivar la batería: colocar el robot en la estación de carga manualmente y volver a quitarlo después de haberlo cargado durante 3 minutos; repetir este procedimiento 3 veces y luego cargarlo como normalmente entre 3 y 5 horas.
- \* El DOJO DUO 990 usa baterías de larga duración que no necesitan ser cambiadas frecuentemente. Para cambiar la batería contacte con el servicio de atención al cliente o siga las siguientes instrucciones:
  - a. Desenroscar los tornillos de la tapa de la batería, quitar la tapa de la batería.
  - b. Quitar la batería y desconectar los fijadores.
  - c. Conectar los fijadores correspondientes en la nueva batería. Colocar la nueva batería. Volver a colocar la tapa de la batería y atornillar los tornillos de la tapa de la batería.

#### 4 Inicio

- Presionar el botón de modo AUTO en el DOJO DUO 990 o el botón de INICIO/PAUSA en el control remoto. El DOJO DUO 990 empieza a funcionar inmediatamente en el modo de limpieza AUTO.

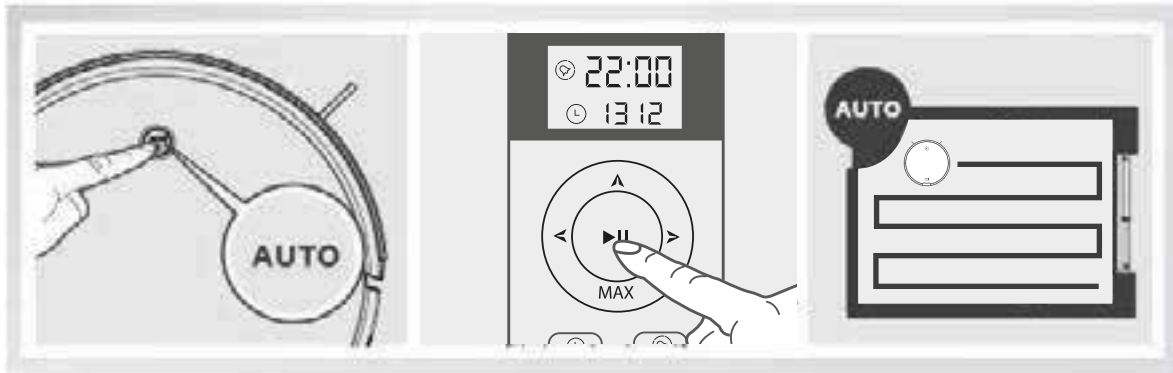

- \* Para escoger otro modo de limpieza, por favor consulte la sección 3.3 de la selección del modo de limpieza para obtener más información

#### 5 Pausa

- Pausar el Robot al presionar el botón de modo AUTO en el Robot o el botón de INICIO/PAUSA en el control remoto.

\*El DOJO 950 puede ser direccionado para moverse hacia delante, hacia la izquierda y hacia la derecha y girar, al usar los botones del control de direcciones y el botón MAX en el control remoto cuando está en pausa. El DOJO 950 no limpia cuando está en pausa.

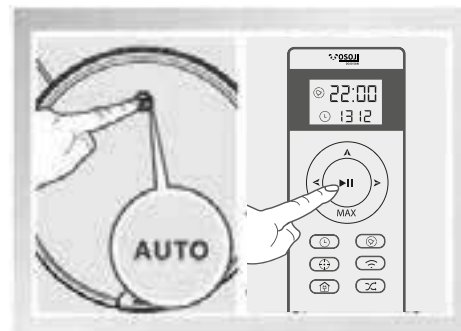

\*\* Si el DOJO DUO 990 está en pausa durante más de 45 segundos se va a dormir para ahorrar la potencia de la batería, el botón de modo AUTO en el robot no parpadea y los botones en el control remoto están desactivados. Para despertar el DOJO DUO 990, presionar el botón de modo AUTO en el robot el botón de INICIO/PAUSA en el control remoto.

## 3. Funcionamiento y programación

### 6 Apagado

Pausar el DOJO DUO 990. Girar el interruptor de alimentación lateral a la posición de APAGADO.

\*\*Cuando el DOJO DUO 990 no está limpiando, es mejor ponerlo en la estación de carga en la posición de ENCENDIDO, en lugar de en la posición de APAGADO. Así estará listo para la siguiente limpieza.

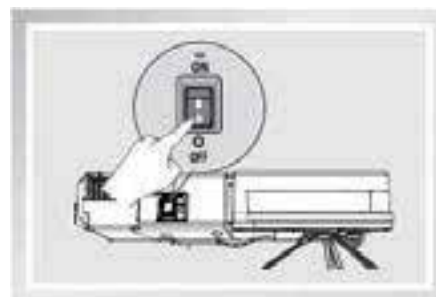

### 3.3 Selección del modo de limpieza

El DOJO DUO 990 tiene varios modos de limpieza para que pueda escoger el que quiera, para limpiar de manera efectiva diferentes tipos de suelos. Los modos de limpieza son seleccionados mediante el control remoto o el botón de modo AUTO en el robot.

\*\*Antes de seleccionar un modo de limpieza, asegúrese que el botón de modo AUTO en el DOJO DUO 990 parpadea en VERDE. Si no, presione el botón de modo AUTO en el robot o el botón de INICIO/PAUSA en el control remoto para despertar el robot.

### 1 Modo de Limpieza AUTO

Este es el modo usado más comúnmente. En el modo de limpieza AUTO, el DOJO DUO 990 limpia en línea recta y cambia de dirección cuando se encuentra con un obstáculo.

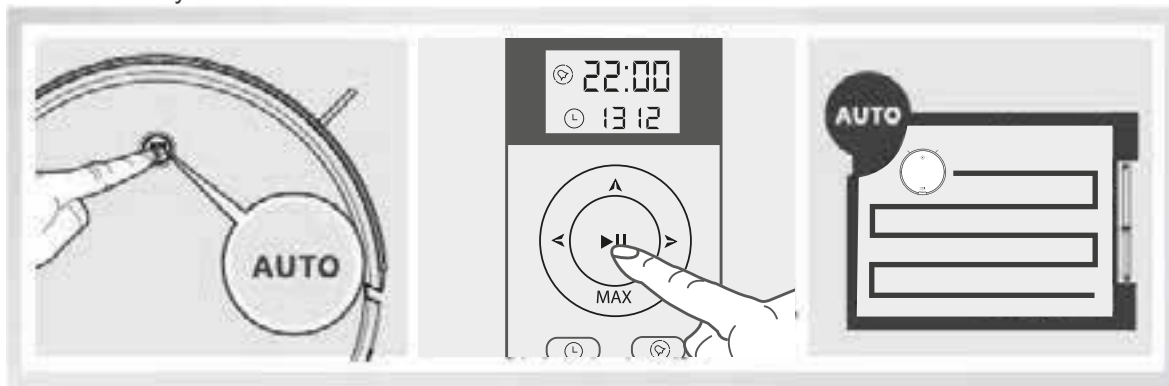

### 2 Botón del modo de limpieza en un lugar (1 Minuto)

- Este modo es óptimo para usar en un área donde haya una gran concentración de polvo o suciedad. En el modo de limpieza en un lugar, el DOJO DUO 990 se centra en un área específica para limpiar.

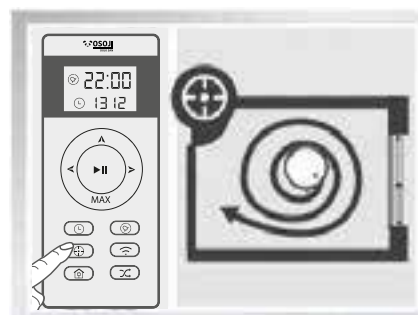



## 3. Funcionamiento y programación

### 3 Modo De Limpieza de las Esquinas (Hasta 20 minutos)

- Este modo es bueno para limpiar las esquinas y los rincones de una habitación. En el modo de limpieza de las esquinas, el DOJO DUO 990 limpia a lo largo de un borde (p. ej. una pared).

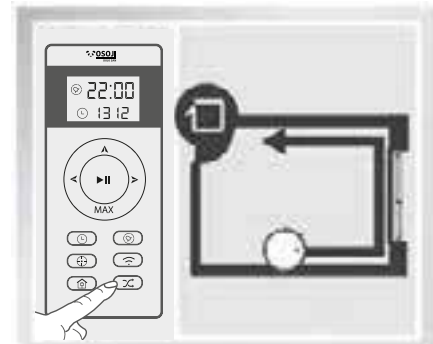

### 4 Modo de limpieza MAX

- Este modo es de limpieza AUTO con la potencia de aspiración para una limpieza en profundidad.

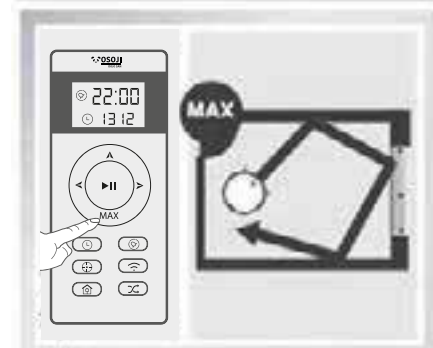

### 5 Modo de una sola habitación

Este modo se usa si el DOJO DUO 990 solo necesita limpiar una sola habitación. Presionar el botón de modo AUTO en el robot dos veces o el botón de INICIO/PAUSA en el Control Remoto dos veces, el DOJO DUO 990 empieza a limpiar en el modo de una sola habitación, se para y luego emite un pitido cuando ha completado la limpieza.

\*\*La habitación debe ser confinada para que el modo de una sola habitación funcione adecuadamente. Cierra las puertas en la entrada de la habitación y en la salida para que la habitación quede cerrada.

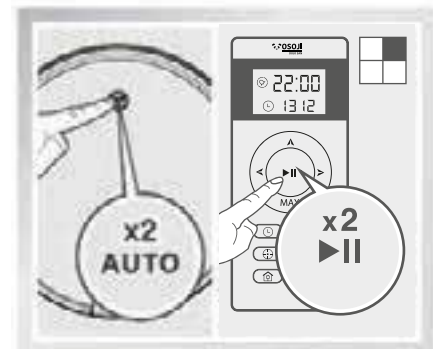

### 6 Modo de retorno al cargador

Cuando baja la potencia de la batería DOJO DUO 990 cambia automáticamente al modo de volver a cargarse y vuelve a la estación de carga para recargarse él mismo.

\*\*EL DOJO DUO 990 también puede volver a la estación de carga en cualquier momento al presionar el botón de volver a la estación de carga en el control remoto.





## 3. Funcionamiento y programación

### 3.4 Programar el robot

EL DOJO DUO 990 tiene una función de programación de hora. EL DOJO DUO 990 puede ser programado para limpiar automáticamente una vez al día, a una hora específica, incluso si no hay nadie en casa. La hora del día y la hora de limpieza se programan mediante el control remoto.

\*\*Todas las programaciones de limpieza se realizan en el modo de limpieza AUTO.

\*\*Antes de programar el robot, asegúrese que el botón de modo AUTO en DOJO DUO 990 2 parpadea en VERDE. Sino, presiones el botón de modo AUTO en el robot o el botón de INICIO/PAUSA en el control remoto para despertar el robot.

\*\*Cuando programe al robot con el control remoto, apunte el control remoto hacia el robot. Cada paso de programación mediante el control remoto dispara un pitido desde el robot como respuesta. El paso es inválido si no ha habido el pitido.

#### 1 Establecer la hora del día actual

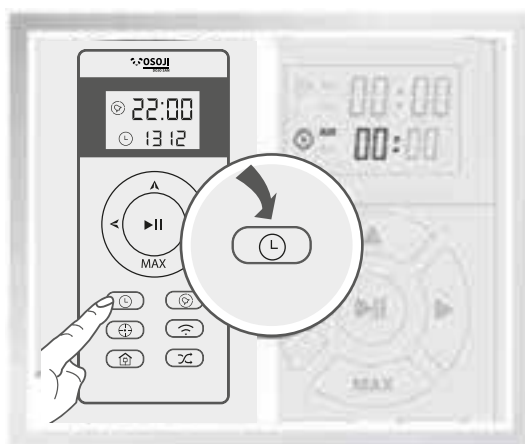

Presionar el botón de establecer la hora actual en el control remoto. La "hora" en la segunda línea en la pantalla parpadea.

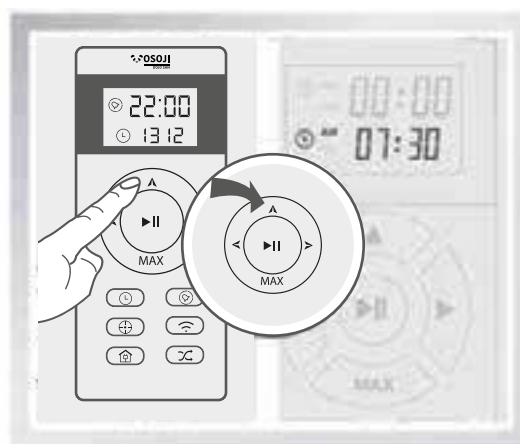

Presionar el botón de control de dirección hacia arriba y el botón MAX para ajustar la "hora" y "minutos". Presionar los botones de control de direcciones hacia la izquierda y la derecha para cambiar entre hora y minutos.



Presionar el botón de establecer la hora actual en el control remoto para confirmar y guardar la hora del día actual.

## 3. Funcionamiento y programación

### 2 Programar la hora de limpieza

Presionar el botón de programación de la hora en el control remoto para programar una limpieza automática. La “hora” en la primera línea en la pantalla parpadea.

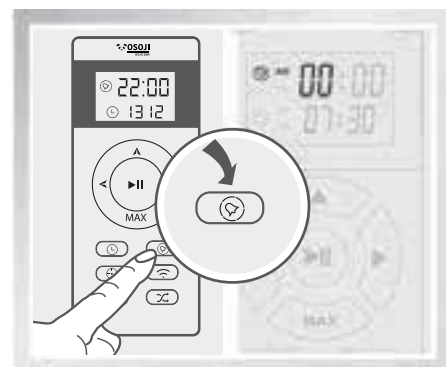

Presionar el botón de control de dirección hacia arriba y el botón MAX para ajustar el número de la “hora” y de los “minutos”. Presionar los botones de control de direcciones hacia la izquierda y la derecha para cambiar entre hora y minutos.

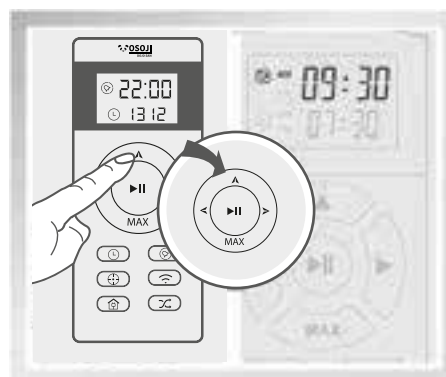

Presionar el botón de programación de la hora en el control remoto para confirmar y guardar la hora de limpieza programada. EL DOJO DUO 990 limpiará automáticamente a la hora programada cada día.

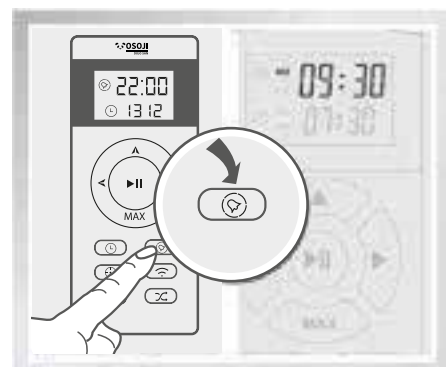

### 3 Cancelar la hora de limpieza programada

Ajustar la hora en la primera línea en la pantalla del control remoto a “00:00” y guardar. Se ha cancelado la hora de limpieza programada.

\*\*Después de cambiar las pilas en el control remoto, restablecer la hora actual y la hora de limpieza programada.



## 3. Funcionamiento y programación

### 3.5 Luz y sonido indicadora del estatus

#### Luz indicadora

Botón de modo AUTO	Status
Parpadea en NARANJA	El DOJO DUO 990 se está cargando
Luz continua VERDE	El DOJO DUO 990 está completamente cargado
Parpadea en VERDE	El DOJO DUO 990 esta ENCENDIDO y está despierto
Luz continua ROJA	El DOJO DUO 990 tiene un problema
Parpadea en NARANJA	El DOJO DUO 990 tiene la batería baja
Luz continua VERDE	El DOJO DUO 990 está limpiando

#### Tonos de alarma

Si el DOJO DUO 990 detecta un problema, emite un pitido de alarma y el botón de modo AUTO se ilumina en color ROJO.

Tono Alarma	Problemas	Solucion
Un Pitido	Mal Funcionamiento de las ruedas motrices o de los cepillos laterales	Revise las ruedas motrices y los cepillos laterales para ver si hay residuos y límpielos tal y como se describe en la sección 4 de mantenimiento
Dos Pitidos	Mal funcionamiento del sensor anticaída	Limpie los sensores anticaída como se describe en la sección 4 de mantenimiento
Tres Pitidos	El DOJO DUO 990 está atascado	Mover el DOJO DUO 990 manualmente a una zona diferente
Cuatro Pitidos	Mal Funcionamiento del cepillo principal	Revise el cepillo principal como se describe en la sección 4 de mantenimiento

**Nota:** Si el problema persiste debe APAGAR el interruptor de encendido lateral y luego ponerlo en la posición de ENCENDIDO para reiniciar el robot. Si esto no soluciona el problema, por favor, póngase en contacto con el servicio de atención al cliente.

### 3.6 DOJO DUO 990 tiene Powered by



**WIFI**, lo que permite una limpieza inteligente, posibilitando que la aspiradora planee una ruta óptima para una limpieza profunda. A través de la aplicación **Tuya Smart** puedes agendar la limpieza, medir el tiempo, controlar tu aspiradora, entre otros.

# Conexión WIFI Tuya Smart

## Conexión WIFI app Tuya Smart

Dojo DUO 990



Descargar app



1.

Descarga la app y crea una cuenta

2.

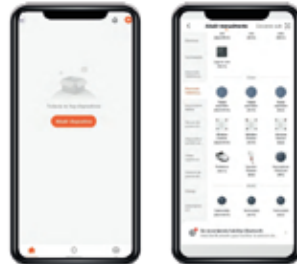

Añade el dispositivo y elige opción electrodomésticos pequeños y seleccionar Robot Aspiradora (Wifi)

3.



Selecciona red de 2.4 GHz y cambia de modo EZ a AP



4.

Presiona el botón auto durante 5 segundos en modo stand by hasta que el indicador de wifi parpadee lentamente y suene dos beep .

5.



Conectar Wi-fi a punto de acceso smartlife-xxxx

6.



Espera que el robot se conecte y listo!



## 4. Mantenimiento

Antes de realizar la limpieza y el mantenimiento en el DOJO DUO 990 debe APAGAR el robot desconectando de la estación de carga.

### 4.1 Contenedores de suciedad y filtros

Presione el botón para soltar el contenedor de suciedad y quite el contenedor de suciedad de la parte trasera del DOJO DUO 990. Sujetar el nivel del contenedor de suciedad y abrir la tapa del contenedor de suciedad. Vaciar el contenedor de suciedad.

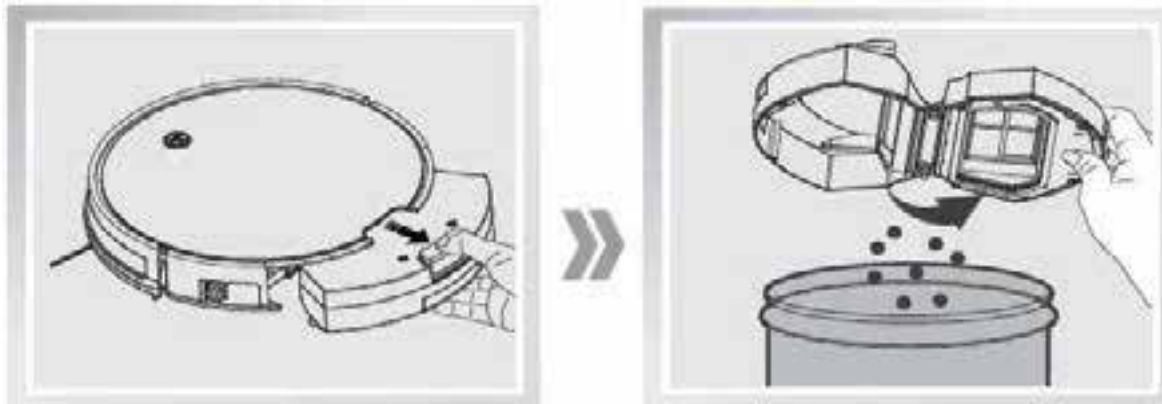

Tirar de las dos asas en la red del filtro para quitarla. Quitar el filtro de la esponja y el filtro de gran eficiencia. Dar un golpe suave al filtro de gran eficiencia. No enjuagar el filtro de gran eficiencia debajo del agua.

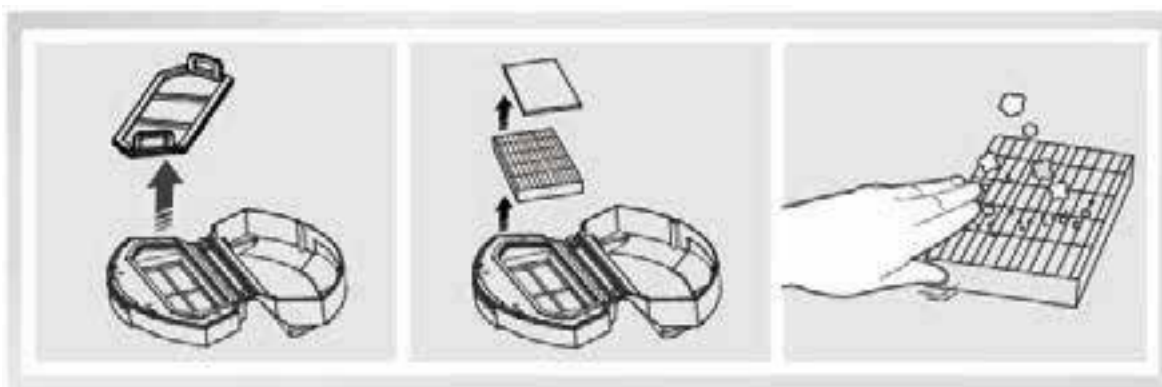

Lavar el Contenedor de suciedad, la red del filtro y el filtro de la esponja en agua corriente.

Secar el contenedor de suciedad, la red del filtro y el filtro de la esponja completamente antes de volver a colocarlo.

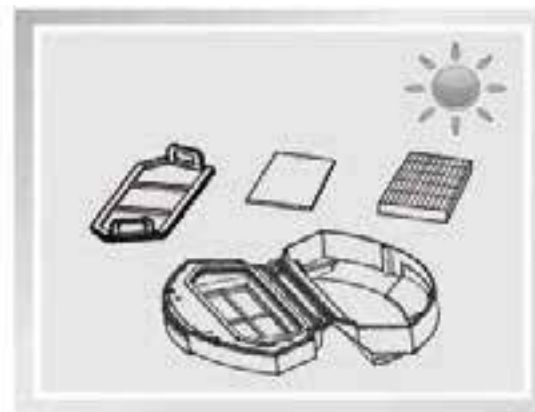
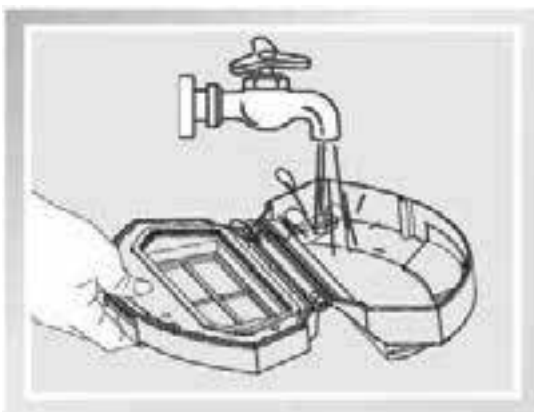

## 4. Mantenimiento

### ■ 4.2 Cepillo principal y cepillos laterales

#### Limpeza del cepillo principal

- Girar el robot. Presionar las dos pestañas en la tapa del cepillo principal para quitarla.
- Quitar el cepillo principal.
- Usar la herramienta de limpieza proporcionada para quitar cualquier pelo enredado alrededor del cepillo principal.

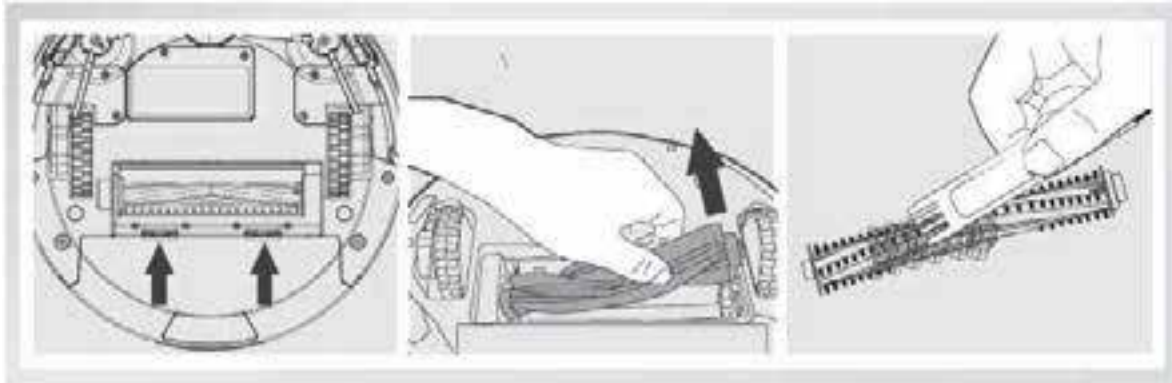

#### Limpeza de los cepillos laterales

Quitar los cepillos laterales con un destornillador.  
Limpiar los cepillos laterales con un paño seco.

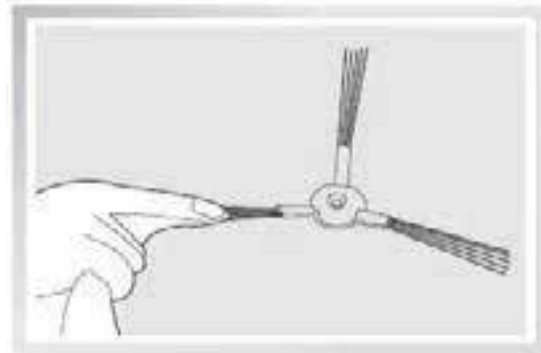

# 4. Mantenimiento

## 4.3 Otros componentes

Usar la herramienta de limpieza proporcionada para quitar cualquier pelo enredado alrededor de la rueda universal.

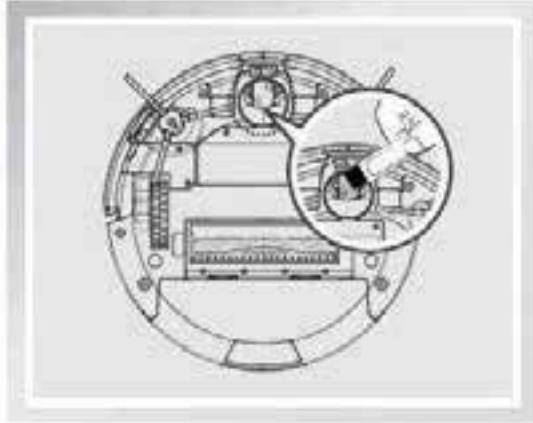

Limpiar los sensores anti caídas con el lado del cepillo de la herramienta de limpieza proporcionada para mantener su efectividad.

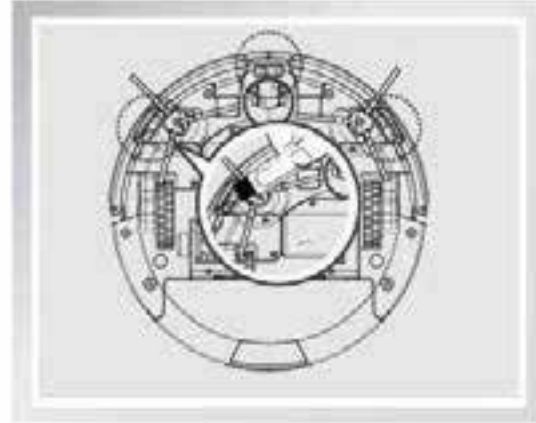

Limpiar los contactos de carga y las clavijas de la estación de carga con el lado del cepillo de la herramienta de limpieza proporcionada para mantener su efectividad.

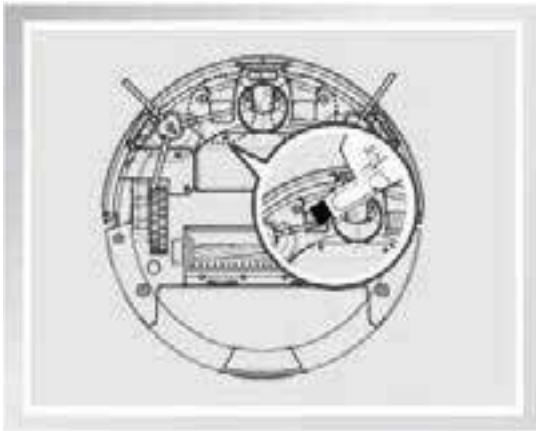

Después de un número considerable de usos sacar la rueda central a presión hacia afuera, para realizarle la limpieza correspondiente.

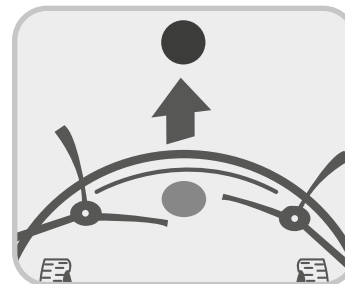
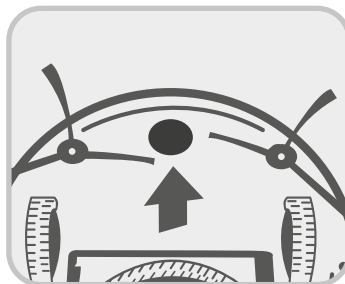
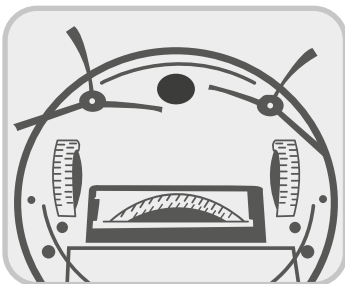



## 5. Solución de Problemas

Por favor, usar esta tabla para solucionar los problemas más comunes al usar el Dojo DUO 990.

N°.-	Mal Funcionamiento	Posible Causa	Soluciones
1	El DOJO DUO 990 No Carga	DOJO DUO 990 no esta encendido	Girar el interruptor de alimentación lateral del DOJO DUO 990 a la posición de ENCENDIDO.
		El DOJO DUO 990 no ha hecho conexión con la estación de carga.	Comprobar que el DOJO DUO 990 se ha conectado bien con las clavijas de la estación de carga. Puede mover el robot manualmente para hacer la conexión si es necesario.
		La estación de carga no está enchufada mientras que el DOJO DUO 990 está en posición de ENCENDIDO, lo que provoca que la batería se gaste.	Enchufar la estación de carga y asegurar que el DOJO DUO 990 está en posición de ENCENDIDO. Mantener el DOJO DUO 990 en la estación de carga para asegurar que tiene una batería completamente cargada para trabajar en cualquier momento.
		La batería está completamente descargada.	Reactivar la batería. Colocar el DOJO DUO 990 en la estación de carga manualmente y volver a quitarlo después de haberlo cargado durante 3 minutos; repetir este procedimiento 3 veces y luego cargarlo como normalmente.
2	El DOJO DUO 990 tiene problemas mientras trabaja y se para.	El DOJO DUO 990 está enredado con algo en el suelo (cables eléctricos, cortinas, alfombras, etc.).	El DOJO DUO 990 intentará varias maneras de liberarse del problema por sí mismo. Si no tiene éxito, quitar manualmente los obstáculos y volver a iniciarlo.
3	El DOJO DUO 990 vuelve la estación de carga antes de terminar la limpieza.	Cuando baja la potencia de la batería, el DOJO DUO 990 cambia automáticamente al modo de volver a cargarse y vuelve a la estación de carga para recargarse él mismo.	Esto es normal. No es necesaria ninguna solución.
		El tiempo de funcionamiento varía según la superficie del suelo, la complejidad de la habitación y el modo de limpieza seleccionado.	Esto es normal. No es necesaria ninguna solución.



## 5. Solución de Problemas

N°.-	Mal Funcionamiento	Posible Causa	Soluciones
4	El DOJO DUO 990 no limpia automáticamente a la hora programada.	La función de programación inteligente ha sido cancelada.	Establecer la hora programada tal y como se describe en la sección 3.4.
		El DOJO DUO 990 No esta ENCENDIDO	Girar el interruptor de alimentación lateral del DOJO DUO 990 a la posición de ENCENDIDO.
		La batería del robot está baja.	Mantener el DOJO DUO 990 en la posición de ENCENDIDO y en la estación de carga para asegurar que tiene una batería completamente cargada para trabajar en cualquier momento.
		Los componentes del DOJO DUO 990 están enredados con residuos.	Colocar el DOJO DUO 990 en posición de APAGADO, limpiar el contenedor de suciedad e invertir el robot. Limpiar los cepillos laterales y el cepillo principal tal y como se describe en la sección 4.
Fallo del control remoto (el rango de alcance efectivo del control remoto es de 5 m (16 pies).		Hay que cambiar las pilas del control remoto.	Cambiarlas con pilas nuevas y asegurar que se colocan adecuadamente.
		DOJO DUO 990 está en posición de APAGADO o la batería del DOJO DUO 990 está baja.	Asegúrese que el interruptor inferior del DOJO DUO 990 está en posición de ENCENDIDO y está completamente cargado.
		La señal de infrarrojos no se puede transmitir porque el emisor de infrarrojos en el control remoto o el receptor de infrarrojos en el DOJO DUO 990 están sucio.	Usar un paño seco o el cepillo lateral de la herramienta de limpieza proporcionada para limpiar el emisor de infrarrojos en el control remoto y el receptor de infrarrojos en el DOJO DUO 990.
		Hay otros equipos que interfieren con la señal de infrarrojos del DOJO DUO 990.	Evitar usar el control remoto cerca de otros equipos que funcionen con señales de infrarrojos.

# Eficiente Rodillo Anti-Pelusas



## Robot Aspiradora + Mopa Trapeadora



### CARACTERÍSTICA ADICIONALES



**ASPIRA Y TRAPEA**  
Función de Trapeo con humidificador automático en mopa de microfibras reutilizables.



**EFICIENTE Y SILENCIOSA**  
4 Modos de operación para cubrir hasta 250m<sup>2</sup>.  
Vuelve sola a la estación de recarga.



**SENSORES ANTI-CAÍDAS**  
Incluye sensores para evitar caídas por escaleras o evitar golpes con objetos.



**ANTI-PELUSAS**  
Rodillo diseñado para aspirar pelusas de mascotas evitando acumulación.

# Uso de la Mopa Trapeadora



## MOPA TRAPEADORA CON TANQUE HUMIFICADOR AUTOMÁTICO ¿Cómo Usar?

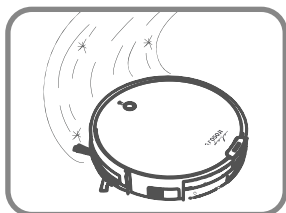

1. Se debe aspirar para retirar el polvo del piso antes de usar el dispositivo trapeador.

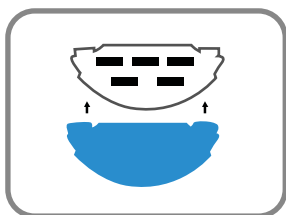

2. Adherir la mopa sobre la superficie del trapeador sobre los toques del velcro

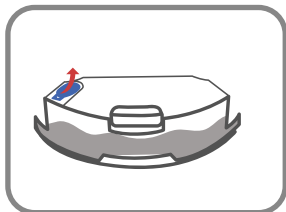

3. Levantar tapón y llenar tanque con líquido limpiador y agua pura

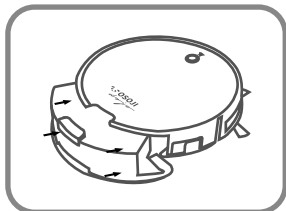

4. Instalar el dispositivo trapeador en la aspiradora robot

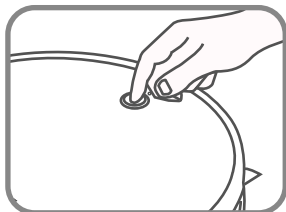

5. Apretar botón de inicio y el robot comenzará a trapear



Beyond Robotics

Más robots, más vida.



ALGORITMO  
NAVEGACIÓN  
INTELIGENTE

Cubre hasta  
250m<sup>2</sup>



CONTROL  
REMOTO

Programa día y hora  
(anticipadamente)



MOPA  
TRAPEADORA

Mopa con spray automático  
tecnología "Shining Floor"



APP WIFI

Programación remota  
desde fuera de tu casa  
y mapea tu hogar



REDUCCIÓN  
DE RUIDO

Gracias a la tecnología  
"Brushless Motor"



Servicio Técnico



+569 4352 0738

[serviciotecnico@osoji.com](mailto:serviciotecnico@osoji.com)

Atención al Cliente



+562 2973 5525

[contacto@osoji.com](mailto:contacto@osoji.com)

Visítanos en:

[www.osoji.com](http://www.osoji.com)