

# MANUAL DE USUARIO

PARRILLA A GAS 2 QUEMADORES  
MODELO: BBQ201GC



Gracias por seleccionar BBQ Grill. Nuestras parrillas han sido cuidadosamente diseñadas para ofrecer una calidad profesional, donde podrá encontrar parrillas para todo tipo de necesidad. Frente a cualquier comentario, consulta, o reclamo, comuníquese con nosotros a través del correo [contacto@bbqgrill.cl](mailto:contacto@bbqgrill.cl), y lo atenderemos rápidamente.

### Información Técnica:

Modelo	BBQ201GC
Consumo Térmico Nominal	5,5 Kw
Categoría	I <sub>3</sub>
Tipo de gas	Gas Licuado
Presión de Gas	28 mbar
Tamaño del Inyector	0,84 mm

IMPORTADOR	DIRECCION	TEEFONO
TOP KITCHEN	CALLE LAUTARO 2012E QUILICURA, SANTIAGO CHILE	22 7992010

**Lea el manual de uso antes de usar.**

### Advertencias:

- Omitir leer y seguir estas instrucciones podría resultar en serias lesiones o daño a la propiedad.
- Para uso al aire libre solamente. Lea estas instrucciones antes de usar.
- Guarde este manual para usos o consultas futuras.
- Riesgo de fuego o explosión son posibles si estas instrucciones son ignoradas.
- No mover mientras la parrilla esté encendida.
- ATENCION: "ESTE ARTEFACTO DEBE UTILIZARSE SÓLO EN EXTERIORES, Y NO DEBE UTILIZARSE EN UN EDIFICIO, GARAJE U OTRA SIMILAR".
- Este equipo no se puede instalar en el interior de un edificio, pero si puede instalarse en el exterior, en lugares ventilados, como por ejemplo terrazas.
- Jamás la use en el interior, en un área cercada o por debajo del nivel del suelo.
- Esta parrilla está diseñada sólo para ser usada con cilindros de gas licuado de petróleo (GLP).
- Este producto se calentará cuando lo use. Opere la parrilla con total precaución.
- Mantenga fuera del alcance de los niños y mascotas cuando la parrilla esté en uso.
- ATENCION: "TODA VEZ QUE EL ARTEFACTO NO SE ESTE UTILIZANDO, EL PASO DE GAS SE DEBE CORTAR DESDE EL CILINDRO".
- Cualquier modificación de la parrilla podría ser peligroso.
- No deje el artefacto sin atención mientras se encuentre en uso.
- No coloque el cilindro de gas bajo o dentro de la parrilla. El cilindro siempre debe encontrarse fuera de la parrilla, y en posición vertical.
- Cuando encienda la parrilla, siempre tenga la tapa abierta.
- Solo use la parrilla sobre una superficie plana no inflamable o sobre el suelo.

- Importante: Asegúrese que la parrilla sea colocada sobre suelo nivelado para ayudar al escurrimiento de la grasa.
- Cuando localice la parrilla, asegúrese que esté a lo menos 1 metro de cualquier estructura inflamable.
- No cocine con la tapa abajo cuando las perillas estén en posición de llama alta.
- Esta parrilla no ha sido diseñada para ser usada con carbón vegetal u otro combustible similar.
- No use petróleo, aguarrás, metanol, alcohol u otro químico similar para encender una parrilla.
- Cuando almacene la parrilla o el cilindro de gas, asegúrese de que estén lejos de líquidos o materiales inflamables.
- ADVERTENCIA: “UN CILINDRO DE GAS GLP, QUE NO ESTE CONECTADO PARA SU USO, NO DEBE ALMACENARSE CERCA DE ESTE O CUALQUIER ARTEFACTO”.
- Siempre siga las instrucciones de cuidado y mantenimiento. Haga mantenimiento regular a su parrilla.
- No permita que la grasa u otro residuo de alimento se acumulen en su parrilla, ya que generará riesgo de incendio.
- Siempre remplace las piezas desgastadas. No use la parrilla si detecta fuga de gas, desgaste o daño.
- Jamás sobrecargue la rejilla con alimento. Siempre distribuya uniformemente el alimento sobre la superficie de la rejilla de cocción, asegurándose de que haya suficiente circulación de aire a los quemadores.
- Jamás almacene o cubra la parrilla hasta que no se haya enfriado completamente.
- No es apropiado usar roca volcánica con este producto.
- No deje su parrilla descubierta mientras no está en uso. Almacene su parrilla en cobertizo o garaje cuando no la use, para protegerla de los efectos de las condiciones climáticas extremas, especialmente si vive en áreas cercanas a la costa. La exposición prolongada a la luz solar, al agua estancada, aire marino, agua salada, puede causar daño a su parrilla.
- El uso de una cubierta para la parrilla puede no ser suficiente para proteger su artefacto en caso de alguna de las situaciones antes descrita.
- ATENCION: “EL ARTEFACTO DE COCINA A GAS PARA USO EN EXTERIOR NO ESTA DISEÑADO PARA SER INSTALADO EN BARCOS O CASAS RODANTES”
- ATENCION: “NO OBSTRUIR LA ENTRADA DE AIRE PRIMARIO PARA COMBUSTIONAR NI LA SALIDA DE GASES PRODUCTO DE LA COMBUSTION”
- ATENCION: SE PERMITE EL ALMACENAMIENTO DEL ARTEFACTO, SIEMPRE QUE EL CILINDRO ESTE DESCONECTADO Y SE HA REMOVIDO DEL ARTEFACTO.
- “LOS CILINDROS SE DEBEN ALMACENAR AFUERA, FUERA DEL ALCANCE DE LOS NIÑOS Y NO SE DEBE ALMACENAR EN UN EDIFICIO, GARAJE U OTRO TIPO DE AREA CERRADA”

#### Manguera y cilindro:

- Compruebe que la manguera no entre en contacto con ningún componente de la parrilla que pueda calentarse durante el funcionamiento de la misma.
- Si la manguera mostrase alguna señal de daño, deberá ser sustituirla por una nueva adecuada para uso con GLP (gas licuado de petróleo). La manguera debe corresponder a las normas nacionales.
- Verifique que la manguera esté libre de torceduras o quebraduras que impidan el paso del gas.
- La longitud de la manguera debe ser entre 60cm a 100cm.
- La manguera nunca debe quedar tirante mientras la parrilla esté en uso.
- Se sugiere utilizar de preferencia gas licuado catalítico.
- Para que la parrilla funcione de manera segura y eficaz, deberá utilizar el cilindro, la manguera de gas y el regulador adecuado. El uso de un regulador incorrecto o defectuoso resulta peligroso e invalidará la garantía de este producto. Si tiene alguna duda, comuníquese con el área de Servicio Técnico de BBQ GRILL.

#### Gas y Regulador

- Esta parrilla puede ser utilizada solamente con cilindros de 5, 11 y 15 kilos.
- El cilindro de gas jamás debería ser colocado en la base del carro, o colocado directamente bajo la parrilla.
- Los cilindros de gas jamás deben ser almacenados o colocados horizontalmente mientras se usan.
- Jamás almacene los cilindros de gas en interiores.
- Este artefacto ha sido suministrado con un REGULADOR PARA GAS GLP.

#### **PRECAUCIONES PARA SU SEGURIDAD:**

Si siente olor a gas:

- 1.- Corte el paso de gas
- 2.- Extinga cualquier llama
- 3.- Abra la tapa de la parrilla

Si el olor continúa, llame inmediatamente servicio tecnico autorizado por la marca o un instalador autorizado por SEC.

***Siempre que utilice su parrilla deberá estar supervisada por un adulto responsable y mantener alejados a niños y adultos mayores.***

## Precaución

- Después de cada cambio de cilindro de gas, revise si hay escape de gas.
- Nunca revise si hay escapes de gas con fósforos, encendedor y otra llama directa.
- No almacene gasolina u otros vapores inflamables cerca de la parrilla.
- Atención: algunas partes accesibles pueden estar muy calientes. Manténgase alejado a niños y adultos mayores.
- Limpie regularmente su parrilla después de cada sesión de uso.
- Si percibe olor a gas, apague la parrilla, extinga todas las llamas, abra la tapa de la parrilla. Si el olor persiste, contacte de inmediato al Servicio Técnico asociado a BBQ GRILL.
- En el caso de un fuego incontrolable, desconecte de inmediato el cilindro de gas, trasládalo lejos del fuego y contacte a los bomberos. No se exponga usted mismo a riesgos.
- Se recomienda el uso de guantes para la cocina cuando manipule superficies calientes.
- Asegúrese que los aerosoles no sean usados en las cercanías de esta unidad mientras esta se encuentre en uso.
- Asegúrese que todo el empaque y las bolsas plásticas sean desechadas por seguridad.

## Uso de su parrilla BBQ GRILL

No cierre la tapa mientras cocina alimentos con demasiada grasa como pollo, cerdo, longanizas, etc. Estos provocan llamas que deteriorarán el acabado de la tapa de la parrilla. Podrá cerrar la tapa sólo para utilizarla como horno, para acelerar el proceso de cocción y mantener calientes los alimentos. Esto deberá hacerlo con la llama del quemador al mínimo.

El encendido del quemador debe ser de izquierda a derecha.

Para encender su parrilla, gire la perilla de la izquierda a la posición máxima y oprima el botón de encendido 3 veces seguidas hasta que encienda, luego gire el resto de las perillas de la derecha para encender los otros quemadores. Si desea utilizar sólo un lado de la parrilla, apague el fuego con la perilla del lado que no utilizará.

### Importante:

Se recomienda realizar un precalentamiento de 3 a 5 minutos con la tapa cerrada a temperatura BAJA, antes de cada uso. Esto permite que la parrilla de cocción alcance la temperatura ideal para comenzar a asar.

No ubique el cilindro de gas debajo de la parrilla, ya que en esa zona existirá demasiada temperatura cuando la parrilla esté en uso. Sólo puede hacerlo para trasladar o almacenar, nunca mientras se cocina. La ubicación correcta para instalar el cilindro de gas es tan lejos como le permita el largo de la manguera, a un costado de la parrilla.

### Consejos para asar alimentos con grasa

Cuando cocine pollo, chuletas de cerdo, longanizas, costillar o cualquier otro alimento que contenga mucha grasa, deberá hacerlo con la tapa abierta y la perilla deberá estar en la posición más baja (mínimo) y supervisar la preparación constantemente para evitar que se produzcan llamas.

**Instrucciones para el emplazamiento**









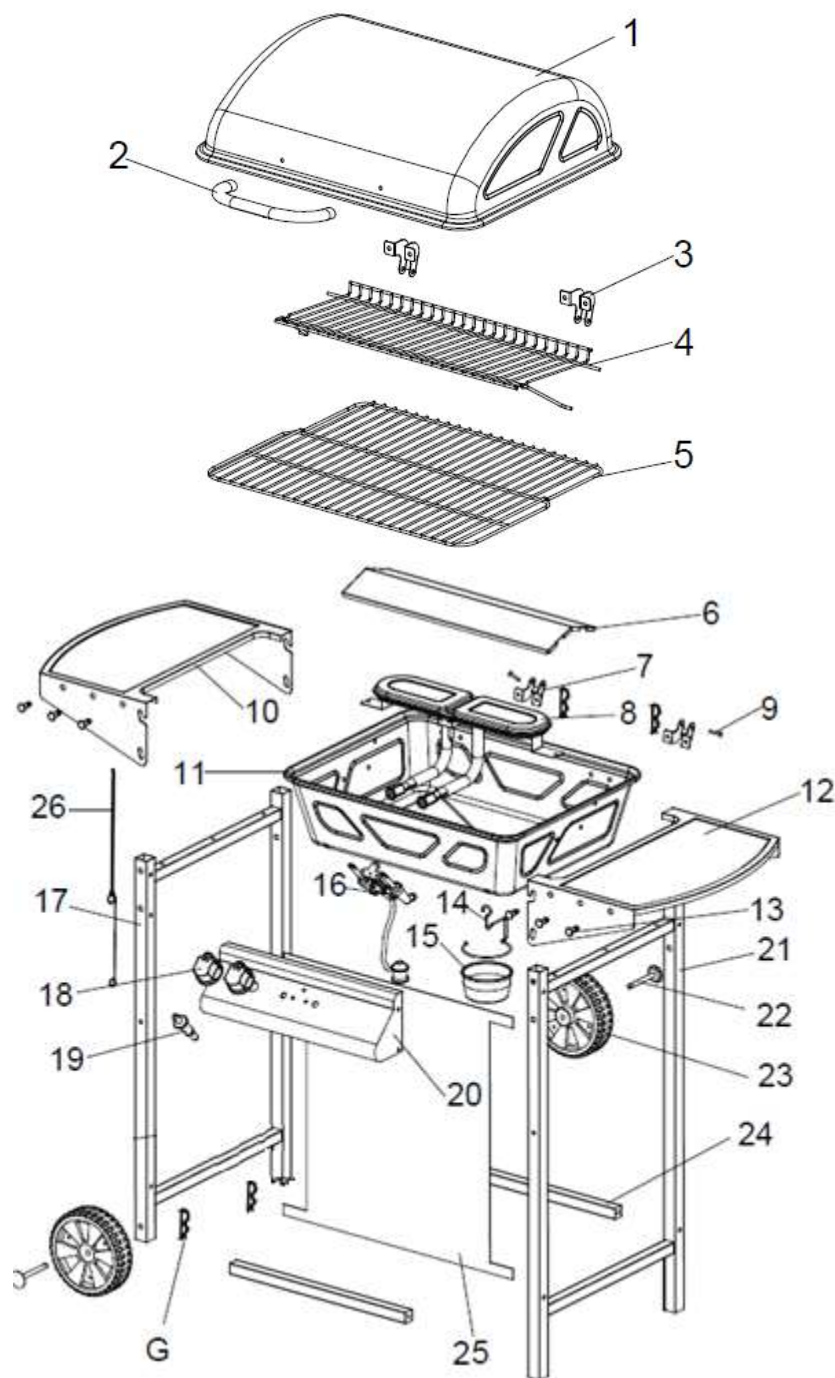























- Esta parrilla es sólo para uso en exteriores y debe ser colocada en un área muy bien ventilada.
- Tenga cuidado y asegúrese que la parrilla no sea colocada por debajo de cualquier superficie combustible.
- Los lados de la parrilla jamás deberían estar a menos de 1 metro de cualquier superficie combustible.
- Mantenga esta parrilla lejos de cualquier material inflamable.
- Importante: No obstruya ninguna abertura de ventilación en el armazón de la parrilla.
- Coloque el cilindro de gas en suelo nivelado y lejos de la parrilla todo cuanto permita el largo de la manguera, a una distancia segura de cualquier fuente de calor. En caso de necesitar cambiar el cilindro de gas, confirme que la parrilla está apagada y que no hay fuentes de encendido (cigarrillos, llama expuesta, chispas, etc.) cercanas antes de proceder.
- Revise la manguera de gas para asegurarse de que esté libre de cualquier torcedura o tensión. La manguera debe colgar libremente, sin curvas, pliegues o torceduras que pudieran obstruir el libre flujo de gas. Aparte del punto de conexión, ninguna otra parte de la manguera debiera tocar cualquier pieza de la parrilla caliente.
- Siempre revise la manguera por cortes, grietas o uso excesivo, antes de cada uso.
- Si la manguera está dañada, ésta debe ser reemplazada por una manguera adecuada para ser usada con gas, además debe reunir los estándares nacionales al respecto (que se encuentre certificada). El largo de la manguera debe ser entre 60cm y 100cm.
- Nota: La fecha en la manguera es la fecha de expiración.

**Instalación del cilindro**

Asegúrese de que el regulador de gas quede muy bien puesto en el cilindro, para comprobarlo, levante el cilindro tomándolo desde el regulador. Éste último se soltará si no estuviese bien instalado y encajado en el cilindro.

- Confirme que todas las perillas para el control de gas estén en posición de apagado.
- Conecte el regulador al cilindro de gas.

**LISTADO DE PARTES**

N°	Descripción	Figura	Unidades	N°	Descripción	Figura	Unidades
1	Tapa		1	20	Panel de Control		1
2	Mango de tapa		1	21	Patas Derechas		1
3	Bisagra de tapa		2	22	Eje para ruedas		2
4	Rejilla superior		1	23	Rueda		2
5	Rejilla Principal		1	24	Tubo Transversal		2
6	Difusor		1	25	Paño frontal		1
7	Bisagra de cuerpo		2	26	Cadena de encendido manual		1
8	Quemador		1				
9	Eje de Bisagra		2				
10	Bandeja Izquierda		1				
11	Cuerpo		1				
12	Bandeja Derecha		1				
13	Gancho		6	A	Tornillo (M6x40)		4
14	Gancho del receptor de grasa		1	B	Bisagra M6		8
15	Vaso receptor de grasa		1	C	Tornillo (M5x30)		10
16	Válvula		1	D	Tornillo (M5x10)		13
17	Patas Izquierdas		1	E	Tuerca M5		18
18	Perilla		2	F	Tornillo (M4x10)		4
19	Encendedor electrónico		1	G	Clip		4



## Instrucciones de Armado

### Paso 1: Ensamblar patas

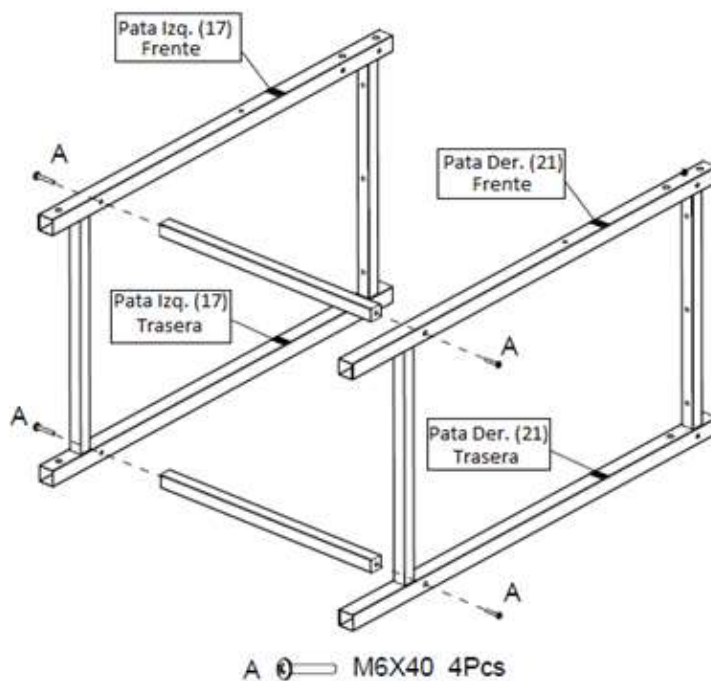

### Paso 2: Ensamblar ruedas

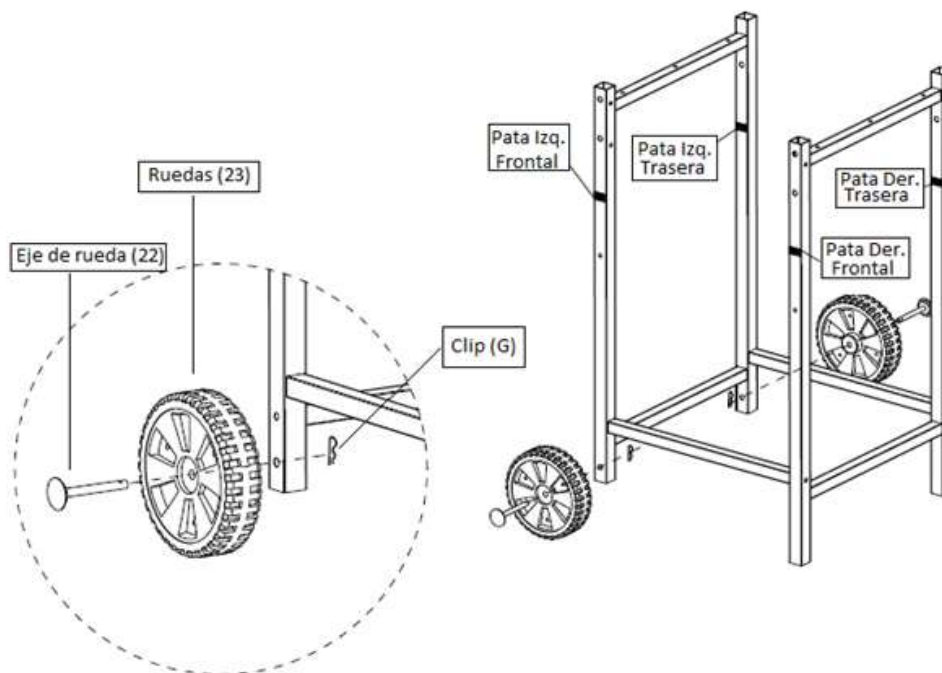

### Paso 3: Ensamblar inyectores, perillas y encendedor eléctrico a panel de control

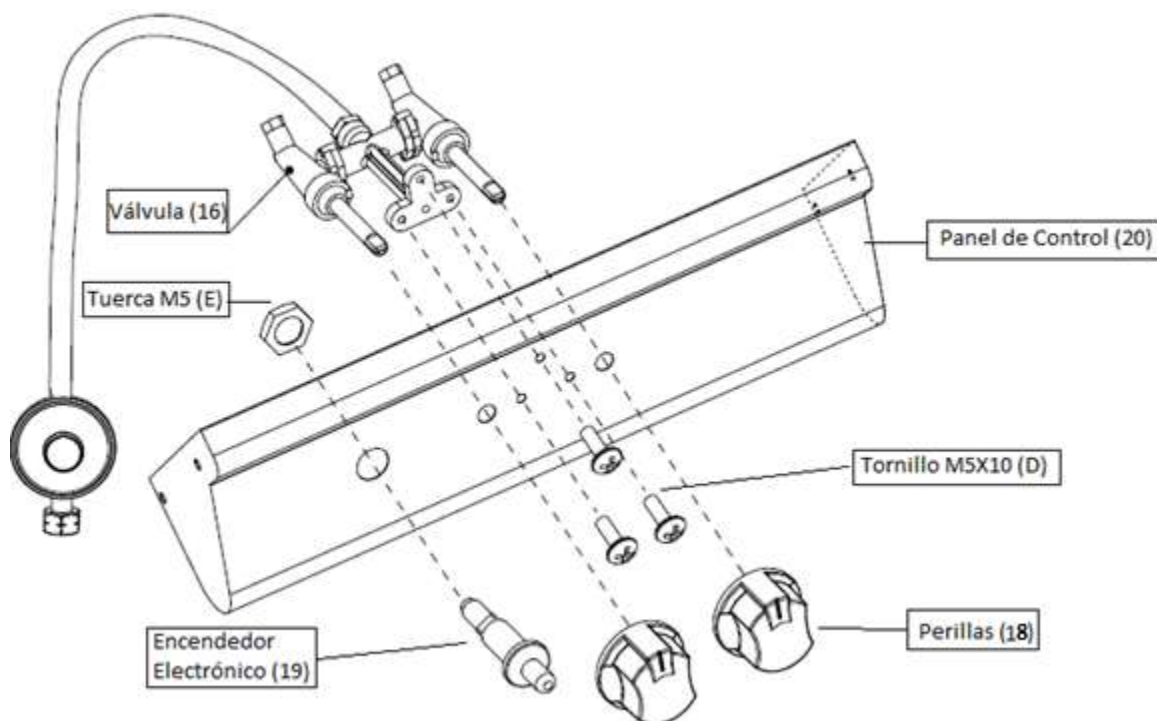

### Paso 4: Ensamblar Panel de Control a Carro de Parrilla

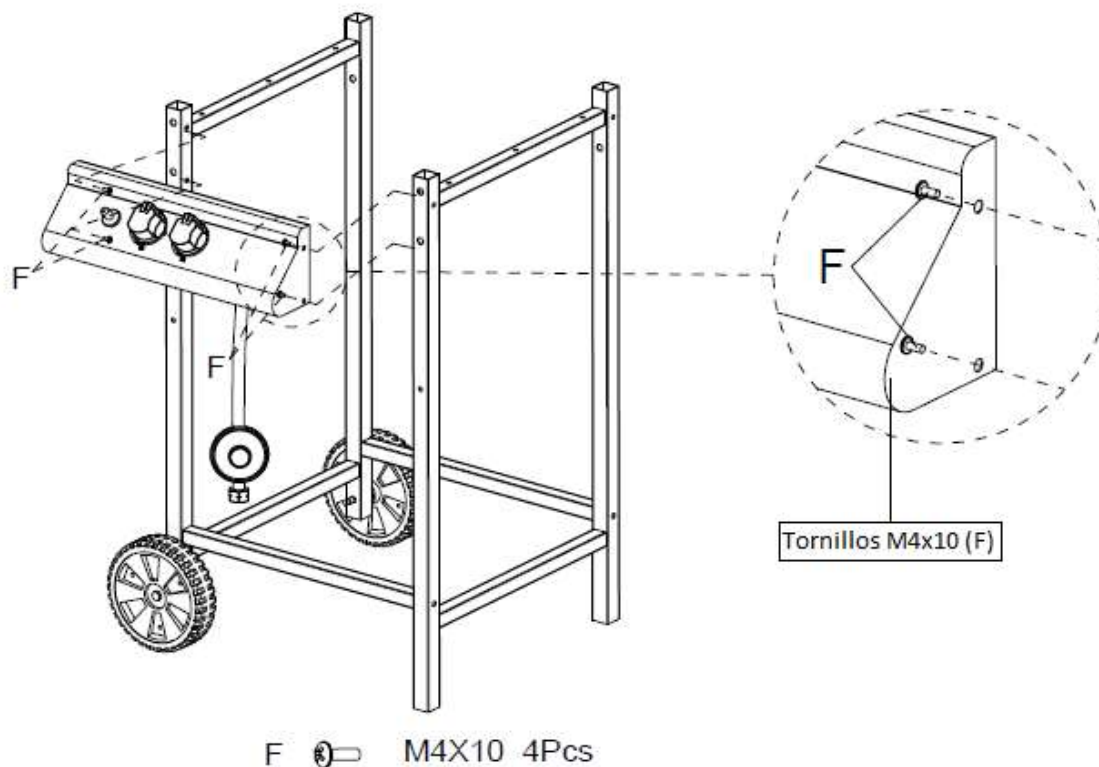

### Paso 5: Ensamblar Bandejas

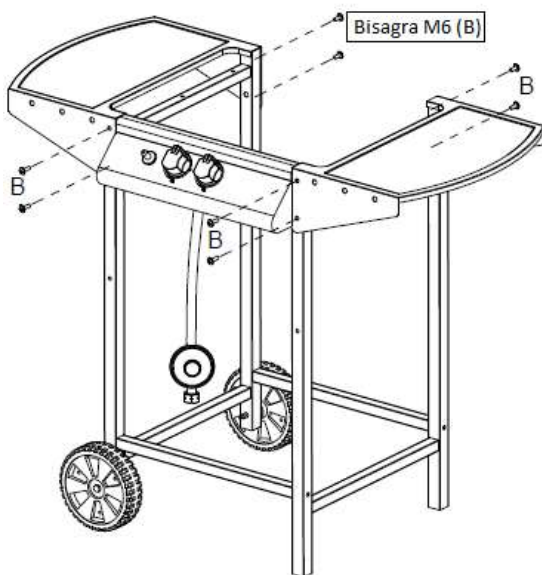

### Paso 6: Ensamblar Ganchos

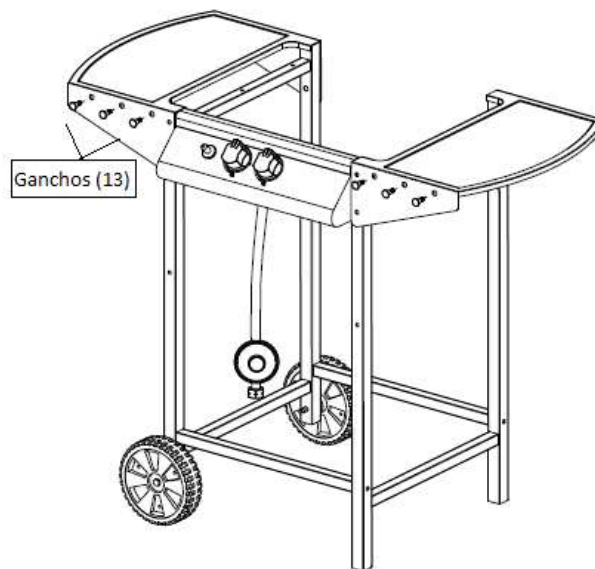

### Paso 7: Pre Instalación de Cuerpo

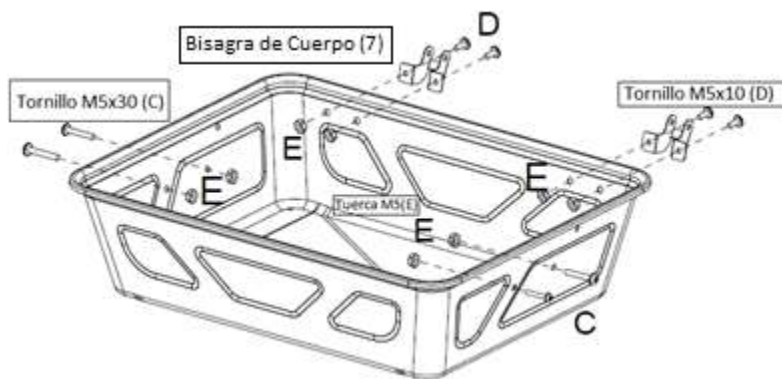

### Paso 8: Instalación de Cuerpo

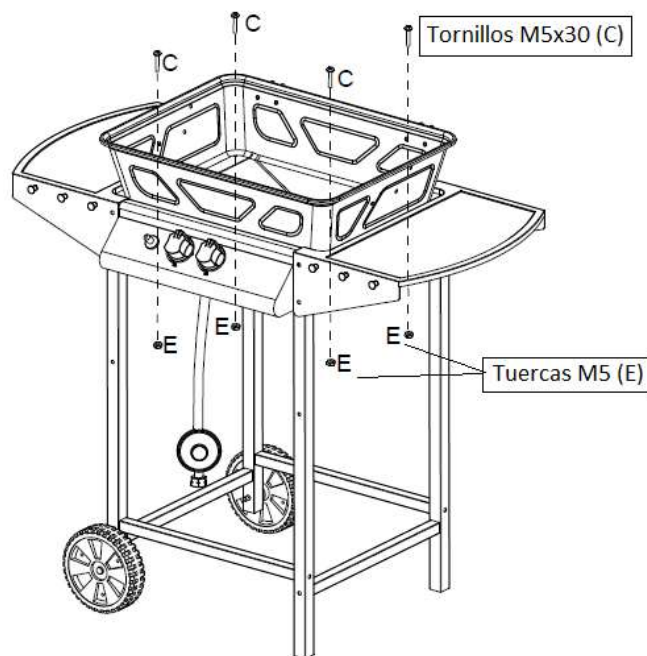

## Paso 9: Instalación de quemadores y encendido electrónico

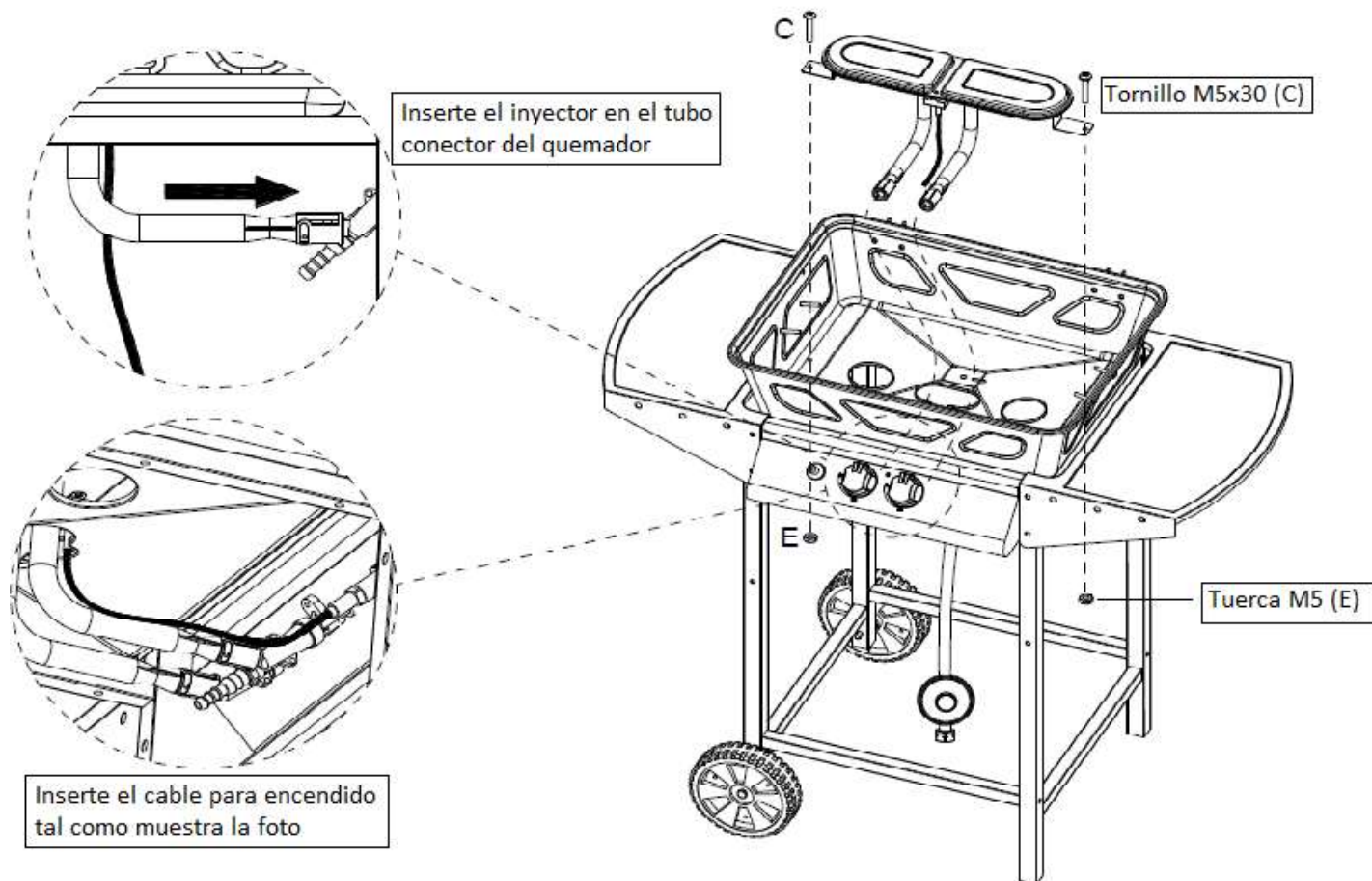

## Paso 10: Conectar manilla y bisagras a tapa

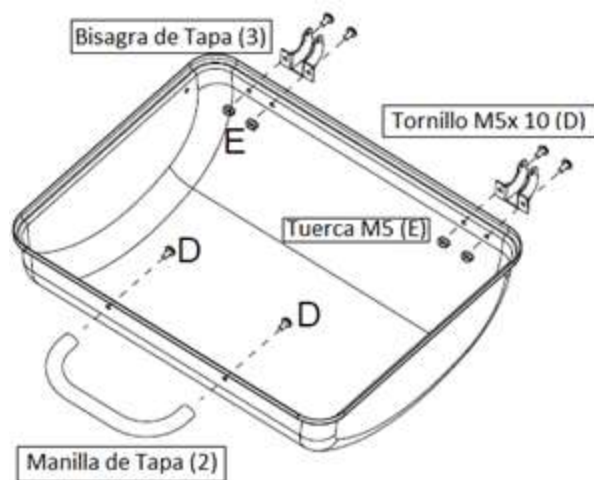

### Paso 11: Instalación de Tapa

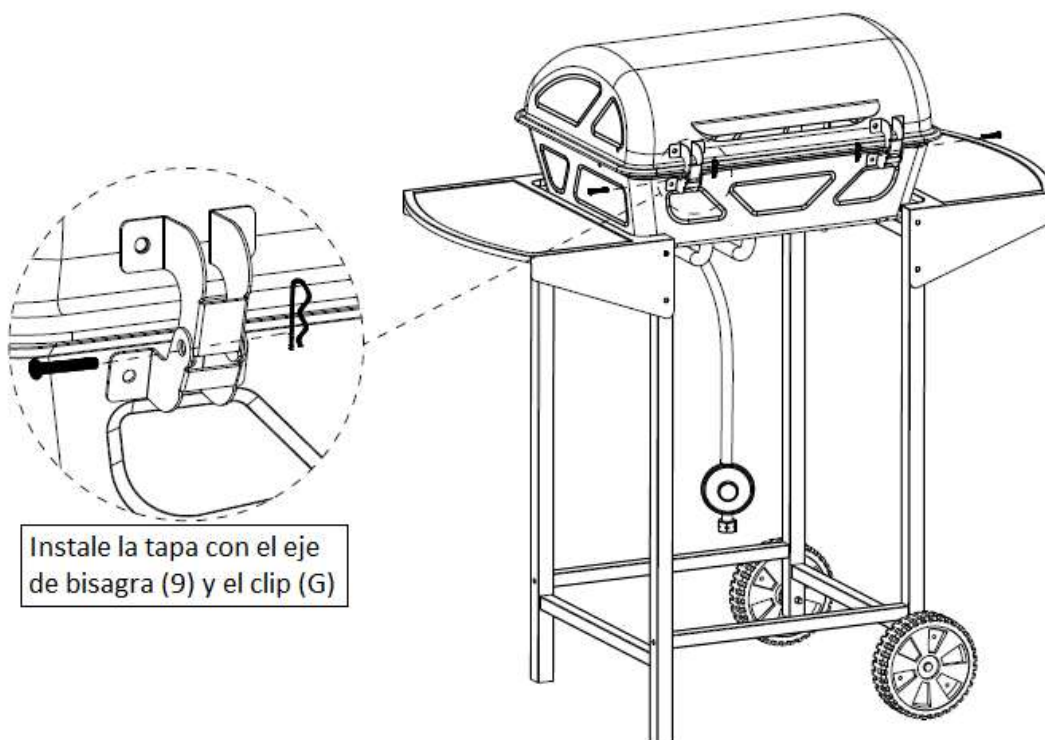

### Paso 12: Instalación de rejillas y vaso receptor de grasa

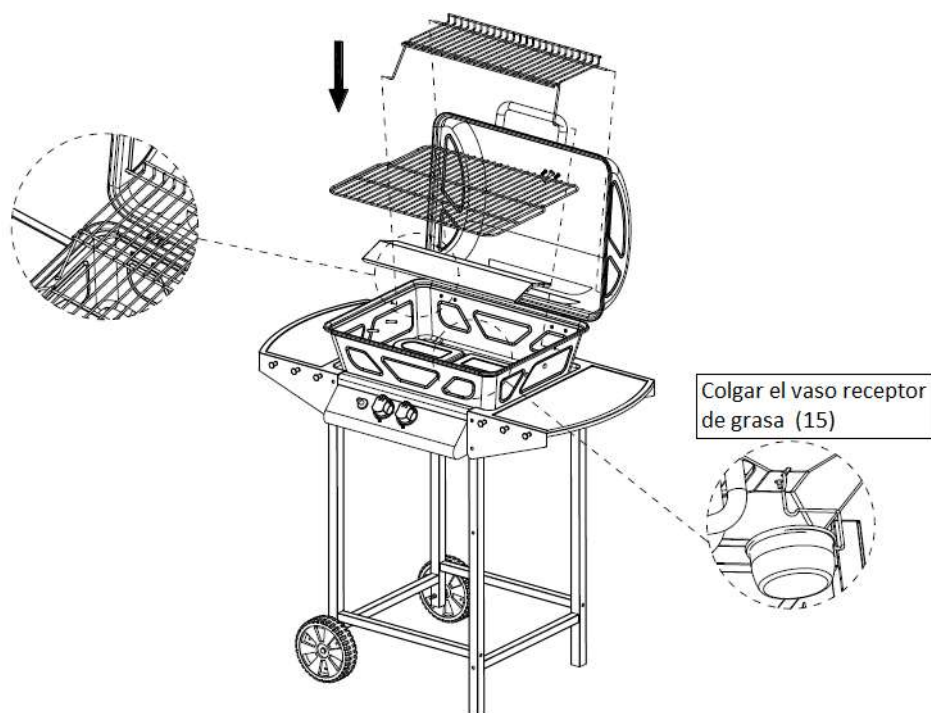

## Paso 13: Instalar faldón

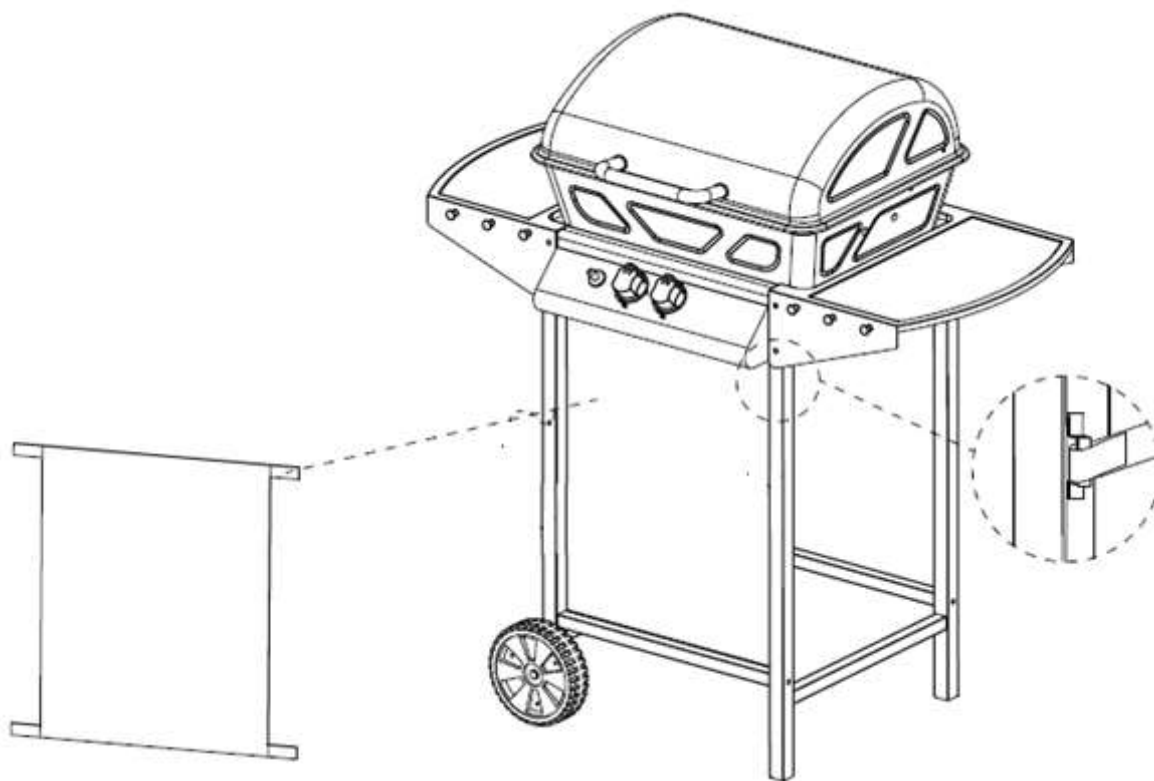

### Prueba de detección de fuga de gas

Una vez armada su parrilla, antes del primer uso y cada cierto tiempo, deberá realizar comprobaciones de fugas de gas siempre en un sitio bien ventilado.

Paso 1: Asegúrese de que todas las perillas de control de la parrilla estén en posición apagada.

Paso 2: Abra la válvula del regulador.

Paso 3: Compruebe la existencia de fugas de gas aplicando una solución de 50% de agua y 50% de detergente líquido, con una brocha, sobre todas las uniones del sistema de gas, incluyendo todas las conexiones de la válvula, de la manguera y del regulador.

Paso 4: Si apareciesen burbujas en cualquiera de las uniones, éstas indicarían la existencia de una fuga de gas:

- Corte el suministro de gas
- Vuelva a apretar todas las uniones
- Repita la prueba
- Si apareciesen burbujas nuevamente, no utilice la parrilla, y póngase en contacto con el Servicio Técnico BBQ GRILL.

Cada vez que haga cambio de cilindro revise escapes de gas.

Nunca revise escapes de gas con fósforos o llama directa.

Nunca ponga en posición horizontal el cilindro de gas.

## Operación

Antes de proceder, asegúrese de haber comprendido la información contenida en este manual. Siempre que utilice su parrilla deberá estar supervisada por un adulto responsable y mantenga alejados a niños y adultos mayores.

### Preparación antes de cocinar

Para prevenir que los alimentos se peguen a la rejilla de cocción, por favor use un cepillo de mango largo, para aplicar una ligera capa de aceite para cocinar o aceite vegetal, antes de cada uso.

Nota: Cuando cocine por primera vez, los colores de la pintura pueden cambiar ligeramente. Esto es normal y se espera que suceda.

### Encendido de la parrilla

- Abra la tapa de la parrilla
- Asegúrese de que todas las perillas estén en posición APAGADO. Abra la válvula de control de gas en el regulador.
- Empuje y gire la perilla de control del extremo izquierdo, a la posición de llama más ALTA. Presione el botón de encendido 4 o 5 veces, hasta que el quemador izquierdo se encienda.
- Si el quemador falla en encender, gire la perilla de control a la posición APAGADO y corte el gas del regulador. Espere 5 minutos, luego repita los pasos de más arriba.
- Si el quemador falla en encender después de seguir el procedimiento previo, gire todas las perillas a la posición APAGADO. Cierre la válvula de gas en el cilindro de gas. Espere 5 minutos y repita los pasos de más arriba.
- Si la parrilla aún falla en encender, por favor remítase a las instrucciones para el encendido manual en la sesión de más abajo.
- Después de un encendido exitoso, encienda cada quemador de izquierda a derecha.

### Preparando las superficies de cocinar (primer uso solamente)

- Antes de cocinar por primera vez, le recomendamos que lave bien con agua y jabón la parrilla de cocción para eliminar grasas y otros agentes químicos que se usan durante la fabricación de la parrilla. Después de lavarla, séquela completamente con un paño. Para mantenerla en buenas condiciones durante la vida de la parrilla, favor siga los consejos en la próxima parte de este manual.
- Use una brocha de cocinar para aplicar un barniz ligero de aceite vegetal o de freír a las rejillas. Encienda la parrilla y de vuelta a las perillas de control hasta llegar a la posición "llama baja", por 5 a 10 minutos, dejando que las rejillas eliminen impurezas de fabricación. La parrilla quedará lista para cocinar.

### Precaentado

- Después de encender, los quemadores debieran calentarse en posición de llama más baja, por 3 a 5 minutos con la tapa cerrada, de modo de pre calentar la parrilla. Este proceso debe ser hecho antes de cada sesión de cocción.
- Después de completar el pre calentamiento, gire los quemadores a la posición de llama más baja para obtener los mejores resultados en el proceso de cocción.

### PROCEDIMIENTO DE ENCENDIDO (MEDIANTE FÓSFOROS):

- 1.- El modelo de parrilla presenta dispositivo de encendido por medio de fósforos en la eventualidad de que el encendido por chispa (piezo eléctrico) no funcione correctamente o por efectos externos deje de funcionar (rotura de bujía, cable etc.)
- 2.- El mecanismo corresponde a una extensión metálica que permite insertar un fosforo en su extremo
- 3.- Una vez encendido el fosforo, utilizando esta extensión permite el correcto y seguro encendido manual por parte del usuario del quemador principal, sin riesgo alguno.

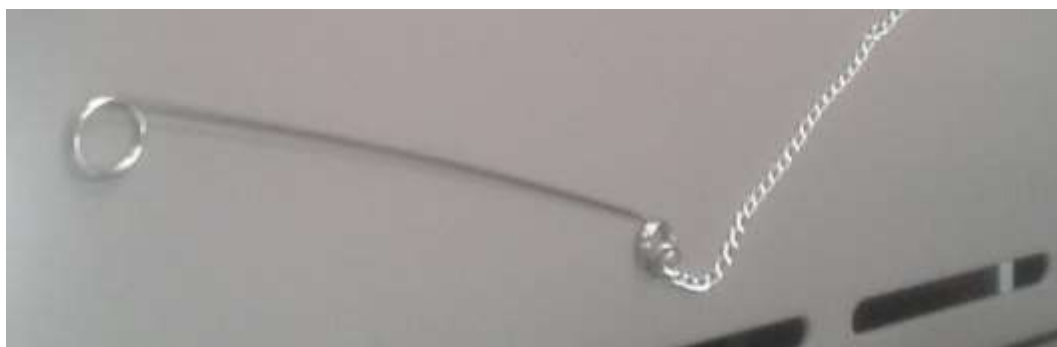

### Cocción a la parrilla

El difusor de llama distribuye uniformemente la llama del quemador a lo largo del área de la rejilla de cocción. Los jugos de alimentos naturales producidos durante la cocción, caen en el difusor de llama caliente y se evaporan. Incluso, la cocción del alimento se conseguirá usando la parrilla con la tapa cerrada. Esto debe ser hecho sólo con la llama más baja en los quemadores, y no se recomienda hacerlo con alimentos con alto contenido de grasa, como chuletas, pollo con cuero, longanizas, costillas, etc.

### Control de la llamarada

#### IMPORTANTE

Las llamaradas pueden ocurrir por los residuos de grasa y jugos que gotean en los quemadores y en los difusores. Para reducir esto, limpie regularmente los quemadores y los difusores de su parrilla. Para controlar la llamarada, es aconsejable quitar el exceso de grasa de la carne y del pollo antes de asar. Los quemadores siempre deben ser colocados en la posición de llama más baja durante la cocción con tapa cerrada. Siempre proteja sus manos cuando manipule algo cerca de la superficie de cocción de la parrilla.

### Fin de la sesión de cocción

Después de cada sesión de cocción, gire las perillas de la parrilla a la posición de llama más alta, y queme por 5 minutos. Este proceso quemará los residuos de la cocción, lo cual hará más fácil el proceso de limpieza.



## Apagar su parrilla

Cuando haya terminado de usar la parrilla, gire todas las perillas de las válvulas de control, a la posición APAGADO. Luego corte el gas del cilindro. Espere hasta que la parrilla se haya enfriado por completo antes de cerrar la tapa.

## Cuidado y Mantenimiento

- Limpie regularmente su parrilla, entre cada uso y especialmente después de largos periodos de almacenaje.
- Asegúrese de que la parrilla y sus componentes estén lo suficientemente fríos antes de limpiarla.
- No deje la parrilla expuesta a las condiciones climáticas externas, o almacenadas en áreas húmedas o mojadas.
- Jamás empape la parrilla con agua cuando sus superficies estén calientes.
- Jamás manipule las partes calientes con las manos desprotegidas.
- De modo de extender la vida útil y mantener las condiciones de funcionamiento de su parrilla, le recomendamos encarecidamente que cubra su unidad cuando la deje al exterior por cualquier extensión de tiempo, especialmente durante los meses de invierno.
- **IMPORTANTE:** Le recomendamos que haga mantención a esta parrilla una vez al año con el Servicio Técnico BBQ GRILL.

## Rejilla

Importante: No use herramientas metálicas para su parrilla. Sólo use herramientas de plástico o de madera en la superficie de cocción.

Importante: Lave con agua jabonosa caliente.

- Para quitar cualquier residuo de alimento, use un limpiador en crema con una esponja no abrasiva. Algunos productos de limpieza pueden rayar o causar que la superficie de cocción se descascare, o bien se astille el esmalte de la misma, por lo tanto sólo use una esponja o paño de cocina cuando limpie la parrilla.
- Enjuague bien y seque a fondo.
- Se recomienda cubrir las superficies con aceite para cocinar antes de empezar a cocinar. Esto ayudará a una cocción y limpieza más fácil de las rejillas después de que haya terminado de cocinar.
- Siempre limpie las rejillas de cocción después de cada uso. No permita que los residuos de alimentos se asienten en las rejillas por largos periodos de tiempo.
- La superficie del esmalte en la rejilla de cocción puede decolorarse después de tiempo de uso de la parrilla.

### **Quemador**

- Para uso normal, quemar los residuos después de cocinar, ayudará a mantener limpios los quemadores.
- Los quemadores deben ser quitados y limpiados anualmente, o cuando sea que se detecte un uso intenso, para asegurarse que no haya signos de obstrucción (restos, insectos), ya sea en las aberturas de los quemadores o en los tubos de VENTURI.
- Use un limpiador de tubos, para limpiar las obstrucciones.
- Use un cepillo de alambre para quitar la corrosión de la superficie de los quemadores.
- Cuando reacomode los quemadores, tenga cuidado en revisar que los tubos de VENTURI de los quemadores calcen sobre las salidas de la válvula.

### **Difusores de llama**

Limpie los difusores de llama con agua jabonosa caliente, usando un paño de limpieza poco abrasivo o una esponja.

### **Armazón de la parrilla**

- Regularmente quite el exceso de grasa del armazón de la parrilla con una escobilla de plástico suave o una espátula de madera.
- No es necesario quitar toda la grasa del armazón. Si necesita una limpieza total, use solamente agua jabonosa caliente y un paño o cepillo con cerdas de nylon.
- Quite las superficies de cocción y los quemadores antes de la limpieza total.
- No sumerja los controles de gas o el colector en agua.
- Revise la operación del quemador después de reacomodarlo cuidadosamente en el armazón.

### **Accesorios**

Todos los tornillos y pernos, entre otros, deben ser apretados cada cierto tiempo.

### **Almacenamiento**

- Almacene su parrilla en un lugar seco y fresco.
- Cubra los quemadores con papel aluminio en modo de prevenir que insectos u otras basuras se acumulen en los orificios del quemador.
- Si la parrilla va a ser almacenada al interior, el cilindro de gas debe ser desconectado y dejado al exterior.
- El cilindro de gas siempre debe ser almacenado en el exterior, en un área seca y muy bien ventilada, lejos de cualquier fuente de calor o encendido.
- No deje que los niños manipulen el cilindro de gas.

## Información para cocción de alimentos

Por favor, lea y siga estos consejos cuando cocine con su parrilla.

- Siempre lave sus manos antes y después de manipular carne cruda o antes de comer.
- Siempre mantenga la carne cruda lejos de fiambres y otros alimentos.
- Antes de cocinar, asegúrese que las superficies de las rejillas de la parrilla y las herramientas estén limpias y libres de residuos de alimentos.
- No use los mismos utensilios para manipular alimentos cocinados y alimentos crudos.
- Asegúrese de que toda la carne esté muy bien cocida antes de ingerirla.
- Precaución: Comer carne cruda o mal cocida puede causar intoxicación alimenticia, como por ejemplo, cepas de bacterias tales como Escherichia coli.
- Para reducir el riesgo de consumir carne no bien cocida, haga un corte de abertura para asegurarse de que esté bien cocinada en su interior.
- Precaución: Si la carne ha sido cocinada lo suficiente, los jugos de ésta deberían ser de colores claros y no debería haber ningún rastro de jugo rojo o rosado, o de colorantes en la carne.
- Se recomienda pre cocer aquellos trozos grandes de carne antes de dar una cocción definitiva en su parrilla.
- Después de cocinar en su asador, siempre limpie las superficies de la parrilla y los utensilios.

## CONDICIONES DE GARANTÍA

### ¿Qué hacer en caso de avería?

Consulte el manual de instrucciones, y si no logra solucionar su consulta o problema, envíe un correo a [serviciotecnico@topkitchen.cl](mailto:serviciotecnico@topkitchen.cl), donde se le entregará la mejor atención y servicio, encontrando solución a sus problemas, rápida y eficientemente.

### Póliza de Garantía Legal

BBQ GRILL garantiza el correcto funcionamiento del producto, que es objeto de la presente póliza y en conformidad con la ley N° 19.496, le otorga un periodo de garantía legal de 3 meses desde la fecha de adquisición del producto, siempre y cuando no haya sido deteriorado por un hecho imputable al consumidor. En los supuestos cubiertos por esta garantía, el titular de la misma tendrá derecho a la reparación totalmente gratuita de los vicios o defectos originarios del producto. Para hacer efectiva la garantía, el consumidor, en conformidad con lo dispuesto en el inciso 6° del artículo 21 de la ley N° 19.496, deberá requerir la prestación de un Servicio Técnico autorizado por BBQ GRILL.

### Condiciones Generales de la Garantía

BBQ GRILL otorga de forma gratuita 1 año de garantía, a partir de la fecha de adquisición del producto, reparar las fallas de fabricación o calidad de todos sus materiales, accesorios, partes y elementos, que afecten el normal uso del producto.

La garantía será de forma gratuita para el consumidor, incluyendo mano de obra, repuestos, materiales, entre otros.

Para hacer válida la garantía, es requisito tener la boleta o factura del producto.

La garantía será solamente válida en Chile.

### Exclusiones de garantía

Quedan fuera de garantía, es decir que el costo total de la mantención, reparación, y evaluación del producto, los siguientes puntos.

- Avería a causa de negligencia o el uso incorrecto del producto por parte del cliente o terceros.
- Averías producidas por caso fortuito, fuerza mayor, exposición al calor excesivo, exposición a condiciones meteorológicas adversas.
- Abuso físico, químico o daños causados por el cuidado y mantenimiento inadecuado del producto.
- Defectos derivados de procedimientos de manipulación, corte e instalación de forma no adecuada. Si el producto no fue instalado o reparado por un técnico autorizado por BBQ GRILL, el producto no tendrá garantía en el caso de fallas asociadas a la instalación o reparación del producto.
- Desgastes o deterioros estéticos del producto, producidos por su uso.
- Daños ocasionados por acumulación de grasa y suciedad.
- Daños por uso de productos que dañan el acero inoxidable, tales como el cloro, ácido muriático, diluyentes abrasivos, etc.

Para cualquier consulta, aclaración, o reclamo en relación a la garantía, por favor enviar un correo a [serviciotecnico@topkitchen.cl](mailto:serviciotecnico@topkitchen.cl).