

LSBS-552NF(*)

LSBS-552NFI/INOX

LSBS-552NFN/NEGRO

LSBS-552NFB/BLANCO

LSBS-552NFR/ROJO

LSBS-552NFM/MENTA

Libero®

REFRIGERADOR SIDE BY SIDE

NO FROST 525 LTS

Manual de uso

Índice

Especificaciones del equipo	5
Medidas de seguridad	6
Eliminación y reciclaje	8
Descripción general	9
Instrucciones instalación	10
Nivelación de equipo	12
Instrucciones de uso	13
Qué hacer /Qué no hacer	20
Preguntas frecuentes	22
Garantía	23



Agradecemos la confianza que nos brinda eligiendo nuestros productos.

Antes de utilizar y poner en marcha el equipo que haya adquirido, le sugerimos que lea cuidadosamente este manual de instrucciones. Esto le permitirá operar el producto en óptimas condiciones, prolongar su vida útil y evitar accidentes.



Para dudas o consultas contáctenos a:
Desde teléfonos fijos +562 26180700
Desde Celulares +569 7331 1960
serviciotecnico@liberocorp.cl

LSBS- 552NF(*)

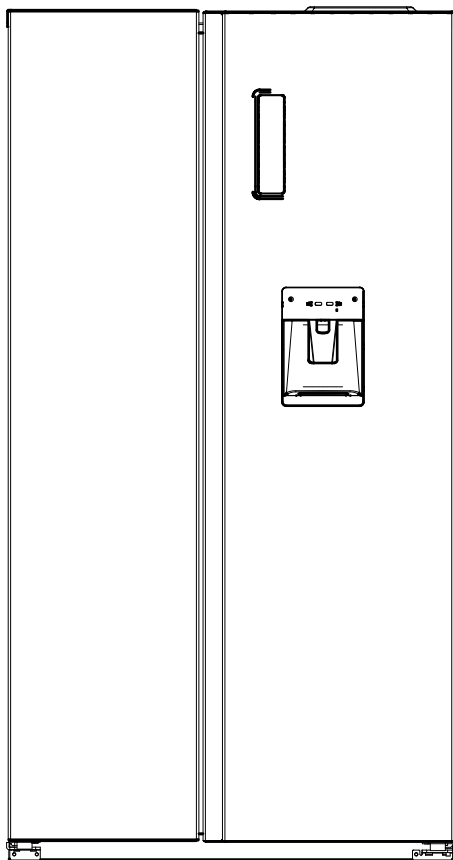

LSBS-552NFI/INOX
LSBS-552NFN/NEGRO
LSBS-552NFB/BLANCO
LSBS-552NFR/ROJO
LSBS-552NFM/MENTA



LE SUGERIMOS QUE GUARDE ESTAS INSTRUCCIONES EN UN LUGAR SEGURO PARA UNA FÁCIL REFERENCIA

Especificaciones del equipo

ESPECIFICACIÓN	LSBS-552NF(*)
 Capacidad Neta	525 Lts
 Volumen útil congelador	192 Lts
 Volumen util refrigerador	333 Lts
 Dimensiones Producto (fondo x ancho x alto)	642*912*1762 mm
 Corriente nominal	2.1 A
 Clase Climática	SN / N / ST / T
 Potencia de deshielo	201 W
 Potencia lámpara máx.	3 W(LED)
 Energía	220V / 50Hz
 Color	INOX, NEGRO, ROJO MENTA, BLANCO
 Tipo de frío	No Frost
 Sistema de deshielo	Automático
 Peso Bruto / Neto	88/78 Kg
 Refrigerante	R600a/70g
 Cap. de congelamiento	9Kg/24h

Medidas de seguridad

- No utilice aparatos eléctricos como un secador de pelo o calentador para descongelar su congelador.
- Los recipientes con gases o líquidos inflamables pueden filtrarse a bajas temperaturas.
- Los niños pequeños deben ser supervisados para asegurar que no jueguen con el equipo o manipulen los controles.
- Si el cable de alimentación está dañado, debe ser reemplazado por el fabricante, su agente de servicio o por personal cualificado con el fin de evitar situaciones de peligro.
- No almacene recipientes con materiales inflamables, tales como latas de aerosol, cartuchos de repuesto de extintores, etc. en el congelador.
- No coloque bebidas carbonatadas o gaseosas en el compartimiento del congelador. Trozos de hielo pueden causar "quemaduras por congelación", si se consumen directamente del congelador.
- No retire los elementos del compartimiento del congelador si sus manos están húmedas, ya que esto podría causar abrasiones en la piel o "quemaduras por congelación".
- Las botellas y las latas no deben colocarse en el compartimiento del congelador ya que pueden estallar cuando el contenido se congela.
- Se deben respetar los tiempos de almacenamiento recomendados por el fabricante. Consulte las instrucciones pertinentes.
- El refrigerador es pesado. Se debe tener cuidado al moverlo. Es peligroso alterar la especificación o intentar modificar este producto de cualquier manera.

¡ADVERTENCIA!
NO CONECTE EL APARATO A LA RED
ELÉCTRICA HASTA QUE TODO LOS
PROTECTORES DE EMBALAJE Y TRANSPORTE
SE HAN ELIMINADO



Medidas de seguridad

- Este aparato está destinado exclusivamente al uso doméstico.
- Mantenga las aberturas de ventilación sin obstrucciones.
- No utilice dispositivos mecánicos u otros medios para acelerar el proceso de descongelación, distintos de los recomendados por el fabricante.
- No dañar el circuito del refrigerante.
- No utilice electrodomésticos dentro de los compartimentos de alimentos del aparato, a menos que sean del tipo recomendado por el fabricante.
- No almacene sustancias explosivas tales como latas de aerosol con un propulsor inflamable en este aparato.
- Este aparato no está destinado para ser usado por personas (incluidos niños) cuyas capacidades físicas sensoriales o mentales estén reducidas o carezcan de experiencia o conocimiento, salvo si han tenido supervisión o instrucciones relativas al uso del aparato por una persona responsable de su seguridad.



El incumplimiento de las instrucciones anteriores puede resultar en daños en el aparato. El fabricante no se hace responsable si estas instrucciones no son consideradas.

Eliminación y reciclaje

- Los electrodomésticos viejos todavía tienen algún valor residual. Un método ecológico de eliminación, garantizará que las valiosas materias primas puedan recuperarse y utilizarse de nuevo. El refrigerante usado en su electrodoméstico y materiales de aislamiento requieren procedimientos especiales de eliminación. Asegúrese de que ninguno de los tubos en la parte posterior del aparato esté dañado antes de desecharlo. Obtenga información actualizada sobre las opciones para deshacerse de su electrodoméstico viejo y embalaje, en las oficinas de su municipalidad.



“ADVERTENCIA: No ubique múltiples tomas de corriente portátiles o fuentes de alimentación portátiles en la parte posterior del aparato.”

Descripción General

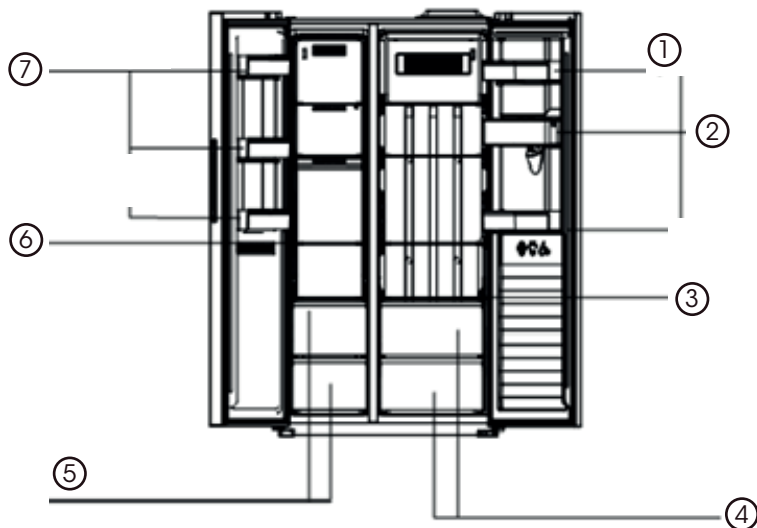

- ① Balcones del Refrigerador.
- ② Estanque del dispensador de agua.
- ③ Estantes de vidrio del refrigerador.
- ④ Cajón de frutas y verduras.
- ⑤ Cajones del freezer.
- ⑥ Estantes de vidrio del freezer.
- ⑦ Balcones del freezer.

Instrucciones para la instalación y mantenimiento

1 

Se debe tener cuidado durante la limpieza, evite tocar los alambres de metal del condensador en la parte posterior del aparato, como se podría lesionar sus dedos y manos o dañar el producto.

2 

Este aparato no está diseñado para ser apilado con otro equipo. No trate de sentarse o pararse en la parte superior del mismo, ya que no está diseñado para tal uso. Usted podría dañar el aparato

3 

Asegúrese que el cable principal no quede atrapado debajo del aparato durante y después de mover el mismo, así podrá evitar que el cable sea cortado o dañado.

4 

Al colocar el aparato tenga cuidado de no dañar el pavimento, tuberías, revestimientos de paredes, etc.



**Si es posible, evite colocar el aparato cerca de cocinas, radiadores o luz directa del sol ya que esto hará que el compresor funcione durante mucho tiempo. Si se instala al lado de una fuente de calor o un refrigerador, mantener las siguientes distancias mínimas lado*

De Cocinas	10 cm (4")
De Radiadores	30 cm (12")
De refrigeradores	10 cm (4")

Asegúrese de que haya suficiente espacio alrededor del aparato para garantizar la libre circulación del aire y correcta disipación del calor que genera el mismo refrigerador como parte de su normal funcionamiento. El aparato debe tener un espacio libre de al menos 30 centímetros en la parte superior, más de 10 centímetros en cada costado y más de 5 centímetros en la parte posterior, tal como se muestra en los siguientes diagramas:

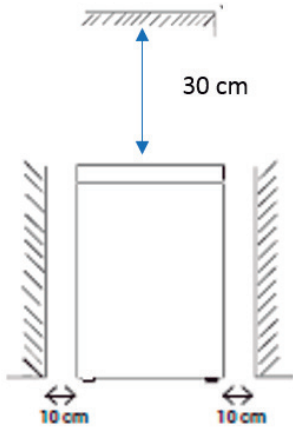

Dimensiones en cm

A	B	C(°)	D	E	F
144,8	109,3	120	64,2	5	10

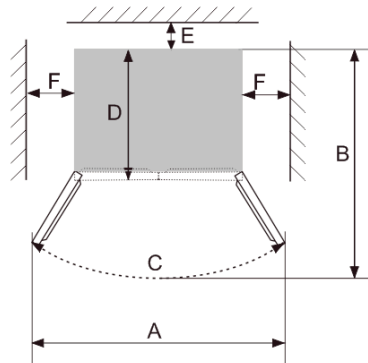

El equipo debe ser instalado en una superficie lisa.

NO instale el refrigerador al aire libre ni a la intemperie.

Protéjalo contra la humedad.

No coloque el equipo en espacios húmedos, esto evita que las piezas de metal se oxiden. Y no rocíe agua en el aparato, de lo contrario se debilitará el aislamiento y puede causar fuga.

Si el equipo está instalado en áreas sin calefacción, garajes, etc, puede formar condensación en las superficies exteriores. Esto es bastante normal y no es una falla. Para eliminar la condensación limpie con un paño seco.

Las áreas que se calienten o que tengan equipos de ventilación deben estar expuestas y dejando entre ellas y el muro espacio necesario para la ventilación.

Instale el equipo en un lugar con buena ventilación y seco.

No permita que el equipo se humedezca o moje, siempre instale en el interior.

El equipo debe estar instalado en superficie nivelada.

No instale cerca de fuentes de calor, productos inflamable o directamente a los rayos del sol, ya que las altas temperaturas harán que sea menos eficiente el enfriamiento.

Nivelación del equipo

Si el aparato no está nivelado, la puerta y la alineación del sello magnético se verán afectados y puede causar que el refrigerador / congelador funcione incorrectamente. Una vez que el equipo se coloca en su ubicación final, ajustar los pies de nivelación en la parte delantera girándolos.

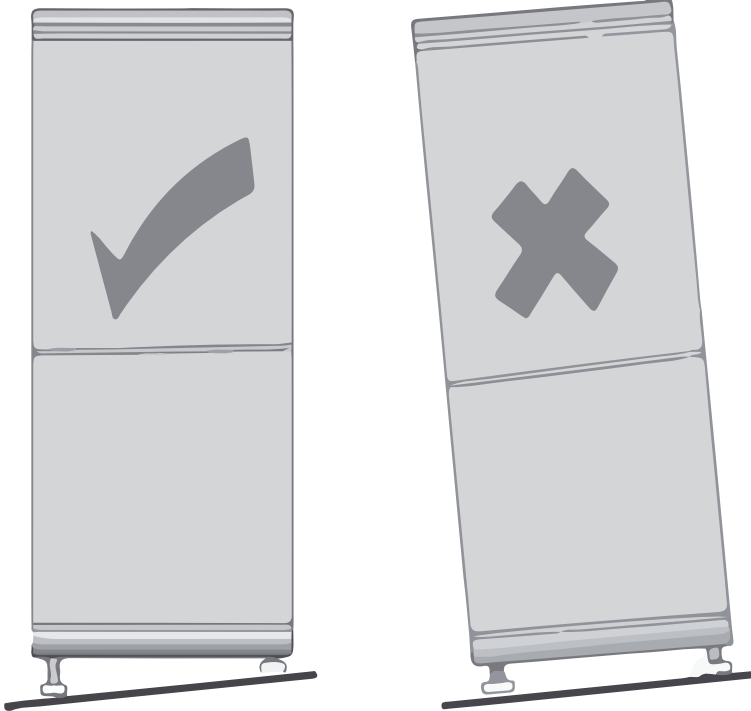

Instrucciones de uso

1



NO ENCIENDA HASTA CUATRO HORAS DESPUÉS DE MOVER EL EQUIPO.
El fluido refrigerante necesita tiempo para asentarse. Si el aparato está apagado en cualquier momento, espere 30 minutos antes de volver a encenderlo para permitir que el fluido refrigerante se asiente.

2



Antes de guardar los alimentos en su aparato, enciéndalo y espere 24 horas, para asegurarse de que está funcionando correctamente y para permitir que el equipo llegue a la temperatura correcta.

3



Si se corta la luz espere al menos 5 minutos después de que se restablezca, ya que de lo contrario se puede dañar el compresor.

Panel digital

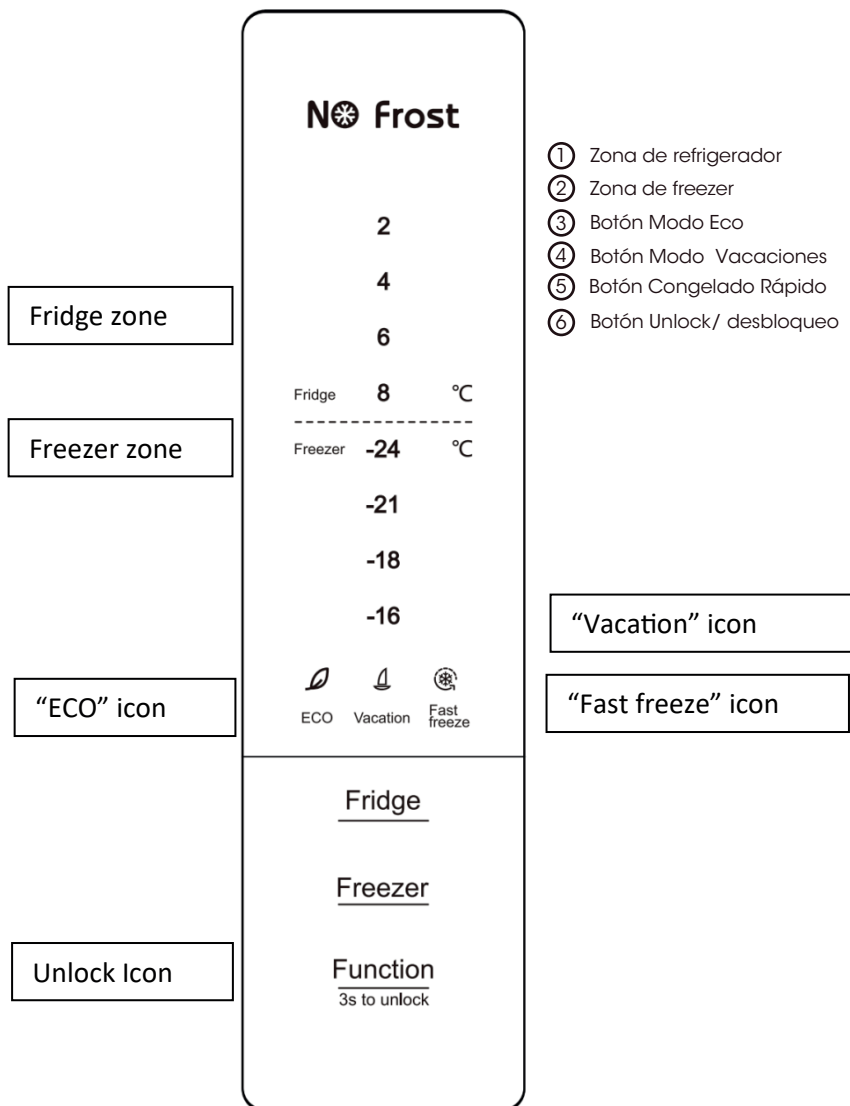

Programación de las funciones

Cuando el refrigerador se enchufa por primera vez, todos los íconos del panel digital se encenderán durante unos cinco segundos. Después de cerrar las puertas del refrigerador y si no hay operación del panel de control, éste se apagará después de tres minutos. El panel se encenderá nuevamente cuando se abran las puertas o cuando se presione alguno de sus botones.

IMPORTANTE! Una vez que el refrigerador se encuentra operando, para poder programar cualquier función o temperatura, debe desbloquear el panel de control presionando el Botón "Unlock (desbloqueo)".

Funciones

1.1. Programar la temperatura

a.- Programar la temperatura del refrigerador:

Presione el botón "Fridge" para ajustar la temperatura del refrigerador. Es posible seleccionar las siguientes temperaturas para el compartimiento del refrigerador:
6°C -> 8°C -> 2°C -> 4°C -> 6°C

Esperе durante 3 segundos (sin presionar el panel) para que se valide la temperatura en forma automática cuando este deje de parpadear.

b.- Programar la temperatura del freezer:

Presione el botón "Freezer" para ajustar la temperatura del congelador. Es posible seleccionar las siguientes temperaturas para el compartimiento del freezer:
-18°C -> -16°C -> -24°C -> -21°C -> -18°C

Esperе durante 3 segundos (sin presionar el panel) para que se valide la temperatura en forma automática cuando este deje de parpadear.

1.2. Congelado rápido (Fast freeze)

Cuando se enciende la función de Fast Freeze (Congelado rápido), el icono del panel se ilumina y la temperatura al interior del freezer bajará automáticamente a -32°C. Después de operar durante 26 horas, esta función se apagará. Reducir abruptamente la temperatura dentro del freezer ayuda a preservar la frescura de los alimentos y a evitar la pérdida de nutrientes.

NOTA: Es posible que el equipo no funcione a la temperatura correcta si se encuentra en una habitación especialmente caliente o fría o si abre la puerta del refrigerador / congelador con demasiada frecuencia.

a.- Activar la función de Fast Freeze (Congelado rápido)

Presione el botón de Fast Freeze (Congelado rápido), este comenzara a parpadear. Espere durante 3 segundos (sin presionar el panel) para que se valide la temperatura en forma automática cuando este deje de parpadear.

b.- Desactivar la función de Fast freeze (Congelado rápido)

- Una vez activada la función de Congelado rápido, ésta se desactivará automáticamente después de funcionar de forma continua durante 26 horas.
- Estando bajo el modo de Fast Freeze/congelado rápido, puedes apretar el botón nuevamente y luego de 3 segundos la función de apagará.
- Si se ajusta la temperatura del freezer, la función de congelado rápido se desactiva.
- También se desactivará automáticamente cuando se activen los modos Eco y vacaciones.

1.3. Función ECO

Cuando se activa la función "ECO" la temperatura del compartimiento de refrigerado se fija en 6°C, y la del compartimiento del freezer se fija en -18°C, ya que de esta manera los alimentos en ambas zonas se conservan en las mejores condiciones mientras que el refrigerador funciona más eficientemente y con un mejor rendimiento.

a.- Activación de la función ECO

Presione el botón ECO, este comenzara a parpadear. Espere durante 3 segundos (sin presionar el panel) para que se valide la temperatura en forma automática cuando este deje de parpadear.

b.- Desactivación de la función ECO

- Estando bajo el modo de ECO, puedes apretar el botón nuevamente y luego de 3 segundos la función de apagará.
- Si se ajusta la temperatura del refrigerador o del freezer, la función ECO se desactiva.
- También se desactivará automáticamente cuando se activen los modos Fast Freeze y vacaciones.

1.4. Función Vacaciones

Cuando se activa la función "Vacation" la temperatura del compartimiento de refrigerado se fija en 8°C, y la del compartimiento del freezer se fija en -16°C. De esta forma, el refrigerador funcionara con un bajo consumo de energía.

Importante: Recuerda sacar todos los alimentos perecibles antes de ajustar la función. segundos la función de apagará.

- Si se ajusta la temperatura del refrigerador o del freezer, la función ECO se desactiva.
- También se desactivará automáticamente cuando se activen los modos Fast Freeze y vacaciones.

a.- Activación de la función Vacaciones

Presione el botón VACATION, este comenzara a parpadear. Espere durante 3 segundos (sin presionar el panel) para que se valide la temperatura en forma automática cuando este deje de parpadear.

b.- Desactivación de la función Vacaciones

- Estando bajo el modo de Vacaciones, puedes apretar el botón nuevamente y luego de 3 segundos la función de apagará.
- Si se ajusta la temperatura del refrigerador o del freezer, la función VACATION se desactiva.
- También se desactivará automáticamente cuando se activen los modos Fast Freeze y ECO.

1.5. Bloqueo para niños (Child lock)

Para prevenir un mal funcionamiento, cuando el bloqueo para niños está activado, no es posible cambiar la temperatura ni la función.

a.- Activación del Child lock (Bloqueo para niños)

Recuerde que una vez que el refrigerador se encuentra operando, éste por defecto tiene activado el Bloqueo para niños con el fin de evitar una manipulación incorrecta del aparato, y que para poder programar cualquier función o temperatura debe desbloquearlo.

Cuando haya operado el panel de control y en caso de no realizar ninguna otra operación dentro de los próximos tres minutos, el Bloqueo para niños (Child lock) se activará nuevamente en forma automática.

b.- Desactivación del Child lock (Bloqueo para niños)

Presione y mantenga presionado el botón de Function (3s to Unlock)" durante 3 segundos y el bloqueo para niños se desactivará.

1.6. Alarma de puerta abierta

Si cualquiera de las dos puertas del refrigerador permanece abierta durante más de tres minutos, sonará una alarma, la que puede ser apagada presionando cualquiera de los botones del panel. Si la puerta sigue abierta, la alarma volverá a sonar después de otros 3 minutos. La alarma no se apagará completamente hasta que se ambas puertas estén cerradas.

1.7. Memoria ante corte de energía

En caso de un corte de energía eléctrica, el refrigerador almacena la configuración de temperatura y funciones que tenía antes del corte, y la restaurará cuando la energía regrese.

1.8. Encendido diferido

Para proteger el compresor de este refrigerador de daños en caso de cortes de energía de poca duración (menos de 5 minutos), el compresor no comenzará a funcionar inmediatamente después de que la energía haya vuelto.

1.9. Alarma de fallas

Cuando uno de los tres botones de función se ilumina junto con algún indicador de temperatura (2,4,6, -24 o -21°C) deberá llamar al Servicio Técnico, ya que el refrigerador presenta alguna falla.

Dispensador de agua

Este refrigerador incluye un dispensador de agua con un estanque de agua de 5 litros. Este estanque debe ser llenado manualmente cada vez que sea necesario.

Para usar el estanque de agua

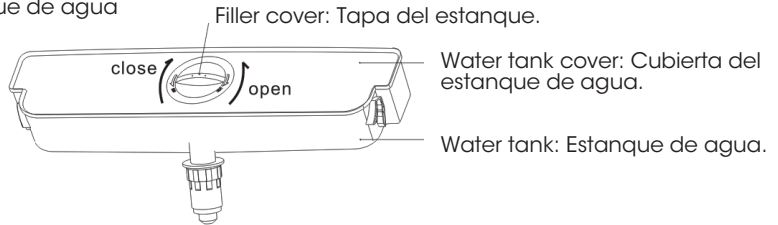

C

1.- Abra la puerta del refrigerador y asegúrese de que el estanque de agua está bien posicionado y ajustado.

2.- Abra la tapa del estanque de agua (gire la tapa desde la posición ("cerrado" a la posición "abierto") y llénelo lentamente con agua. Luego coloque la tapa del estanque y ciérrela (girando desde la posición "abierto" a la posición "cerrado"), tal como se indica en la imagen C.

3.- Cuando el estanque de agua está lleno y cerrado, para enfriar el agua más rápidamente fije la temperatura del compartimiento del refrigerador en la temperatura más baja y cierre la puerta del refrigerador. Después de aproximadamente 60 minutos, puede colocar la temperatura del compartimiento de refrigerado en la configuración inicial o bien desactivar la función "Fast freeze (Congelado rápido)". Luego de esto puede utilizar el dispensador de agua tal como se muestra en la figura D.

Water Switch: palanca dispensador.

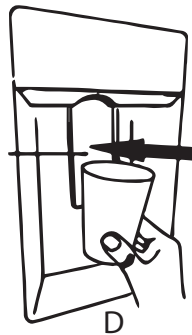

4.- Cuando utilice el dispensador de agua, ésta se puede derramar y acumular en el fondo del dispensador, por lo tanto se recomienda secarla con un trapo seco en caso de ser necesario.

5.- El llenado máximo del estanque debe estar al mismo nivel o por debajo de la línea de llenado máximo.

6.- No retire el vaso del dispensador hasta que haya dejado de salir agua.

Descongelamiento

Este refrigerador cuenta con tecnología NO FROST, por lo tanto se descongela en forma automática y no requiere descongelamiento manual.

Recomendaciones de uso.

1. Es posible que el aparato no funcione de forma consistente (posibilidad de descongelar el contenido o la temperatura se calienta demasiado en el compartimento de alimentos congelados) cuando se sitúa durante un período de tiempo prolongado por debajo del límite frío de la gama de temperaturas para las que se ha diseñado el refrigerador
2. Las temperaturas internas puedan verse afectadas por factores tales como la ubicación del aparato, la temperatura ambiente y la frecuencia de apertura de la puerta y. Asimismo el ajuste de la temperatura por medio del termostato cambiará la temperatura al interior del aparato.
3. Bebidas efervescentes y otros líquidos en envases no se almacenan en los compartimientos del congelador o en compartimientos o gabinetes de baja temperatura, ya que pueden explotar.
4. No exceder el (los) tiempo (s) de almacenamiento recomendado (s) por los fabricantes para cualquier tipo de alimento.
5. Tenga especial cuidado con la carne y el pescado, deje espacio entre la comida para evitar traspaso de microbios, para prevenir todo riesgo, envuelva la comida.
6. Compruebe la temperatura del refrigerador / congelador, los alimentos congelados deben mostrar temperatura de -18°C o menos.
7. Si está congelando grandes cantidades de alimentos frescos, recuerde girar el dial de control a Max. Esto reducirá la temperatura del congelador (aprox. -30°C).

Qué hacer !

Asegúrese de que las puertas del equipo estén completamente cerradas después de cada uso.



Cierre la puerta con cuidado.



Limpie su equipo regularmente.



Limpie su equipo solamente con detergente suave. Nunca use detergentes fuertes o productos abrasivos.



Cuando el refrigerador esté apagado o desenchufado y cuando no se está usando, límpielo, séquelo, y deje las puertas abiertas.



Qué no hacer !

1. **NO** Deje la puerta abierta por largos periodos de tiempo, puesto que aumenta el consumo



2. **NO** Use objetos puntiagudos como cuchillos, dentro del equipo.



3. **NO** Coloque comida caliente en el interior. Deje que se enfríe primero.



4. **NO** Coloque botellas llenas o lidas selladas que puedan contener carbonato en el congelador ya que pueden explotar.



5. **NO** Almacene sustancias venenosas o peligrosas en el interior. El aparato ha sido diseñado solamente para almacenar productos comestibles.



6. **NO** cambie el cordón si está dañado. El cordón debe ser cambiado por un servicio técnico autorizado por el fabricante o personal calificado similar.



Importante !



CUIDADO: RIESGO DE FUEGO

AGENTE DE EXPANSIÓN
DE ESPUMA AISLANTE:

CICLOPENTANO



CUIDADO: RIESGO DE FUEGO

Este artefacto utiliza como refrigerante una pequeña cantidad de isobutano (R600a), altamente compatible con el medio ambiente, aunque es inflamable. En caso de reparación, debe ser efectuada sólo por personal calificado con equipamiento y medidas de seguridad apropiados.

Preguntas frecuentes



Corte de energía: Si la temperatura interna del compartimiento congelador del equipo es -18°C o menos cuando la energía vuelve, su alimento está seguro.



El refrigerador / congelador está excepcionalmente frío: Es posible que haya ajustado accidentalmente el dial de control del termostato a una posición más alta.



El refrigerador / congelador está excepcionalmente caliente: Es posible que el compresor no funcione. Gire el dial de control del termostato al valor máximo y espere unos minutos.



El refrigerador / congelador no funciona: Compruebe que está enchufado y encendido. Compruebe que el fusible del enchufe no esté fundido.



Condensación aparece en el exterior del equipo: Esto puede deberse a un cambio en la temperatura ambiente. Limpie cualquier residuo de humedad.



Gorgojeos y otros sonidos extraños: Estos ruidos son causados por la circulación del líquido refrigerante en el sistema de refrigeración.



Sustitución de la ampolla: Si la luz de su refrigerador no funciona o la ampolla debe ser cambiada, llame al servicio técnico del fabricante.

ADVERTENCIA: La iluminación debe ser sustituida sólo por el fabricante, su servicio de post-venta o por personal calificado similar con el fin de evitar un peligro. Deseche con cuidado la bombilla quemada inmediatamente.



Este aparato debe conectarse a tierra: Este aparato está equipado con un enchufe que es adecuado para el uso en todas las casas equipadas con tomas de Corriente que cumplan con las especificaciones actuales. Si el enchufe no es adecuado para la toma de corriente. Para evitar un posible riesgo de electrocución, no inserte el enchufe desechado en una toma de corriente.



Si cualquiera de estos problemas persiste, por favor póngase en contacto con el proveedor.

Garantía del producto

Revise el período de garantía del equipo especificado o consulte a su distribuidor más cercano.

La garantía no cubre los siguientes casos:

1. Problemas derivados del transporte con posterioridad a la compra.
2. Fallas producidas por conexiones externas, derivadas de la instalación.
3. Mal manejo, maltrato y uso indebido del producto.
4. Intervención del personal ajeno a nuestro Servicio Técnico.
5. Pérdida de productos almacenados.
6. Deterioro de enchufes, cordones eléctricos, cortocircuitos por enchufes en mal estado.

ADVERTENCIA

LA INSTALACIÓN, REPARACIÓN, MANTENCIÓN O USO INADECUADO O DEFECTUOSO DE ESTE ARTEFACTO, PUEDE CAUSAR SERIOS DAÑOS A LA PROPIEDAD Y/O A LAS PERSONAS.

LA INSTALACIÓN Y SERVICIO DE ESTE ARTEFACTO DEBE SER REALIZADO POR UN SERVICIO TÉCNICO AUTORIZADO POR EL FABRICANTE O BIEN POR UN INSTALADOR CALIFICADO POR LA SUPERINTENDENCIA DE ELECTRICIDAD Y COMBUSTIBLE (SEC).

LEA COMPLETAMENTE EL MANUAL DE INSTRUCCIONES ENTREGADO CON ESTE ARTEFACTO Y SIGA LAS MISMAS EN EL USO DE ÉSTE.

Para dudas o consultas contáctenos a:

Desde teléfonos fijos +562 26180700

Desde Celulares +569 7331 1960

serviciotecnico@liberocorp.cl