

# VENTUS<sup>®</sup>

MANUAL DE USO

CONSERVADORA TRIPLE FUNCIÓN TAPA DURA  
CTVD-430LED



Para dudas o consultas contacte a su distribuidor o a nuestro **Servicio Técnico VENTUS Corp.**  
(+56 2) 2618 0700 | [serviciotecnico@ventuscorp.cl](mailto:serviciotecnico@ventuscorp.cl)



Calle Lautaro 2102 Edificio E Quilicura, Santiago.

[www.ventuscorp.cl](http://www.ventuscorp.cl)

---

## MANUAL DE USO

# CONSERVADORA TRIPLE FUNCIÓN TAPA DURA CTVD-430LED

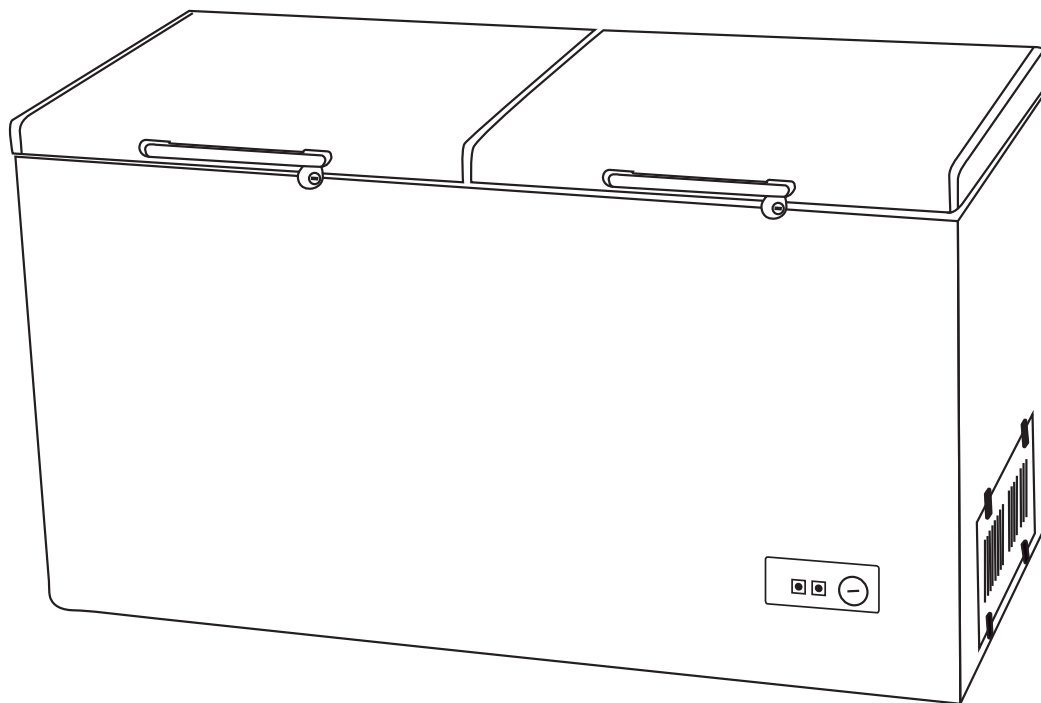

### PRECAUCIÓN:



Lea y siga atentamente este manual de uso antes de usar el producto.  
Conecte apropiadamente este producto en un enchufe con conexión a tierra antes de usar.  
Verifique que todas las piezas están completas y en buen estado.

# Bienvenido (a)

Estimado cliente y usuario, VENTUS Corp. le da la bienvenida y agradece la confianza que ha brindado al preferir nuestros productos.

Aconsejamos leer y seguir cuidadosamente las instrucciones y recomendaciones contenidas en este manual de uso, para obtener el máximo provecho, eficiencia y prolongar la vida útil de este producto.

## Nota !

Lea detenidamente el manual de instrucciones antes de utilizar el dispositivo.

El fabricante no se hace responsable de cualquier daño o funcionamiento incorrecto causado por no seguir las instrucciones de uso.



## Recuerde que...

En caso que el equipo presente algún tipo de desperfecto o algunas de sus partes vengán en mal estado o rotas, comuníquese con nuestro servicio técnico.

 (+56 2) 2618 0700 / [serviciotecnico@ventuscorp.cl](mailto:serviciotecnico@ventuscorp.cl)

# Indice

1. Datos Técnicos	...5
2. Estructura	...6
3. Instalación	...7
4. Operación	...9
5. Limpieza y Mantenimiento	...11
6. Solución de Problemas	...13
7. Consejos de Seguridad	...14
8. Advertencias	...15
9. Garantía del Producto	...15

## **IMPORTANTE: GUARDE ESTE MANUAL**

**Este manual se considera parte del aparato y se debe dar al dueño o gerente del hotel o restaurante, o con la persona responsable de la formación de los operadores de este aparato. Debe conservarse para futuras consultas. Manuales adicionales están disponibles en su distribuidor local.**

# 1. Datos Técnicos



MODELO	CTVD - 430LED
CAPACIDAD (LTS)	423
DIMENSIONES (MM)	1480X670X830
ENERGIA	220v/50hz
POTENCIA (W)	229
CONSUMO (KW*H/24 Hrs)	2,6
PESO NETO (KG)	61
PESO BRUTO (KG)	65
REFRIGERANTE	R290
TEMPERATURA (C°)	10°C a -18°C
FRIO	ESTÁTICO

## 2. Estructura

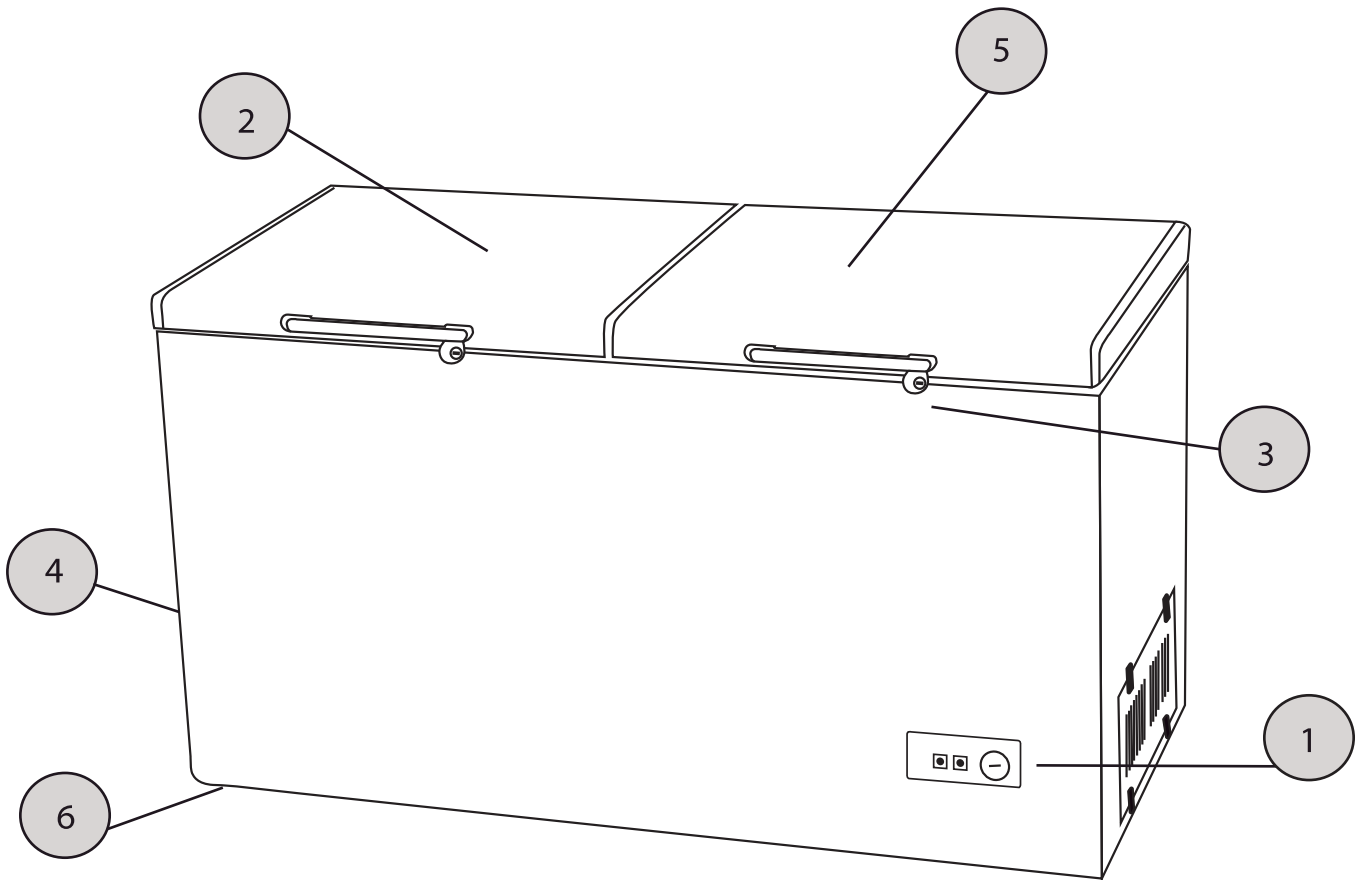

1. Sistema ajustable de temperatura interior por termostato.
2. Puerta superior tapa sólida.
3. Cerradura con llave de seguridad.
4. Tapa para salida de líquidos/deshielo.
5. Canasto interior.
6. Base con topes regulables.

SERVICIO TÉCNICO  
**VENTUS**<sup>®</sup>

(+56 2) 2618 0700

### 3. Instalación

- Para asegurar la correcta operación, este aparato no se debe ubicar donde las temperaturas sean menores a los 16°C y en caso contrario, no mayores a los 32°C.
- Evite los siguientes lugares: cocina mal ventilada, invernaderos, garages, zonas calientes de cocinas.
- Para un correcto funcionamiento este aparato deberá ser instalado en un lugar seco lejos de la luz del sol, lejos de temperaturas extremas (ni cerca de una cocina u otra fuente de calor).
- Este equipo es de gran peso y al momento de ser cargado con alimentos éste aumentará considerablemente. Por ello se debe instalar desde un inicio en un piso firme, liso y resistente.
- Para la ventilación se exige un espacio mínimo de 10 cm por cada cara incluyendo el techo.
- Recuerde instalar el equipo en una superficie firme para soportar el peso total y cualquier otro contenido al interior del mismo.
- Retire la base del embalaje. Retire cuñas y cintas de los componentes internos.
- Limpie el interior de su conservadora con un paño o esponja suave, agua tibia y jabón suave.
- No utilice elementos abrasivos, inflamables u otros productos de limpieza de similares características.
- Preocúpese de que el cable tierra que irá conectado vaya a un tierra efectivo.
- No utilice cables de extensión.

#### **! PRECAUCION**

No utilice elementos cortantes o puntiagudos para abrir el embalaje, puede dañar el equipo.

Si al momento de retirar el embalaje el equipo presenta alguna falla contáctese de inmediato con su distribuidor sin hacer uso de éste.

#### **! IMPORTANTE**

Nunca conecte su equipo a extensiones dobles o triples junto con otro equipo en el mismo tomacorriente. Esto puede sobrecargar el suministro de energía eléctrica, perjudicando el funcionamiento del equipo causando accidentes con fuego.



- Este equipo es pesado, se debe tener cuidado al moverlo.

Asegúrese de que el equipo no se instale sobre el cable de alimentación eléctrica. Si el cable de alimentación está dañado, se debe reemplazar por un cable nuevo el cual debe solicitar a su distribuidor más cercano o a Servicio Técnico VENTUS.

- Todo trabajo eléctrico que se requiere para instalar este equipo debe ser realizado por un eléctrico calificado o persona competente.

Las áreas que se calienten o que tengan equipos de ventilación deben estar expuestas y dejando entre ellas y el muro espacio necesario para la ventilación.

- Instale el equipo en un lugar con buena ventilación y seco, no permita que el equipo se humedezca o moje, siempre instale en el interior.
- El equipo debe estar instalado en superficie nivelada.
- No instale cerca de fuentes de calor, productos inflamables o directamente a los rayos del sol, ya que las altas temperaturas hará que sea menos eficiente el enfriamiento.



SERVICIO TÉCNICO

**VENTUS**<sup>®</sup>

(+56 2) 2618 0700

### Recuerde que...

En caso que el equipo presente algún tipo de desperfecto o algunas de sus partes vengan en mal estado o rotas, comuníquese con nuestro servicio técnico.



## 4. Operación



1. Una vez ubicada su máquina es muy importante la puesta en marcha de éste, por lo cual es necesario que espere 6 horas antes de enchufar su equipo ya que necesita un tiempo de reposo después del traslado. Una vez transcurridos las iniciales horas puede enchufar su equipo pero sin carga de productos.
2. Es necesario dejarlo funcionar a lo menos 3 horas, una vez trascurrido este tiempo la máquina esta lista.
3. Los productos deben ser almacenados en embalajes apropiados tales como bolsas plásticas o recipientes con tapa. Eso evitará la pérdida de humedad natural de los alimentos manteniendo su calidad.
4. Abra la puerta solamente el tiempo necesario para guardar o sacar alimentos, de este modo estará reduciendo el consumo de energía y mejorando el desempeño del equipo.
5. Distribuya los alimentos generando una distancia apropiada entre ellos, de ese modo el aire circulará en forma pareja los productos entregando resultados parejos para todos los alimentos almacenados.



### Termostato Triple función

La temperatura interior está controlada por el termostato en el panel. El termostato se puede establecer en un rango de temperatura requerida de acuerdo a la temperatura ambiental y a la cantidad y tipo de productos refrigerados. La luz indicadora verde indica que el compresor está funcionando.

La perilla del termostato puede ser rotada para mantención en refrigerado, congelado suave o congelado ultra. La función congelado suave mantiene los alimentos en un rango de temperatura de -1°C a -10°C, ideal para almacenar cervezas o alimentos que puedan congelarse en este rango de temperatura.

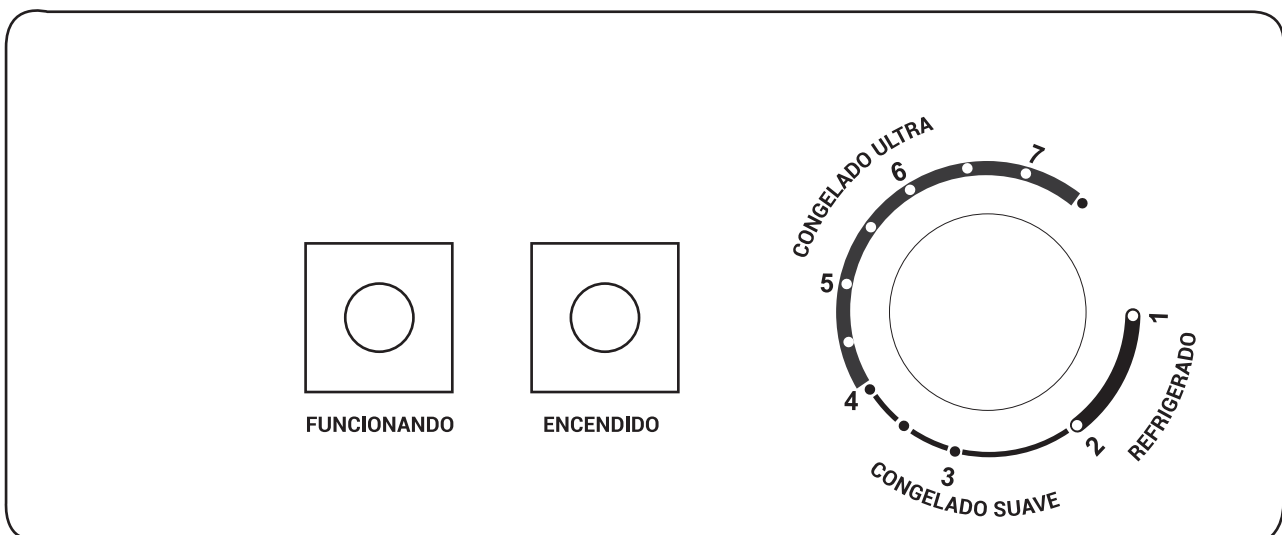

• Al interior del equipo la temperatura será afectada por:

- La temperatura ambiente
- Las veces que se abra la puerta
- Las cantidades de alimentos almacenados La posición y ubicación del aparato.

Para determinar el ajuste correcto del control de temperatura, se tiene que considerar todos estos factores y es posible que se necesite experimentar un poco de acuerdo a las características ambientales en que el equipo se encuentre y el tipo y frecuencia de uso que se le de.

## 5. Limpieza Y Mantenimiento



- Utilice un paño o esponja suave, limpie con agua o jabón líquido.
- No utilice ácidos, agua caliente o líquidos alcalinos para limpieza.
- Dejar enfriar los alimentos antes de almacenarlos dentro del equipo, los alimentos calientes pueden dañar el funcionamiento.
- Mientras trabaje no mantenga la puerta abierta, manténgala bien cerrada eso le permitirá ahorrar energía.
- Si la máquina no se encuentra en uso por favor desconéctela y límpiela para poder guardarla apropiadamente.
- Se recomienda realizar limpiezas periódicas del equipo desenchufándolo de la toma de corriente hasta que la temperatura sea ambiente. Recuerde limpiar con una aspiradora los ventiladores ubicados en costados o parte posterior del equipo.
- DESCONGELAMIENTO

Normalmente cuando el compresor para, la temperatura interior sube, produciendo evaporación y hielo, por ello es necesario descongelar el equipo. Para ello debe realizar descongelación manual desenchufando el equipo y esperar a que el hielo si es que hubo producción en paredes o fondo, se transforme en agua completamente.



**⚠ ATENCION**

Antes de limpiar recuerde desconectar el equipo de la corriente para evitar riesgo de cortes eléctricos o electrocución.



Nota: nunca utilice objetos cortantes o puntiagudos para remover el hielo, pues usted puede dañar el producto.

### REEMPLAZO DE LA LUZ DE LA PUERTA

Desenchufe el equipo y desmonte la cubierta de la luz. Gire la luz en sentido contrario a las manillas del reloj y sáquela. Monte la nueva luz y rótelas en el sentido de las manillas del reloj. La luz no puede ser de más de 10W lámpara base de tornillo.

### ENSAMBLE DE LA MANILLA

1. Saque la manilla de la puerta de la bolsa y póngala en la puerta.
2. Atornille la manilla al cuerpo de la conservadora.
3. Coloque las cubiertas estampadas a mano, vea las imágenes adjuntas.

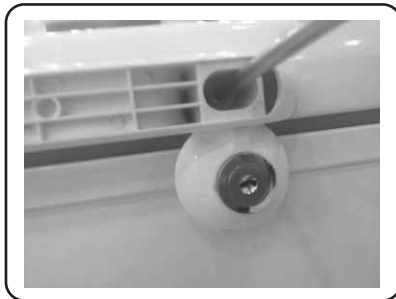

## 6. Solución de Problemas



PROBLEMA	RAZONES	SOLUCIONES
No enfría	Falla de energía	Verifique el fusible. Vea también si el enchufe está conectado correctamente en el tomacorriente.
	Tensión muy baja (esto se puede ver por la oscilación de las lámparas de la casa)	Instale un estabilizador automático de voltaje con potencia mínima de 1000 W.
	Tomacorriente descompuesto	Conecte otro aparato al tomacorriente para verificar y cámbielo si la falla persiste.
	Cable de alimentación dañado	Llame al servicio técnico autorizado o consulte a su distribuidor, para evitar riesgo de accidentes.
Ruidos Anormales	Instalación en lugar no adecuado	Ver la sección de "Requerimientos de instalación"
	Nivelación inadecuada	Revise y regule los topes niveladores si es que presenta.
Refrigeración Insuficiente	Puerta mal cerrada	Verifique si algún objeto impide su cierre total. Si es necesario re distribuya los alimentos en el interior.
	Abertura frecuente de puerta	Verifique si algún objeto impide su cierre total. Si es necesario re distribuya los alimentos en el interior.

SERVICIO TÉCNICO

**VENTUS**<sup>®</sup>

(+56 2) 2618 0700

### Recuerde que...

En caso que el equipo presente algún tipo de desperfecto o algunas de sus partes vengán en mal estado o rotas, comuníquese con nuestro servicio técnico.

## 7. Consejos de Seguridad



- Si el voltaje de trabajo es demasiado bajo o demasiado alta, el compresor se dañará.
- Después de poner la máquina en buena posición es posible desconectar el aparato en cualquier momento.
- No dañe el cable de corriente.
- No tire del cordón del enchufe, retírelo tomando la cabeza del enchufe.
- Con el fin de evitar el riesgo de romper el vidrio, no presione ni tire de la puerta bruscamente.
- Evite cualquier tipo de fuego, no ponga ningún tipo de gasolina u otros líquidos inflamables cerca.
- Mantenga libre la ventilación.
- No dañe el circuito de refrigeración.
- No utilice equipo eléctrico dentro de los compartimientos a menos que sean recomendados por el fabricante.
- Antes de conectar a la corriente debe retirar completamente el envoltorio plástico.
- Antes de poner cualquier comida dentro del equipo deje un tiempo de encendido y luego guarde alimentos.
- El equipo debe ser instalado en una superficie lisa y sólida.
- No conectar el equipo junto a otros equipos a un mismo enchufe.
- Estos son equipos de uso profesional es por ello que hay que tener especial cuidado en su uso. Evite la manipulación por menores o gente que presente algún tipo de discapacidad de modo de evitar accidentes como quemaduras, electrocución hasta incluso la muerte.



## 8. Advertencias



- Este aparato no está diseñado para ser utilizado por personas (incluido niños), con limitadas capacidades físicas, mentales o sensoriales sin la debida supervisión o entrenamiento previo por parte de una persona responsable de su seguridad
- En caso de falla del cordón de alimentación o daño, se deberá reemplazar sólo por personal calificado o servicio post venta
- El gas refrigerante es inflamable, si el sistema de frío presenta problemas, solicite la reparación al servicio técnico autorizado.  
No desarme, repare o modifique el equipo por su cuenta para evitar una fuga de gas refrigerante. El refrigerante podría inflamarse o causar heridas en sus ojos.

## 9. Garantía del producto



La garantía cubre un periodo de 6 meses según el artefacto, desde la compra del producto. Para hacer efectiva esta garantía, presente la documentación respectiva o la factura de compra.

### Condiciones de la garantía

La garantía no cubre los siguientes ítems:

- Perdida de productos almacenados.
- Daños causados por transportes y/o manipulación indebida.
- Daños causados por intervención de terceros y/o manipulación indebida.
- Tubos fluorescentes, piezas de vidrio, bisagras o plásticos extraíbles.
- Deterioro de enchufes, cordones eléctricos, cortocircuitos por enchufes hembras en mal estado.

**VENTUS**®



Calle Lautaro 2102 Edificio E Quilicura, Santiago.

[www.ventuscorp.cl](http://www.ventuscorp.cl)