

Oster[®]



MODELOS
MODELS

**BLST3B-CAG, BLST3B-CPG,
BLST3B-RPG, BLST3B-C2T,
BLST3B-R2T**

MANUAL DE INSTRUCCIONES

LIQUADORA XPERT SERIES™ CON CONTROL DE TEXTURA
LEA TODAS LAS INSTRUCCIONES ANTES DE USAR ESTE APARATO

INSTRUCTION MANUAL

XPERT SERIES™ BLENDER WITH TEXTURE CONTROL
READ ALL INSTRUCTIONS BEFORE USING THIS APPLIANCE

MANUAL DE INSTRUÇÕES

LIQUIFICADOR XPERT SERIES™ COM CONTROLE DE TEXTURA
LEIA TODAS AS INSTRUÇÕES ANTES DE USAR ESTE APARELHO

PRECAUCIONES IMPORTANTES

A fin de reducir el riesgo de accidentes (tales como incendio, descarga eléctrica y/o lesión personal), cuando se utilizan aparatos eléctricos, siempre se deben seguir precauciones básicas de seguridad, incluyendo las siguientes recomendaciones:

LEA TODAS LAS INSTRUCCIONES ANTES DE UTILIZAR ESTE PRODUCTO.

1. A fin de protegerse contra una descarga eléctrica, no coloque ni sumerja el cable, los enchufes o el aparato en agua ni en ningún otro líquido.
2. Este aparato no está destinado para ser usado por personas (incluyendo niños) cuyas capacidades físicas, sensoriales o mentales estén disminuidas, o carezcan de experiencia y conocimiento, a menos que una persona responsable por su seguridad les haya supervisado o instruido en el uso de este electrodoméstico. Los niños deberán estar bajo supervisión para cerciorarse de que NO jueguen con el artefacto eléctrico.
3. Nunca deje el aparato desatendido cuando esté en uso.
4. Desenchufe el aparato del tomacorriente cuando no esté en uso, antes de instalarle o retirarle piezas y antes de limpiarlo. Permita que se enfríe antes de instalarle o retirarle piezas y antes de limpiarlo. Para desconectar, seleccione la posición de apagado, luego desenchufe el cable del tomacorriente. No tire el cable para desconectar el aparato.
5. En los modelos diseñados con el modo de espera, una luz parpadeante indica que el aparato está listo para utilizar. Evite el contacto con la cuchilla o piezas móviles.
6. No opere ningún electrodoméstico que tenga el cable o enchufe dañado, si no funciona correctamente, se ha dejado caer o está dañado de cualquier otra forma. Lleve el artefacto al Centro de Servicio Autorizado de Electrodomésticos Oster® más cercano para su revisión, reparación o ajuste eléctrico o mecánico.
7. Para aparatos con marcas en el contacto del enchufe: Este aparato tiene marcas importantes en el contacto del enchufe. Ni el enchufe del accesorio ni el cable (si el enchufe está moldeado en el cable) debe ser reemplazado. Si alguno de los dos se daña, se debe reemplazar el aparato.
8. El uso de accesorios, incluyendo frascos para conservas, no recomendados ni vendidos por el fabricante del producto podría ocasionar incendio, descarga eléctrica o lesión personal.
9. No utilice al aire libre ni para fines comerciales.
10. No permita que el cable cuelgue del borde de la mesa o del mostrador ni que entre en contacto con superficies calientes, inclusive la estufa.
11. Mantenga las manos y los utensilios fuera del vaso mientras licúa para reducir el riesgo de lesiones severas personales o causar daño a la licuadora. Una espátula puede ser utilizada, pero solo debe ser utilizada cuando el aparato no esté funcionando.
12. **ADVERTENCIA:** La cuchilla es filosa. Manipúlela con cuidado, especialmente al retirar la cuchilla del vaso, vaciar el vaso y durante la limpieza.
13. A fin de reducir el riesgo de una lesión personal, nunca coloque la cuchilla en la base sin el vaso instalado correctamente.
14. El vaso debe estar en posición correcta antes de utilizar el aparato.

15. Siempre opere la licuadora con la tapa en su lugar. Siempre espere hasta que todas las piezas móviles se hayan detenido antes de retirar la tapa.
 16. Cuando licúe líquidos calientes, retire la copa de alimentación. Tenga cuidado con el vapor.
 17. No utilice el aparato para otro fin que no sea para el que ha sido diseñado. El uso incorrecto puede ocasionar lesiones. Siempre utilice el aparato sobre una superficie seca, estable y nivelada. Nunca llene el vaso por encima de la línea MAX que indica la capacidad máxima.
 18. Si su licuadora está equipada con un enchufe de conexión a tierra, solo conéctela a tomacorrientes diseñados adecuadamente para conexión a tierra.
- Para modelos con los mini vasos o los vasos portátiles Blend-N-Go:**
19. Asegúrese que el vaso esté bien colocado en la base antes de utilizarlo.
 20. No mezcle ingredientes y líquidos con gas, calientes ni hirviendo, ya que esto puede crear acumulación de presión. Solo licúe líquidos sin gas e ingredientes a temperatura ambiente o más fríos. Si el vaso se siente caliente al tocarlo, deje que se enfríe antes de abrirlo.
 21. No utilice la licuadora por más de 1 minuto a la vez para evitar la acumulación de calor y presión. Permita que se enfríe por 1 minuto entre cada ciclo.

CONSERVE ESTAS INSTRUCCIONES

ESTE ELECTRODOMÉSTICO ESTÁ DISEÑADO SÓLO PARA USO DOMÉSTICO Y AMBIENTES SIMILARES, TALES COMO:

- En tiendas, oficinas y otros ambientes de trabajo similares
- En ranchos o granjas
- Por clientes en hoteles, moteles y otros tipos de ambientes residenciales
- En ambientes de alojamiento y desayuno

DESCRIPCIÓN DEL ARTEFACTO

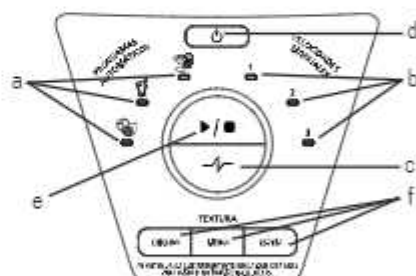
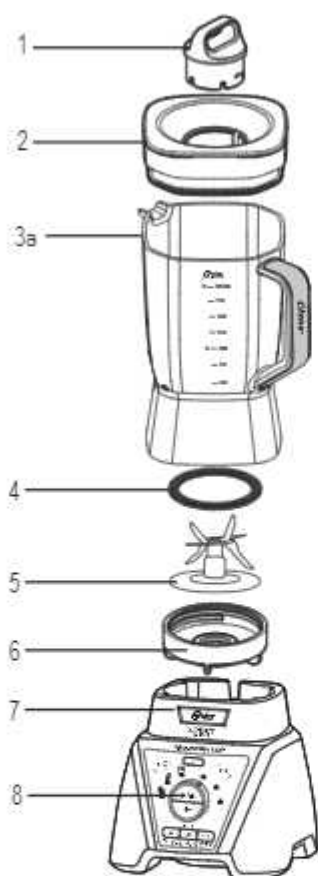

1. Copla de alimentación
2. Tapa del vaso
- 3a. Vaso de Tritan™ con capacidad de 2 L (8 tazas) (solamente para modelos con vaso de Tritan™)
- 3b. Vaso de vidrio Boroclass® con capacidad de 2 L (8 tazas) (solamente para modelos con vaso de vidrio)
- 3c. Collar para el vaso de vidrio (modelos con vaso de vidrio Boroclass®)
4. Anillo sellador
5. Revolucionaria cuchilla trituradora de hielo
6. Parte inferior enroscable
7. Base del motor
8. Panel de control

PANEL DE CONTROL

- a. Programas automáticos
 - Programa para jugos/licuados
 - Programa para malteadas
 - Programa para procesar alimentos
- b. Velocidades manuales 1, 2 y 3
- c. Botón de pulso
- d. Botón de encendido/apagado
- e. Botón de empezar/parar
- f. 3 Selecciones de textura
 - Líquida, Media, Espesa

CONOCIENDO SU LICUADORA OSTER®

SU LICUADORA INCLUYE LA SIGUIENTE TECNOLOGÍA Y CARACTERÍSTICAS:

- **Control de textura** – De líquida a espesa, ¡elijá el de su preferencia para sus recetas!
 - Líquida
 - Media
 - Espesa
- **3 Programas Automáticos** - Programas automáticos que garantizan una velocidad y un tiempo de operación precisos para ofrecer resultados perfectos
 - Programa para jugos/licuados 🍹
 - Programa para malteadas 🍷
 - Programa para procesar alimentos 🍲
- **Tecnología reversible** gira las cuchillas hacia adelante y hacia atrás procesando completamente todos los alimentos
- **Modelos con vaso de vidrio con capacidad de 2 litros** - Resistente a ingredientes hirviendo* - No espere que ingredientes calientes se enfrien para usar su licuadora
- **Modelos con vaso de Tritan™ con capacidad de 2 litros** – La tecnología Tritan™ brinda los beneficios de un vaso de vidrio en un plástico resistente, inodoro y no tóxico
- **Cuchilla 2 veces más grande**** pulveriza los ingredientes en segundos
- **Acople metálico 10 veces más fuerte*****
- **Motor 10 veces más duradero******

Accesorios para modelos selectos:

- **Accesorio vaso de Tritan™ de 1,5 L (Solamente incluido con el modelo BLST3B-CAG)** – La tecnología Tritan™ brinda los beneficios de un vaso de vidrio en un plástico resistente, inodoro y no tóxico
- **Accesorio vaso Blend-N-Go de 750 mL (Solamente incluido con los modelos BLST3B-CAG, BLST3B-CPG, BLST3B-RPG)** – Vaso portátil libre de BPA con tecnología Tritan™ brinda los beneficios de un vaso de vidrio en un plástico resistente, inodoro y no tóxico. Mezcle las bebidas directamente en el vaso para que pueda llevarlas de manera conveniente a donde quiera que vaya
- **Accesorio mini vaso de 500 mL (Solamente incluido con el modelo BLST3B-CAG)** – Mini vaso de Tritan™ libre de BPA; práctico para licuar comida de bebé o para moler granos de café, especias y nueces

Nota: El vaso Blend-N-Go y el mini vaso no son compatibles con los modelos de Brasil

*Hasta un choque térmico de 90 °C

**Comparado con la cuchilla Oster®-BLSTAA4961

***Resistencia a la tracción de acero laminado en frío 1215 comparado con plástico PP

****Comparado con motor modelo PU5443127-6115-AL en pruebas de carga

Antes de utilizar su licuadora por primera vez, separe el vaso, la tapa, la copa de alimentación, el anillo sellador negro, la cuchilla y la parte inferior enroscable negra. Lave con agua tibia y jabón, o en la parte superior del lavaplatos automático. Enjuague y seque bien.

CÓMO ENSAMBLAR EL VASO DE 2 L (Y EL ACCESORIO VASO DE 1,5 L - INCLUIDO EN MODELOS SELECTOS)

(SOLAMENTE PARA LOS MODELOS CON EL VASO BLEND-N-GO)



⚠ ADVERTENCIA: La cuchilla es afilada. Manipúlela con cuidado.

1. Coloque el anillo sellador sobre la cuchilla (Fig. 14).
2. Preparando el vaso:
 - a. Para los modelos con vaso de vidrio Boroclass®, invierta el vaso de manera que la abertura pequeña quede hacia arriba y coloque el collar en la abertura pequeña/inferior del vaso, asegurándose de que las muescas del collar encajen en las cuatro lengüetas del vaso (Fig. 15).
 - b. Para los modelos con vaso de Tritan™, invierta el vaso de manera que la abertura pequeña quede hacia arriba.
3. Voltee la cuchilla con el anillo sellador hacia abajo y coloque en la parte inferior del vaso (Fig. 16).
4. Voltee la parte inferior enroscable para el vaso hacia abajo y colóquelo en la parte inferior roscada del vaso sobre la parte inferior de la cuchilla. Gire hacia la derecha para ajustar (Fig. 17). Asegúrese de que la parte inferior enroscable del vaso esté fija al vaso antes de usar.
5. Voltee el vaso y colóquelo sobre la base (Fig. 18).
6. Coloque los ingredientes en el vaso.
7. Coloque la tapa con la copa de alimentación sobre el vaso.
8. Enchufe el cable en un tomacorriente estándar del mismo voltaje que el indicado en la placa de características de su licuadora. Ahora estará listo para comenzar a utilizar la unidad.

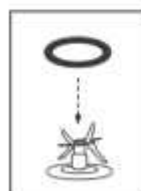

Fig. 14

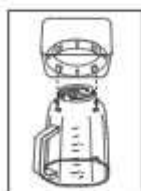

Fig. 15

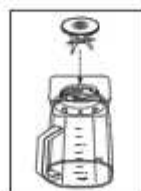

Fig. 16

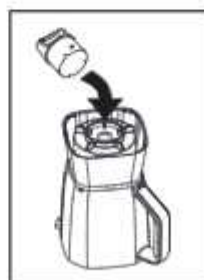

Fig. 17



Fig. 18

SOLAMENTE PARA LOS MODELOS DE BRASIL:

NOTA: Su licuadora dispone de un sistema de interbloqueo en la unidad del motor. Este impide que el motor se active si el vaso de la licuadora no está bien colocado sobre la unidad del motor. Si se retira el vaso de la unidad del motor durante su funcionamiento, la licuadora se detendrá y las luces parpadearán continuamente. Si las luces están parpadeando, se debe retirar el vaso y se debe volver a colocar en la base de la licuadora. Cuando el vaso está bien colocado, las luces dejarán de parpadear y la licuadora estará lista para usarse.

UTILIZANDO LOS PROGRAMAS AUTOMÁTICOS CON EL CONTROL DE TEXTURA

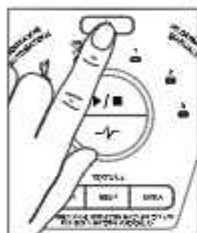

Fig. 19

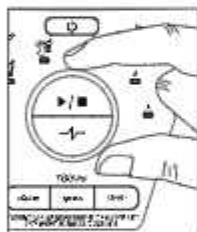





Fig. 20







Fig. 21



Fig. 22

1. Presione el botón de encendido/apagado  para encender la licuadora (Fig. 19). La luz de encendido parpadeará, lo que significa que la licuadora está activada y lista para usar.
2. Gire la perilla para seleccionar el programa automático adecuado para su receta (Fig. 20).
 - Programa para jugos/licuados 
 - Programa para malteadas 
 - Programa para procesar alimentos 

Nota: Los programas automáticos trabajan en conjunto con el control de textura. Una vez que se elige un programa automático, la selección de textura predeterminada será media.

3. Para cambiar la selección de textura, presione uno de los tres botones de las selecciones de textura adecuado para su receta (Fig. 21).
 - Líquida
 - Media
 - Espesa
4. Una vez que haya elegido el programa automático y la selección de textura que desee, presione el botón de empezar/parar  (Fig. 22).
5. Para cambiar su elección, presione el botón de empezar/parar  para cancelar el programa (Fig. 22). Elija el programa automático y la selección de textura deseados. Presione el botón de empezar/parar  para iniciar el programa (Fig. 22).
6. Una vez que haya finalizado, la licuadora se detendrá automáticamente. **TOME EN CUENTA:** Puede presionar el botón de empezar/parar  para cancelar el programa en cualquier momento. La luz azul parpadeante indicará que la licuadora está lista.
7. Presione el botón de encendido/apagado  para apagar la licuadora (Fig. 19).

Nota: La licuadora está programada para apagarse automáticamente si no se utiliza por varios minutos. Todas las luces se apagarán si la unidad se apaga automáticamente.

UTILIZANDO LA CONFIGURACIÓN DE CONTROL MANUAL



Las velocidades manuales incluyen:

- Velocidad 3 (alta)
- Velocidad 2 (mediana)
- Velocidad 1 (baja)
- Pulso 



Use estos controles para realizar recetas a su gusto personal o para continuar licuando después de que finalice uno de los programas automáticos.

1. Presione el botón de encendido/apagado  para encender la licuadora. La luz de encendido parpadeará, lo que significa que la licuadora está activada y lista para usar.
2. Coloque los ingredientes en el vaso.
3. Coloque la tapa con la copa de alimentación puesta en ella.



UTILIZANDO LA VELOCIDAD 3

1. Gire la perilla para poner la licuadora en funcionamiento a velocidad máxima y presione el botón de empezar/parar .
2. Presione el botón de empezar/parar  para cancelar el funcionamiento en cualquier momento.
3. Presione el botón de encendido/apagado  para apagar la licuadora.



UTILIZANDO LA VELOCIDAD 2

1. Gire la perilla para poner la licuadora en funcionamiento a velocidad media y presione el botón de empezar/parar .
2. Presione el botón de empezar/parar  para cancelar el funcionamiento en cualquier momento.
3. Presione el botón de encendido/apagado  para apagar la licuadora.

UTILIZANDO LA VELOCIDAD 1

1. Gire la perilla para poner el artefacto en funcionamiento a velocidad baja y presione el botón de empezar/parar .
2. Presione el botón de empezar/parar  para cancelar el funcionamiento en cualquier momento.
3. Presione el botón de encendido/apagado  para apagar la licuadora.

UTILIZANDO EL BOTÓN DE PULSO

1. Presione y mantenga presionado el botón de pulso .
2. Suéltelo para detener la licuadora.
3. Presione el botón de encendido/apagado  para apagar la licuadora.

UTILIZANDO EL VASO BLEND-N-GO Y EL MINI VASO (SOLAMENTE PARA LOS MODELOS CON ACCESORIO VASO BLEND-N-GO Y/O ACCESORIO MINI VASO)

NOTA IMPORTANTE: El vaso Blend-N-Go y el mini vaso sólo son compatibles con la parte inferior enroscable GRIS con la palanca de bloqueo y el anillo sellador GRIS con función de bloqueo.

ASEGÚRESE DE UTILIZAR LAS SIGUIENTES PARTES PARA EL VASO BLEND-N-GO Y EL MINI VASO:

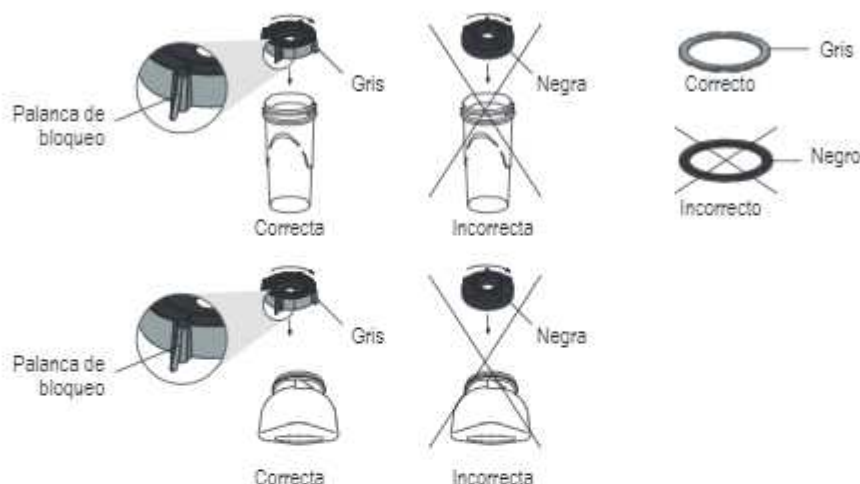

Antes de lavar los componentes, asegúrese de que la licuadora esté apagada y desenchufada. Lave todas las piezas, excepto la base de la licuadora, con agua jabonosa, con una esponja suave y un cepillo para botellas. No use esponjas o limpiadores abrasivos para limpiar las piezas. Enjuague y séquelas bien. Las partes son también aptas para colocarlas en el lavaplatos automático.

Añada los ingredientes deseados en el vaso en el siguiente orden: Líquidos, ingredientes frescos, frutas congeladas, hielo, yogur y helados.

ADVERTENCIA: NO PROCESÉ ALIMENTOS O LÍQUIDOS CALIENTES EN EL VASO BLEND-N-GO O EN EL MINI VASO.

(Cortar todas las frutas firmes, los vegetales y otros alimentos en pedazos de no más de 1,25 cm (1/2 pulgada) por 5,0 cm (2 pulgadas))

1. Coloque la cuchilla dentro de la parte inferior enroscable gris (Fig. 27). **ADVERTENCIA:** La cuchilla es afilada. Manipúlela con cuidado.
2. Coloque el anillo sellador gris con función candado sobre la cuchilla. Presione cuidadosamente y ajuste el anillo sellador gris con función candado dentro de las ranuras de bloqueo (Fig. 28).
3. Asegúrese de que el anillo sellador gris con función candado esté completamente ajustado en su lugar y sujetando la cuchilla a la parte inferior enroscable gris. Para ensamblaje correcto vea (Fig. 29).

- Coloque los ingredientes dentro del vaso. Instale el ensamblaje de la parte inferior enroscable gris con la cuchilla al vaso. Gire a la derecha para apretar. Compruebe que el ensamblaje de la cuchilla esté ajustado al vaso antes de usar. (Fig. 30). **NOTA:** Para una instalación adecuada sobre la base de la licuadora, compruebe que la palanca de bloqueo de la parte inferior enroscable gris gire más allá de las lengüetas anti-rotación del vaso. La palanca de bloqueo no debe quedar encima de una de las lengüetas del vaso (Fig. 31). Asegure de ajustar bien la parte inferior enroscable gris en el vaso hasta el máximo para que quede bien cerrado y que la palanca de bloqueo pase de la última lengüeta anti-rotación después de que se encuentre bien cerrado (Fig. 32).
- Coloque el vaso ensamblado sobre la base de la licuadora (Fig. 33). Sostenga el vaso en posición. Ponga en marcha la licuadora de acuerdo con las instrucciones de este manual. Licúe hasta obtener la consistencia deseada.
- Retire el vaso de la base (Fig. 34).
- Retire la parte inferior enroscable con el anillo sellador y la cuchilla.
- Coloque la tapa en el vaso y enrósquela girando hacia la derecha para apretarla (Fig. 35).



Nota: El vaso Blend-N-Go y el mini vaso no son compatibles con los modelos de Brasil

CUIDADO Y MANTENIMIENTO

Después de utilizarla:

1. Levante el vaso y sepárelo de la base, retire la tapa y vacíela.
2. Si es necesario, utilice una espátula de goma para retirar los restos de alimentos de los lados del vaso.



Limpieza del vaso de 2 L y sus accesorios

⚠ ADVERTENCIA: La cuchilla es afilada. Manipúlela con cuidado.

Retire la cuchilla de la parte inferior del vaso girando la cubierta de la parte inferior del vaso hacia la izquierda.

La copa de alimentación, el vaso de 2 L, la tapa del vaso, la cuchilla, el anillo sellador y la parte inferior enroscable pueden colocarse en el lavaplatos automático sin riesgos. Use la parte superior de su lavaplatos automático para lavar las piezas.

El anillo sellador puede ser colocado en la canasta inferior del lavaplatos automático.

También puede lavar las piezas con agua tibia y detergente. Enjuague y seque bien.

Asegúrese de que las piezas no estén dañadas antes de volver a unir las.

Limpieza del vaso Blend-N-Go y mini vaso (solamente para los modelos con accesorio vaso Blend-N-Go y/o accesorio mini vaso)

Lave todas las piezas del vaso Blend-N-Go y/o el mini vaso, con agua jabonosa, con una esponja suave y un cepillo para botellas. No use esponjas o limpiadores abrasivos para limpiar las piezas. Enjuague y séquelas bien. Las partes son también aptas para colocarlas en el lavaplatos automático.

Limpieza de la base de la licuadora

Limpie la base con un paño suave y húmedo. Nunca sumerja la base en un líquido.

ALMACENAMIENTO

Vuelva a armar la licuadora para guardarla. Deje la tapa abierta un hueco para que no se retengan los olores.

⚠ ADVERTENCIA: Nunca coloque el vaso, o ninguna de las demás piezas, en un horno microondas. Nunca guarde alimentos o bebidas en el vaso.

CONSEJOS PARA LICUAR

Líquidos

Coloque primero los líquidos en el vaso, a menos que la receta indique lo contrario.

Utilizando la copa de alimentación en la tapa del vaso

No retire la tapa si la licuadora está en funcionamiento debido a que pueden producirse salpicaduras. En cambio, retire la copa de alimentación de la tapa del vaso a fin de agregar ingredientes más pequeños.



Utilizando la licuadora con alimentos o líquidos calientes.

⚠ ADVERTENCIA: Al usar la licuadora con **ALIMENTOS CALIENTES**, retire la copa de alimentación de la tapa del vaso para dejar escapar el vapor. Incline la tapa para alejarla de usted y cubrir parcialmente la apertura. Mantenga las manos y otras partes del cuerpo expuestas lejos de la apertura de la tapa para evitar posibles quemaduras.

Al usar la licuadora con **LIQUIDOS CALIENTES**, retire la copa de alimentación de la tapa del vaso y comience con la velocidad 1 e incremente gradualmente hasta alcanzar la velocidad 3. No agregue líquidos por encima del nivel de 4 tazas. Siempre mantenga las manos alejadas del vapor.

Cantidades de ingredientes

Utilice únicamente la cantidad de alimentos sugerida en las recetas. Si desea cantidades más grandes, prepare en lotes. Usar cantidades más grandes puede sobrecargar y forzar el motor. Además, es posible que obtenga resultados diferentes a los que se describen.

PREGUNTAS FRECUENTES

¿Por qué no se enciende la licuadora?

- Asegúrese de que la base esté enchufada en un tomacorriente activo.
- Asegúrese de que la luz azul parpadeante se encuentre activada después de presionar el botón de encendido/apagado **⏻**.
- Solamente para modelos de Brasil: Asegúrese de que el vaso esté colocado correctamente en la base.

¿Cómo puedo evitar el derrame de líquidos?

Asegúrese de que el anillo sellador esté colocado correctamente entre la cuchilla y el vaso de 2 L.

IMPORTANT SAFEGUARDS

When using electrical appliances, basic safety precautions should always be followed to reduce the risk of accidents (such as fire, electric shock, and/or injury to persons), including the following recommendations:

READ ALL INSTRUCTIONS BEFORE USING THIS PRODUCT.

1. To protect against electric shock, do not place or immerse cord, plugs, or appliance in water or other liquid.
2. This appliance is not intended for use by persons (including children) with reduced physical, sensory or mental capabilities, or lack of experience and knowledge, unless they have been given supervision or instruction concerning use of the appliance by a person responsible for their safety. Children should be supervised to ensure that they DO NOT play with the appliance. Keep the appliance and its cord out of reach of children.
3. Never leave appliance unattended when in use.
4. Unplug from outlet when not in use, before putting on or taking off parts and before cleaning. Allow to cool before putting on or taking off parts, and before cleaning. To disconnect, turn the control to the off position, then unplug power cord from outlet. Do not disconnect by pulling on cord.
5. In models with stand-by mode, a flashing light will indicate the appliance is ready for use. Avoid any contact with blade or moveable parts.
6. DO NOT operate any appliance with a damaged cord or plug or after the appliance malfunctions, or is dropped or damaged in any manner. Take the appliance to the nearest Authorized Oster® Appliance Service Center for examination, repair or electrical or mechanical adjustment.
7. For appliances with markings on plug blade: This appliance has important markings on the plug blade. The attachment plug or entire cordset (if plug is molded onto cord) is not suitable for replacement. If damaged, the appliance shall be replaced.
8. The use of attachments, including canning jars, not recommended or sold by the manufacturer may cause fire, electric shock or injury.
9. Do not use outdoors or for commercial purposes.
10. Do not let cord hang over edge of table or counter, or touch hot surfaces, including the stove.
11. Keep hands and utensils out of jar while blending to reduce the risk of severe injury to persons or damage to the blender. A scraper may be used but must be used only when the blender is not running.
12. **WARNING:** Blade is sharp. Handle carefully, especially when removing the blade from the jar, emptying the jar and during cleaning.
13. To reduce the risk of injury, never place blade on base without jar properly attached.
14. Always make sure the jar is correctly placed onto the base before using the appliance.
15. Always operate blender with lid in place. Always wait until all moving parts have stopped before removing any lid or cover.
16. When blending hot liquids, remove center piece of two-piece cover (if a two-piece cover is provided). Beware of steam. Do not blend boiling liquids.
17. Do not use appliance for other than intended use. Misuse can cause injuries. Always use appliance on a dry, stable, level surface. Never fill beyond the MAX fill line.

18. If your blender comes with a grounded plug, connect to properly grounded outlets only.

For models with mini jars or Blend-N-Go portable cups:

19. Make sure the jar is correctly placed onto the base before using the appliance.
20. Do not blend carbonated, hot or boiling liquids and ingredients, as this may create pressure buildup. Only blend non-carbonated liquids and ingredients that are at room temperature or cooler. If the jar is warm to the touch, allow to cool before opening.
21. Do not use the blender for longer than 1 minute at a time to avoid heat and pressure buildup. Allow to cool for 1 minute between cycles.

SAVE THESE INSTRUCTIONS

THIS APPLIANCE IS INTENDED TO BE USED IN HOUSEHOLD AND SIMILAR APPLICATIONS SUCH AS:

- Shops, offices and other working environments
- Ranches and farmhouses
- Guests at hotels, motels, bed and breakfasts, and other residential environments

DESCRIPTION OF THE APPLIANCE

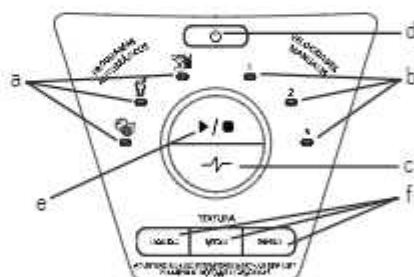
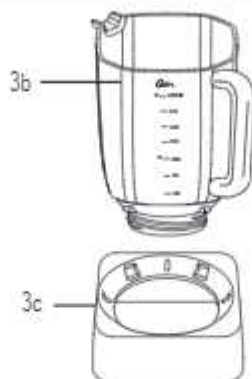
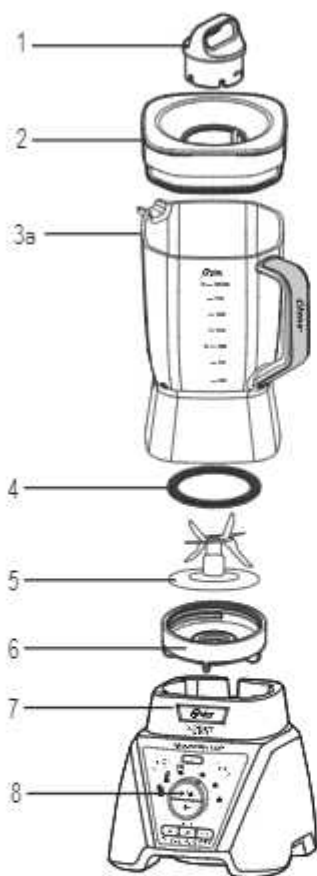



1. Filler cap
2. Lid
- 3a. 2 L (8-cup) Tritan™ Jar (only for models with Tritan™ jar)
- 3b. 2 L (8-cup) Boroclass® glass jar (only for models with glass jar)
- 3c. Glass jar collar (models with Boroclass® glass jar)
4. Sealing ring
5. Revolutionary ice-crushing blade
6. Threaded jar bottom
7. Motor base
8. Control panel

CONTROL PANEL

- a. Automatic programs
 - Juice/Smoothie program
 - Milkshake program
 - Food processor program
- b. Manual speeds 1, 2 & 3
- c. Pulse button
- d. On/Off power button
- e. Start/stop button
- f. 3 Texture Selections
 - Thin (Líquida), Medium (Media), Thick (Espesa)

GETTING TO KNOW YOUR OSTER® BLENDER

YOUR BLENDER INCLUDES THE FOLLOWING TECHNOLOGY AND FEATURES:

- **Texture Control** – From thin to thick, choose your desired texture for your recipes!
 - 3 Texture Selections
 - Thin (Liquida)
 - Medium (Media)
 - Thick (Espesa)
- **Automatic Programs** - Automatic programs ensure precise speed and operating time to deliver perfect results
 - Juice/Smoothie Program 
 - Milkshake Program 
 - Food Processor Program 
- **Reversible technology** turns blades back and forth to completely process all ingredients
- **Models with 2 L Boroclass® glass jar** - resistant to boiling ingredients* - no need to wait for hot ingredients to cool down to use your blender
- **Models with 2 L Tritan™ jar** – Tritan™ technology delivers all the benefits of a glass jar in a break-resistant, non-toxic, and odor-free material
- **Blade 2x larger**** crushes ingredients in seconds
- **All-Metal Drive®** 10x stronger***
- **10x more durable motor******

Accessories for select models:

- **1.5 L Tritan™ jar accessory (Only included with model BLST3B-CAG)** – Tritan™ technology delivers all the benefits of a glass jar in a break-resistant, non-toxic, and odor-free material
- **750 mL Blend-N-Go cup accessory (Only included with models BLST3B-CAG, BLST3B-CPG, BLST3B-RPG)** – BPA-free portable cup with Tritan™ technology provides the benefits of a glass cup in a resistant, odorless and non-toxic plastic. Blend drinks directly into the cup for optimal convenience when you are on the go.
- **500 mL mini jar accessory (Only included with model BLST3B-CAG)** – BPA-free Tritan™ mini jar convenient for blending baby food or grinding coffee beans, spices and nuts

Note: The Blend-N-Go cup and mini jar are not compatible with Brazil models

*Up to a thermal shock of 90 °C

**Compared to Oster®-blade BLSTAA4961

***Ultimate tensile strength of 1215 C.R.S. when compared to PP plastic

****Compared to motor model PU5443127-6115-AL in hi load tests

Before you use product for first time, separate jar, jar lid, filler cap, black sealing ring, blade and black threaded jar bottom. Wash in warm, soapy water, or top rack in the dishwasher. Rinse and dry well.

HOW TO ASSEMBLE 2 L JAR (& 1.5 L JAR ACCESSORY - INCLUDED IN SELECT MODELS)

(FOR MODELS WITH BLEND-N-GO CUP ONLY)

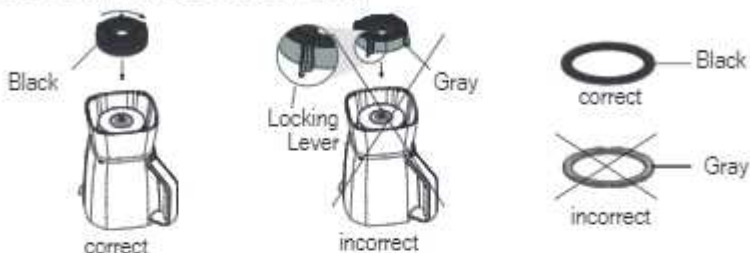

⚠ WARNING: Blade is sharp. Handle with care.

1. Install the sealing ring over the blade (Fig. 14).
2. Preparing the jar:
 - a. For models with Boroclass[®] glass jar only, turn jar upside down and place the collar on the small/ bottom opening of the jar ensuring the notches in the collar fit into the four tabs on the jar (Fig. 15).
 - b. For models with Tritan[™] jar, turn the jar upside down so the small opening is at the top.
3. Turn the blade with sealing ring upside down and place into the bottom of the jar (Fig. 16).
4. Turn the black threaded jar bottom down and place it over the small opening of the jar and the bottom of the blade. Turn clockwise to tighten (Fig. 17). Be sure the black threaded jar bottom is locked securely to the jar before use.
5. Turn the jar up and place it onto the motor base (Fig. 18).
6. Put the ingredients into the jar.
7. Place the lid and filler cap on the jar.
8. Plug the power cord into a standard household outlet of the same voltage as the one indicated in the rating plate of your blender. You are now ready to start.

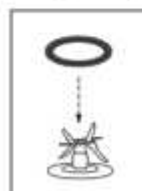

Fig. 14

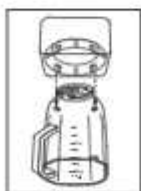

Fig. 15

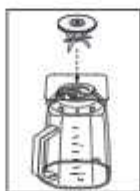

Fig. 16



Fig. 17

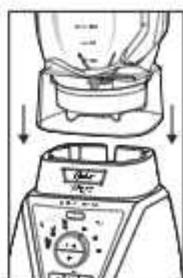

Fig. 18

FOR BRAZIL MODELS ONLY:

NOTE: Your blender has an interlock system on the motor unit. This will prevent the motor from starting if the blender jar is not properly placed on the motor unit. If the jar is removed from the motor unit during operation the blender will stop, and the lights will flash continuously. If the lights are blinking, the jar should be removed and placed onto the motor base once again. When the jar is correctly in place, the lights will stop blinking and the blender will be ready for use.

USING THE AUTOMATIC PROGRAMS WITH TEXTURE CONTROL

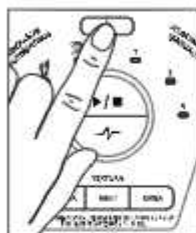

Fig. 19

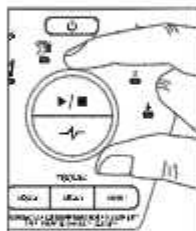

Fig. 20



Fig. 21

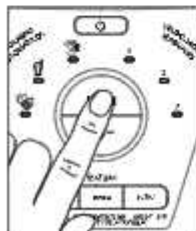











Fig. 22

1. Press the power button  to turn the blender on (Fig. 19). The power light will blink, meaning the blender is active and ready to use.
2. Turn the dial to select the appropriate automatic program for your recipe (Fig. 20).
 - Juice/smoothie program 
 - Milkshake program 
 - Food processor program 

Note: Automatic programs work in conjunction with the texture control. Once an automatic program is chosen, the default texture selection will be 'media' (medium).

3. To change the texture selection, press one of the three texture selection buttons appropriate for your recipe (Fig. 21).
 - Líquida (Thin)
 - Media (Medium)
 - Espesa (Thick)
4. Once you have chosen the automatic program and the desired texture selection, press start/stop button  (Fig. 22).
5. To change your selection, press start/stop button  to cancel the program (Fig. 22). Choose the desired automatic program and texture selection. Press start/stop button  to start the program (Fig. 22).
6. Once the program is finished, the blender automatically stops.
PLEASE NOTE: You may press the start/stop button  to cancel the program at any time. The blinking blue light indicates that the blender is ready.
7. Press the power button  to turn the blender off (Fig. 19).

Note: This blender is pre-programmed to turn off automatically if not used for a period of several minutes. All lights will turn off when the unit automatically powers down.

USING THE MANUAL CONTROLS

The Manual Controls include:

- Speed 3 (High)
- Speed 2 (Medium)
- Speed 1 (Low)
- Pulse

Use these buttons for personal recipes or to continue mixing after an automatic program is finished.

1. Press the power button to turn the product on. The power light will blink, meaning the product is active and ready to use.
2. Put the ingredients into the jar.
3. Place the lid on the jar with the jar filler cap in place.

USING THE SPEED 3 BUTTON

1. Turn the dial to speed 3 and press the start/stop button to run the blender at a high speed.
2. Press the start/stop button to cancel the operation at any time.
3. Press the power button to turn the blender off.

USING THE SPEED 2 BUTTON

1. Turn the dial to speed 2 and press the start/stop button to run the blender at a medium speed.
2. Press the start/stop button to cancel the operation at any time.
3. Press the power button to turn the blender off.

USING THE SPEED 1 BUTTON

1. Turn the dial to speed 1 and press the start/stop button to run the blender at a low speed.
2. Press the start/stop button to cancel the operation at any time.
3. Press the power button to turn the blender off.

USING THE PULSE BUTTON

1. Press and hold the pulse button
2. Release the pulse button to stop. Recommended for ice-crushing.
3. Press the power button to turn the blender off.

USING THE BLEND-N-GO CUP AND THE MINI JAR (ONLY FOR MODELS WITH BLEND-N-GO CUP ACCESSORY AND/OR MINI JAR ACCESSORY)

IMPORTANT NOTE: The Blend-N-Go cup and the mini jar are only compatible with the GRAY threaded jar bottom with the locking lever and the GRAY locking sealing ring.

PLEASE MAKE SURE TO USE THE FOLLOWING PARTS FOR THE BLEND-N-GO CUP AND THE MINI JAR:

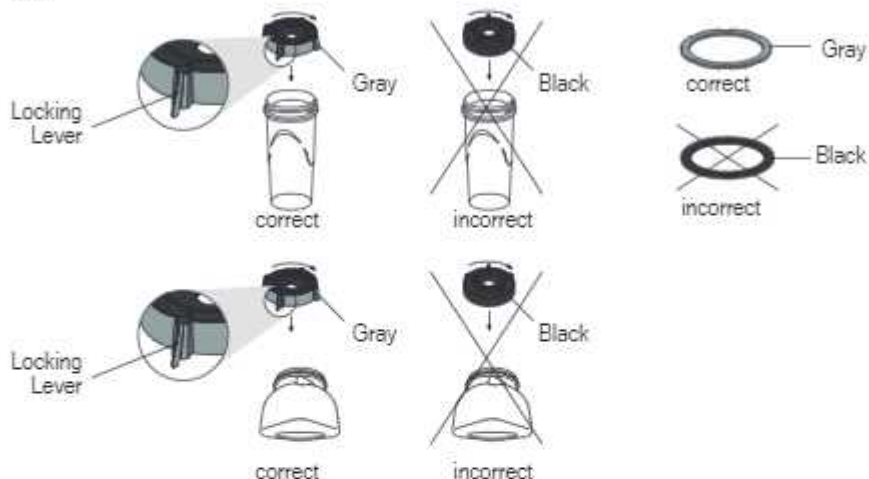

Before washing, ensure the blender is off and unplugged. Wash all components except blender base with soapy water, a soft sponge and a bottlebrush. Do not use abrasive cleansers or sponges for cleaning. Rinse well and dry. Parts are also dishwasher safe.

Place desired ingredients into cup/jar according to the following order: Liquids, fresh ingredients, frozen fruit, ice, yogurt and ice cream.

WARNING: DO NOT PROCESS HOT FOODS OR LIQUIDS IN THE BLEND-N-GO CUP OR IN THE MINI JAR.

(Cut all firm fruits, vegetables, and other foods into pieces no larger than 1.25 cm (1/2-inch) by 5.0 cm (2 inches))

1. Place blade into gray threaded jar bottom (Fig. 27). **CAUTION:** Blades are sharp. Handle carefully.
2. Place locking sealing ring over blade assembly. Carefully press and tuck sealing ring into locking groove (Fig. 28).
3. Ensure the locking sealing ring is fully and evenly tucked in place and holding the blade assembly to the threaded jar bottom. For correct assembly see (Fig. 29).

- Install the integrated threaded jar bottom and blade assembly onto the Blend-N-Go cup and/or mini jar. (Fig. 30). **NOTE:** For proper installation onto blender motor base, make sure locking lever rotates past the anti-rotation tabs on the cup. Locking lever should not be positioned on top of any of the tabs (Fig. 31). Make sure to tighten the gray threaded jar bottom onto the Blend-N-Go cup and/or mini jar as far as possible, ensuring that it passes the last anti-rotation tab (Fig. 32).
- Place Blend-N-Go cup and/or mini jar assembly onto blender base (Fig. 33). Hold Blend-N-Go cup and/or mini jar in position while blending. Operate blender according to the instructions in this instruction manual. Blend until desired consistency.
- Remove cup/jar from base (Fig. 34).
- Remove threaded jar bottom with sealing ring and blade.
- Place lid on Blend-N-Go cup and/or mini jar and turn clockwise to tighten (Fig. 35).

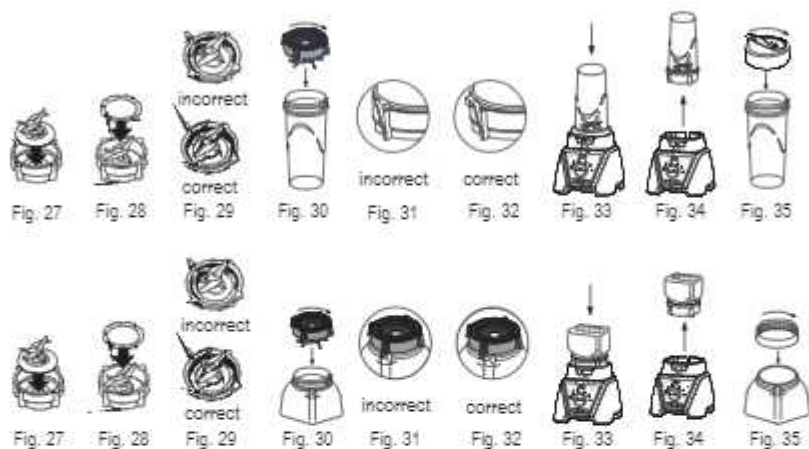

Note: The Blend-N-Go cup and mini jar are not compatible with Brazil models

CARE AND MAINTENANCE

After Use:

1. Lift the jar straight up from the base, remove the lid and empty the jar.
2. If necessary, use a rubber spatula to scrape foods away from the sides of the jar.

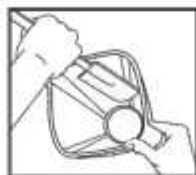

Cleaning the 2 L jar and its accessories

 **WARNING:** Blade is sharp. Handle with care.

Release the blade from the bottom of the jar by turning the threaded jar bottom counterclockwise.

The filler cap, 2 L jar, jar lid, blade, black sealing ring and threaded jar bottom are dishwasher safe. Use the top rack of the dishwasher to wash these parts. The black sealing ring can be placed into bottom basket of dishwasher.

You can also wash the parts in warm, soapy water. Rinse well and dry. Check the parts as you put them back together.

Cleaning the Blend-N-Go cup and mini jar (only for models with Blend-N-Go cup accessory and/or mini jar accessory)

Wash all components except blender base with soapy water, a soft sponge and a bottle brush. Do not use abrasive cleansers or sponges for cleaning. Rinse well and dry. Parts are also dishwasher safe.

Cleaning the blender base

Wipe the base with a soft, damp cloth to clean. Never submerge the base in a liquid.

STORING

Reassemble the blender for storage. Leave the lid open a gap so no odors are retained.

 **WARNING:** Never put the jar, or any other parts, in a microwave oven. Never store foods or drinks in the jar.

BLENDING TIPS

Liquids

Put liquids into the jar first, unless the recipe says otherwise.

Using the jar lid filler cap

Do not remove the lid while in use. Food may splatter if you do. Instead remove the jar lid filler cap to add smaller ingredients.

Working with Hot Foods or Liquids

 **WARNING:** When you work with **HOT FOODS**, remove the jar lid filler cap to vent steam. Tilt the lid away from you partially covering the opening. Keep hands and other exposed skin away from the lid opening to prevent possible burns.

When you work with **HOT LIQUIDS**, remove the jar lid filler cap and start at a low speed, and then gradually increase to a faster speed. Do not add liquid over the 4-cup level. Always keep hands away from steam.



Ingredients Quantities

Use only the amount of food suggested in the recipes. If you want greater amounts, prepare in batches. Using larger amounts may overload and strain the motor. You might also get different results from those described.

FREQUENTLY ASKED QUESTIONS

Why doesn't the blender turn on?

- Make sure the base is plugged in an active power receptacle.
- Verify blinking blue light is active after pushing power button .
- For Brazil models only: Make sure the jar is correctly placed onto the base.

How can I prevent liquids from leaking out?

Check to see that the sealing ring is correctly assembled in between the jar blade and the 2 L jar.

PRECAUÇÕES IMPORTANTES

Para reduzir o risco de incêndio, choque elétrico e/ou lesões corporais ao utilizar aparelhos elétricos, as seguintes precauções básicas de segurança devem ser tomadas:

LEIA TODAS AS INSTRUÇÕES ANTES DE USAR ESTE PRODUTO.

1. Para proteger de um choque elétrico, não se deve submergir ou colocar o fio, o plugue ou o eletrodoméstico na água ou outros líquidos.
2. Este aparelho elétrico não foi desenvolvido para ser usado por pessoas (incluindo crianças) cujas capacidades físicas, sensoriais ou mentais estejam reduzidas ou careçam de experiência e conhecimento necessários para utilizá-lo, a menos que uma pessoa responsável por sua segurança tenha supervisionado ou instruído quanto ao uso deste eletrodoméstico. É necessário manter uma supervisão muito próxima quando este aparelho for usado perto de crianças ou pessoas deficientes.
3. Nunca deixe o eletrodoméstico sem supervisão quando o mesmo estiver sendo usado.
4. Desligue o aparelho da tomada sempre que o mesmo não estiver em uso, antes de colocar ou retirar peças e antes de limpá-lo. Deixe-o esfriar antes de colocar ou retirar as peças ou antes de limpar. Para desligar, coloque todos os controles na posição de DESLIGADO e em seguida desconecte o aparelho da tomada. Não puxe o fio para desconectar o aparelho da tomada.
5. Luzes piscando indicam que o aparelho está pronto para ser usado (nos modelos com função de espera). Evite o contato com as lâminas ou peças em movimento.
6. Não use nenhum eletrodoméstico que esteja com o fio ou o plugue danificado, ou que tenha apresentado algum defeito ou que esteja avariado de alguma maneira. Não tente trocar ou emendar o fio. Leve o aparelho a Assistência Técnica Credenciada Oster mais próxima para revisão, conserto ou para que sejam feitos ajustes.
7. Para eletrodomésticos com marcações na lâmina do plugue: Este eletrodoméstico tem marcações importantes na lâmina do plugue. O conjunto do fio (seja de encaixe ou fixo no aparelho) não deve ser substituído. Se estiver danificado, o eletrodoméstico deve ser substituído.
8. O uso de acessórios, incluindo potes para conserva, não recomendados ou vendidos pelo fabricante poderão causar incêndios, choques elétricos ou lesões corporais.
9. Não use em ambientes externos ou para fins comerciais.
10. Não deixe que o fio fique pendurado na borda da mesa ou de um balcão, ou que toque em superfícies quentes, incluindo o fogão.
11. Mantenha as mãos e os utensílios fora da jarra enquanto estiver batendo para evitar o risco de lesões severas às pessoas ou danificar o liquidificador. Um raspador poderá ser usado apenas quando o liquidificador não estiver em funcionamento.
12. As lâminas são afiadas. Manuseie com cuidado, especialmente ao remover as lâminas da jarra, esvaziar a jarra e durante a limpeza.
13. Para reduzir o risco de lesões, nunca coloque as lâminas na base sem que a jarra do liquidificador esteja bem encaixada. Nunca adicione nada na jarra enquanto o aparelho estiver em funcionamento.

14. A jarra deve estar colocada na posição correta antes do aparelho ser utilizado.
15. Sempre use o liquidificador com a tampa em seu lugar. Espere sempre que todas as peças em movimento tenham parado totalmente antes de retirar qualquer tampa.
16. Ao misturar líquidos quentes, remova a tampa de enchimento. Cuidado com o vapor.
17. Não use este eletrodoméstico para outros fins que não sejam aqueles para os quais o mesmo desenvolvido. O uso indevido pode causar lesões. Use o aparelho sempre em superfícies secas, estáveis e niveladas. Nunca encha acima da linha máximo da jarra.
18. Se seu aparelho tiver um plugue com conexão de fio terra, conecte apenas em tomadas com conexão de fio terra.

Para jarras sem tampas ou aberturas de escape (quando estiverem encaixadas no liquidificador), tais como copos pessoais Blend N' Go:

19. Certifique-se de que o jarro está colocado corretamente na base antes de usar o aparelho.
20. Não bata líquidos ou ingredientes gasosos, quentes ou fervendo, pois isso poderá gerar acumulação de pressão. Bata apenas líquidos e ingredientes não gasosos que estiverem na temperatura ambiente ou mais frios. Se o copo estiver quente ao tocar, deixe-o esfriar antes de abrir.
21. Não use o liquidificador por mais do que 1 minuto por vez para evitar o acumulação do calor e da pressão. Deixe esfriar por 1 minuto entre cada ciclo.

GUARDE ESTAS INSTRUÇÕES

ESTE APARELHO FOI DESENVOLVIDO PARA O USO DOMÉSTICO OU EM APLICAÇÕES SEMELHANTES TAIS COMO:

- em lojas, escritórios e outros ambientes de trabalho semelhantes;
- em fazendas;
- por hóspedes em hotéis, hospedagens e outros tipos de ambientes residenciais;
- em ambientes tipo pousadas

DESCRIÇÃO DO APARELHO

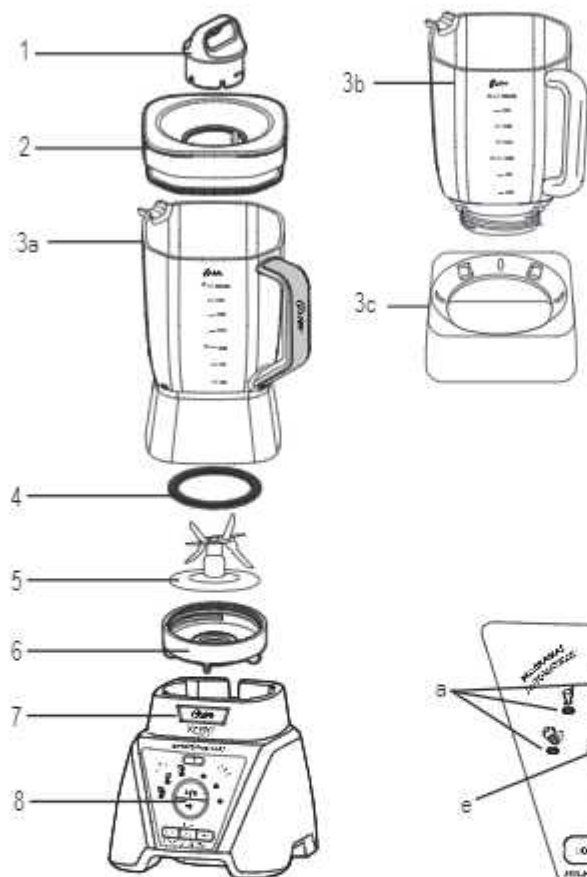

1. Sobretampa
2. Tampa da jarra
- 3a. Jarra de Tritan™ com capacidade para 2 L (8 xícaras) (somente para os modelos com jarra de Tritan™)
- 3b. Jarra de vidro Boroclass® com capacidade para 2 L (8 xícaras) (somente para os modelos com jarra de vidro)
- 3c. Base de jarra (modelos com jarra de vidro Boroclass®)
4. Anel de vedação
5. Revolucionária lâmina para triturar gelo
6. Base da jarra com rosca
7. Base do motor
8. Painel de controle

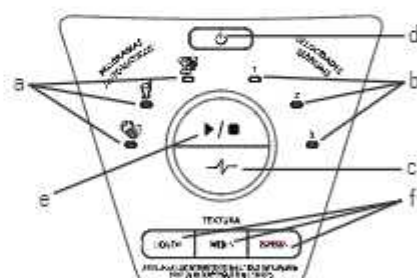



PAINEL DE CONTROLE

- a. Programas Automáticos
- Programa para sucos/vitaminas
 - Programa para função milkshake/batidas
 - Programa para processar alimentos
- b. Botões para velocidades manuais 1, 2 e 3
- c. Botão para pulsar
- d. Botão para ligar e desligar
- e. Botão para iniciar/parar
- f. 3 Seleções de textura
- Líquida, Média, Espessa

CONCEITOS BÁSICOS DO SEU LIQUIDIFICADOR OSTER®

SEU LIQUIDIFICADOR INCLUI AS SEGUINTESS CARACTERÍSTICAS E TECNOLOGIA:

- **Controle de textura** – De Líquida a Espessa, escolha a textura desejada para suas receitas!
 - 3 Seleções de textura
 - Líquida
 - Média
 - Espessa
- **3 Programas Automáticos** - Programas automáticos que garantem velocidade e tempo de operação preciso para fornecer resultados perfeitos
 - Programa para sucos/vitaminas 
 - Programa para função milkshake/batidas 
 - Programa para processar alimentos 
- **Tecnologia reversível** gira as lâminas para frente e para trás processando completamente todos alimentos
- **Modelos com jarra de vidro Boroclass® de 2 L** - Resistente a riscos, alta temperatura e choque térmico* - não espere pelos ingredientes esfriarem para usar seu liquidificador
- **Modelos com jarra de vidro de Tritan™ de 2 L** – A tecnologia Tritan™ proporciona todos os benefícios de uma jarra de vidro em um material resistente, que não é tóxico e não absorve odores
- **Lâmina duas vezes maior** pulveriza ingredientes em segundos**
- **Acoplamento de metal** 10 vezes mais resistente***
- **Motor** 10 vezes mais durável****

Acessórios para modelos selecionados:

- **Acessório jarra de Tritan™ de 1,5 L (Somente incluído com o modelo BLST3B-CAG)** – A tecnologia Tritan™ proporciona todos os benefícios de uma jarra de vidro em um material resistente, que não é tóxico e não absorve odores
- **Acessório jarra Blend-N-Go de 750 mL (Somente incluído com modelos BLST3B-CAG, BLST3B-CPG, BLST3B-RPG)** – A jarra portátil livre de BPA com tecnologia Tritan™ oferece os benefícios de uma jarra de vidro em um plástico resistente, inodoro e não tóxico. Misture as bebidas diretamente na jarra para que você possa carregá-los convenientemente para onde quer que vá.
- **Acessório mini jarra de 500 mL (Somente incluído com o modelo BLST3B-CAG)** – Mini jarra de Tritan™ livre de BPA; prática para preparar papinhas de bebê ou moer grãos de café, pimentas e nozes

Nota: A jarra Blend-N-Go e a mini jarra não são compatíveis com os modelos do Brasil.

*Até um choque térmico de 90 °C

**Comparado com a lâmina Oster®-BLSTAA4961

***Resistência à tração do aço 1215 laminado a frio quando comparado ao plástico pp

****Comparado ao modelo PU6443127-6115-AL nos testes

Antes de usar seu liquidificador pela primeira vez, separe a jarra, a tampa, a sobretampa, o anel de vedação preto, a lâmina e o fundo preto com rosca. Lave com água morna e sabão ou na parte superior do lava-louças. Enxágue e seque bem.

COMO MONTAR A JARRA DE 2 L (e o acessório de jarra de 1,5 L - incluída em modelos seleccionados)

(SOMENTE PARA OS MODELOS COM A JARRA BLEND-N-GO)



CUIDADO: As lâminas são bem afiadas. Manuseie-as com cuidado.

1. Coloque o anel de vedação preto sobre a lâmina (Fig. 14).
2. Preparando a jarra:
 - a. Para os modelos com jarra de vidro Boroclasst, vire a jarra de cabeça para baixo e coloque a base de jarra na abertura inferior de jarra encaixando os quatro sulcos da base de jarra nas quatro saliências jarra (Fig. 15).
 - b. Para os modelos com jarra de Tritan™, vire a jarra de cabeça para baixo deixando a abertura inferior de jarra virado para cima.
3. Coloque a lâmina com o anel de vedação de cabeça para baixo e em seguida coloque-a na parte inferior de jarra (Fig. 16).
4. Vire o fundo preto com rosca para a jarra para baixo e coloque-o na parte inferior de jarra com rosca e sobre a parte inferior da lâmina. Gire no sentido horário para ajustar (Fig. 17). Certifique-se de que a parte inferior de jarra esteja bem fixo ao fundo preto com rosca antes de usar.
5. Vire a jarra e coloque-o sobre a base do motor (Fig. 18).
6. Coloque os ingredientes na jarra.
7. Encaixe bem a tampa e a sobre tampa.
8. Ligue o aparelho em uma tomada elétrica, certificando-se de que a voltagem seja a mesma que está indicada na placa de características localizada na parte inferior da base do motor do liquidificador. Agora o liquidificador já estará pronto para ser usado.

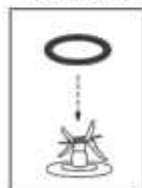

Fig. 14

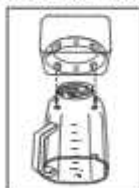

Fig. 15

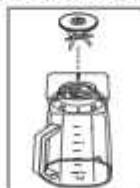

Fig. 16



Fig. 17



Fig. 18

SOMENTE PARA OS MODELOS DO BRASIL:

NOTA: O seu liquidificador possui um sistema de trava entre a jarra e a unidade do motor. Isso irá prevenir que o motor funcione caso a jarra não esteja colocada corretamente na base do motor. Se a jarra for retirada da base do motor durante o funcionamento, o liquidificador irá desligar e as luzes piscarão continuamente. Se as luzes estiverem piscando, a jarra deve ser removida e colocada na base do motor novamente. As luzes pararão de piscar indicando que a jarra está devidamente encaixada na base e o liquidificador estará pronto para uso.

UTILIZANDO AS FUNÇÕES PRÉ- PROGRAMADAS COM CONTROLE DE TEXTURA

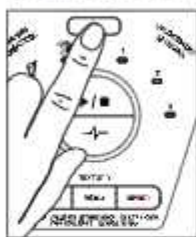

Fig. 19

1. Pressione o botão para ligar e desligar (Fig. 19). A luz de força piscará indicando que o liquidificador está pronto para ser usado.
2. Gire o botão para selecionar o programa automático apropriado para sua receita (Fig. 20).
 - Programa para sucos/vitaminas
 - Programa para milkshake/batidas
 - Programa para processar alimentos



Fig. 20

- Nota:** Os programas automáticos funcionam em conjunto com o controle de textura. Assim que um programa automático for escolhido, a seleção de textura padrão será média.
3. Para alterar a seleção de textura, pressione um dos três botões para as seleções de textura apropriadas para sua receita (Fig. 21).
 - Líquida
 - Média
 - Espessa

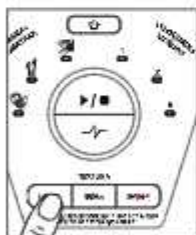

Fig. 21

4. Depois de escolher o programa automático e a seleção de textura desejada, pressione o botão para iniciar/parar (Fig. 22).
5. Para alterar sua escolha, pressione o botão para iniciar/parar para cancelar o programa (Fig. 22). Escolha o programa automático e a seleção de textura desejados. Pressione o botão iniciar/parar para iniciar o programa (Fig. 22).
6. Uma vez que o programa termine, o liquidificador desligará automaticamente. **OBSERVAÇÃO:** O programa poderá ser interrompido a qualquer momento caso o o botão para iniciar/parar para parar seja pressionado. A luz azul piscando indica que o liquidificador está pronto.



Fig. 22

7. Pressione o botão para ligar e desligar (Fig. 19).
Nota: Este liquidificador foi pré-programado para desligar automaticamente caso não seja usado por alguns minutos. Todas as luzes irão se apagar quando o aparelho desligar automaticamente.

UTILIZANDO OS CONTROLES MANUAIS



Os controles manuais incluem:

- Velocidade 3 (alta)
- Velocidade 2 (média)
- Velocidade 1 (baixa)
- Pulsar 



Use esses controles para preparar suas receitas ou para continuar batendo após o término de uma função pré-programada.

1. Pressione o botão  para ligar o aparelho. A luz de ligado piscará indicando que está pronto para ser usado.
2. Coloque os ingredientes na jarra.
3. Coloque a tampa na jarra com a sobretampa colocada na mesma.



UTILIZANDO A VELOCIDADE 3

1. Gire o botão da velocidade 3 para usar o liquidificador na velocidade máxima e pressione o botão para iniciar/parar  .
2. Pressione o botão para iniciar/parar  quando em qualquer momento que desejar interromper o funcionamento.
3. Pressione o botão  para desligar o liquidificador.



UTILIZANDO A VELOCIDADE 2

1. Gire o botão da velocidade 2 para usar o liquidificador na velocidade média e pressione o botão para iniciar/parar  .
2. Pressione o botão para iniciar/parar  quando em qualquer momento que desejar interromper o funcionamento.
3. Pressione o botão  para desligar o liquidificador.

UTILIZANDO A VELOCIDADE 1

1. Gire o botão da velocidade 1 para usar o liquidificador velocidade baixa e pressione o botão para iniciar/parar  .
2. Pressione o botão para iniciar/parar  quando em qualquer momento que desejar interromper o funcionamento.
3. Pressione o botão  para desligar o liquidificador.

USANDO O BOTÃO PARA PULSAR

1. Pressione e mantenha pressionado o botão para pulsar  .
2. Solte-o para parar o aparelho recomendado para triturar gelo.
3. Pressione o botão  para desligar o liquidificador.

USO DA JARRA BLEND-N-GO E MINI JARRA (SOMENTE PARA OS MODELOS COM ACESSÓRIO JARRA BLEND-N-GO E/OU ACESSÓRIO MINI JARRA)

NOTA IMPORTANTE: A jarra Blend-N-Go e a mini jarra são compatíveis apenas com o fundo CINZA com rosca e o anel de vedação CINZA com função de bloqueio.

CERTIFIQUE-SE DE USAR OS SEGUINTE COMPONENTES PARA A JARRA BLEND-N-GO E A MINI JARRA:

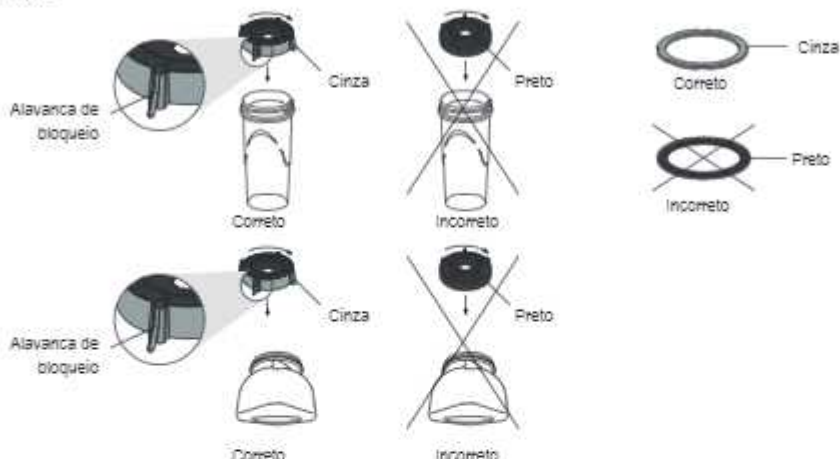

Antes de lavar os componentes, certifique-se de que o liquidificador esteja desligado e desconectado da tomada elétrica. Lave todas as peças, exceto a base do liquidificador, com água e sabão, uma esponja macia e uma escovinha para garrafas. Não utilize produtos ou esponjas abrasivas. Enxágue e seque bem as peças. As peças são também podem ser lavadas na lava-louças.

Siga a ordem abaixo para adicionar a jarra os ingredientes desejados: Líquidos, ingredientes frescos, frutas congeladas, gelo, iogurte e sorvetes.

PRECAUÇÃO: NÃO PROCESSE ALIMENTOS OU LÍQUIDOS QUENTES NO COPO BLEND-N-GO OU NA MINI JARRA.

(Corte todas as frutas duras, legumes e outros alimentos em pedaços de no máximo 1,25 cm por 5,0 cm)

1. Coloque a lâmina dentro do fundo cinza com rosca (Fig. 27). **CUIDADO:** As lâminas são bem afiadas. Manuseie-as com cuidado.
2. Coloque o anel de vedação cinza com função de bloqueio sobre a lâmina. Pressione com cuidado e ajuste o anel de vedação cinza com função de bloqueio dentro das ranhuras para travar que ficam dentro do fundo cinza com rosca (Fig. 28).
3. Certifique-se de que o anel de vedação cinza com função de bloqueio esteja completamente ajustado em seu lugar e mantendo a lâmina presa ao fundo cinza com rosca. Para a montagem correta veja (Fig. 29).

- Coloque os ingredientes dentro da jarra. Instale o conjunto do fundo cinza com rosca e a lâmina no copo. Gire no sentido horário para apertar. Certifique-se de que esteja bem ajustado e apertado antes de usar (Fig. 30). **OBSERVAÇÃO:** Para instalar de forma correta sobre a base do liquidificador, certifique-se de que ao girar a alavanca de bloqueio do fundo cinza com rosca passe as linguetas que evitam a rotação da jarra. A alavanca de bloqueio não deve ficar encima de nenhuma das linguetas da jarra (Fig. 31). Certifique-se que o fundo cinza com rosca esteja bem ajustado no copo até o máximo para que fique bem travado e certifique-se de que a alavanca de bloqueio passe a última lingueta que previne a rotação depois de travar bem o vaso no fundo cinza (Fig. 32).
- Coloque a jarra montada com a lâmina sobre a base do liquidificador (Fig. 33). Mantenha a jarra em sua posição. Ligue o liquidificador de acordo as instruções deste manual. Bata os ingredientes até obter a consistência desejada.
- Retire a jarra da base (Fig. 34).
- Retire o fundo cinza com rosca com anel de vedação e a lâmina.
- Coloque a tampa no copo e gire-a no sentido horário para apertá-la (Fig. 32).

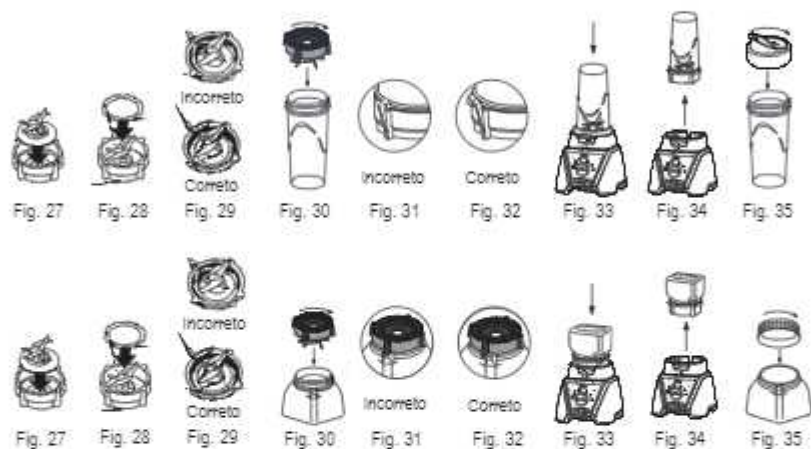

Nota: A jarra Blend-N-Go e a mini jarra não são compatíveis com os modelos do Brasil.

CUIDADOS E MANUTENÇÃO

Após o uso:

1. Levante a jarra e retire-o da base, tire a tampa e esvazie a jarra.
2. Caso seja necessário use uma espátula de borracha para retirar os resíduos de alimentos das laterais de jarra.

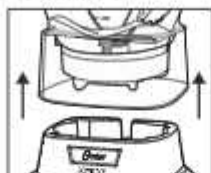

Limpeza de jarra de 2 L e seus acessórios

⚠ CUIDADO: As lâminas são bem afiadas. Manuseie-as com cuidado.

Retire as lâminas da parte inferior da jarra girando a base de jarra no sentido anti-horário. A sobretampa, a jarra de 2 L, a tampa, as lâminas, o anel de vedação preto e o fundo com rosca preto podem ser lavados na lava-louças. Utilize a prateleira de cima da lava-louças para lavar essas peças. O anel de vedação pode ser colocado na parte inferior da lava-louças (junto com os talheres).

Os acessórios também podem ser lavados com água morna e detergente. Enxágue e seque bem. Certifique-se de que os acessórios não estão danificados antes de montá-los novamente.

Limpeza da jarra Blend-N-Go e mini jarra (somente para os modelos com acessório jarra Blend-N-Go e/ou acessório mini jarra)

Lave todas as peças com água e detergente, uma esponja macia e uma escovinha para garrafas. Não utilize produtos ou esponjas abrasivas. Enxágue e seque bem as peças. As peças são também podem ser lavadas na lava-louças.

Limpeza da base do liquidificador

Limpe a base do motor com um pano macio e úmido. Nunca se deve submergir a base do motor em líquidos.

Somente para o Brasil:

Para o descarte do seu produto eletrodoméstico ou eletroeletrônico e respectiva embalagem de forma ambientalmente correta, localize um ponto de recebimento mais próximo a você no site da ABREE: <http://abree.org.br>.

A ABREE é a entidade gestora da qual somos associados, que gerencia a logística reversa do seu produto, e embalagem.

ARMAZENAMENTO

Monte o liquidificador novamente antes de guardá-lo. Deixe a tampa entreaberta para a jarra respirar e não manter odores dos alimentos.

⚠ AVISO: Nunca coloca a jarra, ou nenhum outro acessório no microondas. Nunca deixe alimentos ou bebidas armazenadas na jarra.

DICAS PARA BATER

Líquidos

Coloque primeiro os líquidos a jarra, a menos que a receita indique o contrário.

Usando o tubo de alimentação da tampa

Não retire a tampa de seu liquidificador enquanto o mesmo estiver sendo usado. Os alimentos poderão espirrar para fora.

Abra a tampa do tubo de alimentação para adicionar outros ingredientes.

Usando o liquidificador com alimentos ou líquidos quentes

 **AVISO:** Ao usar o liquidificador com **ALIMENTOS QUENTES**, retire a abertura da tampa do tubo de alimentação para deixar sair o vapor. Incline a tampa abrindo-a para fora e deixe-a cobrindo a abertura parcialmente. Mantenha as mãos e outras partes do corpo longe da abertura da tampa para evitar possíveis queimaduras pelo vapor quente.

Ao usar o liquidificador com **LÍQUIDOS QUENTES**, retire a tampa do tubo de alimentação comece a operar com a velocidade 1 e aumente gradualmente conforme for necessário. Não adicione líquidos acima do nível de 4 xícaras. Mantenha as mãos sempre afastadas do vapor.



Quantidades de ingredientes

Use somente a quantidade de alimentos sugeridos nas receitas. Se desejar uma quantidade maior prepare em porções. Usar quantidades grandes pode sobrecarregar e forçar o motor. Também poderá obter resultados diferentes do qual está descrito nas receitas.

PERGUNTAS FREQUENTES

Porque o liquidificador não liga?

- Certifique-se que a base está conectada em uma tomada elétrica e que a mesma esteja funcionando.
- Certifique-se que a luz azul esteja piscando após ter pressionado o botão para ligar .
- Somente para os modelos do Brasil: Certifique-se de que a jarra está corretamente colocada na base.

Como posso evitar o vazamento de líquidos?

Verifique se o anel de vedação está colocado corretamente entre o sistema de múltiplas lâminas e a jarra de 2 L.



La siguiente información es para México solamente.
The following information is intended for Mexico only.
A informação a seguir é somente para o México.

LICUADORA OSTER®
MODELOS: BLST3B-CAG, BLST3B-CAG-013, BLST3B-CPG,
BLST3B-CPG-013, BLST3B-RPG, BLST3B-RPG-013,
BLST3B-C2T, BLST3B-C2T-013
LEA EL INSTRUCTIVO ANTES DE USAR EL APARATO
LA SIGUIENTE INFORMACIÓN ES PARA MÉXICO:
IMPORTADOR: NEWELL BRANDS DE MÉXICO S.A. DE C.V.
AV. JUÁREZ Nº 40-201, COLONIA EX HACIENDA SANTA MÓNICA,
TLALNEPANTLA 54050, ESTADO DE MÉXICO
TEL: 5566-0900 / 800 506 1700
RFC 5M5E70928G90
PAÍS DE ORIGEN: MÉXICO
PAÍS DE PROCEDENCIA: MÉXICO, E.U.A.

CONTENIDO: 1 PIEZA
CARACTERÍSTICAS ELÉCTRICAS

60 Hz 127 V / V 1 1100 W



© 2021 Sunbeam Products, Inc. Todos los derechos reservados.
Garantía limitada de un año – por favor consulte los detalles en el inserto.

© 2021 Sunbeam Products, Inc. All rights reserved.
One year limited warranty – please see insert for details.

© 2021 Sunbeam Products, Inc. Todos os direitos reservados.
Garantia limitada de um ano – para maiores detalhes, consulte o certificado.

www.oster.com

OSTERLATINO / OSTERBRASIL



YouTube



Impreso en México
Printed in Mexico
Impresso no México

P.N. 2129391
GCDS-OST-JC