

A PROPÓSITO DE ESTE MANUAL

Aunque los aparatos hayan sido realizados según las Normativas europeas específicas vigentes y estén por lo tanto protegidos en todas las formas potencialmente peligrosas, lea con atención estas advertencias y utilice el aparato sólo para el uso al que ha sido destinado, para evitar accidentes y daños. Mantenga siempre al alcance este manual para futuras consultas. Si quiere ceder este aparato a otras personas, recuerde incluir también estas instrucciones.

USO PREVISTO

Puede utilizar el aparato para hervir sólo agua. Cualquier otro uso del aparato no está previsto por el Constructor, que se exime de cualquier responsabilidad por daños de todo tipo, causados por un uso impropio del aparato, otro uso del aparato no está previsto por el Constructor, que se exime de cualquier responsabilidad por daños de todo tipo, causados por un uso impropio del aparato. El uso inapropiado, además, anula todo tipo de garantía.

ADVERTENCIAS RELATIVAS A LAS QUEMADURAS

- No llene nunca el aparato por encima del límite, existe el riesgo de que salpique agua hirviendo.
- Durante las fases de preparación de las bebidas y durante la fase de limpieza, tenga cuidado de no entrar en contacto con el agua caliente; peligro de quemaduras.
- Durante las fases de llenado del hervidor, evitar el contacto con el vapor que sale del pitorro y de la tapa.
- ADVERTENCIA:** no quite la tapa mientras que el agua está hirviendo.
- Levanten el hervidor por su asa.
- Durante el uso el aparato se calienta. Evitar el contacto con el hervidor.

ADVERTENCIAS IMPORTANTES PARA LA SEGURIDAD

LEA ATENTAMENTE ESTAS INSTRUCCIONES.

- Este aparato está destinado a una utilización doméstica o similar, como por ejemplo:
 - en las zonas para cocinar reservadas al personal en las tiendas, oficinas y otros ambientes profesionales;
 - en las fincas agrícolas;
 - el uso por parte de los clientes de hoteles, moteles y residencias;
 - en ambientes del tipo "bed and breakfast".
- No se asumen responsabilidades por un uso incorrecto o por empleos diferentes a los previstos en este manual de instrucciones.
- Se recomienda conservar el embalaje original, ya que la asistencia gratuita no concierne los daños causados por un embalaje no adecuado del producto al momento del envío a un Centro de Asistencia Autorizado.
- El uso de accesorios no aconsejados o no proporcionados por el constructor del aparato puede comportar riesgos de incendio, electrocución o daños a las personas.
- El aparato cumple con el reglamento (EC) N° 1935/2004 del 27/10/2004 relativo a los materiales en contacto con alimentos.
- El dispositivo puede ser utilizado por niños mayores de 8 años y por personas que tienen capacidades físicas, sensoriales o mentales reducidas, o falta de experiencia o conocimiento, sólo si están acompañados por una persona responsable o si han recibido y entendido las instrucciones y los peligros que el uso del aparato conlleva.
- Las operaciones de limpieza y mantenimiento por el usuario no deben ser efectuadas por los niños a menos que sean mayores de 8 años y estén vigilados.
- Mantenga el aparato y el cable de alimentación fuera del alcance de los niños menores de 8 años.
- Los niños no deben jugar con el aparato.
- No deje colgar el cable en lugares donde podría ser agarrado por un niño.
- Los elementos del embalaje no se deben dejar al alcance de los niños, ya que podrían originar peligros.
- Si se decide dejar de utilizar el aparato, antes de tirarlo a la basura se recomienda cortar el cable de alimentación. Se recomienda además eliminar las partes del aparato que puedan originar peligro, especialmente para los niños, que podrían utilizarlo para sus juegos.
- Quite el enchufe de la toma de corriente cuando

el hervidor no se utiliza y antes de cada intervención de mantenimiento o limpieza.

- Apaguen siempre el aparato y desenchufen la clavija del cable de alimentación de la toma de corriente eléctrica antes de llenar el hervidor con agua. No se debe superar el nivel indicado con MAX.

- Nunca sumerja el aparato en agua ni en otros líquidos.
- No coloque nunca las partes bajo tensión en contacto con el agua: riesgo de cortocircuito y/o choque eléctrico.
- No deje sin vigilancia el aparato mientras esté conectado a la red eléctrica.
- El aparato debe ser utilizado y guardado en una superficie estable.
- No se debe utilizar el aparato si ha caído, si presenta daños visibles o si pierde agua. No use el aparato si el cable eléctrico o el enchufe están dañados, o si el mismo aparato resulta defectuoso. Todos los arreglos, incluida la sustitución del cable de alimentación, deben ser efectuados exclusivamente por el Centro de Servicio Ariete o por técnicos autorizados Ariete, para evitar cualquier riesgo.

- Coloque el aparato en un ambiente bien iluminado y con la toma de corriente fácilmente accesible.
- ATENCIÓN:** no utilice el aparato en una superficie inclinada.
- ATENCIÓN:** asegúrense de que el aparato esté apagado antes de quitar el hervidor de la base de alimentación.
- No levanten el aparato agarrándolo por el cuerpo o por la base eléctrica, sino cogiéndolo por el asa.
- Utilice exclusivamente la base de alimentación en dotación: mantenga la base limpia y seca.
- No llene nunca el aparato por encima del límite, existe el riesgo de que salpique agua hirviendo.
- Asegúrense de que la tapa esté colocada correctamente en el hervidor antes de encender el aparato.
- No haga funcionar el hervidor en seco, sin agua.
- No llenen nunca el hervidor con agua caliente o hirviendo.
- El cable no debe tocar las partes calientes del aparato.
- El producto no debe ser alimentado mediante timer externos o con circuitos separados pilotados a distancia.
- No toque las superficies calientes. Utilice agarrradores o trapos.
- No hay que utilizar agua con gas (adicionada de anhídrido carbónico).
- No use el aparato en un espacio al aire libre.
- No coloque nunca el aparato por encima y cerca de hornillos de gas o placas eléctricas.
- No deje el aparato expuesto a los agentes atmosféricos (lluvia, sol, etc...).

- Después de haber desconectado el enchufe de alimentación y una vez que las partes calientes se hayan enfriado, el aparato se podrá limpiar únicamente con un paño no abrasivo humedecido en agua, añadiendo pocas gotas de detergentes neutros no agresivos (no utilice nunca disolventes que puedan dañar el plástico).
 - Para la eliminación correcta del producto según la Directiva Europea 2012/19/UE se ruega leer la hoja relacionada anexa al producto.
- GUARDE SIEMPRE ESTAS INSTRUCCIONES.**

DESCRIPCIÓN DEL APARATO
<div> <div> <div> <div> <div>1</div> <div>-Tapa</div> </div> </div> </div> </div> <div> <div> <div> <div>2</div> <div>-Hervidor</div> </div> </div> </div>

3

-Base de alimentación

4

-Termómetro de la temperatura del agua

5

-Filtro

6

-Indicador del nivel del agua (Máx y Min)

7

-Palanca de encendido/Indicador luminoso de funcionamiento

8

-Enrollador del cable

9

-Cable de alimentación + Clavija

FASES PRELIMINARES DE USO

Puesta en función

Antes de conectar el aparato a la red de alimentación, controlen que la tensión indicada en la etiqueta colocada debajo de la base de alimentación corresponda a la tensión de la red local.Antes de conectar el aparato

a la red de alimentación, controlen que la tensión indicada en la etiqueta colocada debajo de la base de alimentación corresponda a la tensión de la red local. Colocar el aparato sobre una superficie horizontal y estable.

⚠ ¡Atención!

No coloque el aparato o el cable de alimentación cerca o encima de hornillos eléctricos o de gas calientes, o cerca de un microondas.

Evite que el cable sobresalga del borde de la mesa o de la superficie. Evite que un niño, cogiendo el cable, pueda volcar el aparato.

Si el cable de alimentación es demasiado largo, enróllelo debajo de la base de alimentación (Fig. 3). El cable no debe tocar las partes calientes del aparato.

Coloque el aparato de manera que los niños no puedan llegar a las partes calientes.

INSTRUCCIONES DE USO

⚠ ¡Atención!

Las operaciones de llenado y de vaciado del agua se deben efectuar con el hervidor separado de la base de alimentación.

Antes de conectar o desconectar el aparato de la toma de corriente, controlen que la palanca de encendido esté puesta en la posición "0".

No utilice el hervidor sin agua.

La primera vez que se pone en marcha el aparato haga hervir el agua. Vacie y enjuague el hervidor. Repita la operación dos o tres veces.

Llenen el hervidor con agua sin gas fresca a temperatura ambiente hasta el nivel deseado.

No se debe superar el nivel indicado con MAX.

El termómetro de la temperatura del agua funciona sólo cuando el depósito se ha llenado con 1,1 litros de agua.

Cierre la tapa. Coloque el hervidor en su base de alimentación (3). Enchufe la clavija en la toma de corriente eléctrica, que debe estar equipada con puesta a tierra. Baje la palanca de encendido (7) a la posición "1". Se enciende la luz testigo de funcionamiento (7). Cuando el agua hierve el aparato se apaga automáticamente. La palanca de encendido vuelve en la posición "0" y la luz testigo de funcionamiento se apaga.

⚠ ¡Atención!

No abra la tapa del hervidor mientras que el agua está hirviendo. Peligro de salpicaduras de agua hirviendo.

Asegúrese de que el hervidor esté apagado antes de levantarlo de la base de alimentación. Agarre el hervidor por su mango. Quite el hervidor de su base de alimentación. Vierta el agua en las tazas. Después de cada uso, vacíe el agua que queda en el hervidor.

Si se enciende el hervidor cuando el agua en el interior está por debajo del nivel indicado con Min, el aparato se apaga automáticamente. Para volver a hervir agua, espere unos segundos para permitir al dispositivo de encendido de restablecerse.

Si el hervidor se enciende y en seguida se apaga durante la utilización, o bien si se apaga antes de llegar a hervir, controlar que el aparato no presente una acumulación de cal (ver "Remoción de la cal").

La presencia de gotas de agua debajo del hervidor es del todo normal: sólo se trata de agua de condensación.

LIMPIEZA DEL APARATO

⚠ ¡Atención!

Todas las operaciones de limpieza descritas a continuación deben realizarse con el aparato apagado y con la clavija desconectada de la toma de corriente.

Un mantenimiento y una limpieza periódicos protegen y mantienen eficiente el aparato por un periodo más largo. No lave nunca los componentes del aparato en el lavaplatos. No utilice chorros de agua directa.

Cualquier intervención debe llevarse a cabo cuando el aparato está frío.

Limpieza del hervidor y de la base de alimentación

⚠ ¡Atención!

No lave el aparato en el lavaplatos.

Limpie el aparato utilizando un paño húmedo no abrasivo para no dañar las superficies. Séquelo.

Filtro

Abrir la tapa. Retire el filtro del hervidor. Lavar el filtro bajo el agua corriente. Si es necesario, utilizar un cepillo suave. Enjuagar abundantemente. Colocar el filtro en el hervidor. Como alternativa, se puede dejar el filtro en el hervidor y hacer la descalcificación siguiendo las indicaciones del párrafo siguiente.

Remoción de la cal

Un buen mantenimiento y una limpieza a intervalos regulares protegen y mantienen eficiente el aparato por un periodo más largo, limitando considerablemente los riesgos de formación de los depósitos de cal en el aparato. Si a pesar de ello, después de algún tiempo, el funcionamiento del aparato estuviese comprometido como consecuencia del empleo frecuente de agua dura y con mucha cal, se puede hacer un tratamiento de descalcificación del aparato para eliminar el funcionamiento defectuoso. Utilice exclusivamente para este fin el producto descalcificante a base de ácido cítrico. Este producto se puede encontrar fácilmente en los centros de asistencia técnica. Ariete no se asume ninguna responsabilidad por daños a los componentes internos del aparato provocados por el uso de productos no idóneos a causa de la presencia de aditivos químicos. En el caso de tener que realizar una descalcificación, siga las indicaciones del manual de instrucciones del producto descalcificador.

PUESTA FUERA DE SERVICIO

En caso de puesta fuera de servicio del aparato hay que desconectarlo de la toma de corriente. Corte el cable de alimentación.

En caso de desmantelamiento se deberán separar los varios materiales utilizados en la construcción del aparato y proveer a su disposición según su composición y de acuerdo con las disposiciones legales vigentes en el País de uso.

A PROPÓSITO DESTE MANUAL

Mesmo se os aparelhos foram realizados em conformidade com as Normas específicas europeias vigentes e são, portanto, protegidos em todas as suas partes potencialmente perigosas, deve-se ler atentamente estas avisos e usar o aparelho somente para o uso ao qual foi destinado para evitar acidentes e danos. Deixar este manual sempre acessível para futuras consultas. Sempre que desejar ceder este aparelho a outras pessoas, lembre-se de incluir também estas instruções.

USO PREVISTO

Podese usar o aparelho também para ferver água. Qualquer outro uso do aparelho não é previsto pelo Fabricante o qual não assumirá nenhuma responsabilidade por danos de nenhum tipo causados por uso impróprio do aparelho. O uso impróprio determina também a perda do efeito de qualquer forma de garantia.

ADVERTÊNCIAS RELATIVAS A QUEIMADURAS

- Nunca encha o aparelho além do limite máximo porque isto provocaria salpicos de água em ebulição.
- Durante as fases de preparação das bebidas e durante a fase de limpeza, preste atenção para não entrar em contacto com a água quente; perigo de queimaduras.
- Durante as fases de enchimento do ferverdor, evite o contacto com o vapor que sai pelo bico e pela tampa da máquina.
- AVISO:** não remover a tampa enquanto a água estiver fervendo.
- Levantar o ferverdor segurando-o pela sua pega.
- Durante o uso, o aparelho esquenta-se. Evitar o contacto com o jarro ferverdor.

ADVERTÊNCIAS DE SEGURANÇA

LER CUIDADOSAMENTE ESTAS INSTRUÇÕES.

- Este aparelho destina-se às aplicações domésticas e semelhantes, como:
 - nas áreas onde se pode cozinhar, em lojas, escritórios e outros ambientes profissionais;
 - em quintas;
 - utilização por parte de clientes de hotéis, moteis e outros ambientes de natureza residencial; - em ambientes tipo bed and breakfast.
- Não se assumem quaisquer tipos de responsabilidade pelo uso incorrecto ou por empregos diferentes daqueles previstos pelo presente folheto.
- Aconselhamos conservar as embalagens originais, sendo que a assistência gratuita não cobre defeitos causados por embalagem não apropriada do produto no momento da expedição a um Centro de Assistência autorizado.
- A utilização de acessórios não recomendados ou não fornecidos pelo fabricante do aparelho pode comportar riscos de incêndio, choque eléctrico ou danos a pessoas.
- O aparelho está conforme com o regulamento (EC) No 1935/2004 de 27/10/2004 sobre materiais em contacto com alimentos.
- L'apparecchio può essere usato da bambini con un età superiore a 8 anni e da persone che hanno capacità fisiche, sensoriali o mentali ridotte, oppure con mancanza di esperienza o di conoscenza, solo se sono seguiti da una persona responsabile o se hanno ricevuto e compreso le istruzioni e i pericoli presenti durante l'uso dell'apparecchio.
- As operações de limpeza e de manutenção por parte do utilizador não devem ser efectuadas por crianças exceto se estas forem maiores de 8 anos e atuarem sob orientação de um adulto.
- Manter sempre o aparelho e o cabo de alimentação fora do alcance de crianças de idade inferior a 8 anos.
- As crianças não devem brincar com o aparelho.
- Não deixe o cabo de alimentação pendurado onde poderia ser puxado por uma criança.
- Não deixar os elementos da embalagem ao alcance de crianças pois constituem potenciais fontes de perigo.
- No momento em que decidir não utilizar mais o aparelho, recomendamos cortar o cabo de alimentação para que não possa mais funcionar. Recomendamos fazer com que suas partes susceptíveis a constituir perigo, principalmente

para crianças que poderiam utilizar o aparelho para brincar, tornem-se inócuas.

- Retirar a ficha da tomada quando o ferverdor não for utilizado e antes de qualquer operação de manutenção ou limpeza.
- Desligar sempre o aparelho e desligar a ficha do cabo de alimentação da tomada de corrente eléctrica antes de encher o ferverdor com água. Nunca supere o nível indicado com MAX.
- Não imergir o aparelho em água ou outros líquidos.
- Nunca colocar as partes sob tensão em contacto com a água: risco de curto circuito e/ou choque elétrico.
- Não deixar o aparelho sem vigilância enquanto este estiver ligado à rede eléctrica.
- O aparelho deve ser utilizado e deixado em repouso sobre uma superfície estável.
- O aparelho não deve ser utilizado se tiver caído, se houver sinais de danos visíveis ou se houver perdas de água. Não usar o aparelho se o cabo elétrico ou a ficha estiverem danificados, ou se o próprio aparelho estiver com algum defeito. Todas as reparações, incluída a substituição do cabo de alimentação, devem ser realizadas somente por Centros de Assistência Ariete ou por técnicos autorizados Ariete, de modo a prevenir qualquer perigo.
- Posicionar o aparelho em um ambiente suficientemente iluminado e com a tomada de corrente facilmente acessível.
- ATENÇÃO:** não utilizar o aparelho sobre um plano inclinado.
- ATENÇÃO:** certifique-se que o aparelho esteja desligado antes de remover o ferverdor da base de alimentação.
- Não levantar o aparelho segurando-o pelo corpo ou pela base eléctrica, mas segurando sua pega.
- Utilize exclusivamente a base de alimentação fornecida com a máquina: mantenha a base limpa e seca.
- Nunca encha o aparelho além do limite máximo porque isto provocaria salpicos de água em ebulição.
- Certifique-se de ter posicionado correctamente a tampa sobre o ferverdor antes de ligar o aparelho.
- O ferverdor não deve funcionar a seco, sem água.
- Nunca encha o ferverdor com água quente ou em ebulição.
- O cabo não deve tocar as partes quentes do aparelho.
- O produto não deve ser alimentado através de timers externos ou com sistemas separados comandados à distância.
- Não tocar as superfícies quentes. Use pegas e panos de cozinha.
- Não utilizar água com gás (com adição de dióxido de carbono).
- Não utilizar o aparelho a céu aberto.
- Nunca colocar o aparelho sobre ou perto de fogões a gás ou chapas elétricas.
- Não expor o aparelho a agentes atmosféricos (chuva, sol, etc...).
- Depois de ter desligado a ficha da tomada de corrente eléctrica e depois das partes quentes da máquina terem arrefecido, o aparelho deverá ser limpo, única e exclusivamente, com um pano não abrasivo, ligeiramente humedecido com água adicionada com algumas gotas de detergente neutro não agressivo (nunca utilize solventes, pois eles estragam o plástico).

- Para a eliminação correta do produto, nos termos da Diretiva Europeia 2012/19/EU rogamos que seja lido o relativo folheto que acompanha o produto.

- CONSERVAR ESTAS INSTRUÇÕES.**

DESCRIÇÃO DO APARELHO

- Tampa
- Jarro ferverdor
- Base de alimentação
- Termómetro da temperatura da água
- Filtro
- Indicador do nível da água (Max e Min)
- Alavanca de acionamento/Indicador luminoso de funcionamento
- Enrolador de cabos
- Cabo de alimentação + Ficha

FASES PRELIMINARES PARA A SUA UTILIZAÇÃO

Acionamento

Antes de ligar o aparelho à rede de alimentação, certifique-se que a tensão indicada na placa que se encontra embaixo do aparelho corresponda à mesma tensão da rede local. Posicionar o aparelho sobre uma superfície horizontal e estável.

⚠ Atenção!

Não colocar o aparelho ou o cabo de alimentação em proximidade ou sobre fogões elétricos ou a gás quando quentes, ou próximos a um forno a microondas.

Evite que o cabo ultrapasse a borda da mesa ou do plano de apoio. Evite que as crianças, ao segurar o cabo, provoquem a queda do aparelho.

Se o cabo de alimentação estiver longo, enrole-o na parte inferior da base de alimentação (Fig. 3). O cabo não deve tocar as partes quentes do aparelho.

Posicione o aparelho de modo que as crianças não consigam tocar as partes quentes.

INSTRUÇÕES PARA O USO

⚠ Atenção!

As operações de enchimento e de esvaziamento da água devem ser realizadas com o jarro ferverdor separado da base de alimentação.

Antes de ligar ou desligar o aparelho da tomada de corrente, verificar que a alavanca de acionamento esteja pressionada na posição "0".

Não use o jarro ferverdor sem água.

Ao primeiro acionamento do aparelho, faça com que a água entre em ebulição. Esvazie e enxágue o jarro. Repita a operação duas ou três vezes.

Encher o ferverdor com água natural fresca até o nível desejado.

Nunca supere o nível indicado com MAX.

O termómetro da temperatura da água funciona somente quando o reservatório for enchido com 1,1 litros de água.

Feche a tampa. Posicione o jarro sobre a base de alimentação (3). Ligue a ficha à tomada da corrente eléctrica, que deve ser provida de ligação à terra. Abaixee a alavanca liga-desliga (7) até a posição "1". Acende-se o indicador luminoso de funcionamento (7). Quando a água começar a ferver, o aparelho desliga-se automaticamente. A alavanca liga-desliga deve ser colocada em "0" e o indicador luminoso apaga-se.

⚠ Atenção!

Não abra a tampa do jarro ferverdor enquanto a água estiver a ferver. Perigo de salpicos de água em ebulição.

Certifique-se que o jarro ferverdor esteja desligado antes de retirá-lo da base de alimentação. Segure o jarro pela pega específica. Desligue o jarro ferverdor da base de alimentação. Deite a água nas chávenas. Após o uso, esvazie a água presente dentro do jarro.

Se o ferverdor for aceso quando a água em seu interior estiver abaixo do nível indicado com Min, o aparelho desliga-se automaticamente. Para ferver novamente a água, aguarde alguns segundos, para permitir o restabelecimento do dispositivo de acionamento.

Se o ferverdor liga-se e desliga-se durante o uso, ou desliga-se antes de atingir o ponto de ebulição, certifique-se que o aparelho não apresente acumulo de calcário (ver "Eliminação do calcário").

A presença de pequenas gotas de água na parte inferior do jarro deve ser considerada totalmente normal: trata-se de simples condensação.

LIMPIEZA DO APARELHO

⚠ Atenção!

Todas as operações de limpeza indicadas abaixo devem ser efetuadas com o aparelho desligado e com a ficha elétrica desligada da tomada de corrente.

Uma manutenção e uma limpeza regulares preservam e mantêm o aparelho eficiente por mais tempo. Nunca lavar os componentes do aparelho na máquina de lavar louças. Não utilizar jactos de água directa.

Todas as operações devem ser efetuadas com aparelho frio.

Limpeza do jarro ferverdor e da base de alimentação

⚠ Atenção!

Não lavar o aparelho na máquina de lavar louças.

Limpe o aparelho usando um pano húmido não abrasivo para não danificar a estrutura. Secar.

Filtro

Abrir a tampa. Retirar o filtro do ferverdor. Lavar o filtro com água corrente. Se necessário, utilizar uma escova macia. Enxaguar muito bem. Posicionar o filtro no ferverdor. Como alternativa, pode-se deixar o filtro no ferverdor e efectuar a descalcificação conforme descrito no parágrafo seguinte.

Remoção do calcário

Uma boa manutenção e a limpeza regular preservam e mantêm o aparelho eficiente por mais tempo, limitando notavelmente os riscos de formação de depósitos de calcário no aparelho. Se, mesmo assim, após algum tempo, a função do aparelho estiver comprometida devido ao uso frequente de água dura e muito calcária, pode-se efectuar a descalcificação da máquina para eliminar o problema de funcionamento. Utilizar, para este fim, exclusivamente um produto para descalcificação a base de ácido cítrico. Este produto pode ser encontrado facilmente nos centros de assistência técnica. Ariete não assume nenhuma responsabilidade por danos aos componentes internos do aparelho causados pelo uso de produtos não conformes devido à presença de aditivos químicos. Em caso de necessidade de uma descalcificação, deve-se observar as indicações da folha de instruções do produto de descalcificação.

PÔR O APARELHO FORA DE SERVIÇO

Caso o aparelho não for mais utilizado, deve-se desligá-lo electricamente. Cortar o cabo de alimentação.

Em caso de eliminação, deve-se efectuar a separação dos vários materiais utilizados para a fabricação do aparelho e realizar uma eliminação de acordo com a composição destes e com as disposições da lei vigente no País de utilização.

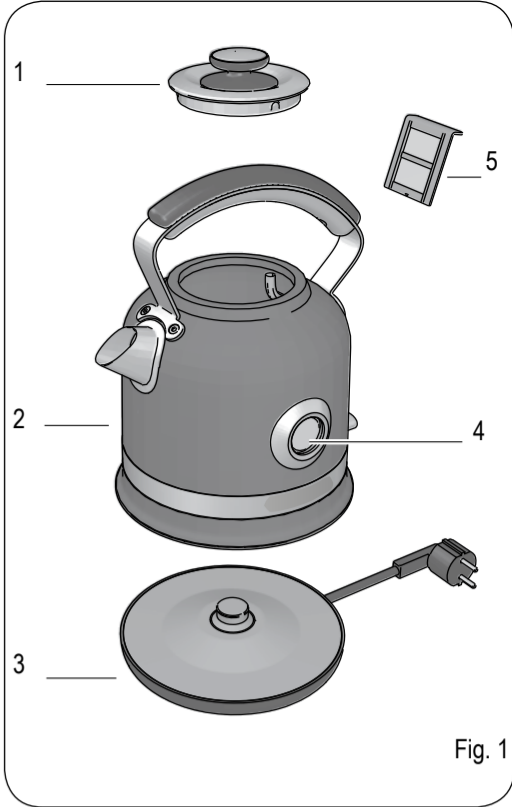

Fig. 1

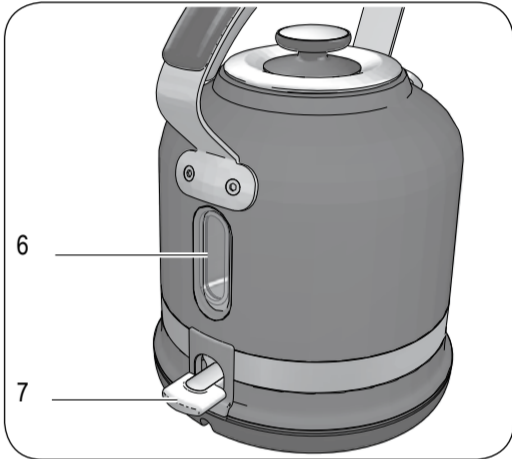

Fig. 2

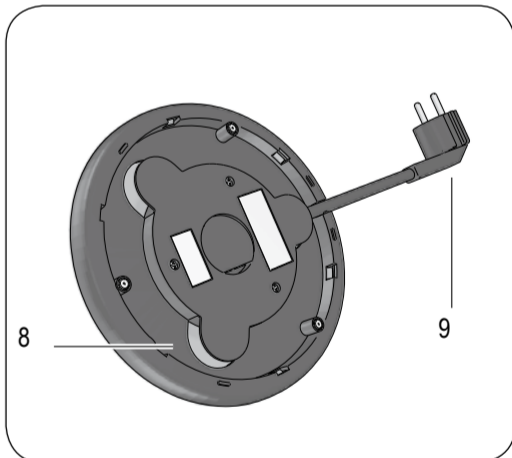

Fig. 3

NL

OVER DEZE HANDLEIDING

Ook al zijn de apparaten vervaardigd in overeenstemming met de toepasselijke specifieke Europese regelgeving, en zijn alle potentiële gevaarlijke delen beveiligd, moeten deze instructies toch aandachtig worden doorgelezen, en mag het apparaat alleen worden gebruikt voor het doel waarvoor hij is bestemd, om ongelukken en schade te voorkomen. Houd dit boekje altijd binnen handbereik voor toekomstige raadpleging. Als u dit apparaat aan andere personen wilt overdoen, denk er dan aan dat deze instructies worden meegegeven.

BEDOELD GEBRUIK

U kunt het apparaat alleen gebruiken om water te koken. De fabrikant heeft geen enkel ander gebruik voorzien en wijst dus iedere vorm van aansprakelijkheid af voor schade die wordt veroorzaakt door een oneigenlijk gebruik van het apparaat zelf. Bovendien heeft oneigenlijk gebruik tot gevolg dat iedere garantie komt te vervallen.

WAARSCHUWINGEN VOOR VERBRANDINGSGEVAAR

- Vul het apparaat nooit met meer water dan het maximum, anders ontstaat er gevaar voor hete waterspetters.
- Tijdens de bereiding van de dranken en tijdens de reinigingsfase, kijkt u uit dat u niet in aanraking komt met het hete water, verbrandingsgevaar.
- Voorkom tijdens het vullen van de waterkoker dat u in aanraking komt met de stoom, die uit het tuitje en het deksel komt.
- WAARSCHUWING:** verwijder het deksel niet terwijl het water kookt.
- Til de waterkoker aan het speciale handvat op.
- Tijdens het gebruik wordt het apparaat warm. Kom dan niet aan de waterkoker.

BELANGRIJKE WAARSCHUWINGEN

LEES DEZE INSTRUCTIES AANDACHTIG DOOR.

- Dit apparaat is bestemd voor huishoudelijk gebruik en dergelijke, zoals:
 - in keukentjes voor winkel- en kantoorpersoneel en in andere professionele vertrekken;
 - op boerderijen;
 - om te worden gebruikt door klanten van hotels, motels en in andere woonvertrekken;
 - in verblijven, zoals bed en breakfasts.
- Wij wijzen iedere verantwoordelijkheid af voor een onjuist gebruik of gebruik voor andere doeleinden dan die zijn voorzien in dit boekje.
- Het is raadzaam de originele verpakking te bewaren, aangezien geen gratis assistentie wordt verleend als het product defect raakt bij het versturen naar een erkend Service Centrum door dat het niet goed is verpakt.
- Het gebruik van niet door de fabrikant van het apparaat aanbevolen of geleverde accessoires kan gevaar voor brand, elektroshock en persoonlijk letsel veroorzaken.
- Het apparaat voldoet aan de (EG) verordening nr. 1935/2004 van 27/10/2004 betreffende materialen die in aanraking komen met levensmiddelen.
- Het apparaat kan worden gebruikt door kinderen die ouder zijn dan 8 jaar en door personen met beperkte lichamelijke, zintuiglijke of geestelijke vermogens, of personen zonder ervaring en kennis, maar uitsluitend als ze door een verantwoordelijke persoon worden gevolgd of als ze goede instructies hebben gekregen en ze de instructies en gevaren bij het gebruik van het apparaat hebben begrepen.

- Reinigings- en onderhoudswerkzaamheden door de gebruiker mogen niet door kinderen worden verricht, tenzij ze ouder zijn dan 8 jaar en dit onder toezicht gebeurt.
- Houd het apparaat en de stroomkabel altijd buiten bereik van kinderen jonger dan 8 jaar.
- Kinderen mogen niet met het apparaat spelen.
- Laat de stroomkabel niet op een plek hangen, waar hij door een kind beetgepakt kan worden.
- Houd de verpakkingsmaterialen buiten het bereik van kinderen, aangezien deze een bron van gevaar kunnen vormen.
- Mocht u dit apparaat willen weggooien, dan bevelen wij aan om het onbruikbaar te maken door het stroomstoer door te snijden. Verder bevelen wij aan om de delen van het apparaat die gevaar kunnen opleveren onschadelijk te maken, met name voor kinderen die het apparaat

kunnen gebruiken om ermee te spelen.

- Haal de stekker uit het stopcontact als de waterkoker niet wordt gebruikt en voor alle onderhouds- en schoonmaakwerkzaamheden.
- Schakel het apparaat altijd uit en haal de stekker van de stroomkabel uit het stopcontact, voordat u de waterkoker met water vult. Het met MAX aangegeven peil mag niet worden overschreden.
- Dompel het apparaat niet in water of andere vloeistoffen.
- Zorg dat de onderdelen die onder spanning staan nooit in aanraking komen met water: gevaar voor kortsluiting en/of elektrische shock.
- Laat het apparaat niet onbeheerd achter terwijl de stekker in het stopcontact zit.
- Het apparaat moet op een stevige ondergrond worden gebruikt en ook als het niet wordt gebruikt moet het op een stevige ondergrond staan.
- Het apparaat mag niet worden gebruikt als het is gevallen, als er zichtbare schade is of als het lekt. Gebruik het apparaat niet als de stroomkabel of de stekker beschadigd zijn, of als het apparaat zelf defect is. Alle reparaties, waaronder ook de vervanging van de stroomkabel, dienen uitsluitend te worden verricht door een Ariete Servicedienst of door Ariete vakmensen, om iedere vorm van gevaar te voorkomen.
- Zet het apparaat in een goed verlichte ruimte met een makkelijk te bereiken stopcontact.
- LET OP:** gebruik het apparaat niet op een hellend oppervlak.
- LET OP:** verzeker u ervan dat het apparaat uitgeschakeld is, voordat u de waterkoker van de voedingsbasis haalt.
- Til het apparaat niet op aan de behuizing of de elektrische basis, maar pak het aan het handvat vast.
- Gebruik uitsluitend de bijgeleverde voedingsbasis: houd de basis schoon en droog.
- Vul het apparaat nooit met meer water dan het maximum, anders ontstaat er gevaar voor hete waterspetters.
- Verzeker u ervan dat u het deksel goed op de waterkoker heeft gezet voordat u het apparaat nooit in de vaatwasmachine. Houd het apparaat nooit onder stromend water.
- Laat de waterkoker niet droog, zonder water, werken.
- Vul de waterkoker nooit met warm of kokend water.
- De kabel mag niet tegen de hete delen van het apparaat komen.
- Het product mag niet via externe tijdschakelaars of apart op afstand bediende installaties worden gevoed.
- Kom niet aan de hete oppervlakken. Gebruik pannenlappen of theedoeken.
- Gebruik het apparaat niet in de open lucht.
- Zet het apparaat nooit op of in de buurt van gasfornuizen of elektrische kookplaten.
- Zorg dat het apparaat niet wordt blootgesteld aan weersomstandigheden (regen, zon, etc...).
- Na de stekker uit het stopcontact te hebben getrokken en nadat de hete onderdelen zijn afgekoeld, mag het apparaat uitsluitend worden gereinigd met een niet-schurend, iets bevochtigd doekje met een paar druppels neutraal, niet agressief reinigingsmiddel (gebruik nooit oplosmiddelen, omdat die de kunststof kunnen beschadigen).

- Om het product op de juiste manier op grond van de Europese richtlijn 2012/19/EU af te danken, wordt u verzocht het bij het product gevoegde blaadje te lezen.
- BEWAAR DEZE INSTRUCTIES ALTIJD.**

BESCHRIJVING VAN HET APPARAAT

- Deksel
- Waterkoker
- Voedingsbasis
- Thermometer voor de watertemperatuur
- Filter
- Waterniveau-indicator (Max. en Min.)
- Aan/uit-schakelaar / Controlelampje van de werking
- Kabelopslag
- Toevoerkabel – Stekker

FASES VOORAFGAAND AAN HET GEBRUIK

Inbedrijfstelling

Voordat u het apparaat op het elektriciteitsnet aansluit, controleert u of de spanning die in het plaatje onder het apparaat is aangegeven, overeenkomt met die van het plaatselijke elektriciteitsnet. Zet het apparaat op een horizontale, stabiele ondergrond.

Let op!

Zet het apparaat, of leg de stroomkabel, nooit in de buurt van of op warme elektrische-of gasfornuizen, of in de buurt van een magnetron.

Zorg ervoor dat de stroomkabel niet over de tafelrand of het aanrecht hangt. Voorkom dat een kind aan de stroomkabel kan trekken, waardoor het apparaat kan omkieperen.

Als de stroomkabel te lang is, windt u hem onder de voedingsbasis op (Fig. 3). De kabel mag niet tegen de hete delen van het apparaat komen.

Zet het apparaat zodanig neer dat kinderen niet bij de hete delen kunnen komen.

GEBRUIKSAANWIJZING

Let op!

De waterkoker mag alleen los van de voedingsbasis met water worden gevuld of geleegd.

Voordat u het apparaat op het stopcontact aansluit of ervan loskoppelt, controleert u of de inschakelknop op stand "0" staat.

Gebruik de waterkoker niet zonder water.

Laat het water koken als u het apparaat voor het eerst inschakelt. Maak de waterkoker leeg en spoel hem om. Herhaal dit twee of drie keer.

Vul de waterkoker met vers water tot het gewenste niveau.

Het met MAX aangegeven peil mag niet worden overschreden.

De waterthermometer werkt alleen als het reservoir met 1,1 liter water is gevuld.

Sluit het deksel. Zet de waterkoker op de voedingsbasis (3). Steek de stekker in een geaard stopcontact. Zet de inschakelknop (7) op stand "1". Het controlelampje van de werking gaat (7) branden. Wanneer het water kookt, gaat het apparaat automatisch uit. Zet de inschakelknop weer op "0" en het controlelampje van de werking gaat uit.

Let op!

Open het deksel van de waterkoker niet terwijl het water kookt. Gevaar voor hete waterspetters.

Verzeker u ervan dat de waterkoker uitslaat voordat u hem van de voedingsbasis neemt. Pak de waterkoker aan het hiervoor bestemde handvat vast. Neem de waterkoker van de voedingsbasis. Schenk het water in de kopjes. Verwijder het overgebleven water na ieder gebruik uit de waterkoker.

Als de waterkoker wordt aangezet wanneer het water erin zich onder het min. niveau bevindt, gaat het apparaat automatisch uit. Om weer water te koken wacht u enkele seconden, zodat het inschakelmechanisme zich kan herstellen.

Als de waterkoker tijdens het gebruik in- en uitgeschakeld wordt, of als hij uitgaat voordat het water begint te koken, controleert u of het apparaat veel kalkaanslag heeft (zie "Ontkalken").

Waterdruppels onder de waterkoker zijn heel normaal: het is maar condens.

REINIGING VAN HET APPARAAT

Let op! Alle hieronder beschreven schoonmaakhandelingen moeten worden uitgevoerd bij uitgeschakeld apparaat en met de stekker uit het stopcontact.

Regelmatig onderhoud en een regelmatige reiniging zorgen ervoor dat het apparaat lang in goede staat behouden blijft en goed blijft werken. Was de onderdelen van het apparaat nooit in de vaatwasmachine. Houd het apparaat nooit onder stromend water.

Iedere ingreep moet bij koud apparaat worden verricht.

Reiniging van de waterkoker en de voedingsbasis

Let op! Was het apparaat niet in de vaatwasmachine. Reinig het apparaat met een niet-schurende, vochtige doek om de behuizing niet te beschadigen. Aldrogen.

Filter

Open het deksel. Haal het filter uit de waterkoker. Was het filter onder stromend water. Gebruik indien nodig een zacht borsteltje. Met veel water naspoelen. Doe het filter in de waterkoker. Anders kunt u het filter in de waterkoker laten en het apparaat ontkalken zoals beschreven in de volgende paragraaf.

Ontkalken Goed onderhoud en een regelmatige reiniging beschermen het apparaat en zorgen ervoor dat het langer goed blijft werken, doordat er een aanzienlijk kleiner risico is dat er kalkaanslag in het apparaat ontstaat. Als het apparaat ondanks deze maatregelen na verloop van tijd minder goed blijkt te werken doordat er vaak hard en kalkrijk water wordt gebruikt, moet het apparaat worden ontkalkt om de gebreken te verhelpen. Gebruik hiervoor uitsluitend het ontkalkingsmiddel op basis van citroenzuur. Dit product is eenvoudig verkrijgbaar bij de technische servicecentra. Ariete wijst elke vorm van verantwoordelijkheid af voor schade aan de onderdelen in het apparaat veroorzaakt door het gebruik van verkeerde producten met chemische additieven. Als ontkalking noodzakelijk is, volg dan de aanwijzingen op de gebruiksaanwijzing van het ontkalkingsproduct.

BUITENWERKINGSTELLING

Indien het apparaat buiten werking wordt gesteld, moet het elektrisch worden losgekoppeld. Knip de stroomkabel door.

Als het apparaat wordt gesloopt, moeten de verschillende materialen die bij de vervaardiging van het apparaat zijn gebruikt worden gescheiden en worden verwerkt op grond van hun samenstelling en de toepasselijke wetgeving in het land waar het wordt gebruikt.

EL

ΣΧΕΤΙΚΑ ΜΕ ΤΟ ΠΑΡΟΝ ΕΓΧΕΙΡΙΔΙΟ

Μολονότι οι συσκευές κατασκευάζονται σύμφωνα με τις προδιαγραφές των κείμενων ευρωπαϊκών διατάξεων και κατά συνέπεια είναι προστατευμένες σε όλα τα δυνατικά επικίνδυνα εφάρτηματα, διαβάζετε προσεκτικά τις προειδοποιήσεις του παρόντος εγχειριδίου ή της συσκευής μονάχα για το σκοπό που προορίζεται, ώστε να αποφευχθεί ατύχημα και ζημίες. Φυλάξτε πρόχρηο το εγχειρίδιο αυτό, για να μπορείτε να το συμβουλευέστε στο μέλλον. Αν πρόκειται να διατείε τη συσκευή σε κάποιο άλλο άτομο, θυμηθείτε να του παραδώσετε μαζί και το παρόν εγχειρίδιο.

ΠΡΟΒΛΕΠΟΜΕΝΗ ΧΡΗΣΗ

Μπορείτε να χρησιμοποιήσετε τη συσκευή μονάχα για να βράσετε νερό. Οποιαδήποτε άλλη χρήση δεν προβλέπεται από τον κατασκευαστικό οίκο, που συνεπώς απαλλάσσεται από οποιαδήποτε ευθύνη για ζημιές κόνε φύσης, που οφείλονται στην ακατάλληλη χρήση της μηχανής. Η ακατάλληλη χρήση έχει σαν συνέπεια την ακώρευση οποιασδήποτε μορφής εγγύσης.

ΠΡΟΕΙΔΟΠΟΙΗΣΕΙΣ ΓΙΑ ΤΑ ΕΓΚΑΥΜΑΤΑ

- Μη γεμίζετε ποτέ τη συσκευή πάνω από τη μέγιστη στάθμη, γιατί υπάρχει κίνδυνος εκτόξευσης καυτού νερού.
- Κατά την προετοιμασία των ροφημάτων και όταν καθαρίζετε τη συσκευή, πρέπει να προσέχετε να μην αγγίξετε το ζεστό νερό; κίνδυνος εγκαυμάτων.
- Όταν γεμίζετε το βραστήρα, να αποφεύγετε την επαφή με τον ατμό που εκρέει από το ακροφύσιο και από το καπάκι.
- ΠΡΟΕΙΔΟΠΟΙΗΣΗ:** μην αφαιρείτε το καπάκι, όσο βράζει το νερό.
- Ανασηκώστε το βραστήρα από τη χειρολαβή του.
- Η συσκευή ζεσταίνεται κατά την διάρκεια της χρήσης. Αποφύγετε την επαφή με το βραστήρα.

ΣΗΜΑΝΤΙΚΕΣ ΠΡΟΕΙΔΟΠΟΙΗΣΕΙΣ

ΔΙΑΒΑΣΤΕ ΠΡΟΣΕΚΤΙΚΑ ΤΙΣ ΠΑΡΑΚΑΤΩ ΟΔΗΓΙΕΣ.

- Η συσκευή αυτή προορίζεται για χρήση ε οικιακές εφαρμογές και παρόμοιες όπως:
 - σε μικρές κουζίνες για το προσωπικό, στα καταστήματα, τα γραφεία και άλλους επαγγελματικούς χώρους;
 - στα αγροκτήματα;
 - για χρήση από τους πελάτες σε ξενοδοχεία, πανσιόν και άλλους χώρους διαμονής;
 - Στα τουριστικά καταλύματα τύπου διανυκτέρευση με πρωινό (bed and breakfast).
- Δεν αναλαμβάνουμε καμία ευθύνη για λανθασμένη χρήση της συσκευής, ή για κάποια άλλη χρήση που δεν αναφέρεται στο παρόν.
- Συνιστούμε να φυλάξετε την αρχική συσκευασία, δεδομένου ότι η δωρεάν επισκευή δεν ισχύει αν γίνουν ζημιές στη συσκευή από ακατάλληλη συσκευασία και/αα την αποστολή της σε ένα εξουσιοδοτημένο Κέντρο Τεχνικής Υποστήριξης (Σέρβις).
- Η χρήση εξαρτημάτων που δεν συνισιά ή δεν έχει προμηθεύσει ο κατασκευαστικός οίκος της συσκευής μπορεί να ενέχει κίνδυνο πυρκαγιάς, ηλεκτροπληξίας ή τραυματισμού.
- Η συσκευή συμμορφώνεται με την οδηγία (ΕΚ) Υπ.αρ. 1935/2004 της 27/10/2004 περί υλικών σε επαφή με τα τρόφιμα.
- Η συσκευή μπορεί να χρησιμοποιηθεί από παιδιά μεγαλύτερα των 8 ετών και άτομα με ειδικές ανάγκες, ή από άτομα που δεν έχουν την απαιτούμενη πείρα, μόνο στην περίπτωση που επιτηρούνται από έναν υπεύθυνο, ή που έχουν διαβάσει και κατανοήσει τις οδηγίες και τους κινδύνους που παρουσιάζονται κατά την χρήση της συσκευής.
- Οι εργασίες καθαρισμού και συντήρησης της συσκευής που είναι αρμοδιότητα του χρήστη, δεν επιτρέπονται σε παιδιά κάτω των 8 ετών χωρίς την επίβλεψη ενός ενήλικα.
- Κρατήστε τη συσκευή και το καλώδιο τροφοδοσίας μακριά από παιδιά μικρότερα των 8 ετών.
- τα παιδιά δεν πρέπει να παίζουν με τη συσκευή.
- Μην αφήνετε το καλώδιο να κρέμεται σε μια θέση που μπορεί να το πιάσει ένα μικρό παιδί.
- Τα υλικά συσκευασίας δεν πρέπει να εγκαταλείπονται στη διάθεση μικρών παιδιών, δεδομένου ότι αποτελούν πηγή κινδύνου.
- Αν αποφασίσετε να πετάξετε τη συσκευή, πρέπει να την αχρηστεύσετε κόβοντας το καλώδιο

- τροφοδοσίας. Συνιστάται επίσης να καταστήσετε ακίνδυνα τα μέρη της συσκευής που μπορεί να αποτελέσουν πηγή κινδύνου, ιδιαίτερα για μικρά παιδιά που μπορεί να παίζουν με τη συσκευή.
- Να βγάξετε το φις από την πρίζα όταν δεν χρησιμοποιείται το βραστήρα και πριν από κάθε επέμβαση συντήρησης ή καθαρισμού.
- Να σβήνετε πάντα το βραστήρα και να βγάξετε το φις του καλωδίου από την πρίζα, πριν τον γεμίσετε με νερό. Μην υπερβείτε τη στάθμη που δείχνει το σημάδι MAX (μέγιστο).
- Μην βυθίζετε τη συσκευή σε νερό ή άλλα υγρά.
- Μην βρέχετε ποτέ τα μέρη της συσκευής που έχουν ηλεκτρική τάση/κίνδυνος βραχυκυκλώματος ή/και ηλεκτροπληξίας.
- Μην αφήνετε τη συσκευή στην πρίζα, όταν απομακρύνεστε από το χώρο που βρίσκεται.
- Πρέπει να χρησιμοποιείτε και να ακουμπάτε τη συσκευή σε μια σταθερή επιφάνεια.
- Δεν πρέπει να χρησιμοποιείτε τη συσκευή αν έπεσε κάτω, αν υπάρχουν εμφανείς ζημιές ή να παρουσιάζει διαρροή νερού. Μην χρησιμοποιείτε τη συσκευή αν έχει ζημιά το καλώδιο ή το φις, ή αν παρουσιάζει ελάττωμα η συσκευή. Όλες οι επισκευές και η αντικατάσταση του ηλεκτρικού καλωδίου, πρέπει να εκτελούνται αποκλειστικά από εξουσιοδοτημένα κέντρα τεχνικής υποστήριξης (Σέρβις) ή από τεχνικούς της Ariete, ώστε να αποφευχεται οποιοσδήποτε κίνδυνος.
- Τοποθετήστε τη συσκευή σε ένα χώρο με επαρκή φωτισμό και με μια εύκολα προσπελάσιμη πρίζα.
- ΠΡΟΣΟΧΗ:** μην χρησιμοποιείτε τη συσκευή πάνω σε κεκλιμένο επίπεδο.
- ΠΡΟΣΟΧΗ:** πριν βγάλετε το βραστήρα από τη βάση τροφοδοσίας να τον σβήνετε πάντα.
- Μην ανασηκώνετε τη συσκευή πιάνοντάς την από τοπ σώμα ή την ηλεκτρική βάση, πιάστε το από τη χειρολαβή του.
- Μη γεμίζετε ποτέ τη συσκευή πάνω από τη μέγιστη στάθμη, γιατί υπάρχει κίνδυνος εκτόξευσης καυτού νερού.
- Πριν ανάψετε το βραστήρα, βεβαιωθείτε πως έχετε βάλει σωστά το καπάκι του.
- Μην χρησιμοποιείτε το βραστήρα χωρίς νερό.
- Μη γεμίζετε ποτέ το βραστήρα με ζεστό ή καυτό νερό.
- Το καλώδιο δεν πρέπει να ακουμπάει τα ζεστά μέρη της συσκευής.
- Η συσκευή δεν πρέπει να τροφοδοτείται διαμέσου εξωτερικών χρονοδιακοπών ή άλλες εγκαταστάσεις με τηλεχειριστήριο.
- Μην αγγίζετε τις ζεστές επιφάνειες. Να χρησιμοποιείτε πιαστράκια κουζίνας και πανιά.
- Μην χρησιμοποιείτε αεριούχο νερό (που περιέχει διοξείδιο του άνθρακα).
- Μην χρησιμοποιείτε τη συσκευή σε υπαίθριο χώρο.
- Μην βάζετε ποτέ τη συσκευή πάνω ή κοντά σε ηλεκτρικά μάτια ή μάτια αερίου.
- Μην αφήνετε τη συσκευή εκτεθειμένη στους ατμοσφαιρικούς παράγοντες (βροχή, ήλιο, κλπ...).
- Αφού βγάλετε το φις από την πρίζα και αφού κρυσώσουν τα ζεστά εξαρτήματα, η συσκευή πρέπει να καθαριστεί αποκλειστικά με ένα μαλακό πανί, μόλις βουτηγμένο στο νερό με λίγες σταγόνες ουδέτερου απορρυπαντικού κουζίνας (μην χρησιμοποιείτε ποτέ διαλύτες που μπορεί να κάνουν ζημιά στα πλαστικά).

- Για τη σωστή διάθεση της συσκευής σύμφωνα με την Ευρωπαϊκή Οδηγία 2012/19/ΕΕ συνιστούμε να διαβάσετε το ειδικό έντυπο που προμηθεύεται μαζί με τη συσκευή.
- ΦΥΛΑΞΤΕ ΤΙΣ ΟΔΗΓΙΕΣ ΑΥΤΕΣ.**

ΠΕΡΙΓΡΑΦΗ ΤΗΣ ΣΥΣΚΕΥΗΣ

- Καπάκι
- Βραστήρας
- Βάση τροφοδοσίας
- Θερμόμετρο της θερμοκρασίας του νερού
- Φίλτρο
- Δείκτης στάθμης νερού (Μέγ. Και Ελάχισ.)
- Μοχλός λειτουργίας/Ενδεικτικό λαμπάκι λειτουργίας
- Εξάρτημα περιτύλιξης καλωδίου
- Καλώδιο ηλεκτροδότησης + φις

ΠΡΟΚΑΤΑΡΚΤΙΚΕΣ ΕΡΓΑΣΙΕΣ ΓΙΑ ΤΗ ΧΡΗΣΗ

Θέση σε λειτουργία

Πριν συνδέσετε τη συσκευή στο ηλεκτρικό δίκτυο, βεβαιωθείτε πως η τάση που αναφέρεται στην πινακίδα κάτω από τη συσκευή, αντιστοιχεί με την τάση του δικτύου της περιοχής σας. Τοποθετήστε την συσκευή σε μια οριζόντια και σταθερή επιφάνεια.

Προσοχή!

Μην ακουμπάτε τη συσκευή ή το καλώδιο τροφοδοσίας κοντά ή πάνω σε ηλεκτρικά μάτια κουζίνας, μάτια κουζίνας αερίου ή κοντά σε φούρνους μικροκυμάτων.

Το καλώδιο δεν πρέπει να κρέμεται από το τραπέζι ή τον πάγκο. Αποφύγετε το ενδεχόμενο ένα μικρό παιδί να πιάσει το καλώδιο και να αναποδογορησει τη συσκευή.

Εν είναι πολύ μακρύ το καλώδιο τροφοδοσίας, τυλίξτε το κάτω από τη βάση τροφοδοσίας (Εικ. 3). Το καλώδιο δεν πρέπει να ακουμπάει το ζεστά μέρη της συσκευής.

Τοποθετήστε τη συσκευή έτσι ώστε τα μικρά παιδιά να μην φτάνουν να αγγίσουν τα καυτά μέρη της.

ΟΔΗΓΙΕΣ ΧΡΗΣΗΣ

Προσοχή!

Οι εργασίες πλήρωσης και αδειάσματος του νερού πρέπει να γίνονται έχοντας αφαιρέσει το βραστήρα από τη βάση τροφοδοσίας.

Πριν βάλτε τη βγάλετε το φις της συσκευής από την πρίζα, βεβαιωθείτε πως το κουμπί λειτουργίας είναι πατημένο στη θέση "0".

Μην χρησιμοποιείτε το βραστήρα χωρίς νερό.

Την πρώτη φορά που θα ανάψετε τη συσκευή, βράστε το νερό. Αδειάστε και ξεπλύντε το βραστήρα. Επαναλάβετε την διαδικασία δύο ή τρεις φορές.

Γεμίστε το βραστήρα με νερό της βρύσης, μέχρι την επιθυμητή στάθμη. **Μην υπερβείτε τη στάθμη που δείχνει το σημάδι MAX (μέγιστο).**

Το θερμόμετρο της θερμοκρασίας του νερού λειτουργεί μονάχα όταν το δοχείο είναι γεμάτο με 1,1 λίτρα νερού.

Κλείστε το καπάκι. Τοποθετήστε το βραστήρα στη βάση τροφοδοσίας (3). Βάλτε το φις στην ηλεκτρική πρίζα που πρέπει να είναι γεμισμένη. Κατεβάστε το μοχλό λειτουργίας (7) στην θέση "1". Ανάψτε το ενδεικτικό λαμπάκι λειτουργίας (7). Όταν βράσει το νερό, η συσκευή σβήνει αυτόματα. Ο μοχλός λειτουργίας επανέρχεται στην θέση "0" και σβήνει το ενδεικτικό λαμπάκι λειτουργίας.

Προσοχή!

Μην ανοίγετε το καπάκι του βραστήρα, όσο βράζει το νερό. Κίνδυνος εκτόξευσης ζεστού νερού.

Βεβαιωθείτε πως είναι σβηστές ο βραστήρας, πριν τον ανασηκώσετε από τη βάση τροφοδοσίας. Πιάστε το βραστήρα από την ειδική χειρολαβή. Αφαιρέστε το βραστήρα από τη βάση τροφοδοσίας. Σερβίρετε το νερό στα φλιτζάνια. Μετά από κάθε χρήση να αδειάζετε το νερό που έμεινε στο βραστήρα.

Αν ανάψετε το βραστήρα όταν το νερό είναι κάτω από την Ελάχισ. στάθμη, η συσκευή θα σβήσει αυτόματα. Για να ξαναβράσετε νερό, περιμένετε για λίγα δευτερόλεπτα, ώστε να αποκατασταθεί η διαστολή ύδατος.

Αν ο βραστήρας ανάψει ή σβήσει κατά την διάρκεια χρήσης του, ή αν σβήσει πριν ολοκληρωθεί ο βρασμός. Ελέγξτε για τυχόν συσσωρεύση αλάτων (διαβάστε την παρ. "Αφαίρεση αλάτων").

Είναι απόλυτα φυσιολογική η παρουσία σταγονιδίων νερού κάτω από το βραστήρα: πρόκειται για συμπύκνωμα.

ΚΑΘΑΡΙΣΜΟΣ ΤΗΣ ΣΥΣΚΕΥΗΣ

Προσοχή!

Όλες οι εργασίες καθαρισμού που περιγράφονται παρακάτω, πρέπει να εκτελούνται με σβηστή συσκευή και το φις βγαλμένο από την πρίζα ρεύματος.

Τακτική συντήρηση και καθαρισμός της συσκευής, την διατηρούν σε άριστη κατάσταση για μεγάλο χρονικό διάστημα. Μην πλένετε ποτέ τα εξαρτήματα της συσκευής στο πλυντήριο πιάτων. Μην χρησιμοποιείτε απουεθείαις εκτόξευσης νερού. Οποιαδήποτε εργασία πρέπει να εκτελείται όταν είναι κρύα η συσκευή.

Καθαρισμός του βραστήρα και της βάσης τροφοδοσίας

Προσοχή!

Μην πλένετε τη συσκευή στο πλυντήριο πιάτων.

Καθαρίστε τη συσκευή με ένα μαλακό υγρό πανί για να μη γίνει ζημιά στις επιφάνειες. Σκουπίστε.

Φίλτρο

Ανοίξτε το καπάκι. Αφαιρέστε το φίλτρο από το βραστήρα. Πλύντε το φίλτρο με τρεχόμενο νερό στη βρύση. Χρησιμοποιήστε μια μαλακή βούρα αν χρειάζεται. Ξεπλύνετε με αφθονο νερό. Βάλτε το φίλτρο στο βραστήρα. Εναλλακτικά, μπορείτε να αφήσετε το φίλτρο στο βραστήρα και να αφαιρέσετε τα άλατα όπως περιγράφεται στην επόμενη παράγραφο.

Αφαίρεση αλάτων

Η τακτική συντήρηση και καθαριότητα διατηρούν τη μηχανή σε καλή κατάσταση για μεγαλύτερο χρονικό διάστημα, μειώνοντας σημαντικά τον κίνδυνο σχηματισμού αλάτων στη συσκευή. Αν όμως με την πάροδο του χρόνου η λειτουργία της συσκευής παρουσιάζει κάποιες ανωμαλίες, εξαιτίας της χρήσης ιδιαίτερα σκληρού νερού (με μεγάλη περιεκτικότητα αλάτων), μπορείτε να προβείτε στην αφαίρεσή τους, ώστε να αποκαταστήσετε την κανονική λειτουργία. Χρησιμοποιήστε για το σκοπό αυτό, αποκλειστικά ένα προϊόν αφαίρεσης αλάτων που περιέχει κτρικό οξύ. Αυτό το προϊόν διατίθεται στα κέντρα τεχνικής υποστήριξης (σέρβις). Η Ariete δεν αναλαμβάνει καμία ευθύνη για ζημιές στα εσωτερικά εξαρτήματα της μηχανής, που οφείλονται στη χρήση ακατάλληλων προϊόντων με χημικές ουσίες. Για την διαδικασία αφαίρεσης των αλάτων, συμβουλευτείτε το έντυπο οδηγίων που θα βρείτε στη συσκευασία του προϊόντος.

ΑΧΡΗΣΤΕΥΣΗ ΣΥΣΚΕΥΗΣ

Σε περίπτωση θέσης εκτός λειτουργίας της συσκευής, πρέπει να την αποσυνδέσετε ηλεκτρικά. Κόψτε το καλώδιο τροφοδοσίας.

Σε περίπτωση διάλυσης της συσκευής, πρέπει να ξεχωρίσετε τα διάφορα υλικά κατασκευής, σύμφωνα με την σύνθεσή τους και τις ισχύουσες διατάξεις στη χώρα σας.

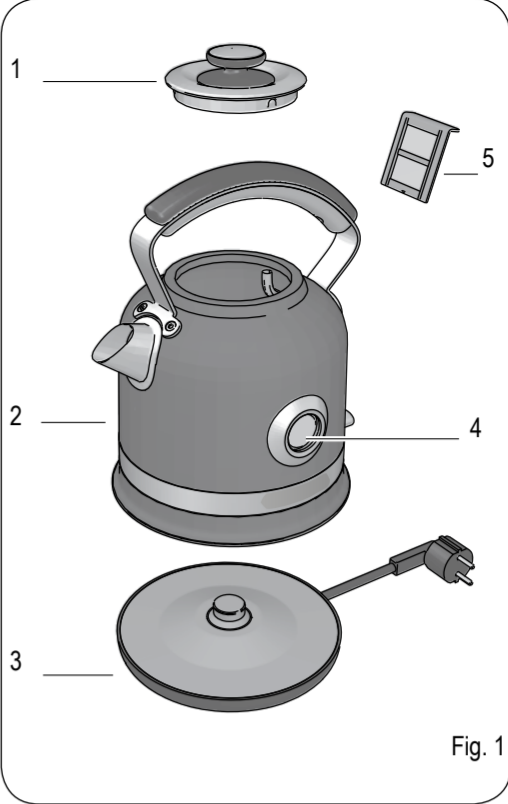

Cod:6285101510 Rev. 0 del 17/06/2019

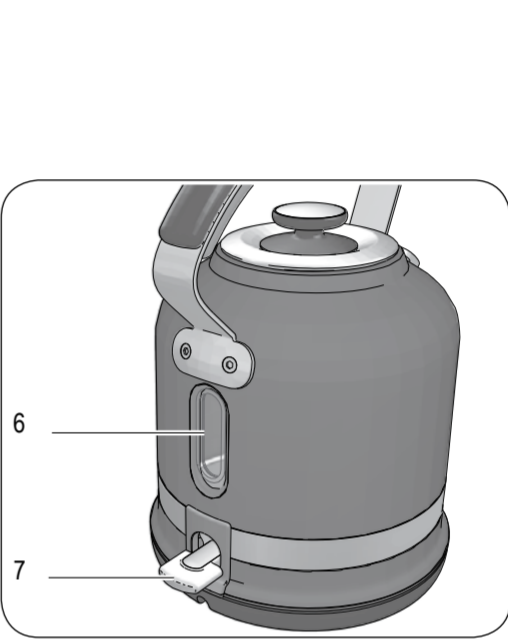

Fig. 2

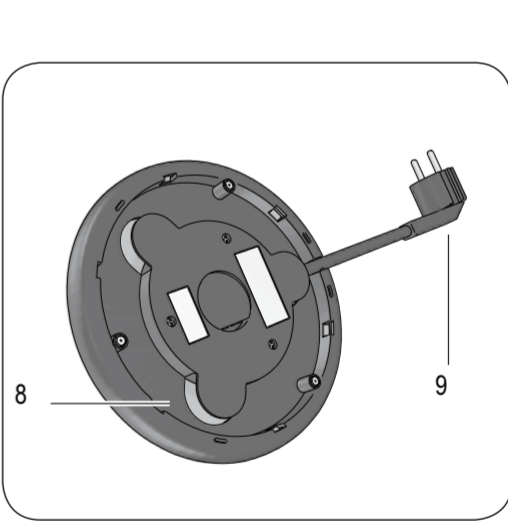

Fig. 3

