

MANUAL DE USO

CAMPANA ELITE 60

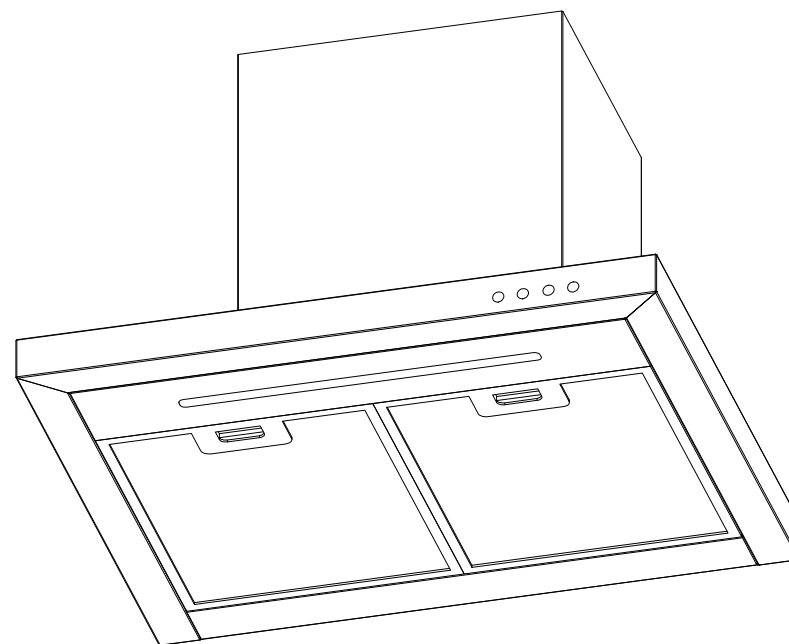

KITCHEN
CENTER

WWW.KITCHENCENTER.CL

El Salto Av. El Salto 3485, Recoleta | **Mall Parque Arauco** Piso Diseño local 572 | **Mall Costanera Center** Local 4140
Mall Plaza Vespucio Local 368-369 | **Easton Outlet Mall** Local 508 | **Viña del Mar** Mall Marina Arauco Piso Diseño local 01
Talca Mall Plaza Maule, local 226-227 | **Concepción** Av. Paicavi 2567 | **Temuco** Av. Alemania 0611
Perú - Lima Av. Benavides 1981, Miraflores

SAT SERVICIO ASISTENCIA TÉCNICA 600 411 77 00 | postventa@kitchencenter.cl

ADVERTENCIA

La instalación del producto deberá ser realizada solamente por instaladores autorizados por la Superintendencia de Electricidad y Combustibles o por personal del Servicio Técnico K.C S.P.A.

Nuestra Empresa no se responsabiliza por los problemas que puedan ocurrir como consecuencia del desconocimiento de las instrucciones contenidas en este manual.

CONTENIDO

| | |
|-----------------------------------|----|
| Carta a nuestros clientes | 2 |
| Información y recomendaciones | 3 |
| Aviso del fabricante | 4 |
| Instalación | 4 |
| Advertencias sobre la instalación | 5 |
| Advertencias de seguridad | 6 |
| Instrucciones de uso | 6 |
| Instrucciones de mantenimiento | 6 |
| Problemas y soluciones | 8 |
| Placa de características técnicas | 9 |
| Servicio técnico | 10 |
| Póliza de garantía | 12 |

I. CARTA A NUESTROS CLIENTES

Estimado Cliente:

Gracias por elegir nuestros productos.

Este artefacto es fácil de usar. Por favor lea cuidadosamente este manual, antes de instalar y utilizar su nueva campana. Las instrucciones contenidas en este manual le ayudarán para una óptima instalación, uso y cuidado de su campana.

Podrá ver que sus líneas simples y look moderno armoniza perfectamente con la decoración de su cocina.

También contamos con una gama de productos que embellecerán su cocina, como encimeras, placas vitrocerámicas y hornos empotrados.

Nos esforzamos cada día más para asegurar que nuestros productos puedan satisfacer todos sus requerimientos. Nuestro departamento de atención al cliente se encuentra a su entera disposición para responder a todas sus preguntas y escuchar sus sugerencias.

Por favor complete la sección de garantía de este manual y conserve su boleta como comprobante de compra. Guarde todos los documentos/papeles relacionados con la compra del producto.

Estamos comprometidos con entregarle productos cada vez más eficientes y fáciles de usar, amigables y respetuosos con el medio ambiente, atractivos y seguros.

KITCHEN CENTER S.P.A.
Av. El Salto 3485, Recoleta, Santiago.

II. INFORMACION Y RECOMENDACIONES

- Todos los materiales del empaque de esta Campana de Cocina son amigables con el medio ambiente, por lo tanto reciclables.

- Esta campana de cocina está diseñada solo para cocinas de uso familiar.

- Realice las mantenciones de su Campana de Cocina solo con personal profesional calificado. Para evitar cualquier tipo de riesgo, no permita a otro tipo de personas abrir ni manipular su campana.

- La instalación de esta campana debe ser realizada por un electricista u otra persona debidamente calificada.

- Si encuentra algún problema o daño en su Campana de Cocina, no la conecte a la toma de corriente eléctrica. Llame de inmediato a su proveedor quien lo contactará con personal profesional calificado del Servicio de Atención Técnica.

- Si el cable de Corriente de la Campana está dañado, debe ser reemplazado por el fabricante o personal profesional calificado del Servicio de Atención Técnica de su proveedor.

- Esta Campana no ha sido diseñada para ser usada por personas con capacidades mentales, sensoriales o físicas reducidas, niños, ni personas con falta de experiencia o desconocimiento del modo de uso de este tipo de artefactos. Por seguridad, todos ellos deben utilizar la Campana bajo supervisión de un adulto responsable.

- Los niños deben ser supervisados para evitar que jueguen con el artefacto.

- Esta campana, al igual que su filtro de aluminio, deben ser limpiadas regularmente para mantener su funcionamiento en óptimas condiciones.

- Antes de limpiar la campana asegúrese de haberla apagado.

- Limpie la campana de acuerdo a las instrucciones de este manual y mantenga controlado el riesgo de que se inflame.

- No utilice fuego para secar su campana.

- Mantenga la cocina ventilada cuando su cocina y su campana estén funcionando.

- No descargue los gases de la campana en el mismo ducto que los gases de la encimera.

- Antes de su instalación y uso asegúrese de que el voltaje y frecuencias de la red eléctrica son compatibles con la campana.

- Con el objetivo de que obtenga los mejores beneficios de su nueva campana le recomendamos continuar con la lectura de este manual y seguir las instrucciones indicadas en este.

- No flambea alimentos bajo la campana.

III. AVISOS DEL FABRICANTE

- Muchas gracias por preferir nuestros productos. Por favor lea atentamente las instrucciones de instalación y uso antes de utilizar su nueva campana.
- El trabajo de instalación de la campana debe ser realizado por un instalador calificado y competente.
- El fabricante no asume responsabilidad por cualquier daño o accidente ocasionado por no seguir fielmente las instrucciones de uso o de instalación indicadas a continuación.

Advertencia: Esta campana está diseñada para ser utilizada con 220-240V/50HZ.

Características

- Esta campana está construída con materiales de primera calidad y tiene un diseño de primera línea.
- Esta campana está equipada con un motor eléctrico y turbina de gran potencia y bajo nivel de ruido. Esto genera una gran succión con muy bajo ruido. También incluye un filtro de grasa anti-adherente de fácil limpieza.
- Diseño especial del tubo de extracción con recolección de grasa. Los olores serán absorbidos en un segundo.

IV. INSTALACION

1. Para un óptimo funcionamiento, la campana debe ser instalada a una altura entre 65 y 75 [cm.] desde la parte más alta de la cocina.

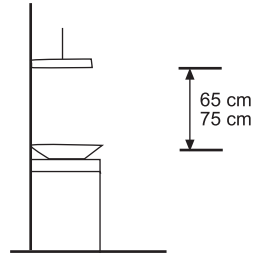

2. Para fijar la campana a la pared se deben perforar 3 orificios de \varnothing 8 mm. con 100 mm. de separación entre ellos. Estos deben estar en una línea paralela a la cubierta de la encimera dispuestos según el gancho de la campana.

3. Insertar los tarugos en los orificios de la pared.

4. Fije el gancho a la pared con los pernos. Ubique la campana y fíjela al gancho.

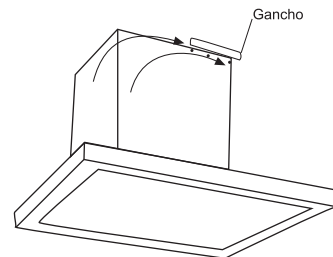

5. Insertar un extremo del tubo flexible en la válvula anti-retorno y el otro llévelo a la tubería de salida. (Shaft de extracción)

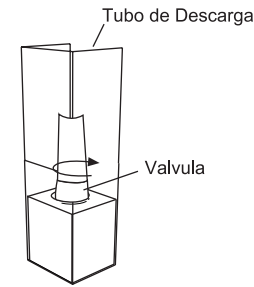

6. Ajustar el largo final de la manta extrayendo la manta exterior hasta dejarla de la extensión adecuada. Para finalizar debe perforar dos agujeros de \varnothing 8 mm. en un lugar adecuado en línea con la 2ª placa. Repita el punto 3. Coloque el perfil "U" en la segunda placa y fije los dos tornillos.

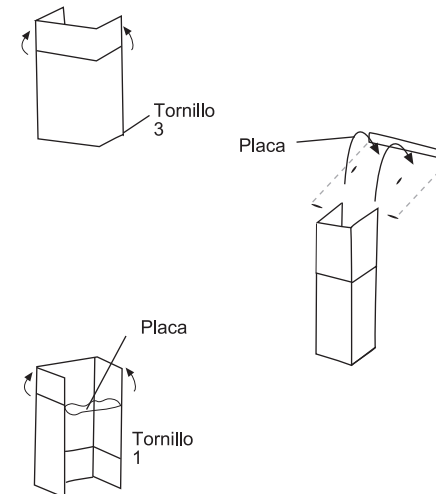

V. ADVERTENCIAS SOBRE LA INSTALACION

1. Antes de la instalación asegúrese que el área está limpia para evitar la succión de residuos como pedazos de madera o polvo.
2. La campana no debe utilizar el mismo ducto de descarga que otro artefacto como un tubo de gas, tubería de calefacción o tubería de aire caliente.
3. El ángulo de la tubería de descarga debe ser de 120°, ser paralelo y debe estar ubicado a la misma altura o sobre el punto de partida. Además debe estar conectado al exterior.
4. Al finalizar la instalación asegúrese que la campana esté nivelada para evitar que se junte grasa en uno de los extremos.

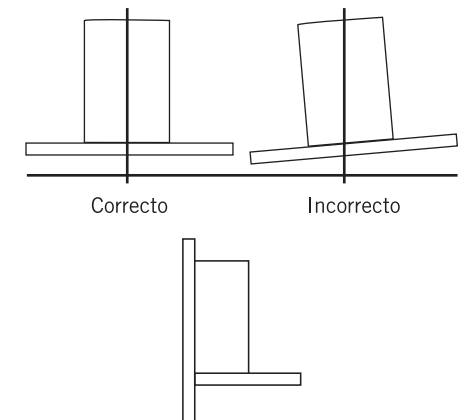

VI. ADVERTENCIAS DE SEGURIDAD

1. La campana y su filtro deben ser limpiados regularmente para asegurar un buen funcionamiento del equipo.
2. Antes de realizar la limpieza asegúrese de desconectar la electricidad de la unidad principal.
3. Limpie la campana de acuerdo a las instrucciones del manual y mantenga la campana fuera de peligro de quemarse.

VII. INSTRUCCIONES DE USO

Su campana puede funcionar con salida de aire directa o con un sistema de recirculación de aire. Para éste último es necesario que la campana utilice un filtro de carbón.

1. Presione el botón 1 y el motor comenzará a funcionar a baja velocidad.
2. Presione el botón 2 y el motor comenzará a funcionar a velocidad media.
3. Presione el botón 3 y el motor comenzará a funcionar a velocidad alta.
4. Presione el botón "luz" y se encenderá la luz, si lo vuelve a presionar, la luz se apagará.

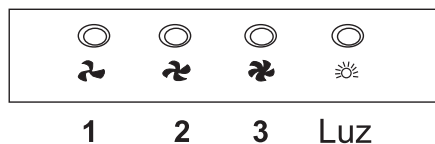

VIII. INSTRUCCIONES DE MANTENIMIENTO

1. Limpieza del filtro metálico:

El filtro metálico está fabricado de malla de acero inoxidable o de aluminio de alta densidad. Por favor no utilice detergentes corrosivos en él. Para mantener la campana funcionando correctamente es necesario mantener bien limpio este filtro. Siga fielmente las instrucciones dadas a continuación para la limpieza del filtro:

Método 1:

Introduzca el filtro en 400-500 cc de agua tibia, mezcle con detergente suave y frote por 2-3 min. Utilice guantes y frote con una escobilla suave. Tenga cuidado de no presionar demasiado ya que la malla es delicada y se puede dañar fácilmente.

2. Cuidados al limpiar la campana

- a. Para proteger el cuerpo de la campana de la corrosión por un largo periodo de tiempo, este debe ser limpiado con agua caliente y un detergente suave cada dos meses.
- b. Tenga cuidado de no utilizar detergentes abrasivos para limpiar la campana ya que estos pueden rayar su superficie.
- c. Mantenga el motor y otros componentes fuera del alcance del agua, ya que esta puede dañar el equipo.
- d. Antes de limpiar la campana recuerde desconectarla de la fuente de alimentación eléctrica.

e. El filtro de carbón no debe ser expuesto al calor.

f. No intente abrir/separar la barra que rodea el filtro de carbón.

g. Si el enchufe o el cordón están dañados, estos deben ser reemplazados o reparados por personal del servicio Técnico autorizado con el fin de evitar un peligro.

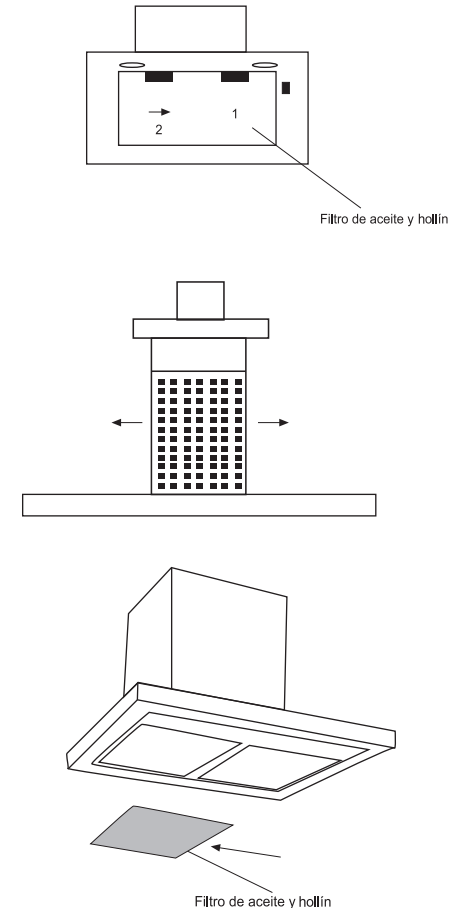

IX. PROBLEMAS Y SOLUCIONES

| Falla | Causa | Solución |
|------------------------|--|---|
| Motor no enciende | <ul style="list-style-type: none"> - Aspas bloqueadas. - Capacitor dañado. - Rodamiento del motor dañado. - Mal olor en el motor. - El motor no enciende. | <ul style="list-style-type: none"> - Deshacer el bloqueo. - Reemplace el capacitor. - Reemplace el motor. - Reemplace el motor. |
| Luz ni motor funcionan | <ul style="list-style-type: none"> - Luz dañada. - Pérdidas en el cable. | <ul style="list-style-type: none"> - Reemplace la ampolla. - Llame al servicio autorizado. |
| Fuga de aceite | <ul style="list-style-type: none"> - Válvula antirretorno y entrada de aire no están bien selladas. - Goteo en la conexión entre la manta y el cuerpo. | <ul style="list-style-type: none"> - Retire la válvula antirretorno y selle con pegamento. - Retire la manta y selle con jabón o pintura. |
| Vibración del cuerpo | <ul style="list-style-type: none"> - Aspas dañadas que generan la vibración. - El motor no está suficientemente fijo. - El cuerpo no está bien fijo al muro. | <ul style="list-style-type: none"> - Reemplace el juego de aspas. - Fije el motor adecuadamente. - Fije el cuerpo adecuadamente. |
| Succión insuficiente | <ul style="list-style-type: none"> - Distancia entre el cuerpo y la cocina es demasiada. - Demasiada ventilación por ventanas o puertas. | <ul style="list-style-type: none"> - Ajuste la distancia entre 65 y 75 cm. - Busque un nuevo lugar u reubique la campana. |
| Se inclina el equipo | <ul style="list-style-type: none"> - Tornillo de fijación está muy suelto. - Tornillo de suspensión muy suelto. | <ul style="list-style-type: none"> - Apriete el tornillo de fijación. - Apriete el tornillo de suspensión. |

X. PLACA DE CARACTERISTICAS TECNICAS

| | |
|-------------------------|---------------|
| Marca | FDV |
| Modelo | ELITE 60 |
| País de fabricación | PRC |
| País de destino | CHILE |
| Unidades | 1 |
| Dimensiones | 660x375x570 |
| Peso (Bruto/Neto) | 14 / 12KG |
| Voltaje/Frecuencia | 220-240V/50HZ |
| Potencia Ampolleta | 1 x 4 W LED |
| Potencia Nominal | 104W |
| Capacidad de Aspiración | 500m3/h |
| N° de Serie | |

Advertencia: Si el cable de alimentación está dañando, debe ser sustituido por el fabricante, por su servicio post venta o por personal calificado, con el fin de evitar un peligro.

XIII. POLIZA DE GARANTIA

Estimado Cliente,
Agradecemos su preferencia por la marca .
Esperando cumplir sus expectativas, le presentamos este documento donde explicamos qué hacer en caso de detectar cualquier anomalía en su producto.
En primer lugar, le aconsejamos que consulte el libro de instrucciones, con ello conseguirá solucionar rápidamente muchas dudas y defectos aparentes.
Si no encuentra solución a su duda o problema, puede contactarse con nuestro servicio técnico oficial, donde un excelente equipo de profesionales le brindará un servicio rápido, fiable y cercano.

¿Qué tiene que hacer en caso de avería?

Consulte el libro de instrucciones y si no encuentra respuesta llame al SAT 600 411 7700. Para que nuestros técnicos puedan resolver el problema en una única visita, de la forma más rápida y con las mínimas molestias para usted, nos gustaría pedirle que procure recoger previamente la siguiente información:

Datos requeridos

Nombre y apellidos de la persona de contacto

Teléfono y dirección donde se encuentra el electrodoméstico

Modelo

Fecha de compra

Nº Boleta o factura

POLIZA DE GARANTÍA LEGAL

Kitchen Center garantiza el correcto funcionamiento del producto que es objeto de la presente póliza y en conformidad con la ley N° 19.496, le otorga un periodo de garantía legal de 3 MESES desde la fecha de adquisición del producto, siempre y cuando no haya sido deteriorado por un hecho imputable al consumidor. En los supuestos cubiertos por esta garantía, el titular de la misma tendrá derecho a la reparación totalmente gratuita de los vicios o defectos originarios del producto. Para hacer efectiva la garantía, el consumidor, en conformidad con lo dispuesto en el inciso 6° del artículo 21 de la ley N° 19.496 deberá requerir la prestación de un Servicio Técnico Autorizado Kitchen Center.

CONDICIONES GENERALES DE LA GARANTÍA

- Objeto:

1. Kitchen Center garantiza el correcto funcionamiento del producto que es objeto de la presente póliza, el mismo ha sido revisado y comprobado en su funcionamiento bajo condiciones normales de uso.

2. Kitchen Center otorga en forma gratuita a sus clientes durante el término de un 1 (un año) contado a partir de la fecha de compra del producto, reparar las fallas causadas

por defectos de fabricación o de calidad en sus materiales, partes, piezas y componentes que hagan que el producto no sea apto para el uso o consumo al que está destinado. El plazo de 1 año no será renovado o prorrogado debido a reparaciones al producto sin perjuicio de lo dispuesto por el artículo 41 de la Ley 19.496.

- Costo:

El Servicio será proporcionado al consumidor en forma gratuita, lo anterior incluye el valor de los repuestos, materiales, partes piezas y componentes que presenten defectos de fabricación o calidad. Así también se incluye la mano de obra. Se excluye el cobro por desplazamiento del personal del Servicio Técnico Autorizado Kitchen Center en caso de reparaciones domiciliarias.

- Condiciones:

Para los efectos de hacer valer esta garantía el consumidor deberá presentar al Servicio Técnico oficial Kitchen Center la boleta o factura de la compra del producto. En caso de productos suministrados en obras nuevas, se deberá acreditar con el acta de entrega de la propiedad.

- Exclusiones de garantía

Queda excluido de la cobertura de la presente garantía y por lo tanto será responsabilidad del usuario el costo total de la reparación los siguientes:

- Avería producidas por negligencia o mal uso del aparato por parte del cliente y/o terceros
- Averías producidas por caso fortuito, fuerza mayor, exposición al calor excesivo, exposición a las condiciones meteorológicas adversas.
- Abuso físico, químico o daños causados por un cuidado y mantenimiento inadecuados.
- Defectos derivados de procedimientos de manipulación corte e instalación de forma no adecuada. Esta responsabilidad recaerá sobre el consumidor.
- Desgastes o deterioros estéticos del producto producidos por el uso.
- Daños ocasionados por la acumulación de cal
- Daños provocados por uso de productos químicos que dañan el acero inoxidable como el cloro, ácido muriático, diluyentes abrasivos etc. Así mismo productos limpia hornos que dañan el esmalte.
- Manipulación, reparación, instalación por personas no autorizada o servicios técnicos no oficiales de Kitchen Center.

Generalidades

1.- Todos los equipos para su reparación deben ser instalados en forma accesible para nuestros técnicos. En el caso de que no se cumpla este requisito, será responsabilidad del usuario la disposición de los medios necesarios que posibiliten la reparación.

2.- Para cualquier consulta, aclaración o reclamo en relación a esta garantía contáctese con nosotros vía mail al: contacto@kitchencenter.cl o a nuestro Call Center 600 4117 700

La presente garantía es válida únicamente en Chile y es otorgada por Kitchen Center S.P.A., Av. El Salto 3485, Recoleta, Santiago. www.kitchencenter.cl

NOTA: para cualquier consulta, aclaración o reclamo en relación con esta garantía o en caso de avería de su aparato, contáctese con KITCHEN CENTER a través de: