

CAMPANA TWIN BLACK

SAP: 12080

CARACTERÍSTICAS GENERALES

- Extraíble
- Acero Inoxidable
- Cristal templado
- Instalación integrada
- 2 Velocidades
- Nivel Máximo de ruido 57 dBA
- Capacidad Máxima de aspiración 440 m³/h
- Diámetro de tubo de salida 120 mm
- Distancia a encimera 650 mín./ 750 máx.
- Mandos Touch
- Peso bruto 8 Kg
- Iluminación Led
- Filtro de Carbono



Dimensión de Producto (alto x ancho x fondo) 176 x 600 x 302/498 mm extendida

Dimensión de Encastre (alto x ancho x fondo) 50 x 600 x 302 mm

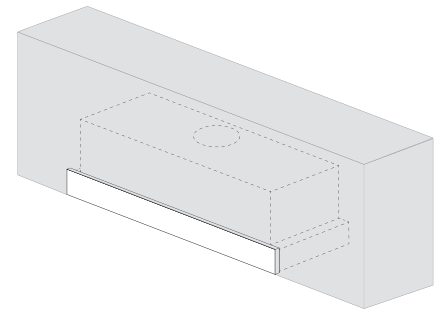

INFORMACIÓN TÉCNICA

| | |
|-----------------|---------|
| Potencia Total | 241,5 W |
| Tensión | 220 V |
| Frecuencia | 50 Hz |
| Intensidad | 1,1 Amp |
| Tipo de Enchufe | 10 A |
| Largo de Cable | 1,2 m |

