

CUIDADO DEL MICROONDAS

La limpieza debe realizarse después de cada uso, con el horno microondas frío, y con una esponja suave o un paño húmedo con agua y detergente neutro. Esto evita la acumulación de grasa.

NO USE: Alcohol, Kerosene, lejía, limón, solventes, removedores, ácidos ni limpieza a vapor.

CONFIGURACIONES

Su producto tiene tres configuraciones: Reloj, Brillo y Sonido. Presione  durante 2 segundos y la pantalla mostrará **RELOJ**. Para acceder a las demás configuraciones, navegue hasta **- I +** y confirme con **OK**.

Reloj: En esta opción, la pantalla parpadeará **12:00**. Ajuste las horas y los minutos* **- I +** y confirme con **OK** o **Iniciar +30s**.
*El ajuste debe hacerse sin pausas, porque después de 1 min sin interacción, la pantalla vuelve a la configuración anterior.

Brillo: Al elegir esta opción, la pantalla mostrará **BRILLO**. Toque **- I +*** para elegir entre los tipos de brillo: alto, medio, bajo o económico. Confirme con **OK**.

Sonido: En esta opción, la pantalla mostrará **SONIDO**. Si los sonidos están activos, la pantalla mostrará **ENCENDIDO**. Presione **-** para silenciar y la pantalla mostrará **SILENCIAR**. Todos los sonidos se desactivarán. Termine con **OK**.

También se puede bloquear las teclas del panel o activar el modo de ahorro de energía. Vea abajo:

Bloqueo del panel: Presione  durante 2 segundos para bloquear/desbloquear el panel. La pantalla mostrará **PANEL BLOQUEADO** y volverá a mostrar las horas.

Modo Eco: Presione  durante 2 segundos para activar/desactivar el ahorro de energía, lo que reduce el brillo de la pantalla y desactiva el sonido y el reloj.

ESPECIFICACIONES TÉCNICAS

MODELOS	EMTP24G5GXB/EMTP24G2GXB/NMTP24G5GXB	
Tensión (V)	220	220
Volumen Total (L)	32	32
Frecuencia (Hz)	50	60
Frecuencia de las microondas (MHz)	2450	2450
Longitud del cable de alimentación	1m	1m
Ancho x Altura x Profundidad (mm)	595 x 389 x 441	595 x 389 x 441
Peso neto (kg)	15,23	16,2
Diámetro del plato (mm)	315	315

MODOS DE PREPARACIÓN

DESCONGELAR: ideal para carnes, legumbres y verduras

- Toque la función **DESCONGELAR** y la pantalla mostrará **TIEMPO**.
- Para elegir por **tipo de alimento**, toque **- I +** y elija entre: carne, legumbres o verduras, y confirme con **OK**.
- Defina la porción en **-I+** e inicie el proceso.
- Después de un período, la pantalla mostrará **MEZCLAR***. Después de un período, la pantalla mostrará **VOLTEAR** o **MEZCLAR***. Con la ayuda de una cuchara, mueva el alimento para que se derrita uniformemente. Reanude en **iniciar 30s**.

DERRETIR: ideal para mantequilla, chocolate y queso

- Toque la función **DERRETIR** y la pantalla mostrará **TIEMPO**.
- Para elegir por **tipo de alimento**, toque **- I +** y elija entre: mantequilla, chocolate o quesos, y confirme con **OK**.
- Defina la porción en **-I+** e inicie el proceso.
- Después de un período, la pantalla mostrará **VOLTEAR** o **MEZCLAR***. Con la ayuda de una cuchara, mueva el alimento para que se derrita uniformemente. Reanude en **iniciar +30s**.

DESHIDRATAR: ideal para frutas, verduras y hierbas

- Toque la función **DESHIDRATAR** y la pantalla mostrará **TIEMPO**.
- Para elegir por **tipo de alimento**, toque **- I +** y elija entre: frutas, verduras o hierbas, y confirme con **OK**.
- Defina la porción en **-I+** e inicie el proceso.
- Después de un período, la pantalla mostrará **VOLTEAR***. Cambie las hojas de toallas de papel, repita y supervise hasta que se deshidrate. Reanude el proceso en **iniciar 30s**.

COCCIÓN DELICADA: ideal para verduras blandos, pescado o pollo

- Toque la función **COCCIÓN DELICADA** y la pantalla mostrará **TIEMPO**.
- Para elegir por **tipo de alimento**, toque **- I +** y elija entre: verduras blandos, pollo o pescados, y confirme con **OK**.
- Defina la porción en **-I+** e inicie el proceso.
- Después de un período, la pantalla mostrará **MEZCLAR***. Con la ayuda de una cuchara, mueva el alimento para que se cocine uniformemente. Reanude el proceso en **iniciar 30s**.

COCCIÓN RÁPIDA: ideal para verduras firmes carnes o pastas

- Toque la función **COCCIÓN RÁPIDA** y la pantalla mostrará **TIEMPO**.
- Para elegir por **tipo de alimento**, toque **-I+** y elija entre: verduras firmes, carne o pasta, y confirme con **OK**.
- Defina la porción en **-I+** e inicie el proceso.
- Después de un período, la pantalla mostrará **VOLTEAR** o **MEZCLAR***. Con la ayuda de un tenedor, vire/mueva el alimento para que se cocine uniformemente. Reanude el proceso en **iniciar 30s**.

MANTENER CALIENTE: mantiene la receta caliente después de la preparación

Coloque el alimento y defina el tiempo deseado. Si es necesario, agregue más tiempo haciendo clic en **+5min**, **+1min**, **+10s** o **-I+**.

FUNCIÓN GRILL: Ideal para tostar pan y gratinar superficies de alimentos.

Coloque el alimento, seleccione la **FUNCIÓN GRIL** y defina el tiempo de 1 a 30min.

RECETAS RÁPIDAS

Seleccione la Receta deseada. **Configure la porción** tocando en **-I+**. Ver las porciones predefinidas para cada receta:

Lasaña	Arroz	Pizza	Popcorn	Chips	Huevos
600 g	1 o 2 tazas	1, 2 o 3 porciones	85, 91 o 99g	100g	1, 2 o 3 porciones

*Para las funciones **Derretir** y **Chips**: si no hay interacción dentro de los 15 min posteriores al **VOLTEAR/MEZCLAR**, la función se **cancelará**.
Para las funciones **Descongelar, **Deshidratar**, **Cocción Rápida** y **Cocción Delicada**: si no hay interacción dentro de 1 min después de **VOLTEAR/MEZCLAR**, el proceso regresa automáticamente.



ME3BP:
EMTP24G5GXB
EMTP24G2GXB
NMTP24G5GXB

GUÍA RÁPIDA DE USO

HORNO MICROONDAS



* Consulte la Guía de instalación para obtener más información sobre cómo instalar su producto.



REVISIONS		Electrolux		Design Latin America	
001	RELEASE	2023/05/20	BRAND	Electrolux	
002	UPDATE THE GRILL FUNCTION AND	2023/07/14	BY		
003	UPDATE TO MVT AND MP	2023/09/12	DATE	2023/11/02	
004	UPDATE MODEL CODE	2024/01/03	SCALE	1:1	
			TITLE	QUICK GUIDE A27008301/A G0040553/0024	
			Proj.	BIA UD OLAM	

This information is confidential and it is the property of Electrolux do Brasil S/A, without whose permission it may not be copied, shown or handed to a third party or otherwise used, and it is to be returned promptly upon request to Electrolux do Brasil S/A.

COMPONENTES

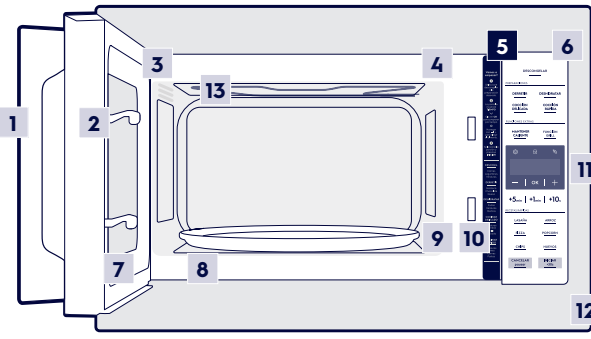

- 1 Puerta
- 2 Cierres de seguridad
- 3 Ventilación
- 4 Lámpara
- 5 Etiqueta Instructiva
- 6 Panel de control
- 7 Película adhesiva de la puerta (no retire este ítem)
- 8 Plato giratorio
- 9 Protección de guía de ondas (no quite este elemento y manténgalo limpio)
- 10 Dispositivos de seguridad
- 11 Pantalla
- 12 Marco
- 13 Grill
- 14 Soporte de parrilla

PREPARE SU PRODUCTO

Antes de usar su microondas por primera vez:

1. Retire las películas de plástico del panel y del exterior del producto;
2. Limpie el interior del microondas y la puerta con un paño húmedo;
3. Monte correctamente el plato y el soporte central;
4. Conecte el producto en el tomacorriente. La pantalla mostrará **HORA**. Ajuste el reloj. Edite las horas con las teclas **-|+|** y confirme con **OK**. Repita para editar los minutos.

CONSEJO: Cambie las horas en cualquier momento. Presione **OK** durante 2 segundos para habilitar la configuración y editar el reloj.

¡IMPORTANTE! No encienda el producto sin alimentos en su interior (excepto cuando utilice la función Eliminar olor). Nunca coloque objetos metálicos dentro del horno microondas.

CÓMO USAR

En el panel, elija entre el modo **COCIÓN** deseado o configure directamente por **TIEMPO**.

A. Elección del modo de COCIÓN:

*Válido para las funciones Descongelar, Derretir, Deshidratar, Cocción Delicada y Cocción Rápida.

1. Toque en la función deseada; La pantalla mostrará **TIEMPO**, junto con un pitido;



2. Presione en **OK** para configurar el **TIEMPO**
 - Presione en los botones **+5min | +1min | +10s** o **-|+|** hasta obtener el tiempo deseado;
 - Presione en **INICIAR**.



2. Navegue por los botones **-|+|** para elegir el **ALIMENTO**
 - Presione en **-|+|** para ver las opciones en la pantalla;
 - Confirme con **OK**.
 - Seleccione la porción deseada;
 - Presione en **INICIAR**.

3. Dependiendo de la función elegida, después de un período, el proceso se detendrá y la pantalla mostrará **VOLTEAR ALIMENTO** o **MEZCLAR ALIMENTO**. Esta acción ayudará a cocinar los alimentos de manera uniforme;

4. Abra la puerta, realice la tarea (gire o mezcle), ciérrala y haga clic nuevamente en **INICIAR**. Repita la operación, si es necesario;

CONSEJO para DESCONGELAR: Compruebe si alguna parte del alimento ya se ha descongelado y, si es posible, retírela para garantizar un resultado uniforme. Si no hay interacción dentro de 1 minuto, la función se reanudará automáticamente.

5. Cuando termine, la pantalla mostrará **LISTO** junto con un aviso sonoro.

B. Configuración directa por TIEMPO:

1. Presione en **+5min | +1min | +10s** o **-|+|** para editar el tiempo;

2. Presione en **Iniciar +30s**; *Cada clic adicional en este botón agregará 30 segundos al tiempo previamente establecido;

3. Cuando termine, la pantalla parpadeará **LISTO** junto con un aviso sonoro. *Para detener el proceso en cualquier momento, presione en **CANCELAR pausar**.

CONSEJO: El panel tiene varias técnicas de cocción. Consulte la Etiqueta al costado, con las opciones de alimentos.

C. Función GRILL:

Este horno microondas tiene función grill, donde es posible calentar, dorar y gratinar su comida. Para usar esta función, hay un soporte grill donde debe ser colocada la comida.

1. Toque la tecla grill y el pitido sonará una vez.
2. Seleccione el tiempo de funcionamiento del grill pulsando las teclas numéricas, minutos (de 0 a 30) y segundos de (0 a 59).
3. Toque la tecla **Iniciar +30s**. Después del final del programa, el horno emitirá 3 "bips".

Precauciones al usar la FUNCIÓN GRILL

- La función grill no debe utilizarse durante más de 30 minutos. Incluso si se selecciona un tiempo superior, la programación del horno microondas solo permitirá el funcionamiento durante un máximo de 30 minutos.
- No utilice recipientes de plástico, porque se pueden derretir, tampoco use recipientes de papel, porque pueden incendiarse.
- Utilice guantes cuando use esta función.
- Toque las teclas numéricas para seleccionar el tiempo de funcionamiento del **GRILL**.

Recuerda que el funcionamiento del grill se hace mediante una resistencia eléctrica, en la cavidad del techo generando mucho calor. Por esto es importante que el usuario tenga precaución. Cuando utilice el grill por primera vez, es normal la presencia de humo.

¡IMPORTANTE! Retire con cuidado los alimentos: el recipiente puede estar caliente y/o se ha acumulado vapor. Proteja sus manos.

PANEL DE CONTROL



Preparación previa
La potencia ideal para descongelar Sus alimentos.

Preparaciones
Diferentes técnicas con potencias ideales para obtener los mejores resultados.

Funciones extras
Funciones de ayuda después de usar el microondas.

Configuraciones
Reloj, brillo, sonido, bloqueo de panel y modo eco.

Pantalla
Tiempo, porciones y acciones de las preparaciones.

Ajustes
Parámetros de tiempo y de las configuraciones:

Recetas rápidas
Recetas rápidas para su día a día.

Iniciar/Cancelar
Inicie, pause, cancele o adicione 30s a sus preparaciones.

CONSEJO: Para más detalles sobre cómo preparar este producto, consulte la tabla al final de la guía.

ACCESORIOS

Electrolux tiene una línea completa de accesorios para tomar su rutina mucho más práctica. Acceda el sitio web de Electrolux de su región o consulte www.electrolux.com



REVISIONS		Electrolux		Design Latin America	
001	RELEASE	2023/05/20	BRAND	Electrolux	QUICK GUIDE
002	UPDATE TO MVT AND MP	2023/07/14	BY		A27008301/A
003	UPDATE TO MVT AND MP	2023/09/12	DATE	2023/11/02	G0040553/0024
004	UPDATE MODEL CODE	2024/01/03	SCALE	1:1	TITLE
			Proj. BIA UD OLAM - EMT24G5GXB		

A27008301/A G0040553/004_1en/24