

Fensa

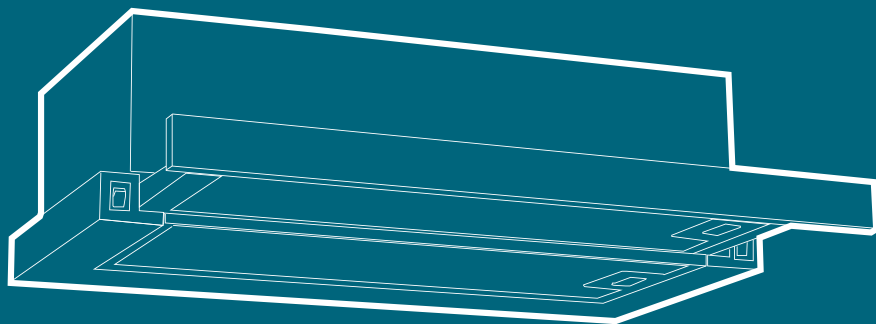

MANUAL DE INSTRUCCIONES PARA CAMPANA

FX6270

FG 7770



Lea atentamente este manual antes de poner en funcionamiento este artefacto

ADVERTENCIAS DE SEGURIDAD

Estimado Cliente:

Por favor lea atentamente esta información para el usuario y manténgala para futura referencia. Entréguela a cualquier dueño posterior del aparato.

Este Manual contiene secciones de Instrucciones de Seguridad, Instrucciones de Operación, Instrucciones de Instalación y Consejos para la Solución de Problemas, etc.

Léalo atentamente antes de usar la campana, esto le ayudará a mantener adecuadamente el producto.

Para consultar por el Servicio Técnico Autorizado más cercano a su domicilio, comuníquese con el Servicio de Asistencia Integral al 600 600 5353.

Nota:

El fabricante, siguiendo una política de desarrollo constante y actualización del producto, podría hacer modificaciones sin previo aviso.

Alberto Llona 777, Maipú.
Santiago, Chile

Introducción	4
Seguridad	5
Funcionamiento	6
Instrucciones de intalación	6
Recomendaciones de uso y mantenimiento	8
Póliza de garantía	10

INTRODUCCIÓN

¡BIENVENIDO A LA EXPERIENCIA FENSA!

En primer lugar, le agradecemos la adquisición de una campana Fensa, que es garantía de seguridad, calidad y duración.

Al haber escogido un producto Fensa, usted incorpora a su hogar un artefacto de calidad que cuenta con un moderno diseño, una alta tecnología y un servicio técnico especializado a lo largo de todo el país.

Lea completamente este manual y siga cada una de las indicaciones, de esta forma podrá usar su campana correctamente, le permitirá mantenerla en buenas condiciones y evitará posibles accidentes.

Guarde este manual en un lugar apropiado, ya que puede necesitarlo para consultas o para el uso de la póliza de garantía

En caso de dudas no utilice el artefacto y contacte a su Centro de Atención al Cliente Fensa local.

1 GENERAL

- A.** Lea atentamente la siguiente importante información acerca de la instalación, la seguridad y el mantenimiento de esta campana de cocina. Tenga este Manual de Instrucciones a mano para futuras consultas.
- B.** Esta campana ha sido diseñada como modelo aspirante (escape externo) o filtrante (reciclado interno de aire).

2 PRECAUCIONES DE SEGURIDAD

- A.** Tenga cuidado cuando la campana de cocina esté funcionando de manera simultánea con una llama abierta o un fogón que dependan del aire del ambiente y se alimenten con otra fuente de energía que no sea eléctrica, ya que la campana elimina el aire del ambiente que la llama o el fogón necesitan para la combustión.
- B.** La presión negativa en el ambiente no debe sobrepasar los 4 Pa ($4 \cdot 10^{-5}$ bar).
- C.** Debe haber una ventilación adecuada de la habitación cuando la campana extractora se use al mismo tiempo que los aparatos que queman gas u otros combustibles.
- D.** Cumpla con las leyes locales aplicables para la evacuación de aire externo.
- E.** El aparato sólo se puede usar con tensión y frecuencia nominales.
- F.** Hay riesgo de incendio si la limpieza no se lleva a cabo de acuerdo a las instrucciones.

ADVERTENCIA

Los aparatos eléctricos pueden ser peligrosos en determinadas circunstancias.

- A.** No compruebe el estado de los filtros mientras la campana extractora esté en funcionamiento.
- B.** No toque las ampollitas después de usar el aparato.
- C.** No desconecte el aparato con las manos húmedas, ni tire del cable de suministro.
- D.** Está prohibido flamear bajo la campana extractora.
- E.** Evite que las llamas de la cocina estén en directo contacto con la campana, es decir, sin la olla o sartén, ya que esto es perjudicial para los filtros y constituyen un riesgo de incendio.
- F.** Cuando cocine frituras, controlar constantemente para evitar que el aceite sobrecalentado se convierta en un riesgo de incendio.
- G.** Este aparato no está destinado para ser usado por personas (incluidos niños) cuyas capacidades físicas, sensoriales o mentales estén reducidas, o carezcan de experiencia o conocimiento, salvo si han tenido supervisión o instrucciones relativas al uso del aparato por una persona responsable de su seguridad.
- H.** Los niños deberían ser supervisados para asegurar que no juegan con el aparato.

INSTRUCCIONES DE INTALACIÓN

CONEXIÓN ELÉCTRICA

El aparato ha sido fabricado como clase I; por lo tanto, se necesita una conexión con cable de tierra.

La conexión a la red de suministro se lleva a cabo mediante un cordón con enchufe.

La campana de cocina debe instalarse de manera que se pueda acceder fácilmente al enchufe.

Si el cable de alimentación está dañado o debe ser cambiado por algún motivo, debe utilizarse el repuesto original que provee el fabricante o los servicios autorizados. El reemplazo del cable debe realizarse a través del servicio técnico autorizado.

FUNCIONAMIENTO

Las siguientes instrucciones hacen referencia con una letra entre paréntesis () a componentes ilustrados los diagramas de la página 7.

- A. Extraiga el panel deslizante (E).
- B. Pulse el botón de la luz (D) para controlar si la luz está encendida/apagada.
- C. Pulse el botón de velocidad (C) para controlar la velocidad del motor.
- D. Para apagado pulse los botones de la luz y el motor a posición apagado y vuelva a introducir el panel deslizante (E).

INSTALACIÓN

El aparato se debe instalar por lo menos a 650 mm sobre una cocina o encimera.

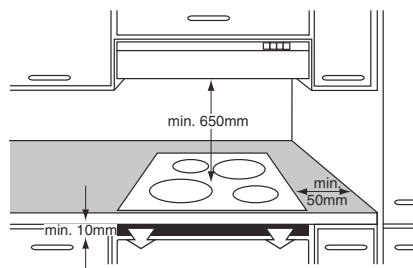

Si se utiliza un tubo de conexión de dos partes, la parte superior se debe colocar fuera de la inferior.

No conecte la extracción de la campana de cocina a un conductor que se use para hacer circular aire caliente o para evacuar el humo de otros aparatos generados por una fuente que no sea eléctrica.

ATENCIÓN:

- Si las lámparas no funcionaran, asegúrese de que las ampollas estén bien instaladas.
- Las partes accesibles pueden calentarse cuando se utiliza con aparatos de cocción.

INSTALACIÓN DE LA CAMPANA EN LA PARTE INFERIOR DE UN ARMARIO COLGANTE (MODO FILTRACIÓN)

Perfore cuatro agujeros de 4 mm de diámetro en la parte inferior del armario colgante. Ajuste la campana en el armario con cuatro tornillos que sean apropiados para este tipo de armario.

El producto posee una salida de

INSTRUCCIONES DE INTALACIÓN

ventilación que se encuentra en la parte superior; úsela conforme los requisitos (fig.3). Esta campana puede usar tubos flexibles de $\varnothing 150\text{mm}$ y de $\varnothing 120\text{mm}$. Se proporciona con el producto un reductor (A) para conectar con un tubo flexible de $\varnothing 120\text{mm}$ (fig.1).

Luego de conectar reductor (A) conecte un tubo flexible (Z) de tal manera que este libere el aire filtrado fuera del mueble, hacia la sala. Agregar a la salida del tubo una celosía (W) de protección (fig.3).

NOTA: tubo flexible (Z) y celosía (W) no se suministran con el producto.

La campana se puede instalar en el modo de filtración o extracción.

MODO FILTRACIÓN

La campana aspira el aire saturado de la cocina; el aire es purificado por medio de los filtros de grasa y de carbón y finalmente regresa limpio a la cocina. Los filtros de carbón no son lavables, no se pueden regenerar y tienen que ser reemplazados como mínimo cada cuatro meses.

La saturación del filtro de carbón activo depende del uso más o menos prolongado de la campana extractora, del tipo de cocción y de la regularidad de la limpieza del filtro de grasa.



figura 1



figura 2

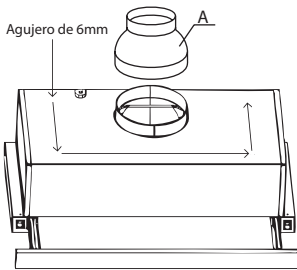

figura 3

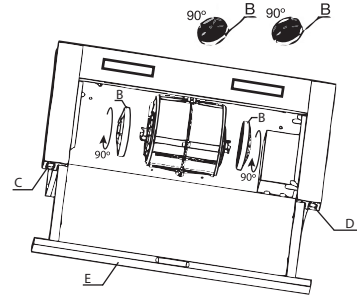

figura 4

RECOMENDACIONES DE USO Y MANTENIMIENTO

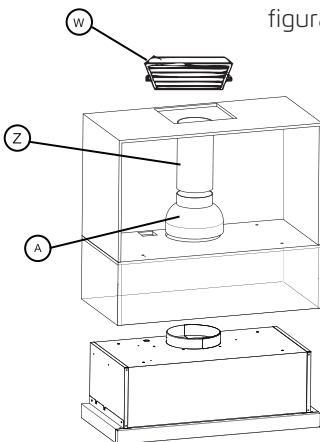
MODO EXTRACCIÓN

La campana aspira el aire saturado de la cocina; el aire pasa a través de los filtros de grasa y es expulsado al exterior por medio de un tubo de salida. En este modo no se requiere filtros de carbón.

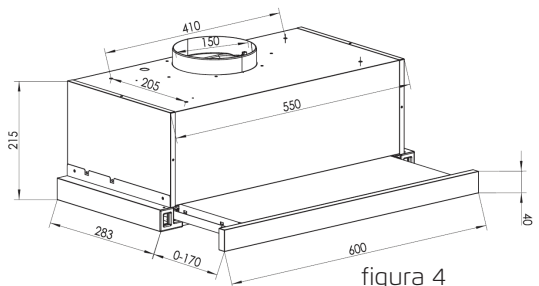
La campana está configurada desde fábrica en el modo de filtración, por lo que para utilizar la campana en modo extracción, se debe habilitar una salida de aire hacia el exterior y extraer los filtros de carbón activo (B) ubicados en los ventiladores (Figura 2), que se encuentran en el interior de la campana. Para extraer los filtros de carbón (B) gírelos en 90° hasta que se suelten.

RECOMENDACIONES DE USO Y MANTENIMIENTO

- Se recomienda conectar el aparato antes de cocinar.
- Se recomienda dejar el aparato en funcionamiento durante quince minutos tras la finalización de la cocción, para eliminar completamente los vapores y olores de la cocción.
- Si no se utiliza el aparato, desconéctelo.
- No utilice el aparato si presenta daños, especialmente si los daños se encuentran en el cable de suministro o la carcasa.
- Si el cable de suministro está dañado, debe ser sustituido por el fabricante, su representante del servicio de soporte técnico o personas igualmente capacitadas para evitar riesgos.

- No sumerja el aparato en líquido.
- El aire de extracción no debe descargarse en un conducto que se utilice para la extracción de humos de aparatos de combustión a gas u otros combustibles.
- Se debe cumplir la normativa referente a la descarga del aire.
- El funcionamiento adecuado de la campana extractora de humos está condicionado por la regularidad de las operaciones de mantenimiento, en particular, del filtro de carbón activado.
- Los filtros antigrasa capturan las partículas de grasa suspendidas en el aire y, por lo tanto, están sujetos a obstrucción según la frecuencia de uso del aparato.

Para evitar riesgo de incendios, es recomendable limpiar el filtro como mínimo cada dos meses mediante la realización de las siguientes instrucciones:

- A.** Extraiga los filtros de la campana extractora de humos y lávelos en una solución de agua y detergente líquido neutro, dejándolos en remojo.
- B.** Enjuague minuciosamente con agua caliente y deje que se sequen.
- C.** Los filtros también se pueden lavar en el lavavajillas.
- D.** Los paneles en aluminio pueden variar de color después de varios lavados. Esto no es motivo de queja de parte del consumidor ni de

RECOMENDACIONES DE USO Y MANTENIMIENTO

sustitución de paneles.

- E.** Los filtros de carbón activado purifican el aire que se reemplaza en el ambiente. Los filtros de carbón no son lavables ni reutilizables y se deben reemplazar como mínimo cada cuatro meses.
- F.** La saturación del filtro de carbón activado depende de la frecuencia de uso del aparato, del tipo de cocción y de la regularidad de limpieza de los filtros antigrasa.
- G.** Limpie el ventilador y otras superficies de la campana extractora de humos regularmente, usando un paño humedecido con alcohol desnaturalizado de detergente líquido no abrasivo.
- H.** Antes de cualquier reparación en la campana extractora de humos, desconecte todos los enchufes.

ESPECIFICACIONES TÉCNICAS

Modelo	FX 6270	FG 7770
Voltaje	220-240 V	220-240 V
Frecuencia	50 Hz	50 Hz
Luz	4W (2 de 2W)	4W (2 de 2W)
Consumo de motor	65 W	65 W
Potencia de succión	320m ³ /hr	450m ³ /hr
Diámetro de conector	150 mm	150 mm
Potencia máxima	69 W	69 W

Producto: _____

Modelo: _____

N° de serie: _____



PÓLIZA DE GARANTÍA LEGAL

Fensa garantiza el correcto funcionamiento del producto que es objeto de la presente póliza, durante los plazos y condiciones siguientes:

1. En el evento que por deficiencias de fabricación o de calidad de sus materiales, partes, piezas y componentes, el producto experimente una falla que lo haga no apto para su uso normal, le será reparado al consumidor, en forma gratuita, por el SERVICIO ASISTENCIA INTEGRAL FENSA.

La presente garantía no tendrá validez si el producto se hubiese deteriorado por un hecho imputable al consumidor.

2. En el caso de presentar el producto una falla, el consumidor en conformidad a lo dispuesto en el inciso 6° del artículo 21 de la ley N°10.496, sobre derecho de los consumidores, deberá hacer efectiva la presente garantía, requiriendo la prestación SERVICIO ASISTENCIA INTEGRAL FENSA.

Para los efectos de lo dispuesto en el párrafo anterior, el consumidor deberá presentar el SERVICIO ASISTENCIA INTEGRAL FENSA, la presente póliza, acompañada de la factura de compra del producto.

3. Esta garantía tendrá vigencia y será válida durante los tres meses siguientes a la fecha de compra del producto del consumidor.

RED SERVICIO ASISTENCIA INTEGRAL

REGIONES	SECTOR	SAI	DIRECCIÓN
XV I	ARICA IQUIQUE	BRAVO Y AGUIRRE LTDA. BRAVO Y AGUIRRE LTDA.	GONZALO CERDA # 1548 CALLE LAS ROSAS # 2124
II	ANTOFAGASTA CALAMA	SERV. IND. SOSSA Y CUEVAS LTDA. SERVICIOS FERNANDEZ LTDA.	LATORRE #3264 VARGAS #1891
III	COPIAPO VALLENAR	SERV. TÉC. FCO VILLEGAS LEYTON E.I.R.L. COM. ORESTES AVALOS E HIJOS LTDA.	RAFAEL SOTOMAYOR N° 1041 A. PRAT #562
IV	LA SERENA COQUIMBO OVALLE	COM. ORESTES AVALOS E HIJOS LTDA. SOCIEDAD COMERCIAL AVALOS LTDA. FERNANDEZ Y CIA. LTDA.	COLÓN #578 PORTALES #538 SÓLO ATENCIÓN DOMICILIARIA
V	VIÑA DEL MAR SAN FELIPE SAN ANTONIO	SERVICIOS INDUSTRIALES LTDA. SERVICIOS INDUSTRIALES LTDA. SUCKEL Y CÍA. LTDA.	QUILLOTA #951 FREIRE #245 AV. CHILE # 431, LOCAL D
RM	MELIPILLA STGO. CENTRO CERRO NAVIA PUENTE ALTO MAIPÚ	SUCKEL Y CÍA LTDA. SUCKEL Y CÍA LTDA. COMER. JYL RODRIGUEZ ALARCON SPA. SERV. ELECTR. PASSI & BARRIENTOS SPA. LUVESCE E HIJOS LTDA.	SERRANO # 118 ROBERTO ESPINOZA # 1973 SÓLO ATENCIÓN DOMICILIARIA CONCHA Y TORO # 3181, LOCAL 2 PORTALES # 165
VI	RANCAGUA SAN FERNANDO	SERVICIO INTERAL LTDA. SERVICIO INTERAL LTDA.	CUEVAS #839 CHACABUCO # 579
VII	CURICÓ TALCA LINARES	SERVICIO TENICO SERVIHOGAR SPA. ARAYA Y ARAYA LTDA. ROAVAL LTDA.	VIDAL # 419 9 ORIENTE #1254 LAUTARO #533
VIII	CHILLÁN CONCEPCIÓN LOS ÁNGELES	DANIEL CORREA Y CÍA. LTDA. LUCIO ALTAMIRANO Y CÍA. LTDA. SILVA CARPIO LTDA.	CLADIO ARRAU #939 OROMPELLO #714 ERCILLA #105
IX	ANGOL TEMUCO	CASTILLO Y PARRA LTDA. SERV. TÉC. MARCELO CÁCERES E.I.R.L.	O'HIGGINS #433 MIRAFLORES #1196 LOCAL 7
XIV	VALDIVIA	LA REGLA Y PÉREZ LTDA.	PICARTE #829
X	OSORNO PUERTO MONTT CASTRO	LA REGLA Y PÉREZ LTDA. STA. DEL SUR LTDA. ERWIN GONZALEZ V.	ANGULO #608 DOCTOR MARTIN #433 RAMÍREZ #536
XI	COYHAIQUE	JORGE TORO BÁEZ	ALMIRANTE SIMPSON #780
XII	PUNTA ARENAS	LUIS GARCIA B.	ANGAMOS #499

Para mayor información llama al 600 600 53 53

 Servicio Asistencia Integral

Servicio Asistencia Integral

Con posterioridad al periodo de garantía legal, FENSA proporcionará al producto, adicionalmente y en forma gratuita, un Servicio Asistencia Integral (SAI) en los términos que a continuación se señalan:

1. Objeto del SAI

El Objeto único y exclusivo Servicio Asistencia Integral (SAI) será reparar el producto en el evento de que, por deficiencias de fabricación o de calidad de sus materiales, partes, piezas y componentes, dicho producto experimente una falla que lo haga incompetente para su uso normal.

Se excluyen Servicio Asistencia Integral (SAI) los daños ocasionados al producto por un hecho imputable al consumidor y/o a terceros, por accidentes ocurridos con posterioridad a la entrega, por la instalación incorrecta del producto a la red de energía, maltratos, desconocimientos y desobediencia a las instrucciones de uso o mantención, daños ocasionados por aguas con excesos de dureza o acidez, deficiencia de tonalidad de colores en las piezas, daños al pulido exterior, piezas de vidrio o plástico extraíbles, uso de combustibles no apropiados, defectos causados por el transporte, recambio de piezas o partes no legítimas y alteraciones de cualquier tipo efectuadas por personas no autorizadas.

Para estufas a parafina; el servicio de asistencia técnica integral SAI, no cubre en ningún caso el reemplazo gratuito de la mecha. Debido a que este producto ha sido diseñado para el uso doméstico, el presente Servicio Asistencia Integral (SAI) no tendrá validez cuando dicho producto se destine para otros usos tales como: Restaurantes, hoteles, casinos, hospitales, industrias y otros de similar naturaleza.

2. Costo del SAI

El Servicio Asistencia Integral (SAI) será proporcionado al consumidor en forma gratuita, incluidos mano de obra y repuestos. Se excluyen de lo antes señalado, el cobro del desplazamiento del personal Servicio Asistencia Integral (SAI) FENSA, en caso de reparaciones domiciliarias. Los repuestos, partes, piezas y componentes del producto reemplazados deberán ser restituidos por el consumidor al Servicio Asistencia Integral (SAI) FENSA, sin costo para este último.

3. Prestación del SAI

El Servicio Asistencia Integral (SAI) será prestado al producto exclusivamente por alguno de los Servicios Asistencia Integral FENSA

4. Plazo de vigencia del SAI

El Servicio Asistencia Integral (SAI) tendrá vigencia y será válido durante el plazo de un año, a contar de la fecha de compra del producto.

Este plazo no será renovado o prorrogado debido a reparaciones realizadas al producto dentro del citado periodo de vigencia.

Para los efectos de hacer efectivo el Servicio Asistencia Integral (SAI) el consumidor deberá presentar al Servicio Asistencia Integral FENSA el presente documento, acompañado de la Factura o boleta de compra del producto.

Para mayor información llame al 600 600 53 53

Conserve esta tarjeta, cuya exhibición, acompañada de la factura o boleta de compra del producto, le servirá para hacer efectivos sus derechos

A22923401/B