



instructivo
refrigerador con congelador superior

owner's manual
top mount refrigerator

For the English version, go to page 23.

modelo/model:
RMN222PXLR50

lea este instructivo antes de instalar su refrigerador/
read this manual before installing your new refrigerator

PM01

mabe



bienvenido

Todo lo que desee saber para el correcto funcionamiento de su producto se encuentra aquí y en nuestros sitios web. Lo invitamos a conocer su producto, a leer el instructivo y obtener el máximo provecho de él.

contenido

Instrucciones importantes de seguridad	4
Advertencias	5
Advertencias relacionadas con la electricidad	8
Advertencias de operación	8
Advertencias relacionadas con la ubicación	9
Advertencias relacionadas con la energía	10
Advertencias al deshacerse del refrigerador	10
Operación apropiada del refrigerador	11
Ubicación	11
Precauciones antes de la instalación	12
Cambie el abatimiento de las puertas del refrigerador	13
Reemplazo de la lámpara	15
Comience a usar su refrigerador nuevo	15
Consejos para ahorrar energía	15
Estructura y funciones	16
Panel de controles	18
Cuidado y mantenimiento del refrigerador	19
Limpieza general	19
Limpie los anaqueles de cristal	20
Deshielo	20
Fuera de servicio	20
Solución de problemas	21
Características eléctricas nominales	22
Servicio	43
Garantía	44

instrucciones importantes de seguridad

- No use extensiones.
- No conecte otros aparatos en el mismo contacto eléctrico.
- Sujete el conector por la clavija, no por el cable.
- Su producto está provisto de un tomacorriente polarizado tipo "Y" con cable a tierra integrado.
- No elimine la terminal de tierra ni use adaptadores.
- Si el cordón de alimentación es dañado, éste debe sustituirse por el fabricante, por su agente de servicio autorizado o por personal calificado con el fin de evitar un peligro.
- Si en su región suele haber variaciones de voltaje, use un regulador de voltaje.
- Este aparato no se destina para ponerse en funcionamiento por medio de un programador exterior o por medio de un sistema de control remoto externo.
- Este aparato no se destina para utilizarse por personas (incluyendo niños) cuyas capacidades físicas, sensoriales o mentales sean diferentes o estén reducidas, o carezcan de experiencia o conocimiento, a menos que dichas personas reciban una supervisión o capacitación para el funcionamiento del aparato por una persona responsable de su seguridad.
- Los niños deben supervisarse para asegurar que ellos no empleen los aparatos como juguete.
- **IMPORTANTE:** Si no sigue las advertencias y pasos anteriores, usted es enteramente responsable de los daños personales o materiales que pueda sufrir con el uso de este equipo.

Las siguientes condiciones no se consideran como uso normal del aparato:

- Si no ha sido operado de acuerdo con el instructivo de uso proporcionado en Español.
- Daños provocados por accidente, descargas eléctricas, fluctuaciones de voltaje, energía eléctrica diferente a la especificada o catástrofes.
- Si ha sido utilizado para fines comerciales, industriales o uso diferente al indicado en las instrucciones de manejo.
- Si el producto ha sido reparado por personas y/o talleres de servicio no autorizados.



ADVERTENCIA: RIESGO DE INCENDIO/MATERIALES INFLAMABLES

- Este aparato está diseñado para un uso doméstico y aplicaciones similares, tales como áreas de cocina de empleados en tiendas, oficinas y otros entornos de trabajo; casas de campo y por clientes en hoteles, moteles y otros entornos de tipo residencial; casas de huéspedes; degustaciones y similares.
- Este aparato no está destinado para ser utilizado por personas (incluidos niños) con capacidades físicas, sensoriales o mentales reducidas, o con falta de experiencia y conocimientos, a menos que se les haya proporcionado supervisión o instrucciones sobre el uso del aparato por parte de una persona responsable de su seguridad). Los niños deben ser supervisados para asegurarse de que no jueguen con el aparato.
- Si el cordón de alimentación está dañado, debe ser reemplazado por el fabricante, su agente de servicio o personas calificadas de forma similar, a fin de evitar riesgo.
- No almacene en este aparato sustancias explosivas como latas de aerosol que traen un propulsor inflamable.
- El aparato debe desconectarse después de su uso y antes de realizar cualquier trabajo de mantenimiento.

⚠ ADVERTENCIAS:

- Mantenga libre de obstrucciones las aberturas de ventilación, en el aparato o en la estructura de empotre.
- No utilice dispositivos mecánicos u otros medios para acelerar el proceso de descongelado, salvo los recomendados por el fabricante.
- No dañe el circuito refrigerante.
- No utilice aparatos eléctricos dentro de los compartimientos para almacenar alimentos del aparato, a menos que sean del tipo recomendado por el fabricante.
- Deshágase del refrigerador de acuerdo con las normas locales que regulan la eliminación de gases inflamables y refrigerantes.

- ⚠ • Cuando instale el aparato, asegúrese de que el cordón de alimentación no quede aplastado ni dañado.
- No coloque contactos múltiples por la parte posterior del aparato.

- No utilice cordones de extensión ni adaptadores sin conexión a tierra (de dos patas).
- PELIGRO: Riesgo de atrapamiento de niños. Antes de deshacerse de su refrigerador o congelador anterior:
 - Retire las puertas.
 - Deje los anaqueles en su lugar para que los niños no puedan entrar fácilmente.

⚠ ADVERTENCIA: EL REFRIGERADOR DEBE ESTAR DESCONECTADO DEL SUMINISTRO DE ENERGÍA ANTES DE INSTALAR LOS ACCESORIOS.

El refrigerante y la espuma de ciclopentano usados en este aparato son inflamables. Por lo tanto, al deshacerse del refrigerador, éste debe mantenerse alejado del fuego y los materiales deben ser recuperados por una empresa especialmente calificada. Para evitar daños al medio ambiente o cualquier otro daño, no se deshaga del refrigerador usando fuego.

Los niños deben ser supervisados para asegurarse de que no jueguen con el aparato.

Los trabajos de limpieza y mantenimiento no deben ser llevados a cabo por niños sin supervisión.

Para evitar la contaminación de los alimentos, observe las siguientes instrucciones:

- Dejar abierta la puerta durante períodos largos de tiempo puede provocar un aumento significativo de la temperatura en el interior de los compartimientos del aparato.
- Limpie regularmente las superficies que puedan entrar en contacto con los alimentos y los sistemas de drenaje accesibles.
- Limpie los contenedores de agua si no se han utilizado durante 48 horas; enjuague el sistema de agua conectado al suministro de agua si no se ha utilizado durante 5 días. (Nota 1).
- Almacene carne y pescado crudos en recipientes adecuados dentro del refrigerador, de manera que no estén en contacto con otros alimentos ni goten sobre ellos.

- Los compartimientos de alimentos congelados clasificados con dos estrellas ****** son adecuados para almacenar alimentos precongelados, para almacenar o hacer helados y cubos de hielo. (Nota 2).
- Los compartimientos de una *****, dos ****** y tres ******* estrellas no son apropiados para congelar alimentos frescos. (Nota 3).
- Si va a dejar el refrigerador vacío durante un período largo de tiempo, apáguelo, descongélelo, límpielo, séquelo y deje las puertas abiertas para evitar que se desarrolle moho en su interior.

Notas 1, 2, 3: Confirme si es aplicable según el tipo de compartimento del producto.

este manual contiene información importante de seguridad que debe ser observada por los usuarios.



advertencias relacionadas con la electricidad

- No jale el cordón de alimentación para desconectar el refrigerador. Tome la clavija eléctrica firmemente y sáquela en línea recta fuera del contacto.
- Para garantizar un uso seguro, no dañe el cordón de alimentación ni lo utilice si se encuentra dañado o desgastado.

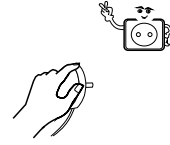

- Utilice un contacto eléctrico exclusivo. El circuito de alimentación no debe compartirse con otros aparatos eléctricos. El cordón de alimentación debe conectarse firmemente, de lo contrario, podría producirse un incendio.



- Asegúrese de que el contacto eléctrico esté equipado con una línea de conexión a tierra confiable.

- En caso de fuga de gas u otros gases inflamables, cierre la válvula de suministro de gas y abra puertas y ventanas. No desconecte el refrigerador y otros aparatos eléctricos, ya que una chispa podría provocar un incendio.



- No utilice aparatos eléctricos sobre el aparato, a menos que lo recomiende el fabricante.



advertencias relacionadas con la operación

- No trate de desarmar el refrigerador usted mismo. No dañe el circuito de refrigeración. Todo trabajo de mantenimiento del aparato debe ser realizado por un especialista del centro de servicio autorizado.
- Si el cordón de alimentación es dañado, éste debe sustituirse por el fabricante, por su agente de servicio autorizado o por personal calificado con el fin de evitar un peligro.

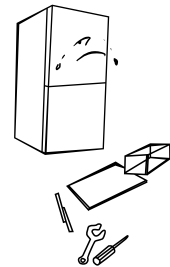

- Los espacios entre las puertas del refrigerador y entre las puertas y el cuerpo del refrigerador son necesariamente pequeños, tenga cuidado de no colocar sus manos en estas zonas para evitar pellizcarse los dedos. Sea cuidadoso al cerrar las puertas del refrigerador para evitar la caída de artículos.
- No tome alimentos o contenedores almacenados en el congelador cuando el refrigerador esté funcionando, especialmente contenedores metálicos para evitar que su piel quede pegada a los alimentos o contenedores.

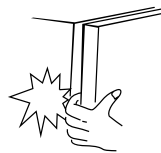

- No permita que los niños entren o trepen por el refrigerador; de lo contrario, pueden sufrir asfixia o lesiones por caída.



- No coloque objetos pesados sobre la parte superior del refrigerador, ya que pueden caerse al abrir o cerrar las puertas, y pueden producirse lesiones accidentales.
- ANTES DE LIMPIAR EL APARATO O SI OCURRE UN APAGÓN, DESCONECTE EL REFRIGERADOR DEL SUMINISTRO DE ENERGÍA. Para evitar daños al compresor, después de desconectar el refrigerador, espere cinco minutos antes de conectarlo de nuevo. Los arranques sucesivos causan daños al compresor.



advertencias relacionadas con la ubicación del aparato

- No coloque artículos inflamables, explosivos, volátiles o altamente corrosivos dentro del refrigerador para evitar daños al producto o un incendio.
- Para evitar fuego, no coloque artículos inflamables cerca del refrigerador.
- El refrigerador está diseñado para un uso doméstico, como el almacenamiento de alimentos; no debe utilizarse para otros fines, como el almacenamiento de sangre, medicamentos o productos biológicos, etc.



- No almacene en el compartimiento del congelador cerveza, bebidas u otros líquidos contenidos en botellas o recipientes cerrados. Las botellas o contenedores cerrados pueden explotar debido a la congelación y causar daños.



advertencias relacionadas con la energía

- Es posible que los aparatos de refrigeración no funcionen de manera consistente (los alimentos podrían descongelarse o la temperatura podría ser demasiado elevada en el compartimiento del congelador) cuando se sitúan durante un período prolongado por debajo del extremo frío del rango de temperaturas para el que está diseñado el aparato de refrigeración.
- NO almacene bebidas gaseosas en el compartimiento del congelador. Algunos productos, como los cubos de hielo de agua, no deben consumirse demasiado fríos.
- NO exceda el tiempo o los tiempos de almacenamiento recomendados por el fabricante de alimentos, en particular para los alimentos comerciales congelados rápidamente.
- Tome precauciones para evitar un aumento de la temperatura de los alimentos congelados mientras descongela el aparato, como por ejemplo envolver los alimentos congelados en varias capas de papel de periódico.
- El aumento en la temperatura de los alimentos congelados durante el descongelado manual del aparato, el mantenimiento o la limpieza podría acortar su vida útil.
- Con el fin de evitar que los niños puedan quedar encerrados en el interior del refrigerador, en modelos que tienen puertas equipadas con cerraduras y llaves, éstas deben mantenerse fuera del alcance de los niños y no en las proximidades del aparato.

advertencias relacionadas con deshacerse del aparato

El refrigerante y la espuma de ciclopentano utilizados en el refrigerador son inflamables, por lo tanto, al deshacerse del refrigerador, debe mantenerse alejado de cualquier fuente de fuego y los materiales deben ser recuperados por una empresa recuperadora especialmente calificada. Para evitar daños al medio ambiente o cualquier otro daño, el aparato no debe eliminarse en el fuego.

Antes de desechar el aparato y para evitar la posibilidad de que los niños queden atrapados, retire las puertas y el empaque de la puerta inferior, así como los anaqueles.

deshaciéndose correctamente de este producto



Este símbolo indica que este producto no debe eliminarse junto con otros residuos domésticos en toda la UE.

Para evitar posibles daños al medio ambiente o a la salud humana debido a la eliminación no controlada de residuos, recicle este producto de manera responsable para promover la reutilización sostenible de los recursos materiales.

Lleve este aparato a los sistemas de recolección o póngase en contacto con el minorista donde compró el producto.

Ellos pueden llevar este producto a un centro de reciclaje seguro para el medio ambiente.

operación apropiada del refrigerador

ubicación

- Antes de la puesta en marcha inicial, permita que el refrigerador repose durante media hora antes de conectarlo al suministro de energía.
- Antes de mover el refrigerador, saque todos los artículos del interior, fije los anaqueles de vidrio, cajones para vegetales, cajones del compartimiento del congelador, etc. usando cinta adhesiva. Suba las patas niveladoras, cierre las puertas y asegúrelas con cinta adhesiva. Durante la mudanza, el aparato no debe voltearse de cabeza ni en posición horizontal, ni debe vibrar. La inclinación durante la mudanza no debe ser mayor que 45°.

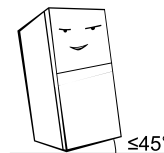

- Antes de la operación, remueva todo el material de embalaje, incluyendo las almohadillas inferiores, las de espuma y la cinta adhesiva dentro del refrigerador; remueva la película protectora que se encuentra sobre las puertas y del cuerpo del refrigerador.

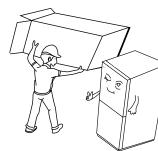

- Mantenga el aparato alejado del calor y evite la luz directa del sol. Para evitar la formación de óxido o la reducción del efecto aislante de los componentes, no coloque el refrigerador en lugares húmedos o mojados.
- No rocíe ni lave el refrigerador; no instale el refrigerador en lugares húmedos ni en donde pueda ser salpicado con agua para no afectar a las propiedades de aislamiento eléctrico de los componentes internos.

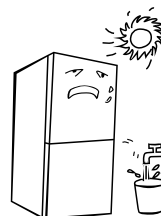

- El refrigerador debe colocarse en interiores, en un sitio bien ventilado; el piso sobre el que se instala el aparato debe ser plano y resistente. Haga girar las patas niveladoras hacia la izquierda o derecha para nivelar el aparato si es necesario.

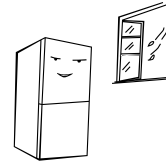

- El espacio libre por encima del refrigerador debe ser mayor que 30 cm. El refrigerador debe colocarse contra una pared, con un espacio libre mínimo hacia atrás de 10 cm para facilitar la apertura y el cierre de las puertas, así como la disipación del calor.

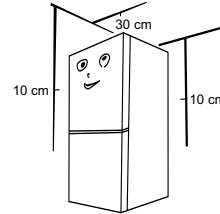

precauciones antes de la instalación

Antes de la instalación, o el ajuste de accesorios, asegúrese de que el refrigerador esté desconectado del suministro de energía.

Deben tomarse precauciones para evitar que la caída de jaladera cause daños personales.

cambie el abatimiento de las puertas del refrigerador de derecha a izquierda

Paso 1. Retire la cubierta de la bisagra superior.

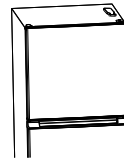

Paso 2. Retire la bisagra superior usando un destornillador.

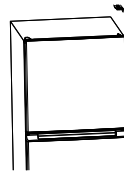

Paso 3. Retire la puerta del congelador.

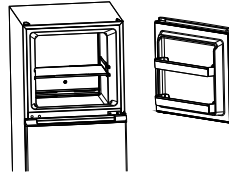

Paso 4. Retire la bisagra central usando un destornillador.

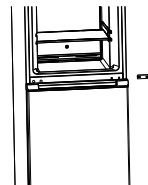

Paso 5. Retire la puerta del compartimiento de alimentos frescos.

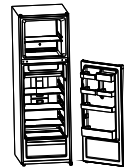

Paso 6. Retire la bisagra inferior usando un destornillador.



Paso 7. Retire la cubierta del eje de la bisagra, la tapa del agujero de la viga central y las patas ajustables.

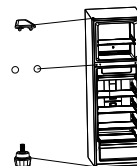

Paso 8. Instale las patas ajustables en la parte frontal derecha del refrigerador; monte el subconjunto de la bisagra inferior en la parte frontal izquierda del refrigerador.

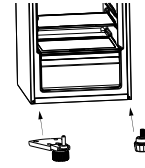

Paso 9. Retire el buje de la bisagra y el tope de las puertas de los compartimientos de alimentos frescos y del congelador con un destornillador. Instálelos en el lado opuesto de las puertas.

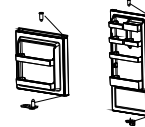

Paso 10. Retire el buje de la bisagra y el tope de las puertas de los compartimientos de alimentos frescos y del congelador con un destornillador. Instálelos en el lado opuesto de las puertas.



Paso 11. Usar un destornillador para montar la bisagra central en el lado izquierdo de la viga central al frente del refrigerador.

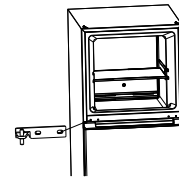

Paso 12. Instalar la puerta del compartimento del congelador sobre la bisagra central.

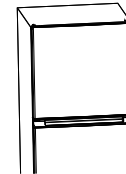

Paso 13. Utilice un destornillador para montar la bisagra superior en el lado izquierdo de la parte superior del refrigerador.

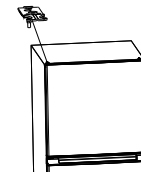

Paso 14. Monte la cubierta de la bisagra superior en la bisagra superior; monte la cubierta del eje de la bisagra en la parte superior derecha del refrigerador; monte la cubierta del orificio de la viga central en el orificio del lado derecho de la viga central.

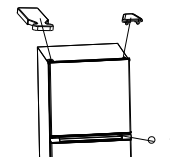

reemplazo de la lámpara

El reemplazo o mantenimiento de las lámparas LED debe ser realizado por personal del centro de servicio autorizado.

comience a usar su refrigerador nuevo

- Antes de introducir cualquier alimento fresco o congelado, el refrigerador debería estar trabajando durante 2 a 3 horas, o durante más de 4 horas en verano cuando la temperatura ambiente es más alta.

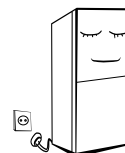

- Proporcione suficiente espacio para abrir cómodamente las puertas y cajones del aparato.

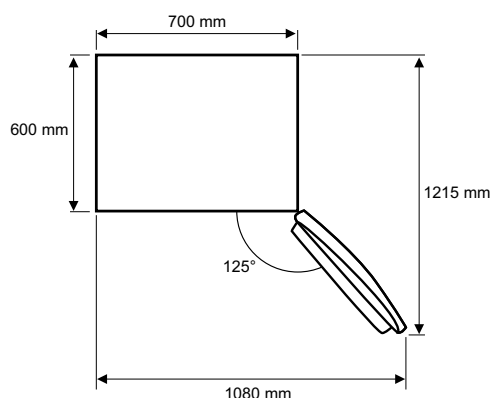

consejos para ahorrar energía

- El refrigerador debe colocarse en la zona más fría de la cocina, lejos de aparatos que producen calor, de conductos de calefacción, y fuera del alcance de la luz solar directa.
- Deje que los alimentos calientes se enfríen a temperatura ambiente antes de introducirlos en el refrigerador. Introducir demasiados alimentos en el refrigerador obliga al compresor a trabajar más tiempo. Los alimentos que se congelan demasiado lentamente pueden perder calidad o estropearse.
- Asegúrese de envolver los alimentos apropiadamente y de secar los recipientes antes de introducirlos en el aparato. Esto reduce la acumulación de escarcha dentro del aparato.
- Los recipientes del refrigerador que se usan para almacenar alimentos, no deben forrarse con papel de aluminio, papel encerado o toallas de papel. Los revestimientos interfieren con la circulación de aire frío, lo que hace que el refrigerador sea menos eficiente.

- Organice y etiquete los alimentos para reducir las aperturas de las puertas y las búsquedas prolongadas. Retire del aparato tantos artículos como sea posible en una sola vez y cierre la puerta tan pronto como pueda.

estructura y funciones

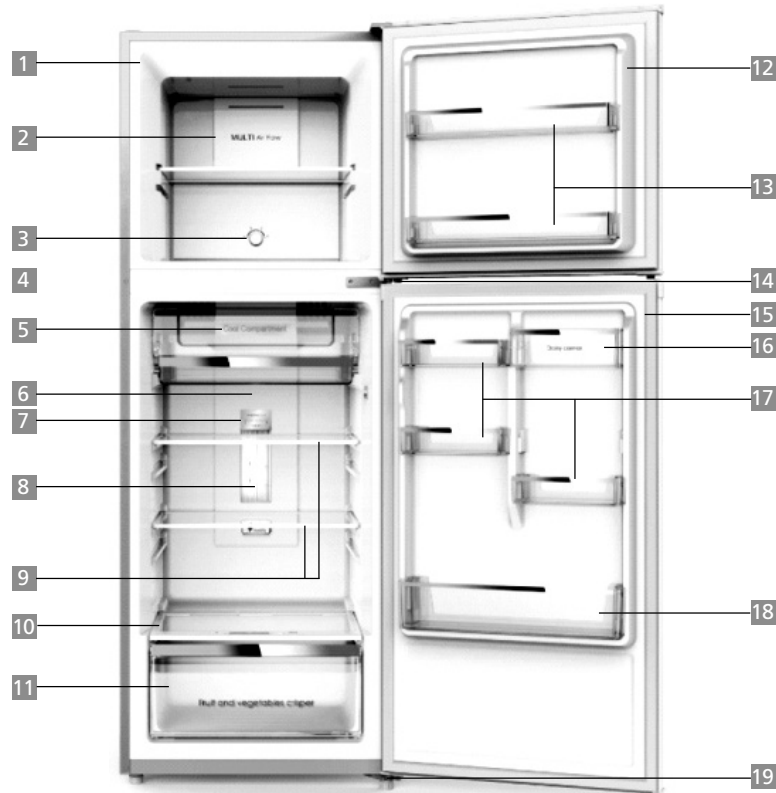

Esta ilustración debe usarse como referencia solamente. La configuración actual depende del producto físico.

- | | |
|---|---|
| 1 Gabinete | 11 Cajón para frutas y vegetales |
| 2 Ducto de aire del congelador | 12 Puerta del congelador |
| 3 Anaquel de congelador | 13 Anaquel de congelador |
| 4 Perilla de ventilación del congelador | 14 Bisagra central |
| 5 Compuerta | 15 Puerta del compartimiento de alimentos frescos |
| 6 Ducto de aire del refrigerador | 16 Caja |
| 7 Panel de control del refrigerador | 17 Anaquel para botellas pequeñas |
| 8 Luz LED y cubierta | 18 anaquel para botellas grandes |
| 9 Anaqueles de refrigerador | 19 Bisagra inferior |
| 10 Anaquel de los cajones de frutas y vegetales | |

compartimento de alimentos frescos

- El compartimento de alimentos frescos es apropiado para el almacenamiento de una variedad de frutas, vegetales, bebidas y otros alimentos que se consumirán a corto plazo.
- Los alimentos no deben introducirse en el refrigerador hasta que se enfríen a temperatura ambiente.
- Guarde los alimentos en recipientes apropiados antes de introducirlos en el refrigerador.
- Los anaqueles de vidrio pueden colocarse en posiciones más arriba o más abajo para obtener un espacio de almacenamiento razonable y fácil de usar.

compartimento del congelador

- El compartimento del congelador puede mantener los alimentos frescos durante mucho tiempo y se utiliza principalmente para almacenar alimentos congelados y hacer hielo.
- El compartimento del congelador es adecuado para el almacenamiento de carne, pescado, bolas de arroz y otros alimentos que no se consumirán en un corto plazo.
- Recomendamos dividir y separar la carne en porciones pequeñas para facilitar su acceso. Tome en cuenta que los alimentos deben consumirse dentro del tiempo indicado en el paquete.

panel de controles

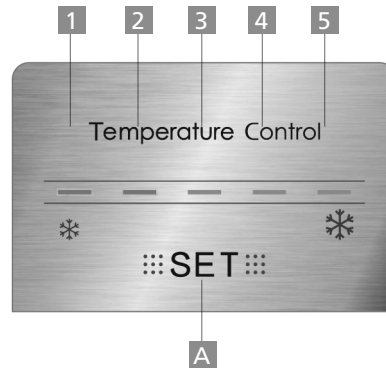

Esta ilustración debe usarse como referencia solamente. La configuración actual depende del producto físico.

Botón A

Use este botón para seleccionar una temperatura de operación.

- 1: Posición 1 de temperatura
- 2: Posición 2 de temperatura
- 3: Posición 3 de temperatura
- 4: Posición 4 de temperatura
- 5: Posición 5 de temperatura

Cuando se enciende el refrigerador por primera vez, la pantalla (incluyendo el botón) se enciende por completo durante 3 segundos, después, la pantalla muestra la temperatura seleccionada.

Si ocurre una falla, los indicadores LED se encienden de manera combinada mostrando un código de error.

Si no existe ninguna falla, el indicador LED muestra la posición de temperatura actual.

seleccione una temperatura

La posición de temperatura cambia cada vez que presiona el botón SET. Entonces, el refrigerador opera según la posición nueva de temperatura después de 15 segundos.

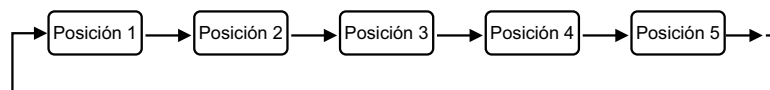

cuidado y mantenimiento del refrigerador

⚠️ ADVERTENCIA: DESCONECTE EL REFRIGERADOR DEL SUMINISTRO DE ENERGÍA ANTES DE LIMPIARLO O DESCONGELARLO.

limpieza general

- El polvo que se encuentra sobre la parte trasera del refrigerador y en el piso debe ser limpiado regularmente para mejorar el efecto de enfriamiento y ahorrar energía.
- Revise regularmente el empaque de la puerta para asegurarse de que no hay basura. Limpie el empaque de la puerta con un trapo suave humedecido con agua jabonosa o detergente diluido.
- El interior de el refrigerador debe limpiarse regularmente para evitar olores.
- Antes de limpiar el interior del refrigerador saque todos los alimentos, bebidas, anaqueles, cajones, etc.
- Use una solución hecha con dos cucharadas de bicarbonato de sodio y un cuarto de galón de agua tibia y un trapo suave o una esponja para limpiar el interior del refrigerador. Enjuague con agua y limpie. Después de la limpieza, abra la puerta y déjela secar al aire antes de encenderlo.
- Para las áreas difíciles de limpiar del refrigerador (como huecos o esquinas), se recomienda limpiarlas regularmente con un trapo suave o un cepillo, y cuando sea necesario, combinar con una herramienta auxiliar (como palos finos) para asegurarse de que no hay contaminantes o acumulación de bacterias en esas áreas.
- No utilice jabón, detergente, polvo para fregar, limpiadores en aerosol, etc., ya que pueden causar olores en el interior del refrigerador o contaminación de alimentos.
- Limpie el marco, los anaqueles y los cajones con un trapo suave humedecido con agua jabonosa o detergente diluido. Seque usando un trapo suave o dejar secar al aire.
- Limpie la superficie exterior del refrigerador con un paño suave humedecido con agua jabonosa, detergente, etc., y luego séquelo.
- No utilice cepillos duros, bolas de acero para limpiar, cepillos de alambre, abrasivos (como pasta para dientes), solventes orgánicos (como alcohol, acetona, aceite de plátano, etc.), agua hirviendo, sustancias ácidas o alcalinas, que pueden dañar la superficie y el interior del refrigerador. El agua hirviendo y los solventes orgánicos como el benceno pueden deformar o dañar las partes de plástico.



- No enjuague directamente con agua u otros líquidos durante la limpieza para evitar un corto circuito o afectar al aislamiento eléctrico.

limpie los anaqueles de cristal

Retire el cajón que se encuentra sobre los anaqueles de cristal.

1. Levante el frente del anaquel de vidrio (unos 60°), y jálalo para retirarlo.
2. Retire el anaquel de vidrio y límpielo según sea necesario.
3. Invierta el orden de este procedimiento para reinstalar los anaqueles de cristal.

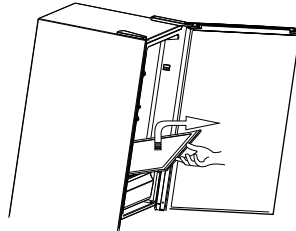

deshielo

El refrigerador opera de acuerdo con el principio de enfriamiento por aire y cuenta con la función de deshielo automático. La escarcha que se forma debido al cambio de estación o de temperatura también puede eliminarse manualmente desconectando el aparato del suministro de energía o limpiándolo con un trapo seco.

fuera de servicio

- En caso de un apagón, incluso durante el verano, los alimentos dentro del aparato pueden mantenerse durante varias horas. Las aperturas de puertas deben mantenerse al mínimo, y no se debe introducir más alimentos calientes o a temperatura ambiente en el refrigerador.
- Durante los períodos largos de inactividad, el aparato se debe desconectar y limpiar; deje las puertas abiertas para evitar la formación de olores.
- Antes de mudar el refrigerador, retire todos los artículos del interior, fije con cinta adhesiva los anaqueles de vidrio, los cajones para vegetales, los cajones del compartimento del congelador, etc., suba las patas niveladoras; cierre las puertas y asegúrelas en su posición usando cinta adhesiva. Durante el traslado, el aparato no debe acostarse ni voltearse de cabeza. La inclinación durante el traslado no debe superar 45°.
- El refrigerador debe operar continuamente una vez puesto en marcha. No se debe interrumpir su funcionamiento; de lo contrario, la vida útil del aparato puede verse afectada.

solución de problemas

Intente resolver los siguientes problemas usted mismo. Si el problema no se resuelve, contacte al centro de servicio autorizado.

Problema	Causa/posible solución
El refrigerador no funciona.	<ul style="list-style-type: none"> • Asegúrese de que el aparato esté conectado al suministro de energía y que la clavija eléctrica esté firmemente insertada en el contacto de pared. • El voltaje es demasiado bajo. • Apagón en su área. Se fundió el fusible de su casa o se disparó el disyuntor de circuitos.
Formación de olores.	<ul style="list-style-type: none"> • Los alimentos deben estar bien envueltos. • Alimentos podridos. • Limpie el interior del refrigerador.
El compresor trabaja durante períodos largos de tiempo	<ul style="list-style-type: none"> • El funcionamiento prolongado del compresor es normal durante el verano, cuando la temperatura ambiente es alta. • No introduzca grandes cantidades de alimentos de una sola vez en el refrigerador. • Permita que los alimentos se enfríen hasta temperatura ambiente antes de introducirlos en el aparato. • Abre con demasiada frecuencia las puertas del refrigerador.
La luz no enciende.	<ul style="list-style-type: none"> • Asegúrese de que el refrigerador está conectado al suministro de energía. • Póngase en contacto con el centro de servicio autorizado.
Las puertas no se pueden cerrar correctamente.	<ul style="list-style-type: none"> • La puerta está atascada a causa de paquetes de alimentos. • El refrigerador no está nivelado.
Vibración	<ul style="list-style-type: none"> • Asegúrese de que el piso esté nivelado y el refrigerador instalado de forma estable. • Asegúrese de que los accesorios del aparato estén colocados en los lugares correctos.

Problema	Causa/posible solución
El empaque de la puerta no funciona correctamente.	<ul style="list-style-type: none"> • Remueva material extraño del empaque de la puerta. • Caliente el empaque de la puerta para devolverle su forma original y después déjela enfriar. Puede usar un secador eléctrico o una toalla caliente para calentar la junta.
Desbordamiento de la charola de agua.	<ul style="list-style-type: none"> • Demasiados alimentos dentro de los compartimientos o los alimentos almacenados contienen demasiada agua, lo que provoca descongelación. • Las puertas no están cerradas correctamente, resultando en congelamiento debido a la entrada de aire caliente.
Gabinete caliente	<ul style="list-style-type: none"> • Disipación de calor del condensador incorporado a través del gabinete. Esto es normal. • El gabinete se calienta debido a la alta temperatura ambiente, o al almacenamiento de demasiados alimentos causando que el compresor de apague. Proporcione una ventilación adecuada para facilitar la disipación del calor.
Condensación sobre la superficie	<ul style="list-style-type: none"> • La condensación sobre la superficie exterior y empaques de las puertas es normal cuando la humedad ambiental es demasiado alta. Limpie el agua producto de la condensación usando un trapo limpio y suave.
Ruido anormal	<ul style="list-style-type: none"> • Zumbido. El compresor puede zumbar durante su funcionamiento. El zumbido es fuerte especialmente al arrancar o parar. Esto es normal. • Crujidos. El refrigerante que fluye dentro del aparato puede producir crujidos. Esto es normal.

características eléctricas nominales

Tensión de alimentación	XXX V ~
Consumo de potencia o consumo de corriente	XXX W
Frecuencia	XX Hz

welcome

Everything you need to know for the proper operation of your product can be found here and in our web sites. We invite you to get to know your product, read this manual and get the most out of it.

contents

Important safety warnings	24
Warnings	25
Electricity related warnings	28
Operation Warnings	28
Location Warnings	29
Power Related Warnings	30
Disposal Warnings	30
Proper operation of the refrigerator	31
Location	31
Precautions before installation	32
Door right-left change	33
Replacing the appliance light	35
Energy saving tips	35
Structure and functions	36
Control panel	38
Care and maintenance of the refrigerator	39
General cleaning	39
Clean the glass shelves	40
Defrosting	40
Out of operation	40
Troubleshooting tips	41
Rated electrical specifications	42

important safety instructions

- Your own safety is important for us. Please read this information before using your new product.
- Do not use extension cords.
- Do not plug other electric appliances to the same power outlet.
- Hold the connector by the power plug, not by the cord.
- This product is equipped with a "Y" type polarized plug having a built-in grounding wire.
- Do not remove the grounding terminal or use outlet adapters.
- If the power cord is damaged, it must be replaced by the manufacturer, its authorized service agent or by qualified personnel in order to avoid a hazard.
- If voltage variations are usual in your area, have a voltage regulator installed.
- This appliance is not intended for use by persons (including children) having reduced physical, sensory or mental capabilities, or lack of experience and knowledge, unless they have been given supervision or instruction concerning the use of the appliance by a person responsible for their safety.
- Children should be supervised to make sure they do not play with the appliance.
- **IMPORTANT:** Failure to follow these warnings, will make you entirely responsible for personal injuries or material damages that may occur from using this equipment.

The following conditions are not considered as a normal use of the appliance:

- If it has not been operated in accordance with the provided operation instructions.
- Damages caused by accidents, electrical overloads, voltage fluctuations, using an energy other than the specified, or catastrophes.
- If it has been used with commercial or industrial purposes, or for other than the indicated in the operation instructions.
- If the product has been repaired by unauthorized persons and/or service workshops.



WARNING: RISK OF FIRE/FLAMMABLE MATERIALS.

- This appliance is intended to be used in household and similar applications such as staff kitchen areas in shops, offices and other working environments; farm houses and by clients in hotels, motels and other residential type environments; bed and breakfast type environments; catering and similar non retail applications.
- Do not store explosive substances such as aerosol cans with a flammable propellant in this appliance.
- The appliance has to be unplugged after use and before carrying out user maintenance on the appliance.
- This appliance is not intended for use by persons (including children) with reduced physical, sensory or mental capabilities, or lack of experience and knowledge, unless they have been given supervision or instruction concerning use of the appliance by a person responsible for their safety.) Children should be supervised to ensure that they do not play with the appliance.
- If the supply cord is damaged, it must be replaced by the manufacturer, its service agent or similarly qualified persons in order to avoid a hazard.

⚠ WARNINGS:

- Keep ventilation openings, in the appliance enclosure or in the built-in structure, clear of obstructions.
- Do not use mechanical devices or other means to accelerate the defrosting process, other than those recommended by the manufacturer.
- Do not damage the refrigerant circuit.
- Do not use electrical appliances inside the fresh food storage compartment of the appliance, unless they are of the type recommended by the manufacturer.
- Dispose of the refrigerator according to local regulations on the disposal of flammable blowing gas and refrigerant.

- ⚠ • When installing the appliance, make sure the supply cord is not trapped or damaged.
 - Do not locate multiple socket-outlets or at the rear of the appliance.
- DO not use extension cords or ungrounded (two prong) adapters.
- DANGER: Risk of child entrapment. Before you throw away your old refrigerator or freezer:
 - Take off the doors.
 - Leave the shelves in place so that children may not easily climb inside.

⚠ WARNING: THE REFRIGERATOR MUST BE DISCONNECTED FROM THE SOURCE OF ELECTRICAL SUPPLY BEFORE ATTEMPTING THE INSTALLATION OF ACCESSORIES.



Refrigerant and cyclopentane foam used for the appliance are flammable. Therefore, when the appliance is disposed of, it should be kept away from fire sources and materials should be recovered by a special qualified company, other than be disposed by combustion, so as to prevent damage to the environment or any other harm.

Children should be supervised to ensure that they do not play with the appliance.

Cleaning and user maintenance should not be carried on by children without supervision.

To avoid contamination of food, please observe the following instructions:

- Opening the door for long periods of time can cause a significant increase of the temperature inside the compartments of the appliance.
- Regularly clean surfaces that can come in contact with food and accessible drainage systems.
- Clean water containers if they have not been used for 48 hours; flush the water system connected to water supply if water has not been used for 5 days. (Note 1).
- Store raw meat and fish in suitable containers inside the refrigerator, so that they are not in contact with or drip onto other food.
- Two-star  frozen-food compartments are suitable for storing prefrozen food, storing or making ice cream and ice cubes. (Note 2).

- One , two  and three star  rated compartments are not suitable for freezing fresh food. (Note 3).
- If the appliance is left empty for a long period of time, switch off, defrost, clean, dry, and leave doors open to prevent mould developing within the appliance.

Notes 1, 2, 3: Confirm whether it is applicable according to your product compartment type.

this manual contains important safety information that must be observed by users.

electricity related warnings

- Do not pull the power cord when disconnecting the power plug of the appliance. Firmly grasp the plug and pull it out straight from the socket.
- To ensure safe use, do not damage the power cord or use the power cord when damaged or worn.

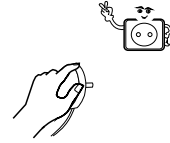

- Use a dedicated power socket. The power circuit should not be shared with other electrical appliances. The power cord should be firmly plugged in otherwise this could result in fire.
- Make sure that the grounding slot of the power outlet is equipped with a reliable grounding line.



- In case of leakage of gas and other flammable gases, turn off the gas supply valve and open doors and windows. Do not unplug the refrigerator and other electrical appliances considering that a spark may cause a fire.

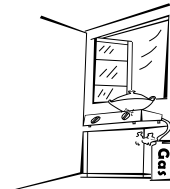

- Do not use electrical appliances on top of the appliance, unless recommended by the manufacturer.



operation warnings

- Do not try to disassemble the refrigerator by yourself, nor damage the refrigerant circuit; maintenance of the appliance must be conducted by a specialist.
- A damaged power cord must be replaced by the manufacturer, its maintenance department or related professionals in order to avoid danger.

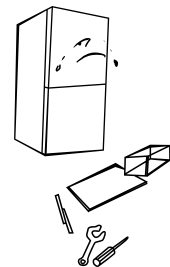

- Gaps between refrigerator doors, and between doors and refrigerator body are necessarily small, take care not to put your hands in these areas to prevent pinching your fingers. Be gentle when closing the refrigerator doors to avoid falling articles.

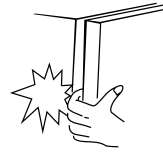

- Do not pick foods or containers stored inside the freezing compartment when the refrigerator is running, especially metal containers in order to avoid frostbite.

- Do not allow children to get into or climb onto the refrigerator; or otherwise suffocation or falling injury of the child may be caused.



- Do not place heavy objects on the top of the refrigerator considering they may fall when opening or closing the doors, and accidental injury may occur.
- **BEFORE CLEANING THE APPLIANCE, UNPLUG THE REFRIGERATOR FROM THE POWER SUPPLY.** To prevent damages to the compressor, wait five minutes before plugging in the appliance after turning it off, due to successive starts.



location warnings

- Do not place flammable, explosive, volatile and highly corrosive items inside the refrigerator to prevent damages to the product or fire accidents.
- To avoid fire, do not place flammable items near the refrigerator.
- The refrigerator is intended for household use, such as storage of foods; it shall not be used for other purposes, such as storage of blood, drugs or biological products, etc.



- Do not store beer, beverages or other fluids contained in bottles or enclosed containers in the freezing compartment. Bottles or enclosed containers may explode due to freezing causing damages.



power-related warnings

- Refrigerating appliances might not operate consistently (defrosting of contents or temperature becoming too warm in the freezer compartment) when sited for an extended period of time below the cold end of the range of temperatures for which the refrigerating appliance is designed.
- DO NOT store carbonated beverages in the freezer compartment or in low temperature compartments or cabinets. Some products such as water ice cubes should not be consumed too cold.
- DO NOT exceed the storage time(s) recommended by the food manufacturer particularly for commercially quick-frozen food.
- Take precautions to prevent an undue rise in the temperature of frozen foods while defrosting the appliance, such as wrapping the frozen food in several layers of newspaper.
- A rise in temperature of the frozen food during manual defrosting, maintenance or cleaning could shorten its storage life.
- For doors or lids fitted with locks and keys, the keys should be kept out of the reach of children and not in the vicinity of the appliance, in order to prevent children from being locked inside.

disposal warnings

Refrigerant and cyclopentane foam used in the refrigerator are flammable, therefore, when the refrigerator is disposed of, it shall be kept away from any fire source and materials should be recovered by a special qualified recovering company. The appliance should not be disposed of by combustion, so as to prevent damage to the environment or any other harm.

Before disposing of the appliance, remove doors, and remove the seal of the lower door as well as shelves; so as to prevent trapping of children.

correct disposal of this product



This marking indicates that this product should not be disposed of along with other household waste throughout the EU. To prevent possible harm to the environment or human health from uncontrolled waste disposal, recycle it responsibly to promote the sustainable reuse of material resources. To return your used device, please use the return and collection systems or contact the retailer where the product was purchased. They may take this product for environmental safe recycling.

proper operation of the refrigerator

location

- Before initial start, let the refrigerator rest half hour before connecting it to the power supply.
- Before moving the refrigerator, take all items out. Fix glass shelves, vegetable drawers, freezer drawers etc. with tape. Turn the leveling feet up; close doors and seal them using tape. During moving, the appliance should not be laid upside down or horizontally, or vibrated. Inclination during moving should be no more than 45°.

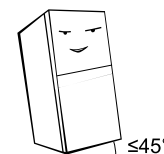

- Before operation, remove all packing materials, including bottom cushions, foam pads and tapes inside of the refrigerator; tear off the protective film on the doors and the refrigerator body.

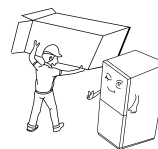

- Keep the appliance away from heat and avoid direct sunlight. Do not place the refrigerator in moist or humid places to prevent rust or reduction of insulating effect.
- Do not spray or wash the refrigerator; do not put the refrigerator in moist places easy to be splashed with water so as not to affect the electrical insulation properties of the internal components.

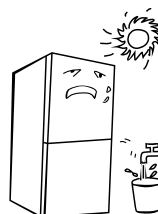

- The refrigerator should be placed in a well-ventilated indoor place; floor should be flat, and sturdy. Turn leveling wheels or legs left or right to level the appliance.

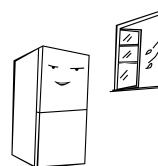

- Free space above the refrigerator should be greater than 30 cm. The refrigerator should be placed against a wall with a minimum clearance of 10 cm to facilitate opening and closing the doors as well as heat dissipation.

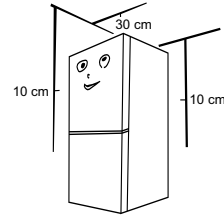

precautions before installation

Before installation or adjusting accessories, make sure that the refrigerator is disconnected from the power supply.

Precautions should be taken to prevent fall of the handle from causing any personal injury.

door right-left change

Step 1. Remove the top hinge cover.

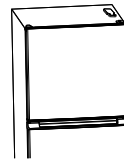

Step 2. Remove the top hinge using a screwdriver.

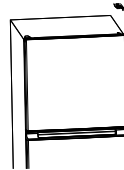

Step 3. Remove the freezer door.

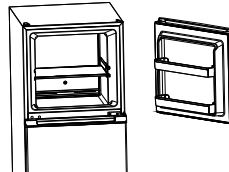

Step 4. Remove the center hinge using a screwdriver.

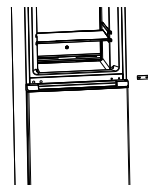

Step 5. Remove the fresh-food compartment door.

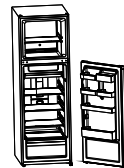

Step 6. Remove the bottom hinge using a screwdriver.

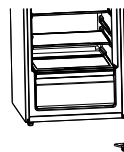

Step 7. Remove the hinge shaft cover, middle beam hole cover, and the adjustable legs.

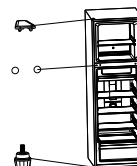

Step 8. Install the adjustable leg on the right front side of the refrigerator; mount the bottom hinge subassembly to the left front side of the refrigerator.

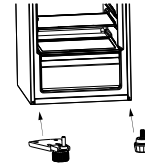

Step 9. Remove the hinge bushing and door stop of the fresh-food compartment and freezer compartment doors using a screwdriver. Install them on the opposite side of the doors.

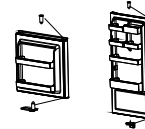

Step 10. Remove the hinge bushing and door stop of the fresh-food compartment and freezer compartment doors using a screwdriver. Install them on the opposite side of the doors.



Step 11. Use a screwdriver to mount the center hinge to the left side of the center beam at the front of the refrigerator.

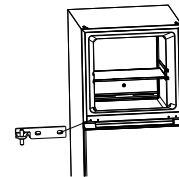

Step 12. Install the freezer compartment door onto the center hinge.

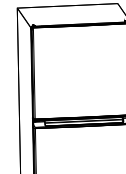

Step 13. Use a screwdriver to mount the top hinge to the left side of the top of the refrigerator.

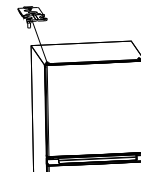

Step 14. Mount the top hinge cover to the top hinge; mount the hinge shaft cover to the top right of the refrigerator; mount the center beam hole cover to the right side hole of the center beam.

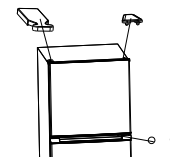

replacing the appliance light

Replacement or maintenance of the LED lamps should be carried out by authorized service center personnel.

start using your new refrigerator

- Before loading any fresh or frozen foods, the refrigerator should have run for 2-3 hours, or for above 4 hours in summer when the ambient temperature is high.

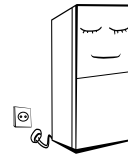

- Provide enough space for convenient opening of the doors and drawers.

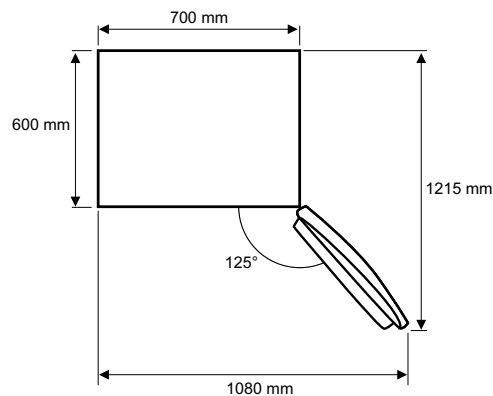

energy saving tips

- The appliance should be located in the coldest area of the kitchen, away from heat producing appliances or heating ducts, and away from the direct sunlight.
- Let hot foods cool down to room temperature before placing them in the appliance. Overloading the appliance forces the compressor to run longer. Foods that freeze too slowly may lose quality, or spoil.
- Be sure to wrap foods properly, and wipe containers dry before placing them in the appliance. This cuts down on frost buildup inside the appliance.
- Appliance storage bin should not be lined with aluminum foil, wax paper, or paper toweling. Liners interfere with cold air circulation, making the appliance less efficient.
- Organize and label food to reduce door openings and extended searches. Remove as many items as needed at one time, and close the door as soon as possible.

structure and functions

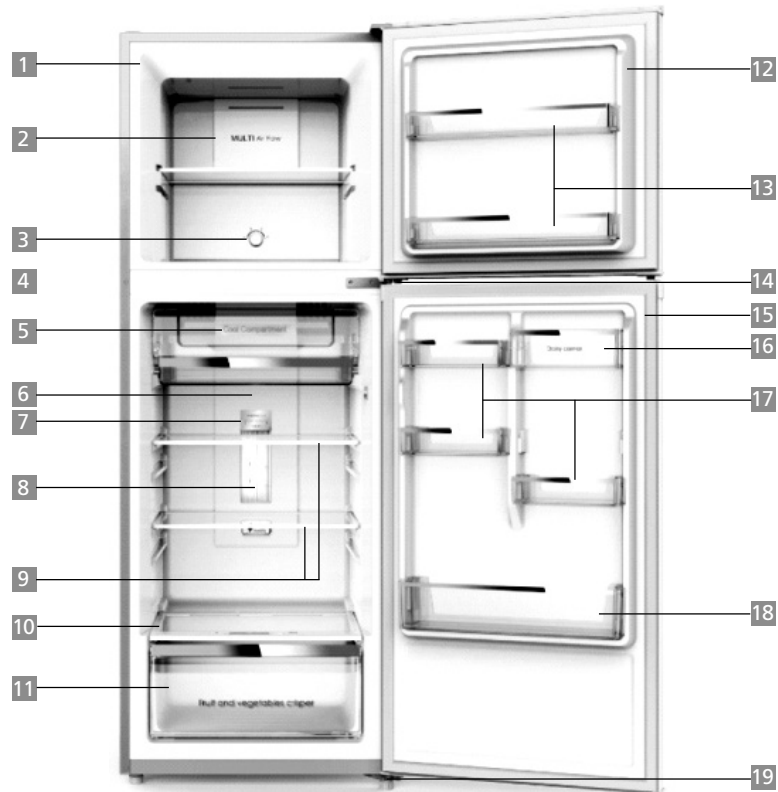

This illustration should be used as a reference only. Actual configuration depends on the physical product.

- | | |
|---|---------------------------------|
| 1 Cabinet | 11 Fruit and vegetable crispers |
| 2 Freezer air duct | 12 Freezer door |
| 3 Freezer shelf | 13 Freezer shelves |
| 4 Freezer ventilation knob | 14 Center hinge |
| 5 Flip mask | 15 Fresh food compartment door |
| 6 Refrigerator air duct | 16 Refrigerator box |
| 7 Refrigerator control panel | 17 Small bottles shelves |
| 8 LED lamp and cover | 18 Large bottles shelves |
| 9 Refrigerator shelves | 19 Bottom hinge |
| 10 Fruit and vegetable crispers glass shelf | |

fresh food compartment

- The fresh food compartment is suitable for storage of a variety of fruits, vegetables, beverages and other foods to be consumed in the short term.
- Foods should not be placed in the refrigerator until cooled down to room temperature.
- Foods are recommended to be sealed up before placing them into the refrigerator.
- The glass shelves can be adjusted up or down for a reasonable amount of storage space and easy use.

freezer compartment

- The freezer compartment may keep food fresh for a long time and it is mainly used to store frozen foods and making ice.
- The freezer compartment is suitable for storage of meat, fish, rice balls and other foods not to be consumed in short term.
- Chunks of meat are preferably to be divided into small pieces for easy access. Please note that food should be consumed within the shelf indicated time.

control panel

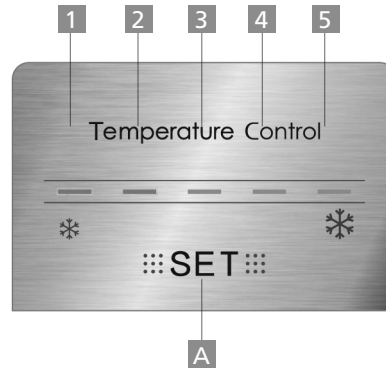

This illustration should be used as a reference only. Actual configuration depends on the physical product.

Button A

Use this button to select a desired temperature.

- 1: Setting 1
- 2: Setting 2
- 3: Setting 3
- 4: Setting 4
- 5: Setting 5

When the refrigerator is first powered on, the full display will light up for 3 seconds, then the display shows the set temperature.

If a failure occurs, the corresponding LED light will give a combined display of failure code (loop display).

Where there is no failure, the LED light will display the current running setting of the refrigerator.

setting a temperature

Set temperature changes each time the SET button is pressed. Then, the refrigerator will run according to the new temperature setting after 15 seconds.

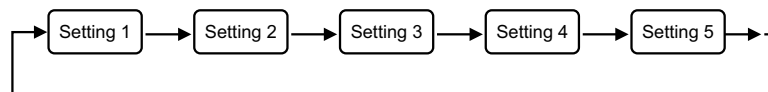

care and maintenance of the appliance

⚠ WARNING: DISCONNECT THE APPLIANCE FROM THE POWER SUPPLY BEFORE CLEANING OR DEFROSTING THE REFRIGERATOR.

general cleaning

- Dust behind the refrigerator and on the ground should be regularly cleaned to improve the cooling effect and to save energy.
- Check the door gasket regularly to make sure there are no debris. Clean the door gasket with a soft cloth dampened with soapy water or diluted detergent.
- The interior of the refrigerator should be cleaned regularly to avoid odors.
- Turn off the power before cleaning the interior, remove all foods, drinks, shelves, drawers, etc.
- Use a solution made with two tablespoons of baking soda and a quart of warm water and a soft cloth or sponge to clean the interior of the refrigerator. Then rinse with water and wipe clean. After cleaning, open the door and let it dry naturally before turning on the power.
- For areas difficult to clean in the refrigerator (such as gaps or corners), it is recommended to wipe them regularly with a soft cloth or brush, and when necessary, combine them with an auxiliary tool (such as thin sticks) to ensure there are no contaminants or bacteria accumulation in these areas.
- Do not use soap, detergent, scrub powder, spray cleaners, etc., as these may cause odors in the interior of the refrigerator or contamination of food.
- Clean the bottle frame, shelves and drawers with a soft cloth dampened with soapy water or diluted detergent. Dry with a soft cloth or let air dry.
- Wipe the outer surface of the refrigerator with a soft cloth dampened with soapy water, detergent, etc., and then wipe dry.
- Do not use hard brushes, clean steel balls, wire brushes, abrasives (such as toothpastes), organic solvents (such as alcohol, acetone, banana oil, etc.), boiling water, acid or alkaline items, which may damage the refrigerator surface and interior. Boiling water and organic solvents such as benzene may deform or damage plastic parts.
- Do not rinse directly with water or other liquids during cleaning to avoid a short circuit or affect electrical insulation.



clean the glass shelves

Remove the drawer on the glass shelf.

1. Lift up the front of glass shelf (about 60°), and then pull it out.
2. Remove the glass shelf and clean as needed.
3. Invert the order of this procedure to replace glass shelves.

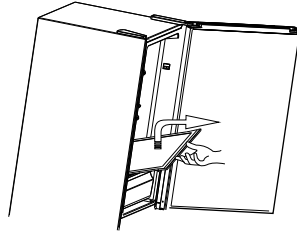

defrosting

The refrigerator works based on the air-cooling principle. The refrigerator is equipped with an automatic defrosting function. Frost formed due to change of season or temperature may also be manually removed by disconnecting the appliance from power supply or by wiping with a dry towel.

out of operation

- In case of a power failure, even during summer, foods inside the appliance can be kept for several hours. Door openings should be kept to a minimum, and no more warm food should be loaded into the appliance.
- For long periods of no operation, the appliance should be unplugged and cleaned; leave the doors open to prevent odors.
- Before moving the refrigerator, remove all items from the interior, fix the glass shelves, vegetable drawers, freezer compartment drawers etc. using tape, and tighten the leveling legs; close the doors and secure them in position with tape. During moving, the appliance should not be laid upside down or horizontally, or be vibrated; the inclination during movement shall be no more than 45°.
- The appliance shall run continuously once it is started. The operation of the appliance should not be interrupted; otherwise the service life of the refrigerator may be impaired.

troubleshooting tips

Try to solve the following problems yourself. If the problem is not resolved, contact the authorized service center.

Problem	Cause/possible solution
Refrigerator won't work.	<ul style="list-style-type: none"> • Check whether the appliance is connected to power supply or the power plug firmly inserted into the outlet. • Voltage is too low. • Power failure or circuit has tripped.
Odor formation.	<ul style="list-style-type: none"> • Foods should be tightly wrapped. • Rotten food. • Clean the interior of the refrigerator.
Compressor runs for long periods of time.	<ul style="list-style-type: none"> • Long operation of the compressor is normal during summer when the ambient temperature is high. • Do not load large quantities of food at once into the refrigerator. • Let food cool down to room temperature before loading it into the appliance. • Doors are opened too frequently.
Light does not turn on.	<ul style="list-style-type: none"> • Make sure the refrigerator is connected to the power supply and check the light. • Contact the authorized service center to have the light replaced.
Doors cannot be properly closed.	<ul style="list-style-type: none"> • The door is stuck by food packages. • The refrigerator is not leveled.
Vibration.	<ul style="list-style-type: none"> • Make sure the floor is level and the refrigerator is placed stably. • Make sure accessories are placed at proper locations.
Door gasket is not tight.	<ul style="list-style-type: none"> • Remove foreign matter from the door gasket. • Heat the door gasket to return it to its original shape and then let it cool down. You can use an electrical drier or a hot towel to heat the gasket.

Problem	Cause/possible solution
Water pan overflow.	<ul style="list-style-type: none"> • Too much food inside the compartments or stored food contains too much water, resulting in defrosting. • Doors are not closed properly, resulting in frosting due to the entry of hot air and defrosting water.
Hot housing.	<ul style="list-style-type: none"> • Heat dissipation of the built-in condenser via the housing. This is normal. • Housing becomes hot due to high ambient temperature, or storing too much food or shutdown of the compressor. Provide proper ventilation to facilitate heat dissipation.
Surface condensation.	<ul style="list-style-type: none"> • Condensation on the exterior surface and door gaskets is normal when the ambient humidity is too high. Wipe the condensed water using a clean and soft cloth.
Abnormal noise.	<ul style="list-style-type: none"> • Buzzing. The compressor may buzz during operation. Buzzing is loud particularly upon start or stop. This is normal. • Cracking sounds. Refrigerant flowing inside of the appliance may produce cracking sound. This is normal.

rated electrical specifications

Supply voltage	XXX V ~
Power consumption or current consumption	XXX W
Frequency	XX Hz

servicio mabe

Recuerde que su producto está respaldado por Servicio Mabe, la empresa líder en Servicio para línea blanca, donde siempre encontrará el trato amable de profesionales dispuestos a resolver cualquier falla en el funcionamiento de su producto.

Antes de solicitar un servicio de garantía:

1. Asegúrese de haber seguido las indicaciones de instalación, uso y cuidados que menciona el instructivo.
2. Localice y tenga a la mano su garantía debidamente sellada por el establecimiento que lo vendió, o la factura, o recibo, o comprobante.
3. Anote la marca, modelo y número de serie del producto y tenga a la mano papel y lápiz.
4. Llame a los teléfonos de contacto Servicio Mabe o ingrese a nuestra página de internet para solicitar el servicio de su producto.

Además de respaldar la garantía de su producto, Servicio Mabe le ofrece los siguientes servicios:

- Instalación de línea blanca
- Reparaciones con cargo para aparatos fuera de garantía
- Contratos de extensión de garantía
- Venta de refacciones originales

Servicio exclusivo para Argentina, Chile, Colombia, Ecuador, Perú y Venezuela

Argentina:

Interior del país 0800.222.1745
Buenos Aires 5984.1141
www.mabe.com.ar

Chile:

123.0020.3143
Santiago de Chile: 2618.8346
www.serviciomabe.cl

Colombia:

Barranquilla: 322.5220
Medellín: 590.5770
Bogotá: 508.7373
Cali: 620.7363
Resto de Colombia: 01800.518.3227
www.serviciomabe.com.co

Ecuador:

1800.00.0690
www.mabe.com.ec

Perú:

0800.78.188
Lima: 706.2952
www.mabe.com.pe

República Bolivariana de Venezuela:

0800.136.2631
Caracas: 212.335.7605
www.mabe.com.ve

Teléfonos dentro de México

01 (461) 471.7000

01 (461) 471.7100



Página Web:

www.serviplus.com.mx

Costa Rica (506) 2539.7677 www.serviplus.co.cr	Guatemala (502) 2233.7425 www.serviplus.com.gt	Nicaragua (505) 2248.8260 www.serviplus.com.ni	República Dominicana (182) 9956.6933 www.serviplus.com.do
--	---	---	--

El Salvador (503) 2136.7690 www.serviplus.com.sv	Honduras (504) 2239.9940 www.serviplus.com.hn	Panamá (507) 838.8544 www.serviplus.com.pa
---	--	---

Importado y/o comercializado por:

México

Mabe S.A. de C.V.
Av Paseo de Las Palmas 100
Col. Lomas de Chapultepec
I Sección
Delegación Miguel Hidalgo
Ciudad de México, C.P. 11000
R.F.C.: MAB911203RR7
Teléfonos de servicio:
01 (461) 471 7000 y
01 (461) 471 7100

Chile

Comercial Mabe Chile Ltda.
Av. Américo Vespucio Norte
No. 2416
Vitacura, Santiago, Chile
Teléfonos de servicio:
123.0020.3143 y 2618.8346

Colombia

Mabe Colombia S.A.S.
Carrera 21 No. 74-100
Parque industrial Alta Suiza
Manizales - Caldas, Colombia
U.A.P. #141 de la DIAN
Teléfonos de servicio: 322.5220,
590.5770, 508.7373, 620.7363 y
01.800.518.3227

Ecuador

Mabe Ecuador
KM 14 ½ Via a Daule
Guayaquil - Ecuador
RUC: 0991321020001
Teléfono de servicio:
1800.000.690

Perú

Mabe Perú S.A.
Calle Los Antares No. 320 Torre
"A" Ofic. 701 Urb. La Alborada
Santiago de Surco - Lima
R.U.C. 20293670600
Teléfonos de servicio:
0800.78.188 y 706.2952

Venezuela

Mabe Venezuela C.A.
Av. Sanatorio del Avila, Urb.
Boleíta Norte, Edif. La Curacao
piso 1 al 3,
Caracas, zona postal 1060
RIF: J-00046480-4
Teléfono de servicio:
0800.136.2631 y 212.335.7605

Póliza de garantía. Aplica a México **exclusivamente**.

Datos de identificación del producto

Este formulario debe ser llenado por el distribuidor.

Producto: _____ Número de serie: _____
 Marca: _____ Distribuidor: _____
 Modelo: _____ Firma o sello del
 establecimiento _____
 Fecha en la que el consumidor
 recibe el producto _____

Mabe, garantiza este producto en todas sus piezas, componentes y mano de obra por el tiempo de 1 año en su producto final —contado a partir de la fecha de recepción de conformidad del consumidor final— contra cualquier defecto de fabricación y funcionamiento durante el uso normal y doméstico de este producto. Incluye los gastos de transportación del producto que se deriven del cumplimiento de esta póliza dentro de su red de servicio. Esta garantía ampara únicamente el modelo, marca y serie referidos en los "datos de identificación del producto", ubicado en la parte superior del presente documento.

Conceptos cubiertos por la garantía

Defectos de fabricación que impidan total o parcialmente el correcto funcionamiento del aparato que se presente dentro de los términos de vigencia de esta garantía.

Esta garantía ampara todas las piezas y componentes del producto e incluye la mano de obra, así como el reemplazo de cualquier pieza o componente defectuoso sin costo adicional para el consumidor. Se incluyen también los gastos de transportación del producto que deriven del cumplimiento de la presente, dentro de cualquiera de nuestros centros de servicio indicados en el listado que se incluye en ésta póliza.

La garantía no podrá hacerse efectiva en los siguientes casos:

- Cuando el producto se hubiese utilizado en condiciones distintas a las normales.
- Cuando el producto no hubiese sido operado de acuerdo con el instructivo de uso que se le acompaña.
- Cuando el producto hubiese sido alterado o reparado por personas y/o talleres de servicio no autorizado por Mabe.

Procedimiento para hacer efectiva la garantía

Para hacer efectiva la presente garantía, el consumidor deberá presentar esta póliza debidamente sellada por el establecimiento que vendió el producto, o la factura o recibo o comprobante con los datos de identificación de producto que se describen en ésta póliza, en cualquiera de nuestros Centros de Servicio Técnico referidos en la presente póliza o llamando a los teléfonos del directorio incluido en este documento, en donde también los consumidores podrán obtener las partes, consumibles y accesorios correspondientes.

Teléfonos dentro de México

01 (461) 471.7000
01 (461) 471.7100

Página Web:

www.serviplus.com.mx

Información aplica a Argentina **exclusivamente**

Certificado de garantía

Durante el plazo de 12 meses a partir de la fecha de compra de este aparato, KRONEN INTERNACIONAL S.A. fabricante y/o importador de este producto, garantiza y se compromete frente al comprador original a reparar o reponer la pieza cuya defectuosidad obedezca a causas de fabricación. Se entienda por reponer a la sustitución de la pieza por otra igual o similar a la original y que a juicio de KRONEN INTERNACIONAL S.A. asegure el correcto funcionamiento de la unidad, no obligándose la Empresa al cambio de la unidad completa.

La garantía quedará anulada si los defectos, faltas mecánicas o deterioros fueran ocasionados por uso abusivo, mal manejo y exceso o caída de tensión.

Caducará igualmente la validez de este certificado en los casos de culpa del adquirente, intervención de personal extraño al servicio técnico autorizado, cambio de propiedad, cambio de domicilio no informado, enmiendas o raspaduras en los datos consignados en este certificado o la factura de compra.

Las reparaciones se realizarán en un plazo máximo de (30) días a partir del recibo fehaciente de solicitud de reparación en nuestro Departamento de Servicio Técnico o Centro de Servicio Autorizado, quienes le otorgarán el número de "orden de servicio" correspondiente.

Este plazo podrá ampliarse por razones de fuerza mayor y casos fortuitos, debiendo previamente comunicarlo el Servicio al usuario.

En el caso de que las reparaciones no puedan efectuarse en el domicilio del comprador original, KRONEN INTERNACIONAL, S.A. se hará cargo de los costos del flete y seguro necesarios para el traslado del producto a nuestros talleres o Centros de Servicio Autorizados en un radio máximo de 50 km. de los mismos.

Toda intervención de nuestro personal realizada a pedido del comprador, dentro del plazo de esta garantía, que no fuera originada por falta o defecto cubierto por este certificado, deberá ser abonada por el interesado de acuerdo a la tarifa vigente.

Se deja constancia que la garantía no cubre daños ocasionados al interior y exterior del gabinete producidos por roturas, golpes, rayones, caídas, etc., como así tampoco los plásticos y accesorios, las lámparas, ni los daños ocasionados por deficiencias o interrupciones que afecten el circuito eléctrico de conexión, o si los daños fueran producidos por causa de fuerza mayor o caso fortuito, y los ocasionados por mudanzas o traslados.

En ningún caso KRONEN INTERNACIONAL S.A. asume responsabilidad por ningún daño y/o perjuicio, sea directo y/o indirecto que pudiesen sufrir el adquirente, usuarios o terceros en relación al bien, no pudiendo interpretarse esta garantía como generadora de obligaciones distintas a las expresamente indicadas en el presente certificado de garantía.

RESPONSABILIDAD NORMAL DEL COMPRADOR ORIGINAL

1. Para que este certificado sea válido es imprescindible que el usuario acredite ante el servicio técnico autorizado por KRONEN INTERNACIONAL S.A. la fecha de compra mediante la factura oficial de compra del aparato, KRONEN INTERNACIONAL S.A. se reserva el derecho de cotejar la exactitud de estos datos contra los registros de control de salida de la Empresa.
2. Que los talones de la garantía sean completados con todos los datos solicitados, y el sello del comercio vendedor. Es de su interés exigirle al mismo que complete los datos que se solicitan en este certificado en el momento de la compra y guardarlo prolijamente, es único medio para gozar de esta garantía.
3. Antes de instalar y usar el aparato, leer cuidadosamente el manual de instrucciones, uso e instalación que se adjunta y respetar sus indicaciones.
4. Conectar correctamente el toma de alimentación previsto con conexión de cable a tierra.
5. Verificar que la tensión de línea corresponda a 220 V y 50 Hz.

IMPORTANTE

1. El presente certificado anula cualquier otra garantía implícita o explícita por la cual y expresamente no autorizamos a ninguna otra persona, sociedad o asociación a asumir por nuestra cuenta ninguna responsabilidad con respecto a nuestros productos.
2. Hacemos constar que esta unidad ha sido diseñada para uso familiar, por tal motivo su uso comercial, industrial o afectación a cualquier otro tipo de utilización no está amparada por esta garantía.
3. Cualquier gestión judicial a que pudiera dar lugar la presente, será resuelta ante la Justicia Ordinaria de la Capital Federal.

Identificación de la unidad

Propietario: _____

Lugar y fecha de compra: _____ Factura No.: _____

Firma y sello de la casa vendedora: _____

REGISTRO DEL CERTIFICADO DE GARANTÍA

Identificación de la unidad:

Nombre del propietario: _____

Calle: _____ No.: _____

Localidad: _____ Código postal: _____

Provincia: _____ Teléfono: _____

No. factura: _____ Fecha de compra: _____

Casa vendedora: _____

Certificado de garantía para Colombia, Chile, Ecuador, Perú y Venezuela.

Mabe garantiza este producto contra cualquier falla técnica en sus componentes y mano de obra, siempre que esté dentro de un uso normal y doméstico y por el tiempo especificado en el cuadro anexo al final de este Certificado (**fig. 1**).

Para hacer efectiva la garantía:

El consumidor deberá solicitar servicio técnico a los números de teléfono que están referidos en este Certificado de garantía, o a través de la página web de Mabe según el país que corresponda.

Recomendaciones:

Señor usuario, antes de solicitar un servicio, comprobar todos los puntos acerca del funcionamiento indicados en el manual de instrucciones.

Términos y Condiciones generales de la garantía:

1. Esta garantía ampara únicamente el modelo, marca y serie especificados en la placa de identificación que posee el producto y Manual de uso.
2. Esta garantía no cubre daños ocasionados al producto.
3. Los gastos de transporte del producto que deriven del cumplimiento de esta garantía, dentro de su red de servicio serán cubiertos por Mabe.
4. Las visitas de nuestros técnicos por causas injustificadas, podrán ser motivo de cobro por el valor de transporte y tiempo del técnico.
5. Esta garantía no es de cubrimiento internacional, solo tiene vigencia en el país donde fue adquirido el producto, de acuerdo a los términos establecidos para cada país por parte del fabricante y respetando las leyes de garantía del mismo.
6. Los gastos que se deriven por el abandono del producto en los centros de servicio (almacenamiento, bodegaje y mantenimiento), deberán ser asumidos por el consumidor, conforme a la normatividad de cada país.
7. Mabe No asumirá ni autorizará asumir a su nombre otras obligaciones en relación con la venta del producto o cualquiera de sus partes, diferentes a las contempladas en este certificado.

Aplica solo para Colombia:

- El término de la garantía contará a partir de la fecha de entrega del producto al consumidor final y por el tiempo indicado en la figura 1 de este Certificado.
- Mabe garantiza la disponibilidad de repuestos por cinco (5) años luego del cese de producción del modelo en fábrica.

Aplica solo para República Bolivariana de Venezuela:

- Mabe garantiza la disponibilidad de repuestos por siete (7) años.

Exclusivo para Chile, Ecuador, Perú y Venezuela:

El término de la garantía contará a partir de la fecha de compra del producto y el consumidor debe presentar el documento de compra legalmente emitido por la casa comercial ya sea: boleta, factura o guía de despacho en la visita del personal de servicio.

Fig. 1:

País	Tiempo	País	Tiempo
Colombia	1 Año	República Bolivariana de Venezuela	1 Año
Ecuador	1 Año	Centroamérica	1 Año
Perú	1 Año	Chile	1 Año

Para ser llenado por el distribuidor

Producto: _____

Modelo: _____

Fecha de venta: _____

Marca: _____

No. de serie: _____

Distribuidor: _____

Firma o sello del distribuidor

