

# ENCIMERA VITRO 3 PLUS 2.0

SAP: 19125

## ● CARACTERÍSTICAS GENERALES

- Encimera vitrocerámica
- Cristal templado
- 3 Focos de cocción
- 9 Niveles de Calor
- Indicador placa encendida
- Indicador calor residual
- Temporizador
- Apagado automático seguridad
- Bloqueo de seguridad para niños
- Distancia a campana 600 mm min - 700 mm máx

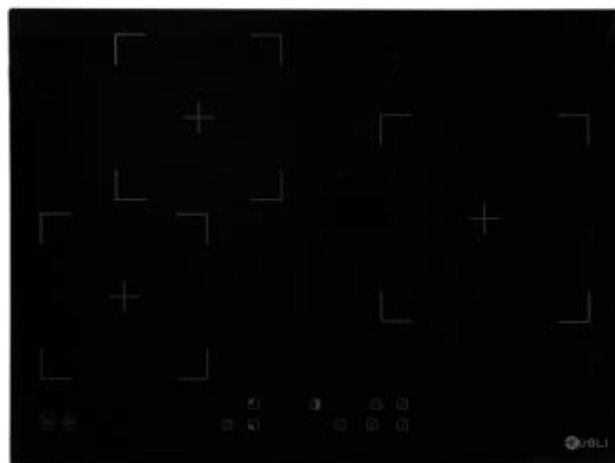

Dimensión de Producto 48 x 600 x 450 mm  
(alto x ancho x fondo)

Dimensión de Encastre 50 x 563 x 420 mm  
(alto x ancho x fondo)

## ● INFORMACIÓN TÉCNICA

Potencia Total	3850 W
Tensión	220 - 240 V
Frecuencia	50 - 60 Hz
Intensidad	19 A
Largo de Cable	110 cm

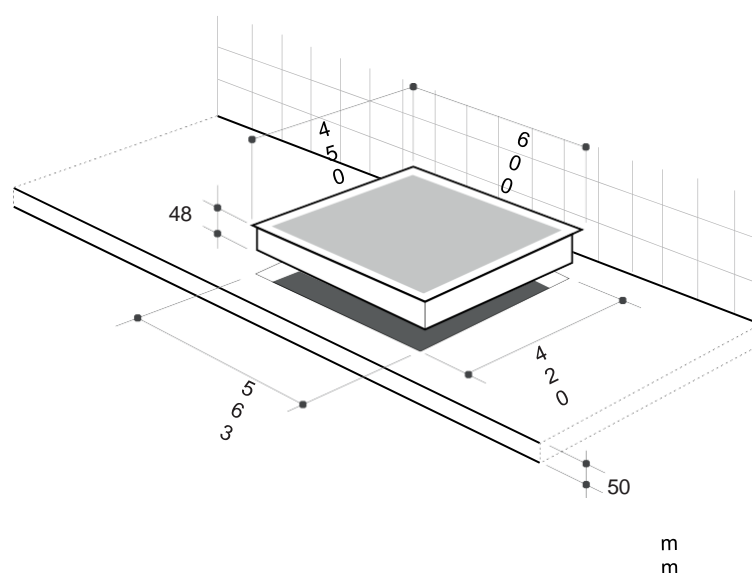

m  
m