

BATERÍA SEVILLA

7 PZS

SAP: 15079

— CARACTERÍSTICAS GENERALES

7 piezas

Batería de triple material: 0.5mm/Acero Inox,
304+1.3mm/Aluminio+0.5mm/Cobre

Espesor: 2.3 mm

Adecuado para todo tipo de encimeras

Exterior con efecto martillado

Sartén con triple capa de revestimiento antiadherente Greblon

Tapas de acero inoxidable 304



— ACCESORIOS

Olla de 24 * 13.5cm con tapa

Olla de 20 * 9.5 cm con tapa

Sartén de 16 * 7.5 cm con tapa

Sartén de 24 * 7.5 cm con recubrimiento interior antiadherente GREBLON

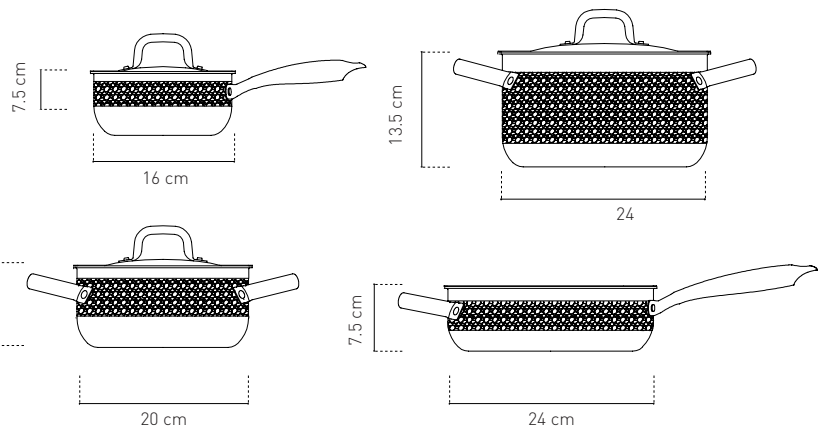

— INFORMACIÓN TÉCNICA

Peso 5.2kgs

Color Acero inoxidable con efecto martillado en el exterior