

# TOSTADOR 4 REBANADAS ICONIC BLACK

SAP: 14834

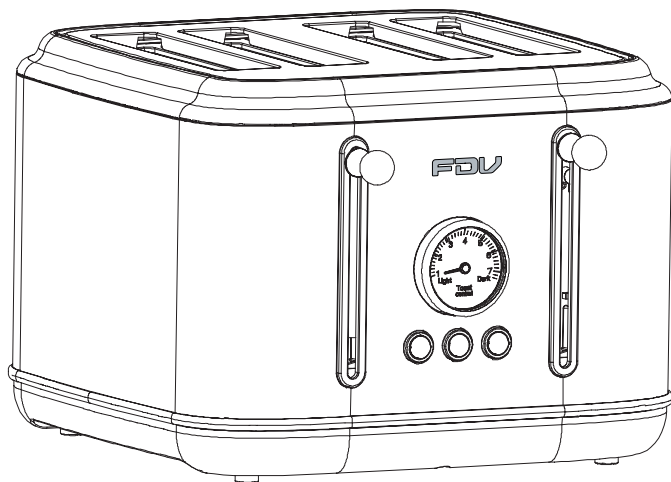

Estimado Cliente:

Gracias por elegir un producto KITCHEN CENTER.

Este manual contiene las instrucciones, advertencias y recomendaciones para desempacar, instalar, usar, limpiar, cuidar, y disfrutar este producto. También contiene nuestra información de contacto y la Póliza de Garantía.

Le aconsejamos leerlo cuidadosamente y tenerlo al alcance para consulta futura. Muchas dudas y problemas aparentes pueden ser solucionados consultando la sección correspondiente.

Le pedimos registrar los siguientes datos de su boleta, factura de compra o acta de recepción de nueva obra como comprobante de adquisición:

Fecha: \_\_\_\_\_ Número \_\_\_\_\_

Si lo prefiere puede simplemente conservar el original de su boleta, factura o acta de recepción, o una fotocopia en papel o una copia digital (PDF, JPG) para cuando requiera mantenimiento, reparación o garantía del producto.

Si quiere contactarnos con consultas, preguntas, sugerencias, reclamos, solicitud de mantenimiento o reparación, o para hacer efectiva su garantía puede hacerlo vía mail, teléfono o en persona con nuestro Servicio de Asistencia Técnica SAT

	600 411 77 00		WhatsApp +[569] 9825 1775
	POSTVENTA@KITCHENCENTER.CL		WWW.KITCHENCENTER.CL
	AV. EL SALTO 3485, RECOLETA , SANTIAGO, CHILE.		

El equipo de profesionales SAT está a su entera disposición para atenderle con un servicio rápido, fiable y cercano.

KITCHEN CENTER S.P.A.

<b>CONSIDERACIONES IMPORTANTES</b>	<b>04</b>
<b>COMPOSICIÓN</b>	<b>07</b>
<b>USO Y CUIDADO</b>	<b>08</b>
<b>LIMPIEZA</b>	<b>09</b>
<b>CUIDADO Y MANTENIMIENTO</b>	<b>10</b>

## CONSIDERACIONES IMPORTANTES

---

1. Por favor, lea estas instrucciones antes de usar el tostador y guárdelo para futuras referencias.
2. Este aparato puede ser utilizado por niños de 8 años o más y personas con capacidades físicas, sensoriales o mentales reducidas o falta de experiencia y conocimiento si se les ha dado supervisión o instrucción sobre el uso del aparato de una manera segura y comprenden los peligros involucrados. Los niños no deben jugar con el aparato. La limpieza y el mantenimiento del usuario no deben ser realizados por niños a menos que sean mayores de 8 años y estén supervisados.
3. Mantener el aparato y su cable fuera del alcance de los niños menores de 8 años.
4. Si el cable de suministro está dañado, deberá ser sustituido por el fabricante, su agente de servicio o personas cualificadas de forma similar para evitar un peligro.
5. El pan puede quemarse, por lo tanto, no utilice la tostadora cerca o debajo de material combustible, como cortinas.
6. Los aparatos no están diseñados para ser operados por medio de un temporizador externo o un sistema de control remoto separado.
7. En cuanto a las instrucciones para la limpieza de superficies en contacto con alimentos, le agradecemos que consulte el apartado "Cuidado y Limpieza".
8. Este aparato está destinado a ser utilizado en el hogar y en aplicaciones similares tales como:
  - áreas de cocina para el personal en tiendas, oficinas y otros entornos de trabajo;
  - casas de campo;
  - por clientes en hoteles, moteles y otros entornos de tipo residencial;
  - ambientes tipo bed and breakfast.
9. Para protegerse contra riesgos eléctricos no sumerja ninguna parte del aparato o cable en agua o cualquier otro líquido.
10. Es necesaria una estrecha supervisión cuando el aparato está cerca de los niños.
11. No deje el dispositivo desatendido cuando esté en uso.
12. Utilice siempre el aparato en una superficie seca y nivelada.
13. No utilice este aparato al aire libre.
14. Desconecte siempre de la toma del enchufe cuando no esté en uso y antes de limpiar.
15. No opere el aparato si está dañado, después de que un aparato funcione mal o se haya dañado de alguna manera, regrese al departamento de servicio al cliente para su reparación, porque se requieren herramientas con propósitos especiales.
16. En aras de la seguridad, deben llevarse a cabo controles periódicos y minuciosos del cable de suministro para garantizar que no se encuentren daños. En caso de que haya signos de que el cable está dañado en el más mínimo grado, todo el aparato debe ser devuelto al departamento de servicio al cliente.
17. No deje que el cable cuelgue sobre el borde de una mesa o mostrador ni toque superficies calientes. Deje que la unidad se enfríe antes de envolver el cable alrededor de la base para su almacenamiento.
18. Se debe tener cuidado, no tocar ninguna superficie caliente, no almacenar ni cubrir el aparato hasta que se haya enfriado por completo.
19. No coloque este aparato en o cerca de un quemador de gas caliente o eléctrico, en o donde podría tocar un horno caliente, o un horno de microondas.
20. No use abrasivos agresivos, limpiadores cáusticos o limpiadores de horno al limpiar este aparato.
21. Cuando utilice este aparato, deje un espacio de aire adecuado por encima y en todos los lados para la circulación del aire. No permita que este aparato toque cortinas, revestimientos de paredes, ropa, vajillas u otros materiales inflamables durante su uso. Se requiere PRECAUCIÓN en superficies donde el calor puede causar un problema: se recomienda una almohadilla de calor aislada.
22. No use el tostador sin la bandeja de miga en su lugar. La bandeja de migas debe limpiarse regularmente. No permita que se acumulen migas en la bandeja.
23. No utilice este aparato con ningún producto alimenticio que contenga un porcentaje de azúcar o con productos que contengan mermelada o conservas.
24. La temperatura de las superficies accesibles puede ser alta cuando el aparato está en funcionamiento.

## ¡¡ADVERTENCIA!!

Nunca intente extraer tostadas atascadas, muffins, bagels o cualquier otro elemento con un cuchillo o cualquier otro objeto, ya que el contacto con elementos vivos puede causar electrocución.

Deje que el aparato se enfríe, desenchufe y retire cuidadosamente el pan.

El siguiente es el símbolo de precaución de seguridad de una superficie caliente accesible a las personas. Este símbolo le alerta de los peligros que el calor puede ocasionarle.



**PRECAUCIÓN**, Superficie caliente. La superficie puede estar caliente y no debe tocarse sin tener cuidado.

## COMPOSICIÓN

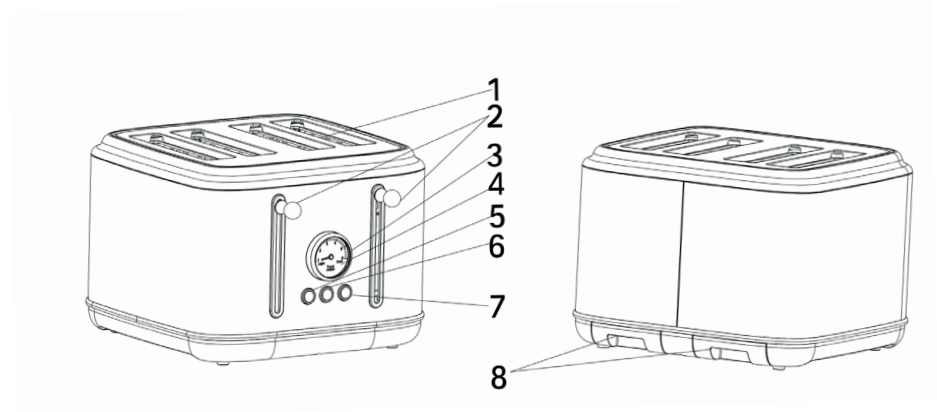

1. Ranuras de tostado de ancho variable.
2. Palanca de control de movimiento del pan.
3. Control electrónico de nivel de tostado del pan.
4. Dial de control
5. Botón Cancelar
6. Botón Recalentar
7. Botón Descongelar
8. Para sacar la bandeja de migas.

## USO Y CUIDADO

---

1. Inserte el enchufe en una toma de alimentación de red adecuada y encienda la alimentación.
  2. Coloque hasta cuatro rebanadas de pan, muffins o bagels en las ranuras de pan.
  3. Seleccione el ajuste de nivel de tostado deseado, del No.1 al No.7 en la perilla de control de tostado. (No.1-muy claro, No. 7-más oscuro).
  4. Al usar el tostador por primera vez le sugerimos que lo use en el número 4. Los diferentes tipos de pan y preferencias personales pueden requerir un ajuste de nivel diferente.
  5. Presione la palanca de control de movimiento hacia abajo hasta que haga clic en su lugar. (Nota: Sólo cuando se pulsa la palanca de control de movimiento de la derecha hacia abajo hasta que se hace clic en su lugar se puede pulsar la palanca de control de movimiento de la izquierda y empezar a trabajar). El ciclo de tostado comenzará automáticamente. Tenga en cuenta: si la unidad no está enchufada y girada en el punto de alimentación, la palanca de control de movimiento no hará clic en su lugar.
  6. El tostador se apaga cuando se logra el color tostado deseado y se levanta automáticamente la tostada. El proceso de tostado se puede detener en cualquier momento pulsando el botón de cancelar.
- **TOSTANDO PAN CONGELADO:** Para tostar el pan congelado, coloque el pan en las ranuras de pan y seleccione el ajuste de tostado deseado. Presione la palanca de control de movimiento hacia abajo hasta que haga clic en su lugar y luego presione el botón para descongelar.
  - **TOSTADAS RECALENTADAS:** El tostador le permite recalentar las tostadas sin tostarlas adicionalmente. Para recalentar, coloque las tostadas en las ranuras de pan, baje la palanca de control de movimiento hasta que haga clic en su lugar y presione el botón de recalentar.
  - **COMPROBACIÓN DEL TOSTADO DEL PAN:** El tostador le permite levantar la palanca de control de movimiento hacia arriba para mirar el color de la tostada en cualquier estado de trabajo sin cancelar el proceso de tostado. No toque el pan durante la revisión. Suelte la palanca de control de movimiento, el pan volverá a las ranuras para seguir siendo tostado. Si está satisfecho con el pan tostado, pulse el botón cancelar para detener el proceso de tostado.
  - En el improbable caso de que el pan o el bollo se atasquen, apague la máquina en la toma de corriente, retire el enchufe de la toma de alimentación y retire cuidadosamente el pan del tostador, asegurándose de que no dañe el elemento.

## LIMPIEZA

---

1. Siempre apague la alimentación, retire el enchufe y deje que el tostador se enfríe antes de limpiar.
2. Para quitar las migas del tostador, deslice la bandeja de migas desde debajo del mismo, vacíela y reemplácela en el tostador antes de usarlo de nuevo.
3. Limpie el exterior de la máquina con un paño ligeramente humedecido y pule con un paño seco suave.
4. No sumerja la unidad en agua.
5. Para limpiar el interior, gire la máquina boca abajo sobre el fregadero y agite las migas libremente.
6. La bandeja de migas debe limpiarse regularmente. No permita que las migas de pan se acumulen en la parte inferior del tostador.

## CUIDADO Y MANTENIMIENTO

---

### ADVERTENCIAS

- *No intente desmontar no reparar el producto usted mismo ya que esto puede ser peligroso.*

### RECOMENDACIONES

- Para cualquier actividad de cuidado o mantenimiento no indicado en este manual contacte a nuestro Servicio de Asistencia Técnica.

	600 411 77 00		WhatsApp +(569) 9825 1775
	POSTVENTA@KITCHENCENTER.CL		WWW.KITCHENCENTER.CL
	AV. EL SALTO 3485, RECOLETA , SANTIAGO, CHILE.		



[WWW.KITCHENCENTER.CL](http://WWW.KITCHENCENTER.CL)