

LAVADORA FDV Optimus 8Kilos

SAP: 14687

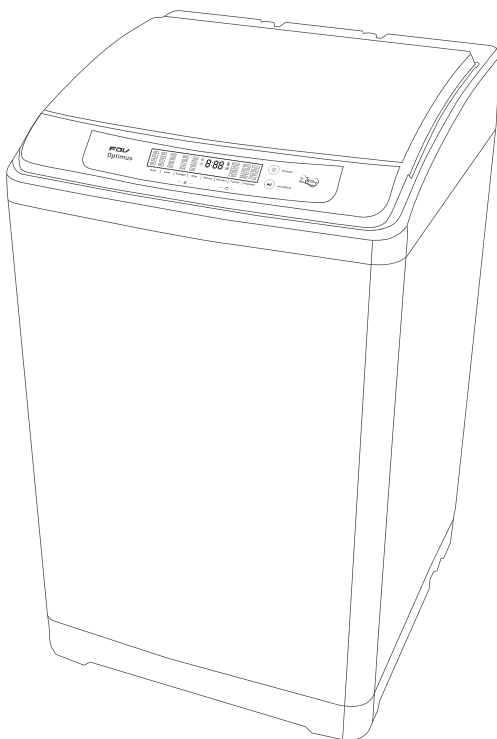

Estimado Cliente:

Gracias por elegir un producto KITCHEN CENTER.

Este manual contiene las instrucciones, advertencias y recomendaciones para desempacar, instalar, usar, limpiar, cuidar, y disfrutar este producto. También contiene nuestra información de contacto y la Póliza de Garantía.

Le aconsejamos leerlo cuidadosamente y tenerlo al alcance para consulta futura. Muchas dudas y problemas aparentes pueden ser solucionados consultando la sección correspondiente.

Le pedimos registrar los siguientes datos de su boleta, factura de compra o acta de recepción de nueva obra como comprobante de adquisición:

Fecha: _____ Número _____

Si lo prefiere puede simplemente conservar el original de su boleta, factura o acta de recepción, o una fotocopia en papel o una copia digital (PDF, JPG) para cuando requiera mantenimiento, reparación o garantía del producto.

Si quiere contactarnos con consultas, preguntas, sugerencias, reclamos, solicitud de mantenimiento o reparación, o para hacer efectiva su garantía puede hacerlo vía mail, teléfono o en persona con nuestro Servicio de Asistencia Técnica SAT

	600 411 77 00		WhatsApp +[569] 9825 1775
	POSTVENTA@KITCHENCENTER.CL		WWW.KITCHENCENTER.CL
	AV. EL SALTO 3485, RECOLETA, SANTIAGO, CHILE.		

El equipo de profesionales SAT está a su entera disposición para atenderle con un servicio rápido, fiable y cercano.

KITCHEN CENTER S.P.A.

CONSIDERACIONES IMPORTANTES	04
PARTES Y PIEZAS	07
INSTALACIÓN	08
FUNCIONES	14
INSTRUCCIONES DE USO	16
MANTENIMIENTO Y LIMPIEZA	22
CONSEJOS PARA SOLUCIONAR PROBLEMAS	24
CUIDADO Y MANTENIMIENTO	26
PÓLIZA DE GARANTÍA	27

CONSIDERACIONES IMPORTANTES

PARÁMETROS TÉCNICOS

Parámetros / Modelo	XQB80-L5PTE
Energía	220-240V~/50Hz
Potencia máxima	400W
Capacidad de lavado	8kg (ropaseca)
Capacidad de giro	8kg (ropaseca)
Lavado/giro de potencia de entrada	400W/400W
Presión estándar del tambor	0.02-0.85MPa
Ruido	60db(A)(lavado) 68db(A)(spin)
Peso neto/peso bruto	37kg/43kg
Dimensión exterior (WxHxD) mm	569x972x592

Lea y comprenda en profundidad estas instrucciones de seguridad antes de su uso. Los elementos indicados aquí son precauciones de seguridad muy importantes, que deben seguirse. No podemos ser responsables de los daños causados por el incumplimiento de las instrucciones de advertencia y seguridad o resultantes de un uso u operación incorrectos. El aparato puede ser utilizado por niños a partir de 8 años y personas con capacidades físicas, sensoriales o mentales reducidas o falta de experiencia y conocimiento si se les ha dado supervisión o instrucción sobre el uso del aparato de una manera segura y comprenden los peligros involucrados. Los niños no deben jugar con el aparato. La limpieza y el mantenimiento del aparato no serán realizados por niños sin supervisión. Los niños de menos de 3 años deben mantenerse alejados a menos que estén supervisados continuamente.

SEGURIDAD TÉCNICA

- Antes de configurar la lavadora, compruebe si hay daños visibles externamente. No instale ni utilice una lavadora dañada.
- Antes de conectar la lavadora, asegúrese de que los datos de conexión de la placa de datos (voltaje y corriente) coincidan con el suministro de electricidad. En caso de duda, consulte a un electricista cualificado.
- La seguridad eléctrica de esta lavadora sólo puede ser garantizada cuando la continuidad está completa y tiene un sistema de puesta a tierra eficaz que cumple con las actuales regulaciones de seguridad locales y nacionales. Lo

más importante es que este requisito básico de seguridad esté presente y se pruebe de forma regular. Cuando haya alguna duda, el sistema de cableado doméstico debe ser inspeccionado por un electricista cualificado. El fabricante no puede ser considerado responsable de las consecuencias de un sistema de puesta a tierra inadecuado.

- No conecte la lavadora a la red eléctrica mediante un cable de extensión. Los cables de extensión no garantizan la seguridad requerida del aparato. Las reparaciones de personas no autorizadas podrían dar lugar a peligros imprevistos para el usuario, por los que el fabricante no puede responder ni aceptar la responsabilidad.
- Las reparaciones solo deben ser realizadas por un técnico de servicio aprobado. Asegúrese de que la corriente no se suministra a la máquina hasta después de que se hayan llevado a cabo los trabajos de mantenimiento o reparación.
- Si el cable de alimentación está dañado, debe ser sustituido por el fabricante, su agente de servicio o personas igualmente cualificadas para evitar cualquier peligro.
- Cuando se instalan estas piezas se pueden garantizar los estándares de seguridad de la máquina.



Precaución: Esta máquina lavadora debe estar puesta en tierra.

USO CORRECTO

- Para evitar el riesgo de lesiones personales o daños a la lavadora, no instalarla en un lugar donde esté húmedo y/o donde le llegue lluvia.
- No instale la lavadora en un lugar donde sufra forma directamente el sol, en la que se dañará el plástico de los componentes, se acortará la vida útil de la lavadora.
- No instale la lavadora en el lugar donde pueden producirse temperaturas por debajo de la congelación. Las mangueras congeladas pueden reventar o dividirse. La fiabilidad de la unidad de control electrónico puede verse afectada a temperaturas por debajo del punto de congelación.
- No dispare a la lavadora con agua cuando la limpie.
- Mantenga la lavadora alejada del fuego o de las fuentes de calor.
- Apague el grifo si la máquina debe dejarse durante cualquier período de tiempo (por ejemplo, vacaciones), especialmente si no hay drenaje de piso en las inmediaciones.

- No coloque sustancias inflamables cerca de la máquina, como queroseno, benceno, diluyente de pintura y alcohol.
- No ponga ropa con tales sustancias en el tambor.
- Tenga cuidado de asegurarse de que los objetos extraños (por ejemplo, clavos, alfileres, monedas, clips de papel) no lleguen de ninguna forma a la máquina dentro de la ropa. Estos pueden dañar los componentes de la máquina (por ejemplo. Del tambor), lo que a su vez puede resultar en daños en la ropa.
- No lave ni gire sábanas y prendas impermeables. Nunca toque la ropa con la mano durante el ciclo de giro hasta que la bañera haya dejado completamente de girar.
- No coloque la mano o el pie debajo de la lavadora mientras la máquina esté funcionando.
- No suba ni ponga nada pesado en la parte superior de la máquina.
- No utilice agua más caliente de 50°C para lavar.
- Para lavadoras que tienen aberturas de ventilación en la parte inferior, no puede estar situada sobre una alfombra.
- Los niños pueden caer en el tambor y ahogarse. No deje la lavadora con agua permanece en el interior.

SEGURIDAD CON LOS NIÑOS

- Mantenga a los niños alejados de la lavadora en todo momento. Para evitar el riesgo de lesiones no permita a los niños jugar en o cerca de la máquina ni de sus controles. Supervise a los niños mientras usted la está usando.
- Los niños mayores sólo pueden usar la lavadora si su funcionamiento se les ha explicado claramente y si son capaces de usarlo bajo medidas de seguridad.

PARTES Y PIEZAS

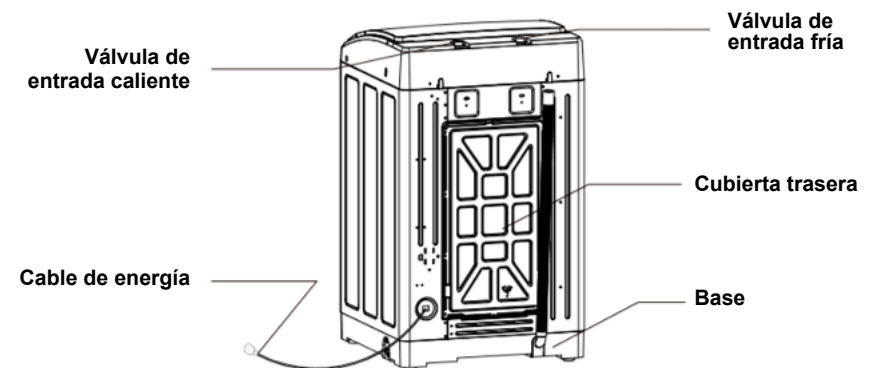
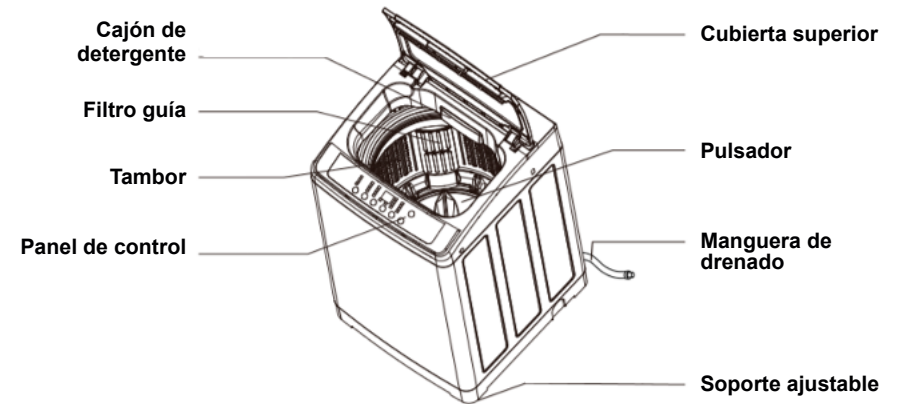

⚠ PRECAUCIÓN:

La forma de la máquina mostrada en el manual es sólo para propósitos de instrucción. Los usuarios tienen que fijarse en el modelo que cada uno compró. Por favor discúlpenos por cualquier inconveniencia.

INSTALACIÓN

EMBALAJE

- Retire todo el embalaje (incluida la base de espuma), o vibraciones y ruidos podrían ocurrir.
- Poner todos los materiales del paquete (por ejemplo, la bolsa de plástico) en un lugar inalcanzable para los niños. Después de eliminar todos los paquetes, compruebe si la máquina está intacta. Si surge alguna pregunta, por favor póngase en contacto con el vendedor inmediatamente antes de su uso.
- Por favor, no instale las placas de embalaje en la lavadora, de lo contrario la lavadora generará un sonido anormal y se dañará.
- Gotas de agua pueden aparecer en la bolsa de plástico de embalaje y el vidrio de la ventana de observación de vez en cuando. Estas gotas son de la condensación resultante de las pruebas de agua antes de que el producto salga de la fábrica. Es normal.

INSTALACIÓN PARA EL SEGURO TRASERO

- Cuando el paquete esté abierto, por favor ponga la máquina lavadora en un objeto blando (por ejemplo, toalla, manta de lana) suavemente.
- Empuje el seguro en el extremo inferior del bloque desde derecha a izquierda a mano, y luego tómelolo y levántelo ligeramente como se muestra en la figura.

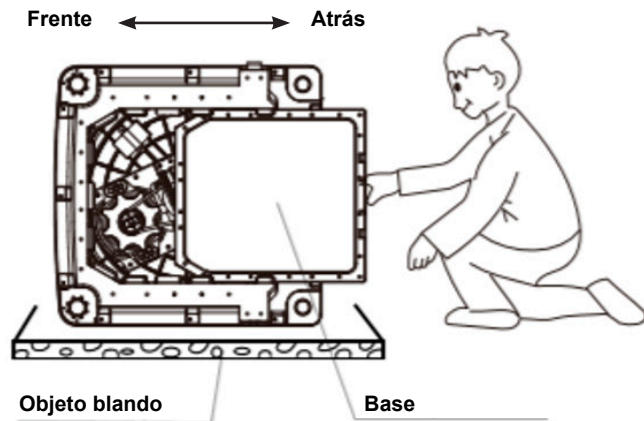

ACCESORIOS

Asegúrese de haber recibido todos los elementos que se muestran a continuación.

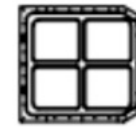

Seguro Trasero



Pieza en "U"



Manual



Manguera de entrada de agua fría



Manguera de entrada de agua caliente

REQUERIMIENTOS DE INSTALACIÓN

- Instale la lavadora en un suelo robusto y liso en donde la inclinación máxima que haya puede ser de dos grados, si es que son suelos de madera de una superficie alfombrada.
- La máquina debe colocarse de forma segura. La distancia entre la máquina y la pared debe ser de más de 10cm.
- Para evitar vibraciones durante el giro, la máquina no debe estar instalada en revestimientos de suelo blando.
- Dos posiciones diagonales de la lavadora se pueden presionar con las manos para ver si hay temblores.

⚠ Precaución: Si el suelo está disperejo, ajuste con un nivelador para que así la máquina quede nivelada. Por favor no coloque pedazos de madera u otros objetos debajo de la base o los pies de la máquina.

AJUSTE DE NIVEL

La máquina debe estar perfectamente nivelada en sus cuatro pies para asegurar una operación apropiada. Una instalación incorrecta puede aumentar el consumo de electricidad y agua. También puede producir que la máquina se mueva mientras funciona.

Haga lo siguiente cuando la máquina no está nivelada.

- Levante ligeramente el lado del nivelador, y rote la tuerca reguladora como se muestra en la imagen y luego suelte la tuerca niveladora.
- Rote el nivelador y regular a la altura requerida.
- Apriete la tuerca reguladora.

⚠ Precaución:

La tuerca reguladora debe estar apretada antes del ajuste de nivel. Si está suelta causará vibraciones y ruidos.

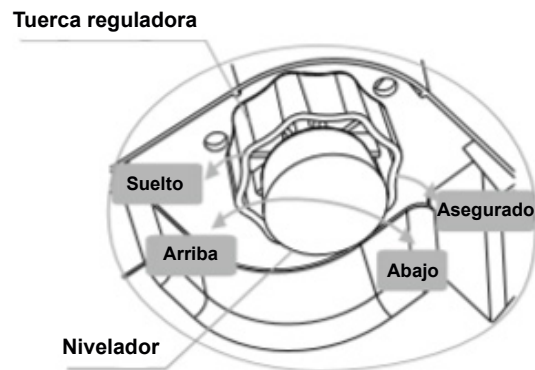

CONEXIÓN DE MANGUERA DE ENTRADA

Cuando utilice la lavadora, conecte un extremo de la manguera de entrada con la lavadora y el otro con un grifo.

Grifo apropiado

A continuación se especifican dos tipos de grifos que son apropiados:

- **Grifo común:** la longitud de salida del grifo debe ser de más de 10 mm. El grifo debe ser perfectamente igual, si es desigual, por favor límelo con una lima.

- **Grifo especializado:** el ángulo exterior del extremo de salida debe estar en un ángulo redondo y la superficie debe ser lisa, de lo contrario el anillo de sellado de goma de la manguera se dañaría y podría causar fugas de agua. Al instalar la manguera de entrada, por favor preste atención a conectarla o a ponerla verticalmente. Debe estar apretada sin que se suelte después de estar conectado. Si se usa un grifo especializado, no es necesario instalar una junta de manguera de entrada.

Grifo común apropiado

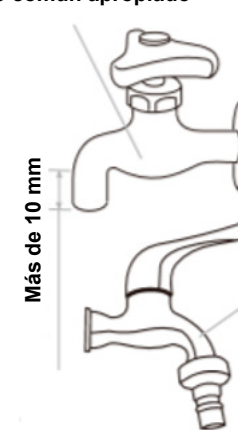

Grifo inapropiado



Grifo especializado apropiado

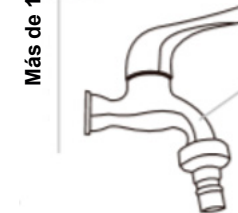

CONEXIÓN ENTRE LA JUNTA DE MANGUERA DE ENTRADA Y EL GRIFO

- 1) Presione el extremo inferior de la barra de bloqueo para empujar el control deslizante hacia abajo y bajar la junta de la manguera de entrada de los componentes de la tubería de entrada, como se muestra en la Figura 1.
- 2) Afloje los cuatro tornillos en la junta de la manguera de entrada correctamente y luego ajuste la manguera de entrada en el grifo, como se muestra en la Figura 2. (Si el calibre del grifo es ligeramente más grande y la manguera de entrada no se puede conectar, se pueden aflojar los cuatro tornillos y bajar el revestimiento. La parte frontal del grifo debe ser pareja, de lo contrario causará fugas de agua, como se muestra en la Figura 3.)
- 3) Atornille los cuatro tornillos en la junta de la manguera de entrada por igual como se muestra en la Figura 4.
- 4) Quite la placa de aviso y atornille la tuerca apretada de acuerdo con los requisitos de la figura, como se muestra en la Figura 5.



Figura 1



Figura 2

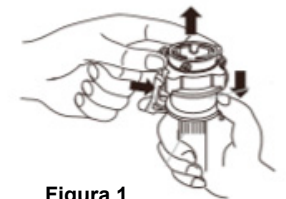

Figura 3

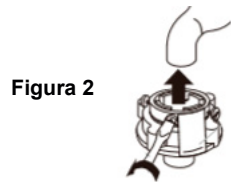

Figura 4



Figura 5

CONEXIÓN ENTRE LA JUNTA DE MANGUERA DE ENTRADA Y EL GRIFO

- 1) Pulse el control deslizante e inserte la manguera de entrada en la junta de la manguera de entrada. Cuelgue la junta de la manguera de entrada junto a la barra de bloqueo, y luego baje el control deslizante hasta que genere un sonido de pop, como se muestra en la figura 1.

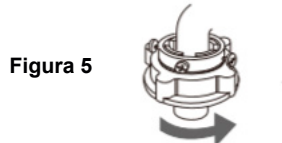
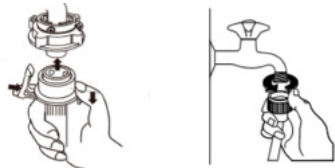

- 2) Si el grifo de agua es un tipo de tornillo, ensamblar una manguera de suministro de agua de sombrero que se ajuste en el grifo, como se muestra en la Figura 2.
- 3) La manguera de entrada no se puede doblar por la fuerza.
- 4) Una vez finalizada la instalación, compruebe si hay fuga o no.
- 5) Cada vez antes de usar la lavadora, compruebe la conexión entre la junta de la manguera de entrada y el grifo, así como comprobar si la junta de la manguera de entrada es firme para evitar que se caiga debido a la instalación sin terminar.

CONEXIÓN ENTRE MANGUERA DE ENTRADA Y LAVADORA

- 1) Por favor, no baje la almohadilla absorbente y compruebe si la almohadilla absorbente se cae o daña cada vez antes de usar la lavadora; si esta situación sucede, por favor póngase en contacto con nosotros (Departamento de servicio de ventas) a tiempo.
- 2) Ajuste la tuerca de la manguera de entrada en la articulación de la válvula de entrada.

- 3) Atornille la tuerca de la manguera de entrada y compruebe si está apretada correctamente sacudiéndola ligeramente.



SALIDA DE AGUA DIRECTO AL FREGADERO

- 1) Si el grifo no ha sido realizado antes, debe retirar el tapón en blanco que puede estar en su lugar. Empuje la manguera de drenaje en el grifo y asegure con un clip si es necesario, asegúrese de que se forma un bucle en la manguera de drenaje para evitar residuos del fregadero entrando en la lavadora. Si es necesario, la manguera de drenaje se puede extender a una longitud de 4 M.

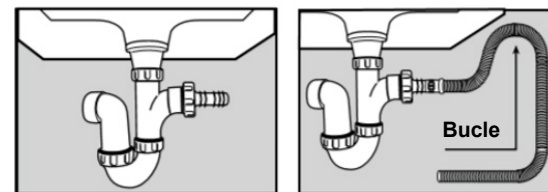

SALIDA DE AGUA DIRECTO AL FREGADERO

- 1) En primer lugar, formar un gancho en el extremo de la manguera de drenaje utilizando la pieza "U" suministrada. Coloque la manguera de drenaje en su tubo de soporte, que debe tener un diámetro interno de aproximadamente 38 mm, lo que garantiza que haya una rotura de aire entre la manguera de drenaje y el tubo de espera. Al descargar en un tubo de pie asegúrese de que la parte superior del tubo de soporte no sea más de 90 cm y no menos de 60 cm por encima del nivel del suelo.

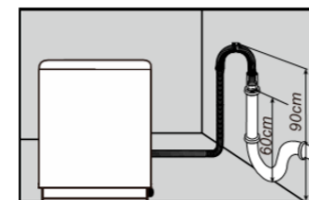
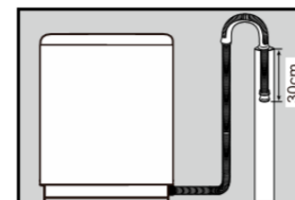

FUNCIONES



Encender

Pulse este botón para conectar la alimentación o cortar la alimentación.

Inicio/Pausa

Cuando elige el programa o la función apropiados, puede pulsar este botón para cambiar el estado de inicio y pausa, no será posible cuando se activa el bloqueo infantil.

Programa

De acuerdo con el volumen de la ropa y las manchas, usted puede seleccionar un programa adecuado por sí mismo.

Retraso

Pulse este botón repetidamente para elegir el tiempo de retardo para el lavado, el tiempo de retardo se refiere a la hora o el tiempo de la mención al principio del lavado.

Nivel

Pulse el botón y podrá cambiar el nivel de agua según sus requisitos. No presione el botón en estado de no agua, el impulsor girará, y el nivel de agua que se necesita se puede detectar de acuerdo con el volumen de ropa.

Función

De acuerdo con sus requisitos, puede seleccionar una función adecuada por sí mismo.

Aire seco

Si espera que sea más fácil secar, puedes elegir una función seca. Secar con aire sólo puede acelerar la sequedad de la ropa, no puede reemplazar completamente el otro tipo de secado.

Lavar, enjuagar y girar

Pulsar estos botones le permite elegir su tiempo de lavado / girado y el número de enjuagues.

Ícono

Para evitar el funcionamiento anormal de la maquina cuando un niño por curiosidad la enciende, puede iniciar el botón de niños. Para bloquear el botón Pulse "Aire seco" y "Función" durante 3 segundos, el Bloqueo infantil puede bloquearse o cancelarse de forma segura.

Ícono

Pulse "Enjuagar" y "Girar" durante 3 segundos al mismo tiempo, apagará todo ruido. Si desea recuperar ruidos, puede pulsar "Enjuagar" y "Girar" para 3 segundos de nuevo, y puede recupéralos.

INSTRUCCIONES DE USO

PRIMER USO

Antes de lavar la ropa por primera vez, debe realizar un ciclo completo sin ropa. Para hacer esto:

- 1) Coloque la manguera de drenaje para drenar.
- 2) Conecte bien las mangueras de entrada y encienda el grifo.
- 3) Después de asegurarse de que la toma de corriente esté conectada a tierra de forma fiable, conecte el cable a la toma de corriente.
- 4) Pulse "Power" y luego "Start/Pause"

El agua restante dentro de la lavadora resultante de las pruebas realizadas por el productor será expulsada.

PREPARACIÓN DE LA ROPA

- 1) Ordene la ropa por color y por etiqueta de cuidado. La mayoría de las prendas tienen una etiqueta de cuidado textil en el cuello o la costura lateral.
- 2) Asegúrese de eliminar cosas como llaves, alfileres y monedas de la ropa.
- 3) Ate las cuerdas/correas de delantales, fundas de almohada y similares, cierre los sujetadores y de vuelta las prendas. (Vea la Figura 1)
- 4) Los textiles oscuros a menudo contienen exceso de tinte y deben lavarse por separado varias veces antes de ser incluidos en una carga mixta. Lave siempre los blancos y los colores por separado.
- 5) No ponga ropa con mala absorción de agua en la lavadora
- 6) Pre-lavar la suciedad antes de poner la ropa en la lavadora. Un poco de detergente se puede aplicar a las manchas previamente para que se puedan limpiar de forma más fácil. (Vea la Figura 2)
- 7) Gire de adentro hacia afuera cualquier prenda que desprenda bolas de pelusa o pelusa. (Vea la Figura 3)
- 8) Ponga ropa con lencería de encaje, medias de nylon, telas transparentes de fibra química, etc. en una red de lavado comprada en una tienda.



Figura 1



Figura 2



Figura 3

AGREGAR DETERGENTE

Abra el cajón y agregue el polvo de lavado adecuado o detergente líquido (el que es condensado con pocas burbujas o sin burbujas se sugiere para su uso) en el compartimiento (ver tabla 3)

⚠ Precaución: El detergente de alta consistencia debe ser mezclado con agua para prevenir que se bloquee y que logre entrar en el lavador cilíndrico.

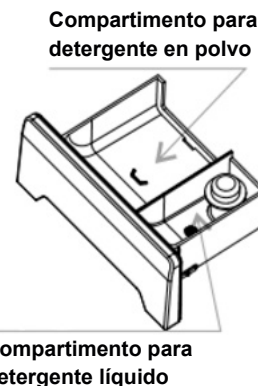

PASOS DE LAVADO

- 1) Abra la cubierta y coloque la ropa en el tambor una por una.
- 2) Coloque la cantidad adecuada de detergente en el compartimento y, a continuación, cierre la cubierta.
- 3) Pulse el botón “Encendido” para conectar la alimentación.
- 4) Pulse el botón “Programa” para seleccionar el procedimiento de lavado necesario.
- 5) Pulse el botón “Inicio/Pausa” para iniciar la lavadora.
- 6) Cuando el lavado ha terminado suena un tono de advertencia; después de que el tono de advertencia esté apagado, la alimentación se apagará automáticamente.

Consulte la siguiente tabla para conocer los procedimientos de lavado.

Tipo de detergente / nivel de agua por cantidad de carga	Polvo	Líquido
61 L	Aprox 50g	Aprox 75 ml
55 L	Aprox 47g	Aprox 69 ml
51 L	Aprox 45g	Aprox 64 ml
45 L	Aprox 42g	Aprox 58 ml
41 L	Aprox 40g	Aprox 53 ml
36 L	Aprox 37g	Aprox 47 ml
29 L	Aprox 33g	Aprox 41 ml
23 L	Aprox 30g	Aprox 35 ml

Programa	Situación donde es aplicable	Ejemplos de tipo de ropa para lavar
Estándar	Lavado rápido para ropa común	Ropa deportiva de algodón grueso, ropa deportiva común, ropa interior, calcetines, etc. Ropa con un icono de 
Intensivo	Lavado para ropa común. (La ropa relativamente insensible a las arrugas)	Ropa deportiva de algodón grueso, ropa deportiva común, ropa interior, calcetines, etc. Ropa con un icono de 
Pesado	Lavado para ropa pesada	Ropa de cama, ropa deportiva de algodón gruesa, ropa deportiva común, etc. Ropa con un icono de 
Eco	La ropa con menos manchas	La ropa de menos mancha con un icono de 
Remojar	La ropa con mucha mancha en el cuello, mangas, etc.	La ropa con un icono de 
Rápido	La ropa con menos manchas se puede lavar rápidamente	La ropa de menos mancha con un icono de 
Lana	Ropa de clase alta o ropa fina	Camisas de lino, ropa de lana, pantalones casuales. etc. Ropa con iconos de 
Algodón	Ropa de algodón	Ropa de algodón común, toallas, toallas de baño, etc.

Consejo: Si desea cambiar la ropa que se está lavando después de iniciar la lavadora, pulse el botón “Inicio/Pausa” para cambiar la ropa.

LAVADO CON PROCEDIMIENTO INICIAL O POR DEFECTO

La lavadora recurre a “Standard” como programa inicial después de estar encendida.

Las operaciones son las siguientes:

- 1) Encienda el grifo de agua y conecte la alimentación.
- 2) Abra la cubierta y coloque la ropa en el tambor una por una.
- 3) Coloque la cantidad adecuada de detergente en el compartimiento y, a continuación, cierre la puerta.
- 4) Cierre la cubierta.
- 5) Pulse el botón "Encendido" para conectar la alimentación.
- 6) Pulse el botón "Inicio/Pausa" para iniciar la lavadora; a continuación, se inicia el procedimiento de lavado.

PROCEDIMIENTO DE LIMPIEZA PARA LIMPIAR EL TAMBOR

- 1) Encienda el grifo de agua y conecte la alimentación.
- 2) Ponga la cantidad adecuada de detergente o limpiador especializado en el compartimiento; a continuación, cierre el cajón y la cubierta.
- 3) Pulse el botón "Encendido" para conectar la alimentación.
- 4) Pulse el botón "Programa" o "Función" seleccione el botón "Drum Clean".
- 5) Pulse el botón "Inicio/Pausa" para empezar a lavar.

Nota:

Limpie el tambor cada 3 meses usando el programa "Drum Clean".

SELECCIÓN MANUAL

Puede controlar el lavado manualmente en lugar de usar la configuración inicial. Las operaciones son las siguientes:

- 1) Encienda el grifo de agua y conecte la alimentación.
- 2) Abra la cubierta y coloque la ropa en el tambor una por una.
- 3) Coloque la cantidad adecuada de detergente en el compartimiento y, a continuación, cierre el cajón y la cubierta.
- 4) Pulse el botón "Encendido" para conectar la alimentación
- 5) Pulse el botón "Programa", seleccione el programa requerido.

- 6) Pulse el botón "Nivel", seleccione el nivel de agua requerido.
- 7) Pulse el botón "Lavar", seleccione el ciclo de lavado necesario.
- 8) Pulse el botón "Delay", seleccione el ciclo de lavado elegido anteriormente.
- 9) Pulse el botón "Enjuagar", seleccione los tiempos de lavado necesarios.
- 10) Pulse el botón "Girar", seleccione el tiempo de secado requerido
- 11) Pulse el botón "Inicio/Pausa", comience a ejecutar el proceso de lavado.

TÉRMINO DE LAVADO

Una vez finalizados los procedimientos, la lavadora sonará automáticamente para recordarle que saque la ropa o que vuelva a usarla.

MANTENIMIENTO Y LIMPIEZA

⚠ Desconecte la máquina del suministro eléctrico de red y retire el enchufe de la toma antes de limpiar la máquina.

LIMPIEZA DEL CAJÓN

Remueva los residuos de detergente regularmente. Limpie el cajón siguiendo las siguientes instrucciones:

- 1) Saque el cajón del detergente.
- 2) Saque el sifón del compartimento y límpielo.
- 3) Limpie el dispensador usando un cepillo y agua tibia.
- 4) Instale el cajón del detergente.

⚠ **Precaución:** Hay ganchos en el cajón para prevenir que se suelte. Por lo tanto, cuando quiera sacar el cajón debe tirar hacia afuera y levantar al mismo tiempo. Por favor ponga atención a los ganchos cuando instale el cajón.

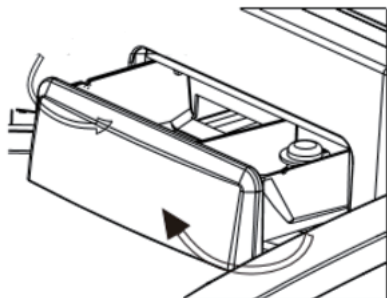

Instálelo de acuerdo con la flecha blanca y sáquelo de acuerdo a la dirección de la flecha negra.

LIMPIEZA DEL FILTRO

Cuando limpie debe usar un filtro de residuos en línea. Después de cada uso, debe limpiarlo a tiempo. Por favor límpielo de acuerdo a los siguientes pasos.

- 1) Saque el filtro de residuos en línea. Como se muestra en la imagen, apriete la uñeta del filtro con la mano y luego arrástrela hacia arriba.
- 2) Gire la caja de residuos y luego limpie la caja y el filtro.
- 3) Afirme la manilla del filtro, puede instalarla apretando esa misma manilla: asegúrese de que la uñeta del filtro este incorporada a la parte correspondiente.

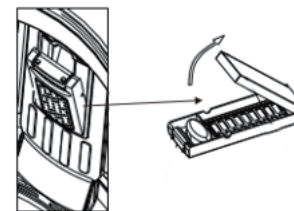

LIMPIEZA DEL FILTRO DE AGUA

Después de ser usado por un largo periodo de tiempo, la entrada de agua podría estar bloqueada. Límpiela de acuerdo a las siguientes instrucciones.

- 1) Cierre el grifo y conecte la máquina.
- 1) Encienda la máquina por 5 segundos (Haga que el agua en la manguera de entrada fluya hacia el tambor de lavado), luego apague la máquina.
- 1) Remueva la manguera de entrada, limpie las válvulas de alimentación removibles y filtros y luego instálelos en su lugar nuevamente.



DIAGRAMA ELÉCTRICO

XQB80-L5PTE

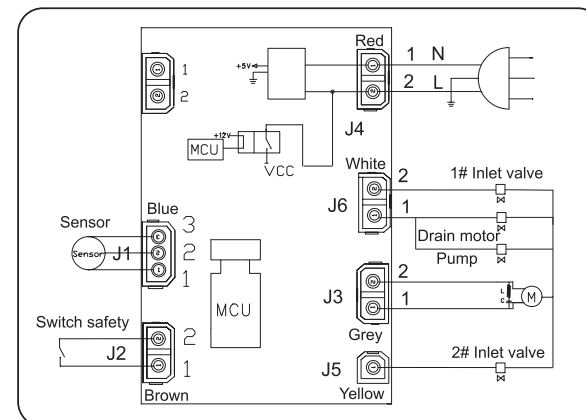

CONSEJOS PARA SOLUCIONAR PROBLEMAS

Problema	Posibles Causas	Solución
E1	<ol style="list-style-type: none"> 1. ¿La manguera de entrada está bien conectada? 2. ¿Está encendido el grifo? 3. ¿Está bloqueado el filtro de entrada de agua? 4. ¿Está congelada la manguera de entrada? 	<p>Conecte la manguera de entrada correctamente. Encienda el grifo. Limpie el filtro de entrada de agua. Resolver el problema de congelado</p>
E2	¿La cubierta está bien cerrada?	Cierra la cubierta bien.
E3	<ol style="list-style-type: none"> 1. ¿Está la manguera de drenaje instalada correctamente? 2. ¿Está una manguera de drenaje bloqueada por un objeto pesado? 3. ¿Está doblada la manguera de drenaje? 4. ¿La manguera de drenaje está bloqueada por materia extraña? 5. ¿Hay agua congelada dentro de la manguera? 	<p>Limpie la materia extraña dentro de la manguera. Descongele la manguera con agua de 50°C</p>
E4	Esto no es un fallo. Dado que la distribución de la ropa dentro del tambor no se realizó correctamente, ¿la lavadora no puede funcionar normalmente en secado?	Ponga bien la ropa en el tambor y reinicie el procedimiento de lavado.
E5	<ol style="list-style-type: none"> 1. ¿Si el cable está conectado? 2. ¿Si el sensor del interruptor está más allá del valor normal del rango? 3. ¿Si la fuga de tubería de aire? 	<p>Basado en el diagrama de cableado esquemático para conectar el cable. Cambie el nuevo sensor de interruptor. Cambiar nueva tubería de aire.</p>
E6	<ol style="list-style-type: none"> 1. ¿Hay algún problema con la válvula de entrada? 2. ¿Si la frecuencia de agua es mayor a la que eligió? 	Cambie la válvula de entrada por una nueva.
La lavadora no puede empezar.	<ol style="list-style-type: none"> 1. ¿La lavadora está conectada a la alimentación? 2. ¿Está desconectado el fusible de potencia? 3. ¿La cubierta está bien cerrada? 4. ¿Está el botón "Inicio / Pausa" presionado? 	<p>Conéctela a la alimentación y conecte el enchufe. Reemplace el fusible roto por uno nuevo. Abra la cubierta y ciérrela. Pulse "Inicio/Pausa".</p>

Problema	Posibles Causas	Solución
Intensivo vibración o ruido	<ol style="list-style-type: none"> 1. ¿Se situó la lavadora en terreno irregular? 2. ¿La ropa dentro del tambor interior de la lavadora está mal distribuida? 	<p>Localice la lavadora en terreno parejo y ajuste los pies ajustables para que la máquina esté nivelada. Distribuya la ropa dentro del tambor interior de nuevo para alcanzar el mejor equilibrio.</p>
Demasiadas burbujas	<ol style="list-style-type: none"> 1. ¿Hay mucho agente de limpieza añadido? 2. ¿Se aplica el agente limpiador con pocas burbujas que es especial para lavadoras automáticas completas? 	<p>Agregue un agente de limpieza adecuado. Utilice el agente de limpieza correctamente.</p>
Entrada de agua no puede parar	Se produce una anomalía de la válvula de entrada o del sensor de nivel	<p>Apague el grifo y desconecte el enchufe. Luego póngase en contacto con el Departamento de Servicio Posventa.</p>

Si hay otros problemas que no se pueden resolver, póngase en contacto con el Centro de servicio posventa local con los detalles del error.

CUIDADO Y MANTENIMIENTO

ADVERTENCIAS

- No intente desmontar no reparar el producto usted mismo ya que esto puede ser peligroso.

RECOMENDACIONES

- Para cualquier actividad de cuidado o mantenimiento no indicado en este manual contacte a nuestro Servicio de Asistencia Técnica.

	600 411 77 00		WhatsApp +[569] 9825 1775
	POSTVENTA@KITCHENCENTER.CL		WWW.KITCHENCENTER.CL
	AV. EL SALTO 3485, RECOLETA, SANTIAGO, CHILE.		

PÓLIZA DE GARANTÍA

Esta sección explica la póliza de garantía de este producto y como hacerla efectiva.

ALCANCE DE LA GARANTÍA

Esta garantía es válida únicamente en Chile y es otorgada Kitchen Center S.p.A.

OBJETO DE LA GARANTÍA

Kitchen Center garantiza el correcto funcionamiento del producto de este manual de uso por un periodo de 3 meses desde la fecha de adquisición del producto. Esto en conformidad con la Ley no 19.496.

Kitchen Center reparará fallas causadas por defectos de la fabricación, calidad de materiales, partes, piezas y componentes que hagan que el producto no sea apto para el uso al que está destinado, por un periodo de 1 año desde la fecha de adquisición. Esto en conformidad con la

PERÍODOS DE GARANTÍA

Los periodos de garantía mencionados, inician en la fecha de adquisición del producto según aparece indicado en la boleta, factura o acta de recepción, y expira en el aniversario respectivo.

Estos periodos de garantía no son renovables, ni prorrogables debido a reparaciones efectuadas, sin perjuicio de lo dispuesto en la Ley 19.496, por el artículo 41.

COSTO DE LAS REPARACIONES POR GARANTÍA

El servicio de reparación es proporcionado en forma gratuita, incluyendo la mano de obra y el valor de los repuestos, materiales, partes, piezas averiadas, componentes que presenten defectos de fabricación y problemas de calidad, siempre y cuando:

El deterioro no sea por hechos imputables al cliente, y/o terceros.

La solicitud sea canalizada a través de nuestro SAT.

El servicio de reparación domiciliaria, excluye el costo del desplazamiento del técnico SAT. Este costo se cobra al cliente.

EXCLUSIONES DE GARANTÍA

Queda excluido de la presente garantía y por lo tanto será responsabilidad del cliente el costo total de la reparación en los siguientes casos:

Averías producidas por mal uso del producto o negligencia por parte del cliente y/o terceros.

Averías producidas por caso fortuito, fuerza mayor, exposición al calor excesivo, exposición a condiciones meteorológicas adversas.

Abuso físico, químico o daños causados por un cuidado y/o mantenimiento inadecuado.

Defectos derivados de manipulación, corte y/o instalación de forma no adecuada.

Desgastes o deterioros estéticos del producto producidos por su uso.

Daños ocasionados por la acumulación de sustancias residuales por el uso del producto.

Daños provocados por el uso de productos químicos que dañan el acero inoxidable como el cloro, ácido muriático, diluyentes abrasivos, y/o limpia hornos que dañan el esmalte.

Manipulación, reparación o instalación por persona no autorizada o servicios

COMO HACER EFECTIVA ESTA GARANTÍA

Para hacer efectiva esta garantía el cliente debe:

Solicitar la prestación del servicio de inspección y eventual reparación al SAT, en conformidad con la Ley No 19.496, artículo 21, inciso 6.

Presentar el comprobante de adquisición:

Para productos comprados: la boleta o factura original, una fotocopia en papel o una copia digital (PDF, JPG) con el número de la misma legible, o simplemente el número que usted escribió correctamente en la primera hoja de este manual.

Para productos adquiridos con acta de recepción: el original, una fotocopia en papel o una copia digital (PDF, JPG) del acta con la fecha y la descripción de la obra nueva legibles.

Dar acceso a los técnicos SAT o del servicio técnico autorizado:

Para servicio domiciliario, será responsabilidad del cliente disponer de los medios necesarios que posibiliten el acceso para efectuar la reparación.

Para entrega del producto en nuestro Servicio de Asistencia Técnica SAT, en la tienda en que lo compró o en el servicio técnico autorizado indicado por SAT, será responsabilidad del cliente llevar el producto a dicho lugar.



WWW.KITCHENCENTER.CL