

PARRILLA DESIGN 3Q

SAP: 14584

● CARACTERÍSTICAS GENERALES

Instalación free standing

Gas

Acero inoxidable

3 quemadores

Encendido eléctrico

Termostato de temperatura

2 Bandejas laterales de apoyo

Ruedas para fácil desplazamiento



Dimensión de Producto 1070 x 470 x 1020 mm
(ancho x fondo x alto)

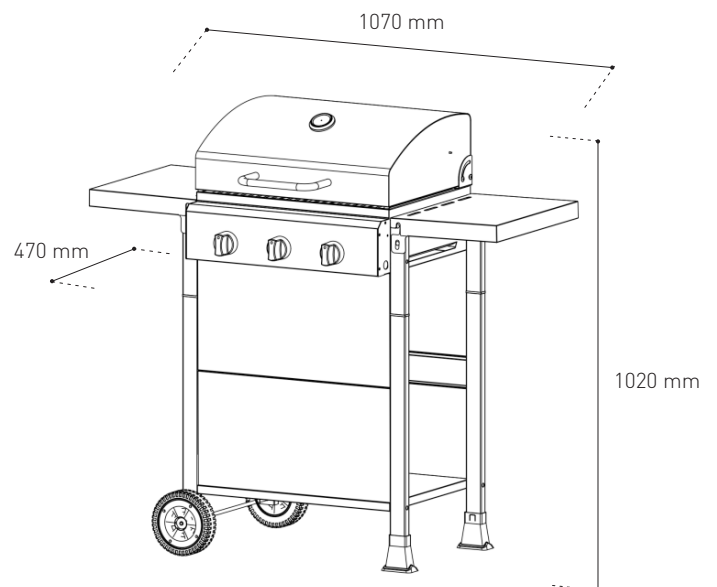

● INFORMACIÓN TÉCNICA

Consumo nominal: 9Kw

Consumo térmico nominal: 654 g/h

Presión: 28 mbar