

LAVAVAJILLAS

FDV Active FS 12C

SAP: 14580

CARACTERÍSTICAS GENERALES

- Instalación free standing
- Tapa superior removible
- Capacidad 12 cubiertos
- Color blanco
- Cuerpo exterior color gris Panel Frontal
- 7 Programas (Intensivo - Eco - Vidrio - 90 min - Rápido - Remojar - Autolimpiado)
- 3 Funciones extras (Extra secado - Media Carga - Retraso)
- 3 Rejillas para cubiertos, tazas y vasos y platos , ollas, etc.y cubiertos



Dimensión de Producto 845 x 598 x 600 mm
(alto x ancho x fondo)

Dimensión de Encastre 820 x 600 x 600 mm
(alto x ancho x fondo)

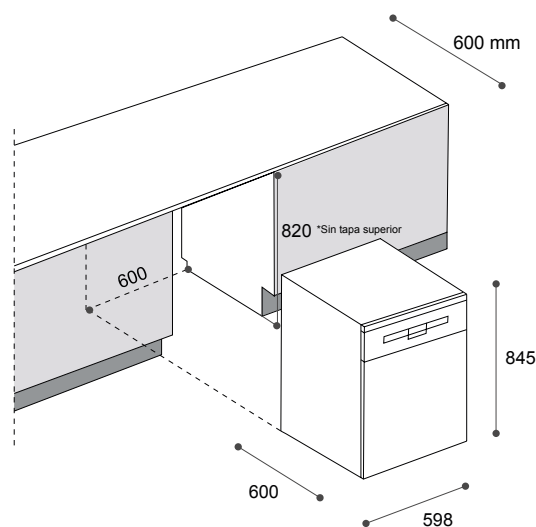

INFORMACIÓN TÉCNICA

Potencia Total	1760-2100W
Tensión	220-240 V
Frecuencia	50 Hz
Intensidad	Amp
Largo de Cable	XX cm