

TOSTADOR ELÉCTRICO FDV DIAMOND

SAP: 14509

● CARACTERÍSTICAS GENERALES

- Color Negro
- Diseño tipo mosaico negro
- Cuerpo plástico con detalles en acero inoxidable
- Capacidad 2 rebanadas

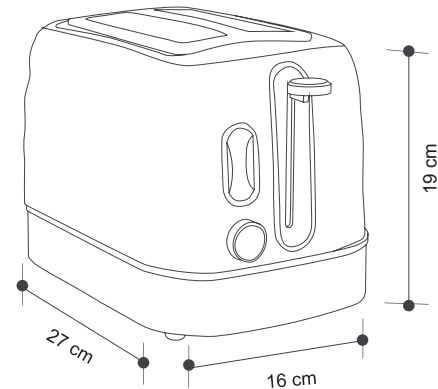

Dimensión Producto 27 x 19 x 16 cm
(largo x alto x ancho)

● INFORMACIÓN TÉCNICA

Potencia	860 – 1050 W
Tensión	220 – 240 V
Peso	1,22 Kg