

LAVAVAJILLAS DYNAMIC 8C

SAP: 14406

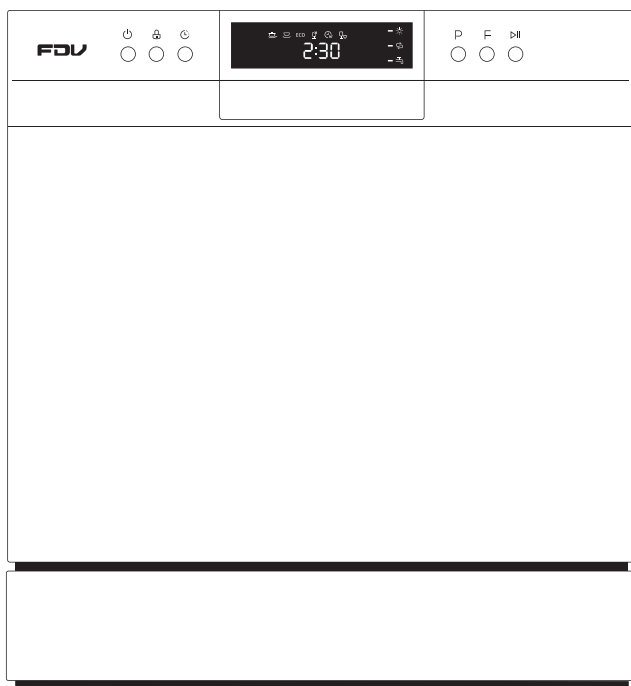

Estimado Cliente:

Gracias por elegir un producto KITCHEN CENTER.

Este manual contiene las instrucciones, advertencias y recomendaciones para desempacar, instalar, usar, limpiar, cuidar, y disfrutar este producto. También contiene nuestra información de contacto y la Póliza de Garantía.

Le aconsejamos leerlo cuidadosamente y tenerlo al alcance para consulta futura. Muchas dudas y problemas aparentes pueden ser solucionados consultando la sección correspondiente.

Le pedimos registrar los siguientes datos de su boleta, factura de compra o acta de recepción de nueva obra como comprobante de adquisición:

Fecha: _____ Número _____

Si lo prefiere puede simplemente conservar el original de su boleta, factura o acta de recepción, o una fotocopia en papel o una copia digital (PDF, JPG) para cuando requiera mantenimiento, reparación o garantía del producto.

Si quiere contactarnos con consultas, preguntas, sugerencias, reclamos, solicitud de mantenimiento o reparación, o para hacer efectiva su garantía puede hacerlo vía mail, teléfono o en persona con nuestro Servicio de Asistencia Técnica SAT

	600 411 77 00		WhatsApp +(569) 9825 1775
	POSTVENTA@KITCHENCENTER.CL		WWW.KITCHENCENTER.CL
	AV. EL SALTO 3485, RECOLETA, SANTIAGO, CHILE.		

El equipo de profesionales SAT está a su entera disposición para atenderle con un servicio rápido, fiable y cercano.

KITCHEN CENTER S.P.A.

CONSIDERACIONES IMPORTANTES	04
PARTES Y PIEZAS	07
INSTALACIÓN	08
FUNCIONES	12
INSTRUCCIONES DE USO	14
MANTENIMIENTO Y LIMPIEZA	27
CONSEJOS PARA SOLUCIONAR PROBLEMAS	31
CUIDADO Y MANTENIMIENTO	34
PÓLIZA DE GARANTÍA	35

CONSIDERACIONES IMPORTANTES

- Lea atentamente las instrucciones contenidas en este instructivo. Contiene información importante acerca de un uso y mantenimiento seguro de este artefacto, así como consejos que le permitirá obtener mejores resultados de su lavavajillas. Mantenga este folleto en un lugar seguro para futuras consultas.
 - Este aparato está diseñado para ser utilizado en aplicaciones domésticas y similares tales como:
 - zonas de cocina del personal en tiendas, oficinas y otros entornos de trabajo;
 - casas de campo;
 - por clientes en hoteles, moteles y otros entornos de tipo residencial;
 - Ambientes tipo hostales y hoteles menores.
 - Este aparato puede ser utilizado por niños a partir de 8 años y personas con capacidades físicas, sensoriales o mentales reducidas o falta de experiencia y conocimiento si se les ha dado supervisión o instrucción sobre el uso del aparato de una manera segura y entienden los peligros involucrados.
 - Los niños no deberán jugar con el aparato. La limpieza y el mantenimiento del usuario no deben ser realizados por niños sin supervisión. (Para EN60335-1) Este aparato no está destinado a ser utilizado por personas (incluidos niños) con capacidades físicas, sensoriales o mentales reducidas, o falta de experiencia y conocimiento, a menos que se les haya dado supervisión o instrucciones sobre el uso del aparato por una persona responsable de su seguridad. (Para IEC60335-1)
 - ¡El material de embalaje podría ser peligroso para los niños!
 - Este aparato es solo para uso doméstico en espacios interiores. Para protegerse contra el riesgo de descarga eléctrica, no sumerja la unidad, el cable ni el enchufe de agua u otro líquido. Desenchufe antes de limpiar y realizar el mantenimiento del aparato.
 - Use un paño suave humedecido con jabón suave y luego use un paño seco para limpiarlo de nuevo.
- ### INSTRUCCIONES DE CONEXIÓN A TIERRA
- *Este aparato debe estar conectado a tierra. En caso de avería o malfuncionamiento, el conectado a tierra reducirá el riesgo de una descarga eléctrica proporcionando una trayectoria de menor resistencia a la corriente eléctrica. Este aparato está equipado con un enchufe conductor de puesta a tierra. El enchufe debe estar conectado a una toma de corriente apropiada que esté instalada y conectada a tierra de acuerdo con todos los códigos y ordenanzas locales.*
 - *Una conexión incorrecta del conductor de tierra del equipo puede resultar en el riesgo de una descarga eléctrica. Consulte con un electricista o representante de servicio cualificado si tiene dudas sobre si el aparato está correctamente conectado a tierra.*
 - *No modifique el enchufe suministrado con el aparato si no se ajusta a la toma de corriente. Debe tener una toma de corriente adecuada instalada por un electricista calificado.*
 - *No abuse, se siente o se ponga de pie en la puerta o en el estante del lavavajillas.*
 - *No utilice el lavavajillas a menos que todos los paneles de la carcasa estén correctamente en su lugar.*
 - *Abra la puerta con mucho cuidado si el lavavajillas está funcionando, existe el riesgo de que salga un chorro de agua. No coloque objetos pesados sobre la puerta o no se pare sobre la misma cuando esté abierta. El aparato podría inclinarse hacia adelante.*
 - *Al cargar los artículos que se van a lavar:*
 - 1) *Localice los elementos afilados para que no puedan dañar el sello de la puerta.*
 - 2) *Advertencia: Los cuchillos y otros utensilios con puntas afiladas deben cargarse en la canasta con las puntas hacia abajo o colocados en posición horizontal.*
 - *Algunos detergentes para lavavajillas son fuertemente alcalinos.*
 - *Pueden ser extremadamente peligrosos si se tragan. Evite el contacto con la piel y los ojos y mantenga a los niños alejados del lavavajillas cuando la puerta esté abierta.*
 - *Compruebe que el compartimento del detergente en polvo esté vacío después de completar el ciclo de lavado.*
 - *No lave los artículos de plástico a menos que estén marcados como “seguros para lavavajillas” o el equivalente.*
 - *Para artículos de plástico sin marcar o que estén mal marcados, consulte las recomendaciones del fabricante.*
 - *Utilice únicamente detergente y agentes de enjuague recomendados para su uso en un lavavajillas automático.*
 - *Nunca use jabón, detergente para ropa ni detergente para lavar a mano en el lavavajillas.*

- La puerta no debe dejarse abierta, ya que esto podría aumentar el riesgo de tropezar.
- Si el cable de alimentación está dañado, debe ser reemplazado por el fabricante o su agente de servicio o una persona calificada de manera similar para evitar un peligro. Durante la instalación, la fuente de alimentación no debe doblarse o aplanarse excesiva o peligrosamente.
- No manipule los controles.
- El aparato debe conectarse a la válvula de agua principal mediante nuevos conjuntos de mangueras. Los conjuntos antiguos no deben reutilizarse.
- Para ahorrar energía, en modo “dormido”, el aparato se apagará automáticamente mientras no haya ninguna operación en 30 minutos.
- El número máximo de ajustes de lugares a lavar es de 8.
- La presión máxima admisible de entrada de agua es de 1MPa.
- La presión mínima admisible del agua de entrada es 0.04MPa.

RECICLAJE Y ELIMINACIÓN DEL PRODUCTO

- Para la eliminación del paquete y del aparato por favor vaya a un centro de reciclaje. Por lo tanto, corte el cable de alimentación y haga que el dispositivo de cierre de la puerta sea inutilizable.
- Los envases de cartón se fabrican a partir de papel reciclado y deben eliminarse en el tacho de papel de desechos para su reciclaje.
- Al asegurarse de que este producto sea eliminado correctamente, ayudará a prevenir posibles consecuencias negativas para el medio ambiente y la salud humana, que de otro modo podrían ser causadas por la manipulación inadecuada de residuos de este producto.
- Para obtener información más detallada sobre el reciclaje de este producto, póngase en contacto con la oficina local de la ciudad y su servicio de eliminación de residuos domésticos.
- **DISPOSITIVO:** No deseché este producto como residuo municipal no ordenado. Es necesario recoger dichos residuos por separado para un tratamiento especial.

PARTES Y PIEZAS

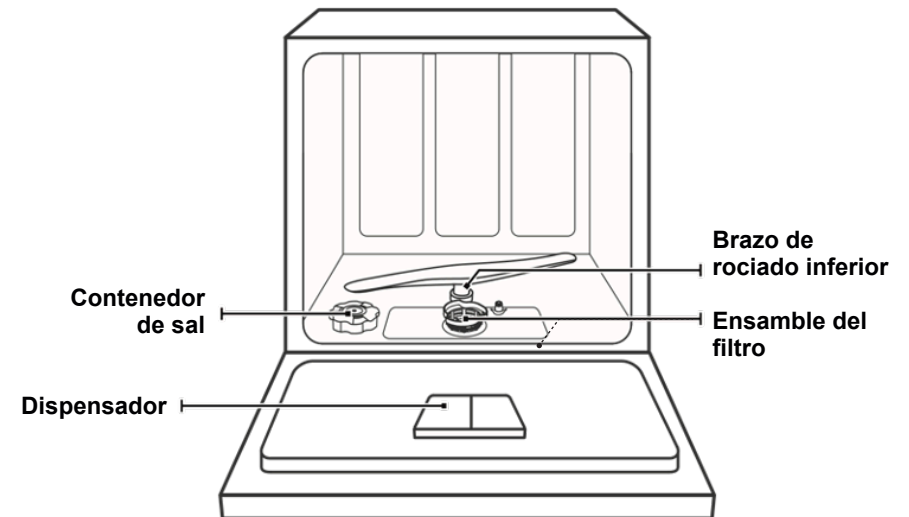

Canasto superior

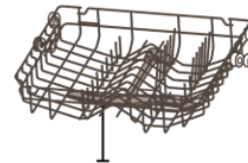

Canasto inferior



Bandeja de cubiertos

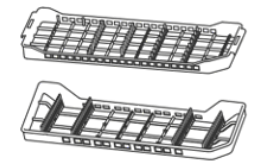

Brazo de rociado superior

NOTA: Las imágenes son sólo de referencia, diferentes modelos pueden ser diferentes. Por favor, sea comprensivo.

INSTALACIÓN

ACERCA DE LA CONEXIÓN DE ALIMENTACIÓN

⚠ Para la seguridad personal:

- No utilice un cable de extensión ni un enchufe adaptador con este aparato.
- No corte ni extraiga, bajo ninguna circunstancia, la conexión a tierra del cable de alimentación.

Requisitos eléctricos

Por favor, mire la etiqueta de clasificación para conocer la tensión de clasificación y conecte el lavavajillas a la fuente de alimentación adecuada. Utilice el fusible 10A/13A/16A requerido, el fusible de retardo de tiempo o el disyuntor recomendado y proporcione un circuito separado que sirva solo para este aparato.

Conexión eléctrica

Asegúrese de que el voltaje y la frecuencia de la potencia correspondan con los de la placa de clasificación. Inserte únicamente el enchufe en una toma de corriente que esté conectada a tierra correctamente. Si la toma de corriente a la que debe estar conectado el aparato no es adecuada para el enchufe, sustituya la toma, en lugar de utilizar un adaptador o similares, ya que podrían causar sobrecalentamiento y quemaduras.

⚠ Asegúrese de que exista una conexión a tierra adecuada antes de su uso.

SUMINISTRO DE AGUA Y DRENAJE

Conexión de agua fría Conecte la manguera de suministro de agua fría a un conector de rosca de 3/4 pulgadas y asegúrese de que ésta cierra bien, está apretada y en su lugar. Si las tuberías son nuevas o no se han utilizado en un largo período de tiempo, deje que corra el agua para asegurarse de que la misma está limpia. Esta precaución es necesaria para evitar que la entrada de agua esté o sea bloqueada y dañe el aparato.

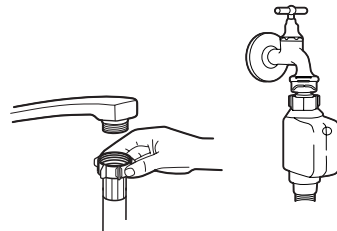

Manguera de suministro de agua

Sobre la manguera de suministro de seguridad y drenaje

La manguera de alimentación de seguridad consta de paredes dobles. El sistema de la manguera garantiza su intervención bloqueando el flujo de agua en caso de rotura de la manguera de suministro y cuando el espacio de aire entre la manguera de suministro y la manguera corrugada exterior está lleno de agua.

⚠ ADVERTENCIA

Una manguera que se une a un spray de fregadero puede estallar si está instalada en la misma línea de agua que el lavavajillas. Si el fregadero tiene uno, se recomienda desconectar la manguera y enchufar el orificio.

Cómo conectar la manguera de suministro de seguridad

- 1) Tire de las mangueras de alimentación de seguridad completamente fuera del compartimento de almacenamiento situado en la parte posterior del lavavajillas.
- 2) Apriete los tornillos de la manguera de alimentación de seguridad al grifo con rosca de 3/4 pulgadas.
- 3) Encienda el agua completamente antes de iniciar el lavavajillas.

Cómo desconectar la manguera de alimentación de seguridad

- 1) Apaga el agua.
- 2) Desenrosque la manguera de alimentación de seguridad del grifo.

CONEXIÓN DE MANGUERAS DE DRENAJE

Inserte la manguera de drenaje en un tubo de drenaje con un diámetro mínimo de 4 cm, o deje que se ejecute en el fregadero, asegurándose de evitar doblarlo o incrustarlo. La altura de la tubería de drenaje debe ser inferior a 750 mm. El extremo libre de la manguera no debe sumergirse en agua para evitar el flujo posterior de la misma.

⚠ Por favor, fije de forma segura la manguera de drenaje en la posición A o en la posición B

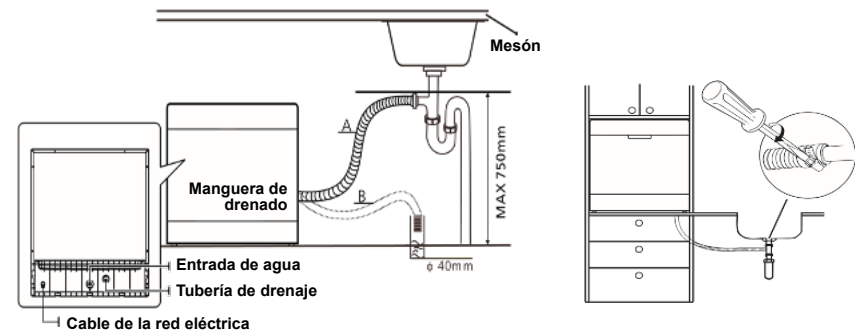

Cómo drenar el exceso de agua de las mangueras

Si el fregadero es 1000 más alto que el suelo, el exceso de agua en las mangueras no se puede drenar directamente en el fregadero. Será necesario drenar el exceso de agua de las mangueras en un recipiente o balde adecuado que se mantenga fuera e inferior al fregadero.

Salida de agua

Conecte la manguera de drenaje de agua. La manguera de drenaje debe instalarse correctamente para evitar fugas de agua. Asegúrese de que la manguera de drenaje de agua no esté torcida o aplastada.

Manguera de extensión

Si necesita una extensión de manguera de drenaje, asegúrese de utilizar una manguera de drenaje similar. No debe tener más de 4 metros; de lo contrario, el efecto de limpieza del lavavajillas podría reducirse.

Conexión al sifón

La conexión de residuos debe estar a una altura inferior a 100 cm (máximo) desde la parte inferior del plato. La manguera de drenaje de agua debe fijarse.

2. Si el lavavajillas está estancado en la esquina del armario, debe haber algo de espacio cuando se abre la puerta.

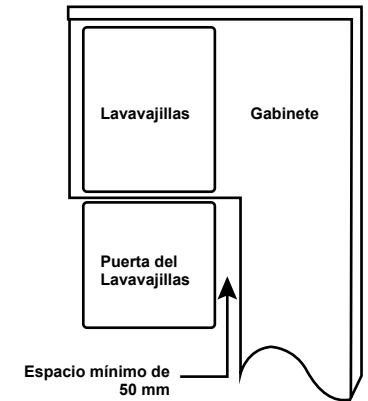

Paso 2. Instale el lavavajillas en el armario

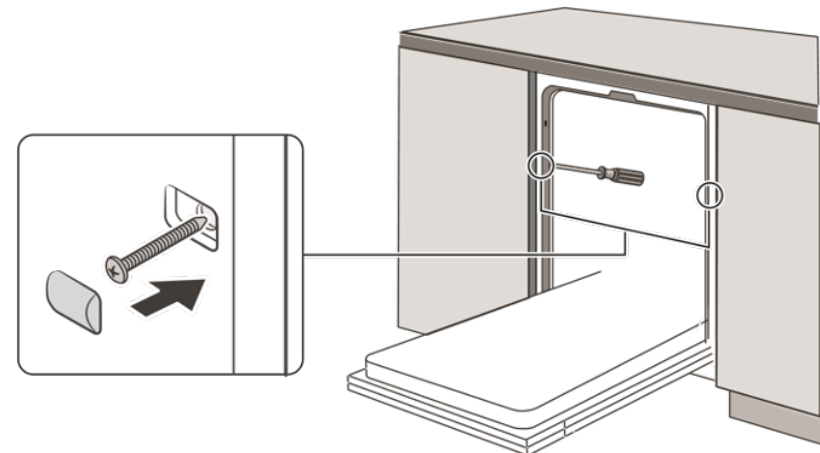

COLOQUE EL APARATO

Coloque el aparato en la ubicación deseada. La parte posterior debe descansar contra la pared detrás de ella, y los lados, a lo largo de los cajones adyacentes o paredes. El lavavajillas está equipado con mangueras de suministro de agua y drenaje que se pueden colocar a la derecha o a los lados izquierdos para facilitar la instalación adecuada.

INSTALACIÓN INTEGRADA

Paso 1. Selección de la mejor ubicación para el lavavajillas

La posición de instalación del lavavajillas debe estar cerca de las mangueras de entrada y drenaje existentes y del cable de alimentación.

Estas son ilustraciones de las dimensiones del armario y posición de instalación del lavavajillas.

1. Menos de 5 mm entre la parte superior del lavavajillas y el armario y la puerta exterior alineada al armario.

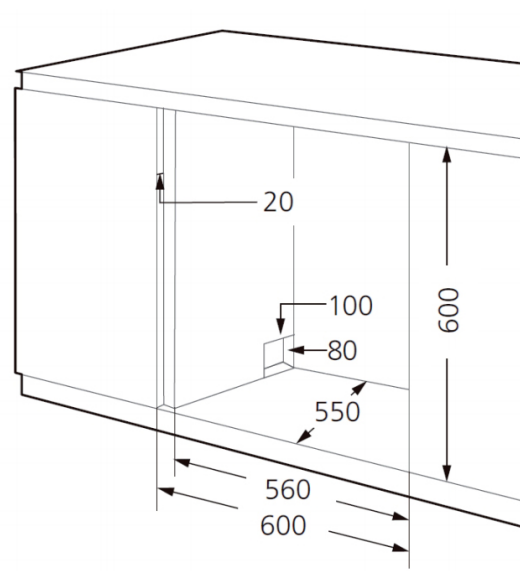

FUNCIONES

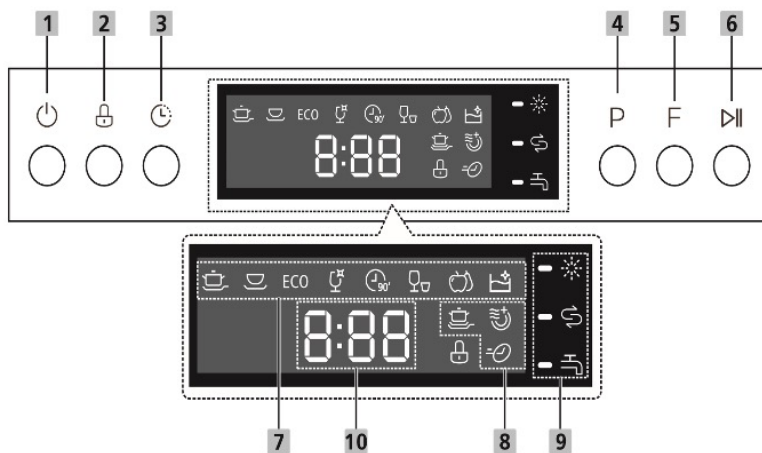

1. Encendido	Pulse este botón para encender el lavavajillas, la pantalla se iluminará.
2. Bloqueo infantil	Esta opción le permite bloquear los botones del panel de control, excepto el botón de encendido, para que los niños no puedan iniciar accidentalmente el lavavajillas pulsando los botones del panel. Al pulsar este botón, se encenderá el indicador correspondiente.
3. Retraso	Pulse este botón para ajustar las horas retrasadas para el lavado. Puede retrasar el inicio del lavado hasta 24 horas. Una pulsación de este botón retrasa el inicio del lavado por una hora.
4. Programa	Pulse este botón para seleccionar el programa de lavado adecuado, se encenderá el indicador de programa seleccionado.
5. Función	Pulse el botón para seleccionar una función, se encenderá el indicador correspondiente.
6. Inicio / Pausa	Para iniciar el programa de lavado seleccionado o pausarlo cuando el lavavajillas está funcionando.

7. Indicador de programa	Intensivo Para la vajillas más pesada, y normalmente platos sucios, sartenes, platos, etc. Con comida seca y pegada.
	Normal Para cargas normalmente sucias, como platos, placas, vasos y sartenes que están ligeramente sucios.
	ECO Este es un programa estándar, es adecuado para limpiar vajilla normalmente sucia y es el programa más eficiente en términos de que combina energías y consumo de agua para este tipo de vajilla.
	Vidrio Para vajilla y vidrio ligeramente sucios.
	90 Min Para cargas normalmente sucias que necesitan un lavado rápido.
	Rápido Un lavado más corto para cargas ligeramente sucias que no necesitan secado.
	Lavado de frutas Para lavar superficies de frutas de cierto tamaño, como manzanas, y uvas. No es adecuado para frutas con una superficie débil, como las frutillas
8. Indicador de función	Autolimpieza Este programa proporciona una limpieza eficaz de la lavavajillas en sí.
	Extra limpio: si desea lavar platos muy sucios y difíciles de limpiar, use esta función.
	Extra seco: si desea secar sus platos por completo, por favor seleccione esta opción.
9. Indicador de advertencia	Express: esta opción reduce el tiempo del programa.
	Ayuda de enjuagado: si se enciende este símbolo, significa que el lavavajillas se está quedando sin detergente y requiere ser rellenado.
	Sal: Si se enciende este símbolo, significa que al lavavajillas se le está acabando la sal y necesita ser rellenada.
10. Pantalla	Agua de la llave: si se enciende este símbolo, significa que la llave de agua está cerrada.
	Es para mostrar el tiempo restante o de retraso, códigos de error, etc.

INSTRUCCIONES DE USO



NOTA:

- Si no puede resolver los problemas por sí mismo, por favor pida ayuda a un técnico profesional.
- El fabricante, siguiendo una política de desarrollo y actualización constante del producto, puede realizar modificaciones sin previo aviso.
- Si se pierde o está desactualizado, puede recibir un nuevo manual de usuario del fabricante o proveedor responsable.

SUAVIZANTE DE AGUA

El ablandador de agua debe ajustarse manualmente, utilizando el dial de dureza del agua.

El ablandador de agua está diseñado para eliminar minerales y sales del agua, lo que tendría un efecto perjudicial o adverso en el funcionamiento del aparato. Cuantos más minerales haya, más dura será tu agua.

El suavizante debe ajustarse de acuerdo con la dureza del agua en su área. Su autoridad local de agua puede aconsejarle sobre la dureza del agua en su área.

AJUSTE DEL CONSUMO DE SAL

El lavavajillas está diseñado para permitir el ajuste en la cantidad de sal consumida en función de la dureza del agua utilizada. Con ello se pretende optimizar y personalizar el nivel de consumo de sal.

Por favor, siga los pasos a continuación para el ajuste en el consumo de sal.

1. Encienda el aparato;
2. Pulse el botón Inicio/Pausa durante más de 5 segundos para iniciar el modelo de ajuste de suavizante de agua en 60 segundos después de encender el aparato;
3. Pulse el botón Inicio/Pausa para seleccionar el conjunto adecuado según su entorno local, los conjuntos cambiarán en la siguiente secuencia:
H1->H2->H3->H4->H5->H6;
4. Pulse el botón Inicio/Pausa para finalizar el modelo de configuración.

DUREZA DEL AGUA		Ajuste en el suavizador de agua	Lugares en la pantalla digital
dH 1)	Mmol/l 2)		
0 - 5	0 - 0.9	1	H1
6 - 11	1.0 - 2.0	2	H2
12 - 17	2.1 - 3.0	3	H3
18 - 22	3.1 - 4.0	4 *	H4
23 - 34	4.1 - 6.1	5	H5
35 - 45	6.2 - 8.0	6	H6

1) Grado alemán de medición de la dureza del agua

2) Millimol, unidad internacional para medir la dureza del agua

* ajuste de fábrica

✦ *Por favor revisar la siguiente sección "Cargando la sal en el suavizante", si su lavavajillas carece de sal.*

💡 **NOTA:** Si su modelo no tiene ningún suavizante de agua, puede omitir esta sección.

SUAVIZANTE DE AGUA

La dureza del agua varía de un lugar a otro. Si se utiliza agua dura en el lavavajillas, se formarán depósitos en los platos y utensilios. El aparato está equipado con un suavizante especial que utiliza un recipiente de sal diseñado específicamente para eliminar la cal de los minerales y los minerales del agua.

CARGANDO LA SAL EN EL SUAVIZANTE

- Si su modelo no tiene ningún suavizante de agua, puede omitir esta sección.
- Utilice siempre sal destinada al lavavajillas.

Utilice solamente sal específicamente diseñada para el uso de lavavajillas!

Cualquier otro tipo de sal no diseñada específicamente para el uso del lavavajillas, especialmente la sal de mesa, dañará el ablandador de agua. En caso de daños causados por el uso de sal inadecuada, el fabricante no da ninguna garantía ni es responsable de los daños causados.

- Sólo llene con sal antes de ejecutar un ciclo. Esto evitará que los granos de sal o agua salada, que puedan haber sido derramados, permanezcan en el fondo de la máquina durante cualquier período de tiempo, lo que puede causar corrosión.
- El recipiente de sal se encuentra debajo de la canasta inferior y debe llenarse como se explica a continuación:

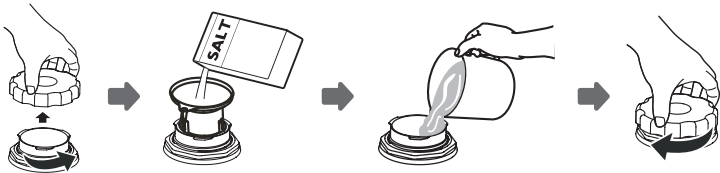

1. Retire la canasta inferior y desatornille la tapa del depósito.
2. Coloque el extremo del embudo (suministrado) en el orificio y vierta aproximadamente 1 kg de sal del lavavajillas.
3. Antes del primer lavado, llene el recipiente de sal hasta su límite máximo con agua, es normal que una pequeña cantidad de agua salga del recipiente de sal.
4. Después de llenar el recipiente, vuelva a atornillar la tapa firmemente.
5. La luz de advertencia de sal dejará de estar prendida después de que el recipiente de sal se haya llenado con el producto. Inmediatamente después de llenar la sal en el recipiente de sal, se debe iniciar un programa de lavado (Sugerimos usar un programa corto). De lo contrario, el sistema de filtro, la bomba u otras partes importantes de la máquina pueden dañarse con agua salada. Esto está fuera de garantía.

NOTA:

- El recipiente de sal solo debe rellenarse cuando se encienda la luz de advertencia de sal (☹) del panel de control. Dependiendo de lo bien que se disuelva la sal, la luz de advertencia de sal puede seguir encendida, aunque el recipiente de sal esté lleno.

- Si no hay luz de advertencia de sal en el panel de control (para algunos modelos), puede estimar cuándo llenar la sal en el suavizante mediante los ciclos que el lavavajillas ha ejecutado.

- Si se ha derramado sal, ejecute un programa rápido o remojo para retirarla.

PREPARACIÓN Y CARGA DE PLATOS

- Considere la posibilidad de comprar utensilios que se identifican como a prueba de lavavajillas.
- Para elementos concretos, seleccione un programa con la temperatura más baja posible. Para evitar daños, no saque vidrio y cubiertos del lavavajillas inmediatamente después de que el programa haya terminado.

Para lavar los siguientes cubiertos/platos

No son adecuados:

- Cuchillería con mangos de madera, cuernos o nácar
- Artículos de plástico que no son resistentes al calor
- Cuchillería más vieja con piezas pegadas que no son resistentes a la temperatura
- Artículos de peltre o cobre
- Vidrio de cristal
- Artículos de acero sujetos a oxidación
- Platos de madera
- Artículos hechos de fibras sintéticas

Son de idoneidad limitada

- Algunos tipos de vasos pueden volverse sucios después de un gran número de lavados. Las piezas de plata y aluminio tienden a decolorarse durante el lavado.
- Los patrones esmaltados pueden desvanecerse si la máquina se usa con frecuencia.

Recomendaciones para cargar el lavavajillas

- Raspa cualquier gran cantidad de comida sobrante.
- Suaviza los restos de comida quemada en sartenes. No es necesario enjuagar los platos con agua corriente.
- Para obtener el mejor rendimiento del lavavajillas, siga estas pautas de carga. (Las características y la apariencia de las canastas y canastas de cubertería pueden variar según el modelo.)

- Coloque los objetos en el lavavajillas de la siguiente manera:

- Artículos como tazas, vasos, ollas/ sartenes, etc. se enfrentarán hacia abajo.
- Los objetos curvos, o los con huecos, deben cargarse con inclinación para que el agua pueda escurrirse.
- Todos los utensilios están apilados de forma segura y no pueden volcarse.
- Todos los utensilios se colocan de la manera en que los brazos de rociado puedan girar libremente durante el lavado.
- Cargue objetos huecos como tazas, vasos, sartenes, etc. con la abertura hacia abajo para que el agua no pueda acumularse en el recipiente o en una base profunda.
- Los platos y artículos de cubertería no deben estar dentro de los demás, ni cubrirse entre sí.
- Para evitar daños, los vidrios no deben tocarse entre sí.
- La canasta superior está diseñada para albergar vajillas más delicadas y ligeras, como vasos, tazas de café y té.
- ¡Los cuchillos largos almacenados en posición vertical son un peligro potencial!
- Los artículos largos y/o afilados de cubiertos, como los cuchillos de carving, deben colocarse horizontalmente en la canasta superior.
- Por favor, no sobrecargue su lavavajillas. Esto es importante para obtener buenos resultados y para un consumo razonable de energía.

NOTA: Los artículos muy pequeños no deben lavarse en el lavavajillas, ya que podrían caerse fácilmente de la canasta.

Extracción de los platos

Para evitar que el agua gotee de la canasta superior en la canasta inferior, le recomendamos que vacíe primero la canasta inferior, seguida de la canasta superior.



ADVERTENCIA ¡Los artículos estarán calientes! Para prevenir cualquier daño, no retire vidrios ni cubiertos del lavavajillas hasta después de 15 minutos de que haya finalizado el programa.

Carga de la canasta superior

La canasta superior está diseñada para contener vajillas más delicadas y ligeras como vasos, tazas de café, té y platillos, así como platos, cuencos pequeños y sartenes (siempre y cuando no estén demasiado sucios). Coloque los platos y utensilios de cocina para que no se muevan con el chorro de agua.

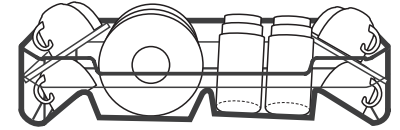

Cargando la canasta inferior

Le sugerimos que coloque artículos grandes y los artículos más difíciles de limpiar deben colocarse en la canasta inferior: como ollas, sartenes, tapas, platos para servir y cuencos, como se muestra en la figura de abajo. Es preferible colocar platos y tapas de servir en el lateral de los bastidores para evitar bloquear la rotación del brazo de rocío superior. El diámetro máximo aconsejado para placas delante del dispensador de detergente es de 19 cm, esto no dificulta la apertura de la misma.

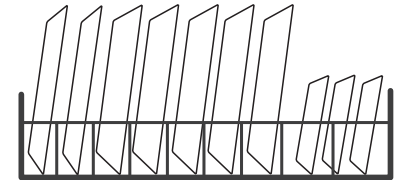

Carga del porta-cubertería

Los cubiertos deben colocarse en el estante de cubertería por separado entre sí en las posiciones adecuadas, y asegúrese de que los utensilios no se queden pegados juntos, esto puede causar un mal rendimiento.



ADVERTENCIA que ningún artículo sobrepase la base de la rejilla y llegue al nivel inferior. Siempre cargue los artículos más afilados con el filo hacia abajo.



NOTA: La capacidad del lavavajillas es de 8 cubiertos.



Para obtener el mejor efecto de lavado, cargue las canastas usando como referencia la opción de carga simple en la siguiente sección.

Canasta superior:

- 1) Tazas
- 2) Platillos
- 3) Tazón de porción mediana
- 4) Tazón de porción pequeño
- 5) Vidrios

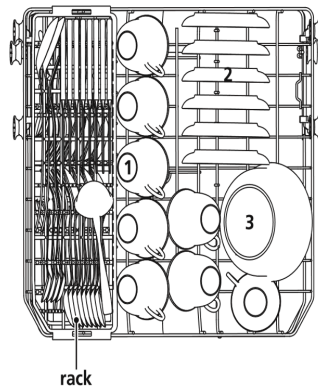

Canasta inferior:

- 6) Tazón de porción grande
- 7) Platos de postre
- 8) Platos para cenar
- 9) Platos de sopa
- 10) Plato ovalado

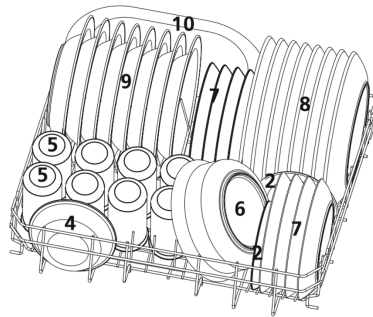

Canasta de cubertería:

- 1) Cucharas de sopa
- 2) Tenedores
- 3) Cuchillos
- 4) Cucharitas
- 5) Cucharas de postre
- 6) Cucharas para servir
- 7) Tenedores para servir
- 8) Cucharones de salsa

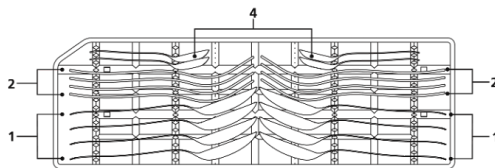
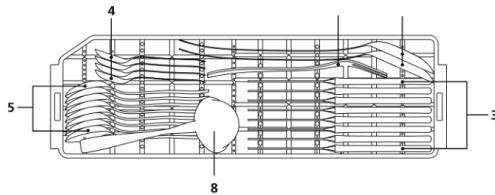

La ayuda del enjuague se libera durante el enjuague final para evitar que el agua forme gotas en los platos, lo que puede dejar manchas y rayas. También mejora el secado al permitir que el agua ruede los platos. Su lavavajillas está diseñado para usar ayuda para el enjuague líquido.

(Las características y la apariencia de las canastas y canastas de cubertería pueden variar según el modelo.)

⚠ ADVERTENCIA Utilice únicamente ayuda de enjuague de marca para lavavajillas. Nunca llene el dispensador de enjuague con otras sustancias (por ejemplo, agente limpiador de lavavajillas, detergente líquido). Esto dañaría el aparato.

Cuando rellenar el dispensador de enjuague

A menos que la luz de advertencia de enjuague (☼) en el panel indicador de nivel óptico de control esté encendida, siempre puede estimar la cantidad a partir del color del indicador de nivel óptico situado junto a la tapa. Cuando el recipiente de enjuague esté lleno, el indicador estará completamente oscuro. El tamaño del punto oscuro disminuye a medida que el ayudante de enjuague disminuye. Nunca debe dejar que el nivel de ayuda de enjuague sea inferior a 1/4 completo.

Indicador de nivel de abrillantador

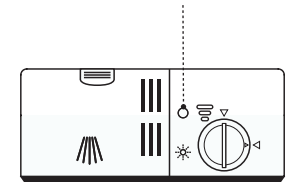

A medida que disminuye la ayuda de enjuague, el tamaño del punto negro en el indicador de nivel de ayuda de enjuague cambia, como se ilustra a continuación:

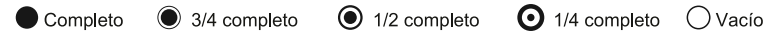

Función del detergente

Los ingredientes químicos que componen el detergente son necesarios para eliminar, triturar y dispensar toda la suciedad del lavavajillas. La mayoría de los detergentes de calidad comercial son adecuados para este propósito.

⚠ ADVERTENCIA Uso adecuado del detergente: use sólo detergentes específicamente diseñados para el uso en lavavajillas. Mantenga el detergente fresco y seco. No ponga el detergente en polvo en el dispensador hasta que esté listo para lavar los platos (la máquina cargada)



¡El detergente para lavavajillas es corrosivo! Mantener el detergente del alcance de los niños

Llenado del depósito de ayuda para el enjuague

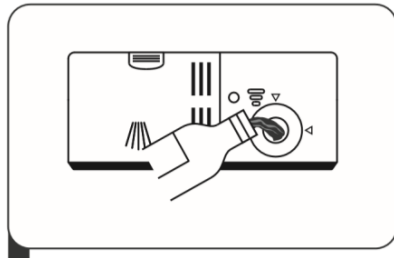

- 1) Remueva la taza del depósito de ayuda para el enjuague girándolo en sentido antihorario.
- 2) Cuidadosamente rellene la ayuda de enjuague en el dispensador, mientras se preocupa de que no sobrepase el límite.

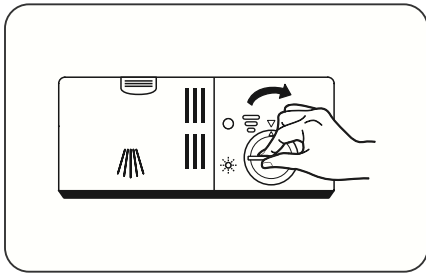

NOTA: Limpie cualquier ayuda de enjuague derramada con un paño absorbente para evitar la formación excesiva de espuma durante el siguiente lavado.

- 3) Cierre la tapa del depósito de ayuda de enjuague, girándola en el sentido de las agujas del reloj

Ajuste del depósito de ayuda para el enjuague

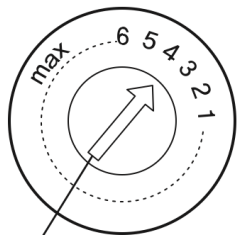

Ajuste palanca (enjuague)

El depósito de ayuda para el enjuague tiene seis configuraciones. Tanto el ajuste recomendado como el ajuste de fábrica es "4". Si los platos no se secan correctamente o se manchan, ajuste la esfera al siguiente número más alto hasta que sus platos estén libres de manchas. Reducirlo si hay manchas blanquecinas pegajosas en sus platos o una mancha azulada en cristalería o filos de cuchillo.

Llenado del dispensador de detergente

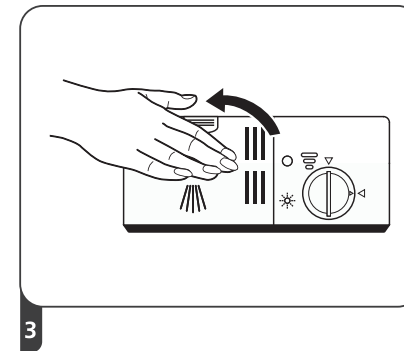
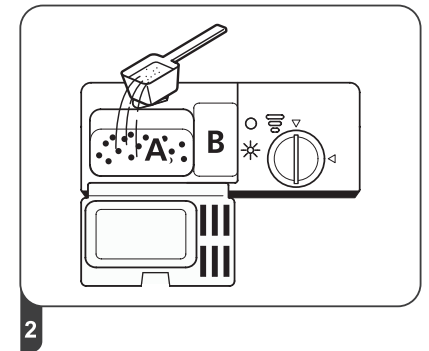

- 1) Presione la tapa para liberar el dispensador de detergente para abrir la cubierta.

- 2) Agregue el detergente a la cavidad más grande (A) para el ciclo de lavado principal. Para cargas que están más sucias y necesitan un lavado más profundo, agregue otra cantidad de detergente en la cavidad más pequeña (B) para el ciclo de pre lavado.

- 3) Cierre la cubierta y presione en la tapa hasta que calce en el lugar que corresponde.

NOTA:

- Tenga en consideración que, dependiendo del tipo de agua, el ajuste del lavado puede ir cambiando.
- Por favor lea las recomendaciones del proveedor en el envoltorio del detergente.

TABLA DE CICLOS DE LAVADO

La siguiente tabla muestra qué programas son los mejores para los niveles de residuos de alimentos en ellos y cuánto detergente se necesita. También muestra información diversa sobre los programas.

- Significa que se necesita rellenar el enjuague en el Dispensador de Enjuague-Ayuda.

Programa	Descripción del ciclo	Detergente (Pre/ Principal)	Tiempo de lavado (min)	Energía (Kwh)	Agua (L)	Ayuda de enjuague
Intensivo	Pre-lavado (50 °C) Lavado (65°C) Enjuague Enjuague (70 °C) Secado	4/20g (O 3 en 1)	160	1.25	12.5	●
Normal	Pre-lavado (45 °C) Lavado (60°C) Enjuague Enjuague (68°C) Secado	4/20g (O 3 en 1)	150	1.05	12.5	●
ECO	Pre-lavado Lavado (45°C) Enjuague (65 °C) Secado	4/20g (O 3 en 1)	185	0.72	8	●
Vidrio	Pre-lavado Lavado (45°C) Enjuague Enjuague (60 °C) Secado	4/20g (O 3 en 1)	95	0.7	10.5	●
90' min	Lavado (55 °C) Lavado (65°C) Enjuague (68 °C) Secado	24g (O 3 en 1)	90	1.15	11	●
Rápido	Lavado (45°C) Enjuague Enjuague (70 °C)	15g	35	0.52	7	○
Lavado de frutas	Enjuague		15	0.02	4.7	○
Auto_limpieza	Lavado (70 °C) Enjuague Enjuague (65 °C) Secado	18g	50	0.8	7	○

NOTA: 50242: Este programa es el ciclo de prueba. La información para el ensayo de compatibilidad de acuerdo con EN 50242.

INICIO DE UN CICLO DE LAVADO

- 1) Saca la canasta inferior y superior, carga los platos y empújalos hacia atrás. Se recomienda cargar primero la canasta inferior, luego la superior.
- 2) Vierta el detergente.
- 3) Inserte el enchufe en el enchufe de la pared. La fuente de alimentación se refiere a la última página "Ficha del Producto". Asegúrese de que el suministro de agua esté encendido a presión máxima.
- 4) Cierre la puerta, pulse el botón de encendido para encender la máquina.
- 5) Elija un programa, la luz de respuesta se encenderá. A continuación, pulse el botón Inicio/Pausa, el lavavajillas iniciará su ciclo.

CAMBIO DEL PROGRAMA A MITAD DEL CICLO

Un ciclo de lavado sólo se puede cambiar si ha estado funcionando durante un corto periodo de tiempo, de lo contrario el detergente puede haber sido ya liberado y el lavavajillas puede haber drenado ya el agua de lavado. Si este es el caso, es necesario reiniciar el lavavajillas y rellenar el dispensador de detergente. Para restablecer el lavavajillas, siga las instrucciones que se indican a continuación:

- 1) Pulse el botón Inicio/Pausa para pausar el lavado.
- 2) Pulse el botón del programa durante más de 3 segundos - el programa se cancelará.
- 3) Pulse el botón del programa para seleccionar el programa deseado.
- 4) Pulse el botón Inicio/Pausa, después de 10 segundos, se iniciará el lavado.

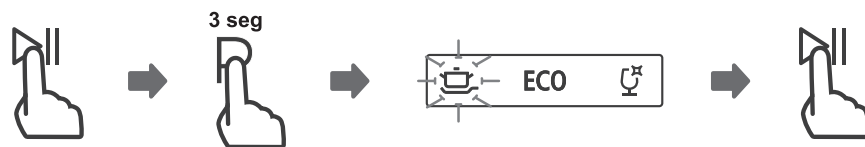

¿Olvidaste añadir un plato?

Se puede añadir un plato olvidado en cualquier momento antes de que se abra el dispensador de detergente. Si este es el caso, siga las siguientes instrucciones:

- 1) Pulse el botón Inicio/Pausa para pausar el lavado.
- 2) Espere 5 segundos y luego abra la puerta.
- 3) Añade los platos olvidados.
- 4) Cierra la puerta.
- 5) Pulse el botón Inicio/Pausa después de 10 segundos, se iniciará el lavavajillas.

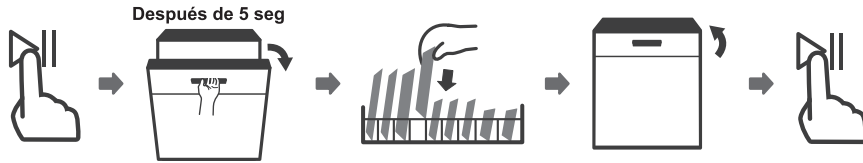

⚠ ADVERTENCIA Es peligroso abrir la puerta en la mitad de un ciclo, ya que el vapor caliente puede quemar o generar escaldaduras.

CÓDIGOS DE ERROR

Si hay un mal funcionamiento, el lavavajillas mostrará códigos de error para identificarlos:

Códigos	Significados	Posibles causas
E1	Tiempo de entrada más largo.	Los grifos no se abren, o la ingesta de agua está restringida, o la presión del agua es demasiado baja.
E3	No alcanzar la temperatura requerida.	Mal funcionamiento del elemento calefactor.
E4	Desbordamiento.	Algún elemento del lavavajillas puede estar causando fugas de agua.
Ed	Fallo de comunicación entre el PCB principal con el PCB de la pantalla.	Circuito abierto o cableado de rotura para la comunicación.

⚠ ADVERTENCIA

Si se produce un desbordamiento, apague el suministro de agua principal antes de llamar a un servicio. Si hay agua en el contenedor de la base debido a un sobrellenado o una pequeña fuga, el agua debe retirarse antes de reiniciar el lavavajillas.

CUIDADO EXTERNO

La puerta y el sello de la puerta

Limpie los sellos de las puertas regularmente con un paño suave y húmedo para eliminar los depósitos de alimentos. Cuando se carga el lavavajillas, los residuos de alimentos y bebidas pueden gotear en los lados de la puerta del lavavajillas. Estas superficies están fuera del armario de lavado y no se accede por el agua de los brazos de rociado. Cualquier depósito debe ser limpiado antes de que la puerta esté cerrada.

El panel de control

Si se requiere limpieza, el panel de control debe limpiarse solamente con un paño suave y húmedo.

⚠ ADVERTENCIA

- Para evitar la penetración de agua en la cerradura de la puerta y componentes eléctricos, no utilice un limpiador de spray de ningún tipo.
- Nunca utilice limpiadores abrasivos o esponjas y paños de metal en las superficies exteriores porque pueden rayar el acabado. Algunas toallas de papel también pueden rayar o dejar marcas en la superficie.

ATENCIÓN INTERNA

Sistema de filtrado

El sistema de filtrado en la base del armario de lavado retiene los residuos gruesos del ciclo de lavado. Los desechos gruesos recogidos pueden hacer que los filtros se obstruyan. Compruebe el estado de los filtros regularmente y límpielos si es necesario bajo el agua corriente. Siga los pasos a continuación para limpiar los filtros en el armario de lavado.

💡 NOTA:

Las imágenes son sólo de referencia, diferentes modelos del sistema de filtrado y brazos de pulverización pueden ser diferentes. Por favor, sea comprensivo.

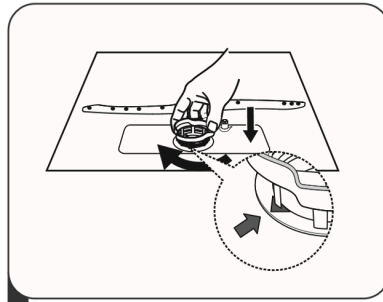
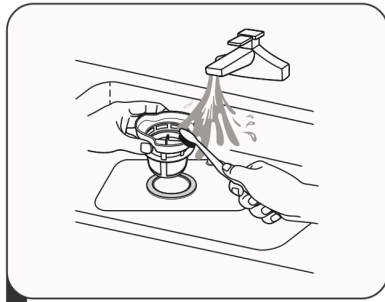
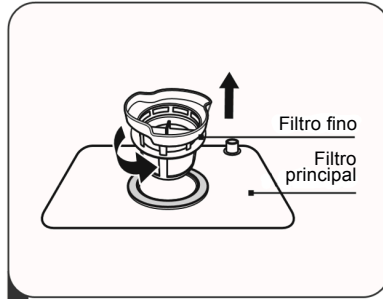
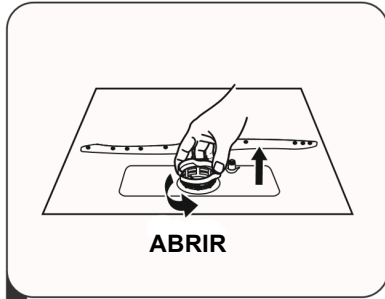

1. Tome el filtro grueso y gírelo en sentido antihorario para desbloquear el filtro. Levante el filtro hacia arriba y hacia afuera del lavavajillas.

2. Levante el filtro fino del filtro principal.

3. Los pedazos más grandes de comida que quedan en el filtro después de un lavado se pueden limpiar enjuagando el filtro bajo agua corriente. Para una limpieza mas completa, use un cepillo de limpieza suave.

4. Rearme los filtros siguiendo los pasos anteriores de atrás hacia adelante. Reemplace la inserción del filtro y gire en sentido horario hasta la flecha de cerrado.

⚠ ADVERTENCIA

- No apriete demasiado los filtros. Vuelva a colocar los filtros en secuencia de forma segura, de lo contrario los desechos gruesos podrían entrar en el sistema y causar un bloqueo.

- NUNCA utilice el lavavajillas sin los filtros en su lugar. La posición incorrecta del filtro puede reducir el nivel de rendimiento del aparato y dañar los platos y utensilios.

Brazos de rociado

Es necesario limpiar los brazos de rociado regularmente para que los productos químicos de agua dura no obstruyan los chorros y los rodamientos del brazo de pulverización.

Para limpiar los brazos de pulverización, siga las siguientes instrucciones:

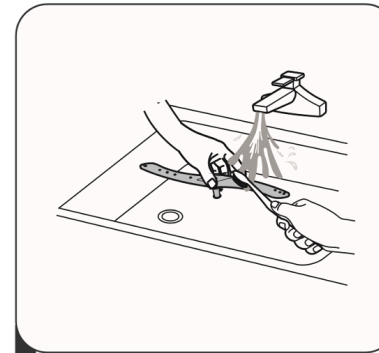
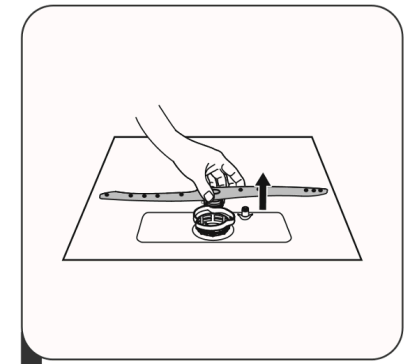
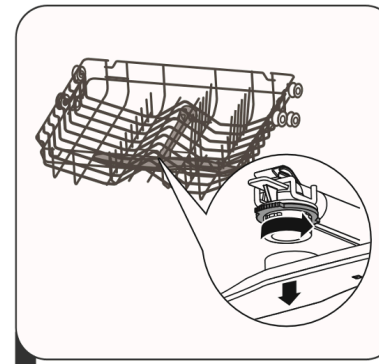

1. Para remover el brazo de rociado superior, mantenga la perilla circular en el centro, sin moverla, y gire el brazo de rociado en sentido antihorario para sacarlo de su lugar.

2. Para remover el brazo de rociado inferior tire hacia arriba el brazo.

3. Lave los brazos en agua tibia con jabón y use un cepillo suave para limpiar los propulsores. Vuelva a poner los brazos en su lugar después de enjuagarlos minuciosamente.

Precaución por heladas

Por favor tome medidas de protección contra las heladas en el lavavajillas en invierno. Cada vez que termine con los ciclos de lavado, por favor opere de la siguiente manera:

1. Corte la energía eléctrica del lavavajillas en la fuente de alimentación.
2. Apague el suministro de agua y desconecte el tubo de entrada de agua de la válvula de agua.
3. Escurra el agua de la tubería de entrada y la válvula de agua. (Utilice una sartén para recoger el agua)
4. Vuelva a conectar el tubo de entrada de agua a la válvula de agua.
5. Retire el filtro en la parte inferior de la base y use una esponja para absorber el agua en el canal.

Después de cada lavado

Después de cada lavado, apague el suministro de agua del aparato y deje la puerta ligeramente abierta para que la humedad y los olores no queden atrapados en el interior.

Retire el enchufe

Antes de limpiar o realizar el mantenimiento, retire siempre el enchufe de la toma.

Sin disolventes ni limpieza abrasiva

Para limpiar las partes exteriores y de goma del lavavajillas, no utilice disolventes ni productos de limpieza abrasivos. Utilice únicamente un paño con agua jabonosa tibia. Para eliminar manchas o suciedades de la superficie del interior, utilice un paño humedecido con agua y un poco de vinagre, o un producto de limpieza hecho específicamente para lavavajillas.

Cuando no está en uso durante mucho tiempo

Se recomienda que se ejecute un ciclo de lavado con el lavavajillas vacío y luego retire el enchufe de la toma, apague el suministro de agua y deje la puerta del aparato ligeramente abierta. Esto ayudará a que los sellos de las puertas duren más tiempo y evitarán que se formen olores dentro del aparato.

Mover el aparato

Si se debe mover el aparato, intente mantenerlo en posición vertical. Si es absolutamente necesario, se puede colocar en la parte trasera.

Antes de llamar al servicio técnico

Revisar los gráficos en las páginas siguientes puede evitar que llame al servicio técnico.

Problema	Posibles Causas	Solución
Lavavajillas no se inicia	Fusible soplado, o el disyuntor se activó.	Reemplace el fusible o el disyuntor de reinicio. Retire cualquier otro aparato que comparta el mismo circuito con el lavavajillas.
	La fuente de alimentación no está encendida.	Asegúrese de que el lavavajillas esté encendido y de que la puerta esté bien cerrada. Asegúrese de que el cable de alimentación esté correctamente conectado a la toma de corriente.
	Puerta del lavavajillas no debidamente cerrada.	Asegúrese de cerrar la propiedad de la puerta y cerrarla.
Agua no bombeada desde el lavavajillas	Pliegue en la manguera de drenaje	Compruebe la manguera de drenaje.
	Filtro obstruido.	Compruebe el filtro grueso. (ver sección titulada "Cuidado interno")
	Fregadero de la cocina obstruido.	Revise el fregadero de la cocina para asegurarse de que está drenando bien. Si el problema es el fregadero de la cocina que no está drenando, es posible que necesite un gasfiter en lugar de un servicio técnico para lavaplatos.
Restos de jabón en la base	Detergente inadecuado	Utilice sólo el detergente especial para lavavajillas para evitar restos de jabón. Si esto ocurriera, abra el lavavajillas y deje que los residuos se evaporen. Agregue 1 galón de agua fría a la base. Cierre con el seguro el lavavajillas, luego inicie cualquier ciclo de lavado para drenar el agua. Repita si es necesario.
	Enjuague derramado	Limpie siempre los derrames de enjuague inmediatamente.
Interior de la bañera manchada	Se puede haber utilizado detergente con colorante.	Asegúrese de que el detergente no tenga colorante.
Mancha blanca en la superficie interior	Minerales de agua dura.	Para limpiar el interior, utilice una esponja húmeda con detergente para lavavajillas y use guantes de goma. Nunca utilice ningún otro limpiador que no sea detergente para lavavajillas por el riesgo de espuma o restos de jabón.

Problema	Posibles Causas	Solución
Hay manchas de óxido en los cubiertos	Los artículos afectados no son resistentes a la corrosión.	Evite lavar los artículos que no sean resistentes a la corrosión en el lavavajillas.
	No se ejecutó un programa después de agregar sal de lavavajillas. Rastros de sal han entrado en el ciclo de lavado.	Ejecute siempre el programa de lavado rápido sin vajilla en el lavavajillas y sin seleccionar la función Turbo (si está presente), después de añadir sal de lavavajillas.
	La tapa del suavizante está suelta.	Revisa la boquilla. Asegúrese de que la corrección esté bien.
Ruido de golpe en el lugar de lavado	El brazo de rociado está golpeando contra un artículo en una canasta.	Interrumpa el programa y reorganice los elementos que obstruyen el brazo de rociado.
Ruido de golpeteo en la caja de lavado	El artículo de la vajilla está suelto en la caja de lavado.	Interrumpa el programa y reorganice los elementos de la vajilla.
Ruido de golpes en las tuberías de agua	Esto puede deberse a la instalación in situ o a la sección transversal de la tubería.	Esto no influye en la función del lavavajillas. En caso de duda, póngase en contacto con un gasfiter calificado..
Los platos no están limpios	Los platos no estaban cargados correctamente.	Véase la INSTRUCCIONES DE USO. "Preparación y carga de platos".
	El programa no era lo suficientemente potente.	Limpie siempre los derrames de enjuague inmediatamente.
	No se puso suficiente detergente.	Asegúrese de que el detergente no tenga colorante.
	Un objeto está bloqueando la trayectoria de los brazos de pulverización.	Reorganice los elementos para que el spray pueda girar libremente.
	La combinación de filtros en la base de la caja de lavado no está limpia o no está correctamente ajustada. Esto puede hacer que los chorros del brazo de pulverización se bloqueen.	Limpie y/o ajuste el filtro correctamente. Limpie los chorros del brazo de rociado.

Problema	Posibles Causas	Solución
Nubosidad en cristalería	Combinación de agua blanda y demasiado detergente.	Use menos detergente si tiene agua blanda y seleccione un ciclo más corto para lavar la cristalería y limpiarla.
Marcas negras o grises en los platos	Los utensilios de aluminio se han frotado contra los platos	Utilice un limpiador abrasivo suave para eliminar esas marcas.
Detergente dejado en tazas dispensadoras	Los platos bloquean las tazas del dispensador de detergente	Vuelva a cargar los platos correctamente.
Los platos no se secan	Carga incorrecta	Cargue el lavavajillas como se sugiere en las instrucciones.
	Los platos se retiran demasiado pronto	No vacíe el lavavajillas inmediatamente después del lavado. Abra ligeramente la puerta para que el vapor pueda escapar. Comience a descargar el lavavajillas sólo una vez que los platos apenas estén calientes al tacto. Vacíe primero la canasta baja. Esto evita que el agua deje caer los platos en la canasta superior.
	Se ha seleccionado un programa incorrecto.	En programas cortos la temperatura de lavado es menor. Esto también reduce el rendimiento de limpieza. Elija un programa con un largo tiempo de lavado.
	Uso de cubiertos con un revestimiento de baja calidad.	El drenaje de agua es más difícil con estos artículos. Los cubiertos o platos de este tipo no son adecuados para lavar en el lavavajillas.

ADVERTENCIAS

- No intente desmontar no reparar el producto usted mismo ya que esto puede ser peligroso.

RECOMENDACIONES

- Para cualquier actividad de cuidado o mantenimiento no indicado en este manual contacte a nuestro Servicio de Asistencia Técnica.

	600 411 77 00		WhatsApp +[569] 9825 1775
	POSTVENTA@KITCHENCENTER.CL		WWW.KITCHENCENTER.CL
	AV. EL SALTO 3485, RECOLETA , SANTIAGO, CHILE.		

En Kitchen Center nuestra prioridad que estés a gusto con tus producto y con la atención que damos a nuestros clientes.

En esta sección te explicamos la garantía de este producto y como hacerla efectiva.

GARANTÍA DE SATISFACCIÓN

Satisfacción garantizada. Tuviste problemas de medidas, diseño o no te gusto el producto, No te preocupes, en Kitchen Center te ayudamos con esto.

En Kitchen Center todos nuestros productos cuentan con garantía de satisfacción. Si el producto que compraste, no satisface tus necesidades, no es compatible con tu cocina, ya sea, por la medida del producto, el diseño, o cualquier otro motivo, podrás cambiarlo o devolverlo, sin expresar causa.

Nuestra garantía de Satisfacción Garantizada, te da la posibilidad de cambiar o hacer la devolución de tu producto sin expresión de causa, hasta por un plazo de 10 días desde de la fecha de compra o recepción del producto.

Para poder ejercer esta garantía debes cumplir con las siguientes condiciones:

1. El producto debe estar sin uso.
2. Con todos sus accesorios.
3. Con sus embalajes originales.
4. En el caso de que sea procedente con los regalos promocionales asociados a la respectiva compra.
5. Debe estar en las mismas condiciones que fue entregado.

Para hacer uso de esta garantía de satisfacción, solo debes comunicarte a con nosotros a través del teléfono 600 7121 100 o dirigirte a cualquiera de nuestra tiendas, presentando tu boleta, factura o guía de despacho, o cualquier otro comprobante que acredite tu compra.

Esta garantía no aplica para productos respecto de los cuales ha sido debidamente informado por ser producto usado o de segunda selección.

GARANTÍA LEGAL

Kitchen Center se preocupa por el respeto a los derechos de los consumidores, en virtud de las disposiciones en la ley 19.496 de protección de los derechos de los consumidores, siempre será garantizada por Kitchen Center la garantía legal, esta consiste en que durante un plazo de 3 meses desde que fue recibido el producto, si este, es defectuoso, le faltan piezas o partes, no es apto para el uso que fue destinado, el producto fue anteriormente arreglado pero sus

deficiencias persisten o presenta nuevas fallas, siempre y cuando el producto no haya sido afectado por causa imputable al consumidor, usted podrá dentro de este plazo, elegir entre 3 opciones:

- Devolución del dinero.
- Cambio del producto.
- Reparación gratuita del producto.

Para hacer efectiva esta garantía solo debes comunicarte a con nosotros a través del teléfono 600 7121 100 o dirigirte a cualquiera de nuestra tiendas, presentando tu boleta, factura o guía de despacho, o cualquier otro comprobante que acredite tu compra.

Este plazo se suspende por el tiempo en que el producto este siendo reparado con ocasión de uso de la garantía.

GARANTÍA DEL FABRICANTE

Si el producto que adquiriste cuenta con garantía convencional otorgada por el fabricante, cuyo plazo es mayor a la garantía legal de 3 meses, Kitchen Center siempre respetara este plazo. El plazo de esta garantía le será debidamente informado dependiendo el producto en cuestión al momento de realizar su compra.

Procede por las mismas causas que la garantía legal.

Para hacer efectiva esta garantía solo debes comunicarte a con nosotros a través del teléfono 600 7121 100 o dirigirte a cualquiera de nuestra tiendas, presentando tu boleta, factura o guía de despacho, o cualquier otro comprobante que acredite tu compra.

EXCLUSIONES DE GARANTÍA

Quedaran excluidas de la garantía las fallas o defectos producidas por los siguientes motivos:

- Averías producidas por negligencia o mal uso del aparato por parte del cliente y/o terceros.
- Averías producidas por caso fortuito, fuerza mayor, exposición al calor excesivo, exposición a las condiciones meteorológicas adversas.
- Abuso físico, químico o daños causados por un cuidado y mantenimiento inadecuados.
- Defectos derivados de procedimientos de manipulación corte e instalación de forma no adecuada. Esta responsabilidad recaerá sobre el consumidor.
- Desgaste o deterioros estéticos del producto producidos por el uso.

- Daños ocasionados por la acumulación de cal.
- Daños provocados por uso de producto químicos que dañan el acero inoxidable como el cloro, ácido muriático, diluyentes abrasivos, etc. Así mismo producto limpia hornos que dañan el esmalte.
- Manipulación, reparación, instalación por personas no autorizadas o servicios técnicos no oficiales de Kitchen Center.

Te recomendamos siempre revisar el manual de uso del producto, allí encontrarás todas las características técnicas de tu producto como así mismo las condiciones específicas de la garantía.

Kitchen Center se reserva el derecho de realizar inspección técnica previa para verificar las condiciones del producto en caso de estimarlo necesario para evaluar la procedencia de la garantía.

GARANTÍA DE DESPACHO

En caso de que el producto hubiera sido despachado a su domicilio, usted contará con un plazo de 48 horas desde la recepción del producto para dar conformidad a su despacho, dentro de este plazo usted tendrá el deber de revisar que el producto adquirido no tenga daños estéticos producidos con ocasión del despacho, en caso de que este daño existe, deberá dar pronta noticia dentro de este plazo para que podamos reemplazar su producto por uno en óptimas condiciones.

OTROS

Para mas información respecto de las garantías otorgadas por Kitchen Center, visite nuestro sitio web www.kitchencenter.cl.

Esta garantía es válida únicamente en Chile y es otorgada por Kitchen Center S.p.A



WWW.KITCHENCENTER.CL