

WAFLERA PRESS

SAP: 14273

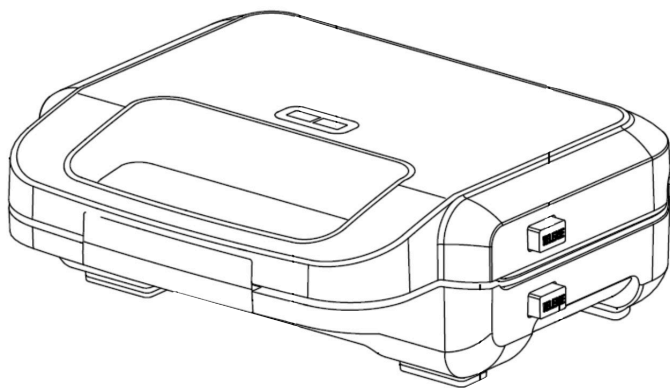

CARTA A NUESTROS CLIENTES

Estimado Cliente:

Gracias por elegir un producto KITCHEN CENTER.

Este manual contiene las instrucciones, advertencias y recomendaciones para desempacar, instalar, usar, limpiar, cuidar, y disfrutar este producto. También contiene nuestra información de contacto y la Póliza de Garantía.

Le aconsejamos leerlo cuidadosamente y tenerlo al alcance para consulta futura. Muchas dudas y problemas aparentes pueden ser solucionados consultando la sección correspondiente.

Le pedimos registrar los siguientes datos de su boleta, factura de compra o acta de recepción de nueva obra como comprobante de adquisición:

Fecha: _____ Número _____

Si lo prefiere puede simplemente conservar el original de su boleta, factura o acta de recepción, o una fotocopia en papel o una copia digital (PDF, JPG) para cuando requiera mantenimiento, reparación o garantía del producto.

Si quiere contactarnos con consultas, preguntas, sugerencias, reclamos, solicitud de mantenimiento o reparación, o para hacer efectiva su garantía puede hacerlo vía mail, teléfono o en persona con nuestro Servicio de Asistencia Técnica SAT

	600 411 77 00		WhatsApp +56 9 9825 1775
	POSTVENTA@KITCHENCENTER.CL		WWW.KITCHENCENTER.CL
	AV. EL SALTO 3485, RECOLETA , SANTIAGO, CHILE.		

El equipo de profesionales SAT está a su entera disposición para atenderle con un servicio rápido, fiable y cercano.

KITCHEN CENTER S.P.A.

CONTENIDO

PARTES Y PIEZAS	04
ADVERTENCIAS DE SEGURIDAD	05
INSTRUCCIONES DE USO	07
LIMPIEZA	09
CUIDADOS Y MANTENIMIENTO	10
PÓLIZA DE GARANTÍA	11

PARTES Y PIEZAS

Esta sección muestra las partes y piezas que componen el producto, y sus respectivos nombres.

WAFLERA PRESS

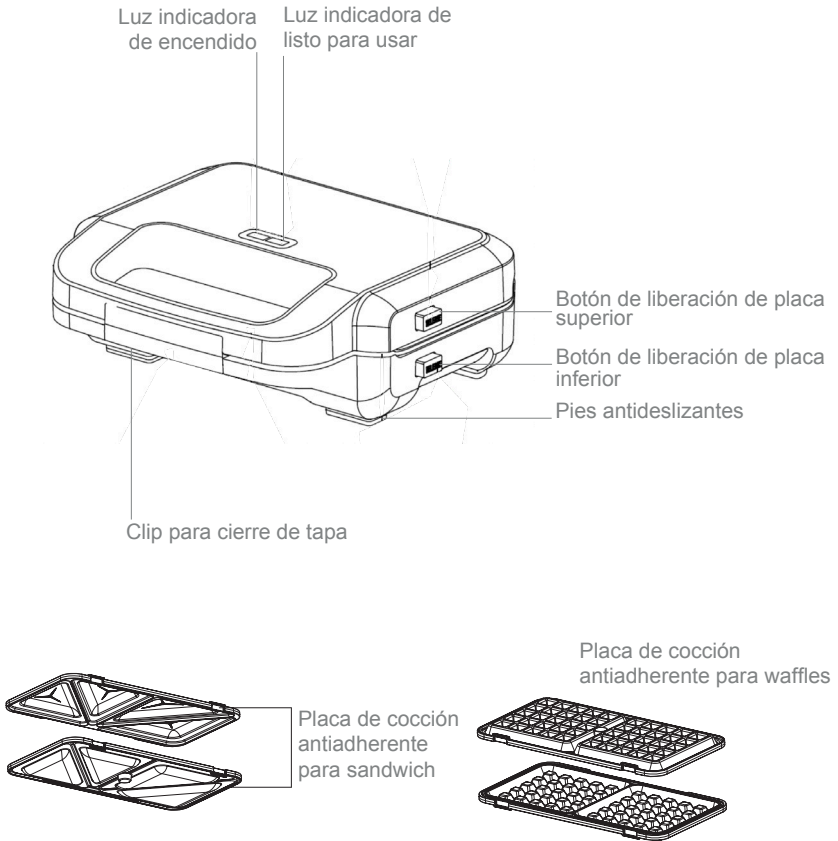

**Modelos de placas referenciales*

ADVERTENCIAS DE SEGURIDAD

Lea atentamente estas instrucciones antes de encender el aparato y guárdelas para futuras consultas.

El incumplimiento y el cumplimiento de estas instrucciones podrían provocar un accidente.

ADVERTENCIAS

- *Utilizar solo para uso doméstico.*
- *No toque las superficies calientes. Utilice sus asas.*
- *No sumerja el cable, el enchufe o la unidad de cocción en agua ni en ningún otro líquido.*
- *Es necesaria una estrecha supervisión cuando se utiliza cualquier aparato por o cerca de niños.*
- *Desenchufe el producto del tomacorriente cuando no esté en uso y antes de limpiarlo. Espere que se enfríe antes de poner o quitar partes.*
- *No opere ningún aparato que haya funcionado mal o que haya sido dañado de alguna manera.*
- *Para evitar el riesgo de una descarga eléctrica, nunca intente reparar la rejilla de presión. Llévelo a un servicio técnico autorizado para su revisión y reparación.*
- *El uso de accesorios no recomendados por el fabricante puede provocar incendios, descargas eléctricas o riesgo de lesiones.*
- *No usar al aire libre o con fines comerciales.*
- *No permita que el cable de alimentación cuelgue del borde de la mesa ni que toque superficies calientes.*
- *No utilizar sobre o cerca de un quemador de gas o eléctrico caliente o de un horno caliente.*
- *Desenchufe el producto cuando termine de utilizarlo.*
- *No opere la wafflera en posición vertical, Ubíquelo en esta posición solo para almacenamiento.*

- *Este aparato no está destinado al uso por personas (incluyendo niños) con reducida capacidad física, sensorial o mental, o falta de experiencia y conocimiento, a menos que les haya sido dadas instrucciones o una supervisión al respecto del uso del aparato por una persona responsable por su seguridad.*
- *Mantenga el aparato y su cable fuera del alcance de los niños menores de 8 años.*
- *Si el cable de alimentación está dañado, debe ser reemplazado por nuestro Servicio de Asistencia Técnica (SAT) o una persona con calificaciones similares para evitar un peligro.*
- *Este aparato no está diseñado para ser operados por medio de un temporizador externo o un sistema independiente de control remoto.*
- *Niños deben ser supervisados para asegurar que ellos no jueguen con el aparato.*

INSTRUCCIONES DE USO

ANTES DEL PRIMER USO

Lea todas las instrucciones cuidadosamente y guárdelas para futuras referencias.

1. Retirar todo el embalaje.
2. Abra el aparato y retire las placas de cocción y lávelas a mano o en el lavavajillas
3. Seque con un paño o toalla de papel.
4. Para obtener mejores resultados, cubra ligeramente las placas de cocción con un poco de aceite de cocina o aceite en aerosol.
5. Cuando encienda la waflera por primera vez; esta puede emitir un ligero humo u olor, esto es normal y no afectará en el funcionamiento de su producto.

INSTRUCCIONES GENERALES DE USO

1. Cierre la waflera y enchúfela en el tomacorriente de la pared. Se encenderá una luz naranja la cuál indica que el aparato se encuentra encendido y que se está calentando.
2. Déjela precalentar hasta que se encienda la luz verde y la luz naranja se apague. Las luces indicadoras pueden encenderse y apagarse durante el uso. Esto indica que el dispositivo mantiene los requisitos de temperatura y esta autoregulándola.

Instrucciones para calentar sandwiches

1. Tome una placa para sandwich y póngala sobre la base insertando las pestañas en el lado largo de la placa y en las ranuras correspondientes ubicadas en la base del aparato. Ahora haga clic en la placa para asegurarse de que estén instaladas correctamente. Coloque la segunda placa en la tapa de la misma manera. Verifique que las placas hayan encajado firmemente en su lugar.
2. Cierre la tapa, enchufe el aparato y espere a que se precaliente.
3. Una vez que la luz verde se haya encendido, abra el aparato y coloque uno o dos sandwiches. Recuerde no rellenarlos mucho para que pueda cerrar correctamente.

4. Baje la tapa y cierre el clip para mantener el aparato cerrado.
5. Luego espere entre 4 - 5 minutos o a gusto según el tostado que desees.
6. Un vez transcurrido el tiempo abra la tapa y levanta el sandwich con un utensilio plástico o de madera y retírelos de el aparato.
7. Nunca utilice elementos metálicos ya que estos pueden dañar el revestimiento de las placas.
8. Si desea seguir utilizando el aparato, baje la tapa para retener el calor hasta que vuelva a poner otro sandwich en su interior.
9. Una vez que termine su operación desenchufe y deje enfriar. Una vez que las placas estén frías , remover y lavar.

Instrucciones para cocinar waffles

1. Inserte las placas para waffles.
 2. Enchufe el aparato y espere a que este se precaliente.
 3. En un bowl o recipiente aparte prepare la mezcla para waffles.
 4. Una vez que la luz verde se haya encendido, abra el aparato y vierta la mezcla cuidadosamente en el centro de cada waffle ubicado en la placa inferior.
- Tenga presente que no debe sobrellenar las placas con mucha mezcla ya que se puede derramar por los bordes.
5. Luego baje la tapa y cierre el clip.
 6. Espere entre 3- 6 minutos y verifique si los waffles están listos.
 7. Levante los waffles con un utensilio plástico o de madera y retírelos de la waflera.
 8. Si desea seguir utilizando el aparato, baje la tapa para retener el calor hasta que vuelva a poner otro sandwich en su interior.
 9. Una vez que termine su operación desenchufe y deje enfriar. Una vez que las placas estén frías, remover y lavar.

LIMPIEZA

- Desenchufe siempre la waflera y deje que se enfríe antes de limpiar.
- Nunca sumerja el aparato en agua.
- Para limpiar las placas de cocción, presione los botones de liberación ubicados en el lado derecho de el aparato y lávelas a mano o en el lavavajillas
- Si la grasa y las migas se acumulan debajo de las placas, limpie con un paño húmedo.
- No utilice ningún producto abrasivo que pueda rayar o dañar el revestimiento antiadherente de las placas.
- No utilice utensilios metálicos para retirar sus alimentos, ya que pueden dañar la superficie antiadherente.
- Limpie el exterior con un paño húmedo solamente. Nunca limpie con un estropajo abrasivo o lana de acero, ya que esto dañará el acabado. No lo sumerja en agua ni en ningún otro líquido.

ALMACENAMIENTO

- Desconecte siempre antes de almacenar.
- Asegúrese siempre de que la waflera esté fría y seca antes de guardar.
- Puede enrollar el cable de alimentación en la parte inferior de la base para su almacenamiento.

CUIDADO Y MANTENIMIENTO

Esta sección explica como cuidar y mantener su producto después de usarlo en forma habitual.

ADVERTENCIAS

- *No intente desmontar ni reparar el producto usted mismo, ya que esto puede ser peligroso.*

RECOMENDACIONES

- Para cualquier actividad de cuidado o mantenimiento no indicada en este manual contacte a nuestro SAT.

	600 411 77 00		WhatsApp +56 9 9825 1775
	POSTVENTA@KITCHENCENTER.CL		WWW.KITCHENCENTER.CL
	AV. EL SALTO 3485, RECOLETA , SANTIAGO, CHILE.		

POLIZA DE GARANTÍA

Esta sección explica la póliza de garantía de este producto y como hacerla efectiva.

ALCANCE DE LA GARANTÍA

Esta garantía es válida únicamente en Chile y es otorgada Kitchen Center S.p.A.

OBJETO DE LA GARANTÍA

1. Kitchen Center garantiza el correcto funcionamiento del producto de este manual de uso por un periodo de 3 meses desde la fecha de adquisición del producto. Esto en conformidad con la Ley no 19.496.
2. Kitchen Center reparará fallas causadas por defectos de la fabricación, calidad de materiales, partes, piezas y componentes que hagan que el producto no sea apto para el uso al que está destinado, por un periodo de 1 año desde la fecha de adquisición. Esto en conformidad con la

PERÍODOS DE GARANTÍA

Los periodos de garantía mencionados, inician en la fecha de adquisición del producto según aparece indicado en la boleta, factura o acta de recepción, y expira en el aniversario respectivo.

Estos periodos de garantía no son renovables, ni prorrogables debido a reparaciones efectuadas, sin perjuicio de lo dispuesto en la Ley 19.496, por el artículo 41.

COSTO DE LAS REPARACIONES POR GARANTÍA

El servicio de reparación es proporcionado en forma gratuita, incluyendo la mano de obra y el valor de los repuestos, materiales, partes, piezas averiadas, componentes que presenten defectos de fabricación y problemas de calidad, siempre y cuando:

- *El deterioro no sea por hechos imputables al cliente, y/o terceros.*
- *La solicitud sea canalizada a través de nuestro SAT.*

El servicio de reparación domiciliaria, excluye el costo del desplazamiento del técnico SAT. Este costo se cobra al cliente.

EXCLUSIONES DE GARANTÍA

Queda excluido de la presente garantía y por lo tanto será responsabilidad del cliente el costo total de la reparación en los siguientes casos:

- *Averías producidas por mal uso del producto o negligencia por parte del cliente y/o terceros.*
- *Averías producidas por caso fortuito, fuerza mayor, exposición al calor excesivo, exposición a condiciones meteorológicas adversas.*
- *Abuso físico, químico o daños causados por un cuidado y/o mantenimiento inadecuado.*
- *Defectos derivados de manipulación, corte y/o instalación de forma no adecuada.*
- *Desgastes o deterioros estéticos del producto producidos por su uso.*
- *Daños ocasionados por la acumulación de sustancias residuales por el uso del producto.*
- *Daños provocados por el uso de productos químicos que dañan el acero inoxidable como el cloro, ácido muriático, diluyentes abrasivos, y/o limpia hornos que dañan el esmalte.*
- *Manipulación, reparación o instalación por persona no autorizada o servicios*

COMO HACER EFECTIVA ESTA GARANTÍA

Para hacer efectiva esta garantía el cliente debe:

1. Solicitar la prestación del servicio de inspección y eventual reparación al SAT, en conformidad con la Ley No 19.496, artículo 21, inciso 6.
2. Presentar el comprobante de adquisición:
 - *Para productos comprados: la boleta o factura original, una fotocopia en papel o una copia digital (PDF, JPG) con el número de la misma legible, o simplemente el número que usted escribió correctamente en la primera hoja de este manual.*
 - *Para productos adquiridos con acta de recepción: el original, una fotocopia en papel o una copia digital (PDF, JPG) del acta con la fecha y la descripción de la obra nueva legibles.*
3. Dar acceso a los técnicos SAT o del servicio técnico autorizado:
 - *Para servicio domiciliario, será responsabilidad del cliente disponer de los medios necesarios que posibiliten el acceso para efectuar la reparación.*
 - *Para entrega del producto en nuestro Servicio de Asistencia Técnica SAT, en la tienda en que lo compró o en el servicio técnico autorizado indicado por SAT, será responsabilidad del cliente llevar el producto a dicho lugar.*



KITCHEN
CENTER

WWW.KITCHENCENTER.CL
