

GRILL PANINI OLIMPIA

SAP: 13897

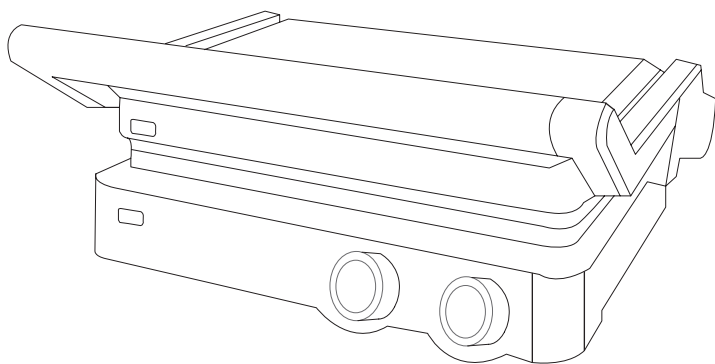

CARTA A NUESTROS CLIENTES

Estimado Cliente:

Gracias por elegir un producto KITCHEN CENTER.

Este manual contiene las instrucciones, advertencias y recomendaciones para desempacar, instalar, usar, limpiar, cuidar, y disfrutar este producto. También contiene nuestra información de contacto y la Póliza de Garantía.

Le aconsejamos leerlo cuidadosamente y tenerlo al alcance para consulta futura. Muchas dudas y problemas aparentes pueden ser solucionados consultando la sección correspondiente.

Le pedimos registrar los siguientes datos de su boleta, factura de compra o acta de recepción de nueva obra como comprobante de adquisición:

Fecha: _____ Número _____

Si lo prefiere puede simplemente conservar el original de su boleta, factura o acta de recepción, o una fotocopia en papel o una copia digital (PDF, JPG) para cuando requiera mantenimiento, reparación o garantía del producto.

Si quiere contactarnos con consultas, preguntas, sugerencias, reclamos, solicitud de mantenimiento o reparación, o para hacer efectiva su garantía puede hacerlo vía mail, teléfono o en persona con nuestro Servicio de Asistencia Técnica SAT

	600 411 77 00		WhatsApp +56 9 9825 1775
	POSTVENTA@KITCHENCENTER.CL		WWW.KITCHENCENTER.CL
	AV. EL SALTO 3485, RECOLETA , SANTIAGO, CHILE.		

El equipo de profesionales SAT está a su entera disposición para atenderle con un servicio rápido, fiable y cercano.

KITCHEN CENTER S.P.A.

CONTENIDO

ADVERTENCIAS DE SEGURIDAD	04
PARTES Y PIEZAS	06
INSTRUCCIONES DE USO	07
LIMPIEZA Y CUIDADOS	10
MANTENIMIENTO	11
PÓLIZA DE GARANTÍA	12

ADVERTENCIAS DE SEGURIDAD

- *Este electrodoméstico no está diseñado para ser utilizado por personas (incluidos niños) con capacidades físicas, sensoriales o mentales reducidas, o falta de experiencia y conocimiento, a menos que hayan recibido supervisión o instrucciones sobre el uso del electrodoméstico por una persona responsable de su seguridad .*
- *Los niños deben ser supervisados para asegurarse de que no jueguen con el aparato.*
- *Utilice siempre el producto sobre una superficie plana, estable y resistente al calor.*
- *El aparato solo debe usarse con ambas placas correctamente instaladas.*
- *La temperatura de las superficies accesibles puede ser muy alta cuando el aparato está en uso. Asegúrese de no tocar estas partes calientes del aparato.*
- *Use el producto en un área bien ventilada. Mantenga al menos 4-6 pulgadas de espacio en todos los lados del producto para permitir una circulación de aire adecuada.*
- *No coloque el producto sobre o cerca de un quemador de gas o eléctrico, o dentro o sobre un horno calentado u otra fuente de calor.*
- *No permita que el producto toque cortinas, revestimientos de paredes, ropa, paños de cocina u otros materiales inflamables durante su uso.*
- *No toque las superficies calientes del producto. No mueva el producto mientras está enchufado. Deje que el producto se enfríe completamente antes de manipularlo.*
- *No forre la bandeja de goteo con papel de aluminio ni ningún otro material.*
- *No utilice accesorios no recomendados para su uso con este producto o vendidos por el fabricante del producto.*
- *No utilice el producto cerca del agua u otros líquidos.*
- *No coloque ni deje caer el producto en agua u otros líquidos. Si el producto cae al agua, desconéctelo inmediatamente de la toma de corriente. No tocar ni alcanzar el agua.*
- *No deje el producto desatendido mientras esté en uso. El aparato no está diseñado para funcionar mediante un temporizador externo o un sistema de control remoto independiente.*
- *No ejerza presión sobre el cable de alimentación donde se conecta al producto, ya que el cable de alimentación podría deshilacharse y romperse.*

- *No enchufe ni desenchufe el producto en / desde un tomacorriente con las manos mojadas.*
- *Mantenga el producto y su cable de alimentación lejos de superficies calientes.*
- *Nunca opere este producto si tiene un cable de alimentación o enchufe dañado, no funciona correctamente, se ha caído, dañado o expuesto al agua u otros líquidos.*
- *Si el cable de alimentación está dañado, debe ser reemplazado por el fabricante o su agente de servicio o una persona calificada de manera similar para evitar riesgos.*
- *Precaución: Este producto está diseñado para uso doméstico, no industrial, no comercial, solo para uso doméstico como panini y parrilla saludable. No utilice el artículo al aire libre ni para ningún otro propósito.*
- *No permita que el cable de alimentación cuelgue donde pueda tropezarse o tirarse (por ejemplo, sobre el borde de una mesa o mostrador).*
- *Para evitar una sobrecarga del circuito al usar este producto, no opere otro producto de alto voltaje en el mismo circuito eléctrico.*
- *Se proporciona un cable de alimentación corto con este producto. No se recomienda usar un cable de extensión con este producto, pero si se debe usar uno:*
 - *La calificación eléctrica marcada del cable debe ser al menos tan buena como la del producto.*
 - *Arregle el cable de extensión para que no cuelgue donde pueda tropezarse o tirarse sin querer*

PARTES Y PIEZAS

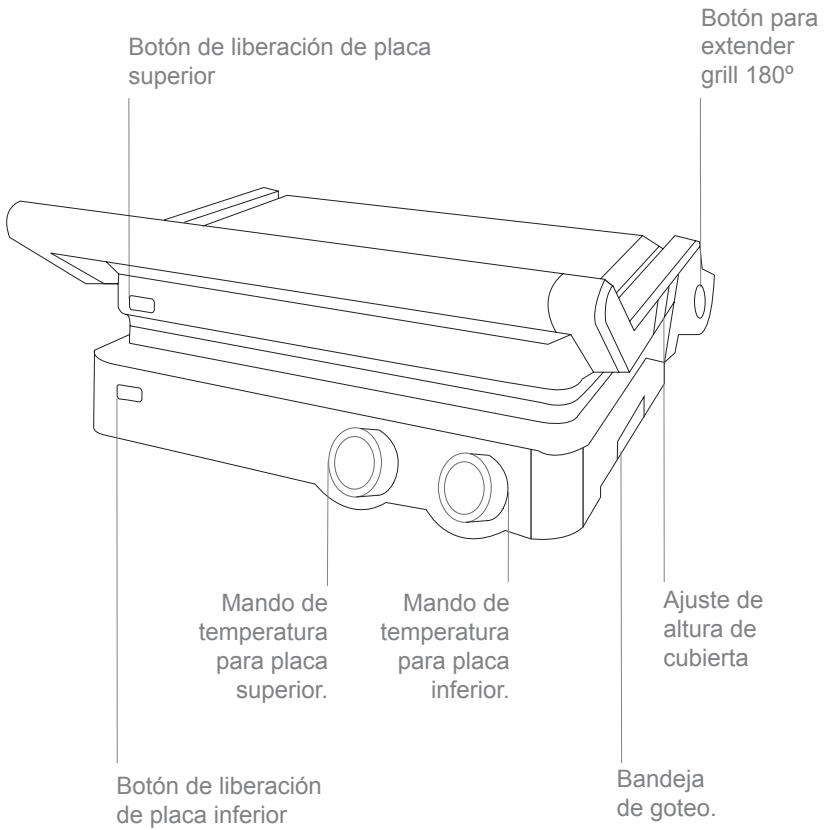

INSTRUCCIONES DE USO

PRECAUCIONES DE USO

- No use este producto para cocinar o descongelar alimentos congelados. Todos los alimentos deben descongelarse completamente antes de cocinarlos con este producto.
- Durante los primeros usos, este producto puede producir algo de humo. Esto es normal y desaparecerá con el uso posterior.

USO HABITUAL

- Antes de usar su grill panini Olimpia por primera vez, límpielo como se describe en la sección “Cuidado y mantenimiento”. Asegúrese de reemplazar la bandeja de goteo.
- Luego presione el extremo del pestillo de bloqueo ubicado cerca de el mango para desbloquear el producto.
- Abra el grill tirando de la manilla hacia arriba.
- Para retirar las placas, presione los botones de liberación ubicados en el frente de el producto y extraiga las bandejas.
- Instale las placas en el producto insertando las pestañas de bloqueo de la placa en las aberturas de bloqueo del producto. Luego presione las placas hasta que escuche un clic.
- Consejo: Puede sazonar los platos con mantequilla, margarina o grasa para cocinar. Como el aparato tiene una superficie recubierta antiadherente, el uso de mantequilla o aceite es opcional.
- Cierre las placas y encienda su grill panini Olimpia conectándola a una toma de corriente estándar. Verifique que la luz indicadora de encendido se ilumine en naranja.
- Advertencia: Las placas de cocción y las superficies metálicas de la unidad se calentarán mucho cuando estén en uso. Para evitar el riesgo de quemaduras, use guantes o guantes resistentes al calor y toque solo la parte negra de la manilla.
- Después de que el grill se precaliente durante aproximadamente cinco minutos, la luz indicadora de listo se iluminará en verde, indicando que el producto está listo para usar.
- Utilice la manilla para levantar la placa superior. Coloque los alimentos en la placa inferior con ayuda de los utensilios de madera o plástico resistentes al calor. No utilice utensilios metálicos en este producto, ya que rayarán y dañarán

- el revestimiento antiadherente de las placas.
- Use la manilla para bajar y apoyar la placa superior sobre la comida. Nota: los tiempos de cocción para diferentes alimentos depende de el tipo, grosor y nivel de cocción deseado de los alimentos.
- Asegúrese de cocinar bien los alimentos antes de su consumo.
- Cuando los alimentos estén listos, levante la manilla para abrir el grill panini y luego retire la comida con ayuda de los utensilios. Si desea seguir cocinando, cierre el grill para conservar el calor.
- Una vez terminado el proceso de cocción apague el producto desenchufándolo de la toma de corriente.
- Cuando el grill panini se haya enfriado por completo, límpiela y séquela correctamente.
- Finalmente bloquee la unidad en su posición cerrada presionando el extremo del pestillo de bloqueo más alejado de la manilla.

INSTRUCCIONES DE USO

- Ubique el electrodoméstico correctamente sobre una superficie lisa y enchúfelo a una toma de corriente.
- Según lo que desee cocinar, gire el o los mandos correspondientes hacia la derecha para encender la placa superior, inferior o ambas. Cuando gire los mandos, se iluminará una luz verde para indicar que está encendida.
- Al girar el mando a la derecha la temperatura irá aumentando de mínimo a máximo. Seleccione la temperatura deseada.
- Si desea utilizar el grill panini como una parrilla plana o plancha, pero no necesita toda la superficie, use la placa inferior. Puede tomar hasta 8 minutos en alcanzar la temperatura de operación, dependiendo del nivel de temperatura que se seleccionó.
- Cuando el termostato ha alcanzado la temperatura de funcionamiento seleccionado, una luz indicadora verde correspondiente a la placa encendida indicará que el aparato está listo para cocinar.
- Durante el funcionamiento, la luz continuará encendiéndose y apagándose a medida que el termostato regule la temperatura, esto es normal.
- Los mandos de temperatura se utilizan para establecer y mantener la temperatura de las superficies de cocción. Puede variar la configuración del nivel de temperatura en cualquier momento durante la cocción, y puede hacerlo de manera independiente correspondiente a la placa superior e inferior.
- Atención: Tenga siempre cuidado al manipular el aparato durante la cocción. Para abrir el aparato, tome el área de plástico negro de la manilla. Esta parte del mango se mantiene fría al tacto mientras se cocina. Los brazos están hechos de aluminio fundido a presión y se calientan durante el uso. No los toque durante o inmediatamente después de la cocción.
- La carcasa del aparato se calentará durante el uso. La cubierta está hecha de acero inoxidable y se calentará mucho y no debe tocarse durante o inmediatamente después de la cocción.
- Si necesita ajustar la cubierta, asegúrese de usar guantes de cocina para evitar quemaduras. La carcasa inferior está hecha de plástico y, aunque se calentará mucho, no quemará.
- Si necesita mover el aparato durante la cocción, asegúrese de manejarlo solo desde la base. No toque la tapa. Deje que el aparato se enfríe antes de manipularlo (al menos 30 minutos).

LIMPIEZA Y CUIDADOS

- Antes de limpiar, desenchufe y espere a que el aparato y las placas se enfríen.
- Limpie el exterior con un paño ligeramente humedecido, asegurándose de que no entre humedad, aceite o grasa en las ranuras de enfriamiento.
- Para limpiar las placas, puede dejarlas dentro de el grill panini o retirarlas de este. Para liberarlas presione los 2 botones ubicados en el frente de el aparato y extráigalas. Luego limpie con agua, lavalozas y séquelas con un paño seco. Nunca coloque las placas en el lavavajillas.
- No limpie el interior o el exterior con paños abrasivos o lana de acero, ya que esto dañará el acabado.
- No lo sumerja en agua u otro líquido.

DESECHO

Este producto no debe desecharse con otros desechos domésticos en toda la UE. Para evitar posibles daños al medio ambiente o la salud humana por la eliminación incontrolada de desechos, recíclelo de manera responsable para promover la reutilización sostenible de los recursos materiales. Para devolver su dispositivo usado, utilice los sistemas de devolución y recolección o comuníquese con el minorista donde compró el producto. Pueden tomar este producto para reciclarlo de forma segura para el medio ambiente.

MANTENIMIENTO

Esta sección explica como cuidar y mantener su producto después de usarlo en forma habitual.

ADVERTENCIAS

- *No intente desmontar ni reparar el producto usted mismo, ya que esto puede ser peligroso.*

RECOMENDACIONES

- Para cualquier actividad de cuidado o mantenimiento no indicada en este manual contacte a nuestro SAT.

	600 411 77 00		WhatsApp +56 9 9825 1775
	POSTVENTA@KITCHENCENTER.CL		WWW.KITCHENCENTER.CL
	AV. EL SALTO 3485, RECOLETA , SANTIAGO, CHILE.		

POLIZA DE GARANTÍA

Esta sección explica la póliza de garantía de este producto y como hacerla efectiva.

ALCANCE DE LA GARANTÍA

Esta garantía es válida únicamente en Chile y es otorgada Kitchen Center S.p.A.

OBJETO DE LA GARANTÍA

1. Kitchen Center garantiza el correcto funcionamiento del producto de este manual de uso por un periodo de 3 meses desde la fecha de adquisición del producto. Esto en conformidad con la Ley no 19.496.
2. Kitchen Center reparará fallas causadas por defectos de la fabricación, calidad de materiales, partes, piezas y componentes que hagan que el producto no sea apto para el uso al que está destinado, por un periodo de 1 año desde la fecha de adquisición. Esto en conformidad con la

PERÍODOS DE GARANTÍA

Los periodos de garantía mencionados, inician en la fecha de adquisición del producto según aparece indicado en la boleta, factura o acta de recepción, y expira en el aniversario respectivo.

Estos periodos de garantía no son renovables, ni prorrogables debido a reparaciones efectuadas, sin perjuicio de lo dispuesto en la Ley 19.496, por el artículo 41.

COSTO DE LAS REPARACIONES POR GARANTÍA

El servicio de reparación es proporcionado en forma gratuita, incluyendo la mano de obra y el valor de los repuestos, materiales, partes, piezas averiadas, componentes que presenten defectos de fabricación y problemas de calidad, siempre y cuando:

- *El deterioro no sea por hechos imputables al cliente, y/o terceros.*
- *La solicitud sea canalizada a través de nuestro SAT.*

El servicio de reparación domiciliaria, excluye el costo del desplazamiento del técnico SAT. Este costo se cobra al cliente.

EXCLUSIONES DE GARANTÍA

Queda excluido de la presente garantía y por lo tanto será responsabilidad del cliente el costo total de la reparación en los siguientes casos:

- *Averías producidas por mal uso del producto o negligencia por parte del cliente y/o terceros.*
- *Averías producidas por caso fortuito, fuerza mayor, exposición al calor excesivo, exposición a condiciones meteorológicas adversas.*
- *Abuso físico, químico o daños causados por un cuidado y/o mantenimiento inadecuado.*
- *Defectos derivados de manipulación, corte y/o instalación de forma no adecuada.*
- *Desgastes o deterioros estéticos del producto producidos por su uso.*
- *Daños ocasionados por la acumulación de sustancias residuales por el uso del producto.*
- *Daños provocados por el uso de productos químicos que dañan el acero inoxidable como el cloro, ácido muriático, diluyentes abrasivos, y/o limpia hornos que dañan el esmalte.*
- *Manipulación, reparación o instalación por persona no autorizada o servicios*

COMO HACER EFECTIVA ESTA GARANTÍA

Para hacer efectiva esta garantía el cliente debe:

1. Solicitar la prestación del servicio de inspección y eventual reparación al SAT, en conformidad con la Ley No 19.496, artículo 21, inciso 6.
2. Presentar el comprobante de adquisición:
 - *Para productos comprados: la boleta o factura original, una fotocopia en papel o una copia digital (PDF, JPG) con el número de la misma legible, o simplemente el número que usted escribió correctamente en la primera hoja de este manual.*
 - *Para productos adquiridos con acta de recepción: el original, una fotocopia en papel o una copia digital (PDF, JPG) del acta con la fecha y la descripción de la obra nueva legibles.*
3. Dar acceso a los técnicos SAT o del servicio técnico autorizado:
 - *Para servicio domiciliario, será responsabilidad del cliente disponer de los medios necesarios que posibiliten el acceso para efectuar la reparación.*
 - *Para entrega del producto en nuestro Servicio de Asistencia Técnica SAT, en la tienda en que lo compró o en el servicio técnico autorizado indicado por SAT, será responsabilidad del cliente llevar el producto a dicho lugar.*



WWW.KITCHENCENTER.CL

SERVICIO ASISTENCIA TÉCNICA **SAT 600 411 77 00** | POSTVENTA@KITCHENCENTER.CL
