

CAMPANA EASY FLOW

SAP: 13445

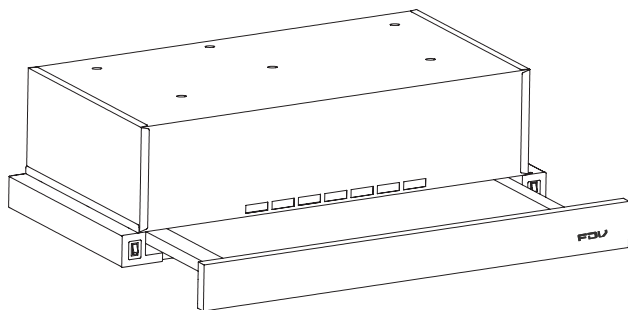

CARTA A NUESTROS CLIENTES

Estimado Cliente:

Gracias por elegir un producto KITCHEN CENTER.

Este manual contiene las instrucciones, advertencias y recomendaciones para desempacar, instalar, usar, limpiar, cuidar, y disfrutar este producto. También contiene nuestra información de contacto y la Póliza de Garantía.

Le aconsejamos leerlo cuidadosamente y tenerlo al alcance para consulta futura. Muchas dudas y problemas aparentes pueden ser solucionados consultando la sección correspondiente.

Le pedimos registrar los siguientes datos de su boleta, factura de compra o acta de recepción de nueva obra como comprobante de adquisición:

Fecha: _____ Número _____

Si lo prefiere puede simplemente conservar el original de su boleta, factura o acta de recepción, o una fotocopia en papel o una copia digital (PDF, JPG) para cuando requiera mantenimiento, reparación o garantía del producto.

Si quiere contactarnos con consultas, preguntas, sugerencias, reclamos, solicitud de mantenimiento o reparación, o para hacer efectiva su garantía puede hacerlo vía mail, teléfono o en persona con nuestro Servicio de Asistencia Técnica SAT

	600 411 77 00		WhatsApp +[569] 9825 1775
	POSTVENTA@KITCHENCENTER.CL		WWW.KITCHENCENTER.CL
	AV. EL SALTO 3485, RECOLETA , SANTIAGO, CHILE.		

El equipo de profesionales SAT está a su entera disposición para atenderle con un servicio rápido, fiable y cercano.

KITCHEN CENTER S.P.A.

CONTENIDO

ANTES DEL PRIMER USO	04
INSTALACIÓN	07
INSTRUCCIONES DE USO	09
MANTENIMIENTO	10
SERVICIO TECNICO	11
PÓLIZA DE GARANTÍA	12

ANTES DEL PRIMER USO

- Lea atentamente este instructivo en materias de una instalación y uso adecuados de este artefacto. Mantenga este manual en un lugar seguro para futuras referencias.
- Por favor, lea este manual de instrucciones antes de instalar y utilizar esta campana extractora. Guarde este manual de instrucciones en un lugar seguro para futuras consultas.

ADVERTENCIAS DE SEGURIDAD

- Sólo un servicio técnico calificado y capacitado puede realizar el trabajo de instalación y mantenimiento.
- El fabricante no será responsable por los daños que resulten de una instalación inapropiada o incorrecta.
- Se requieren dos o más personas para instalar o mover este dispositivo. El no hacerlo puede causar lesiones físicas.
- Esta campana es utilizada con modo de Recirculación (recirculación del aire interno).
- Verifique que la tensión principal corresponda a la indicada en la placa de características fijada dentro de la campana de extracción.
- No conecte la campana a los ductos de escape que transportan gases de combustión (calderas, ductos de gases, etc.)
- Si la campana se usa junto con aparatos no eléctricos (por ejemplo, electrodomésticos de combustión a gas), se debe garantizar un grado suficiente de ventilación en la habitación para evitar el flujo de retorno de gases de salida.
- La cocina debe tener una abertura directamente al aire libre para garantizar la entrada de aire limpio.
- La distancia mínima entre el elemento de cocción y la parte inferior de la campana debe ser como mínimo de 65 cm (si la campana extractora es instalada sobre un elemento de cocción a gas).
- NOTA Si las instrucciones de instalación del elemento de cocción a gas indican una distancia superior, se debe tener en cuenta lo siguiente instrucción:
- Los reglamentos respecto a la evacuación del aire han de ser respetados.

ADVERTENCIAS DE USO

- Este aparato no está destinado para ser usado por personas (incluidos niños) cuyas capacidades físicas, sensoriales o mentales estén reducidas, o carezcan de experiencia o conocimiento, salvo si han tenido supervisión o instrucciones relativas al uso del aparato por una persona responsable de su seguridad.
- Los niños deberían ser supervisados para asegurar que no juegan con el aparato.
- Si el cable de alimentación está dañado, debe ser sustituido por el fabricante, por su servicio posventa o por personal cualificado similar con el fin de evitar un peligro.
- Debe estar prevista una ventilación conveniente de la habitación si se utilizan simultáneamente una campana extractora de cocina y aparatos alimentados por gas u otro combustible.
- Existe riesgo de incendio en caso de que la limpieza no se efectúe conforme a las instrucciones.
- No flamear bajo la campana extractora.
- El aire evacuado no debe ser enviado por conductos que se utilicen para evacuar los humos de aparatos alimentados por gas u otro combustible.
- La campana de extracción ha sido diseñada solo para uso doméstico para eliminar los gases de la cocina.
- Nunca use la campana para otros fines que no sean para los que ha sido diseñada.
- Nunca deje la llama alta debajo de la campana cuando esté en funcionamiento.
- Ajuste la intensidad de la llama para dirigirla sólo en la parte inferior de la sartén; Asegurándose de que no envuelva los lados de la sartén.
- Si va a feir, esta acción debe controlarse continuamente durante el uso: el aceite sobrecalentado puede estallar en llamas.
- No verifique el estado de los filtros mientras la campana extractora esté funcionando.
- No toque las bombillas después del uso del aparato.
- No desconecte el aparato con las manos mojadas.

- Evite las llamas altas vivas, ya que daña los filtros y conlleva riesgo de incendio.
- Supervise continuamente la fritura de alimentos. El aceite sobrecalentado puede convertirse en un riesgo de incendio.
- Desconecte el enchufe eléctrico antes de cualquier mantención.
- No use este producto al aire libre.
- Existe riesgo de incendio si la limpieza no se realiza de acuerdo con las instrucciones.

INSTALACIÓN

MEDIDAS GENERALES

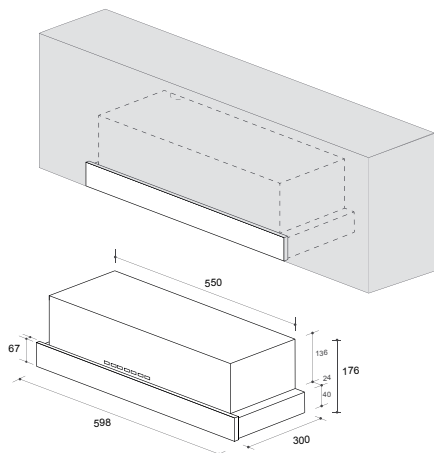

CARACTERÍSTICAS

- Esta campana es sólo para circulación.
- La campana extrae los gases de cocción saturados de humos y olores a través de los filtros de grasa y los devuelve a la cocina a través de filtros de carbón.

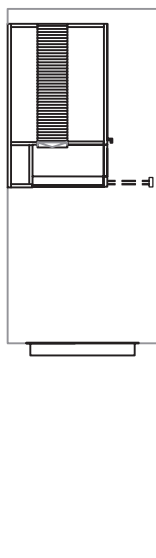

Distancia a encimera a gas:
65 cms min - 75 cms máx

Distancia a encimera eléctrica:
60 cms min - 70 cms máx

Distancia a encimera vitrocerámica:
60 cms min - 70 cms máx

Distancia a encimera inducción:
60 cms min - 70 cms máx

Conexión eléctrica

- El cableado eléctrico debe ser realizado por una persona calificada de acuerdo con todos los códigos y normas aplicables.
- Desconecte la corriente eléctrica de la entrada de servicio antes de realizar el cableado.
- Si el cable de alimentación está dañado, debe ser sustituido por el fabricante, su agente de servicio o personal similar calificado de modo de evitar un peligro.
- No utilice ni enchufes ni cables de extensión que no sean los que se suministran inicialmente con la campana.

Instalación

- Antes de comenzar la instalación, para un mejor manejo de la campana, se aconseja retirar el filtro de aluminio.

1. Antes de fijar la campana a la unidad de muro, compruebe la posición de la toma de corriente teniendo en cuenta el lugar en el que se va a instalar el cable de alimentación, ya que es posible que haya que hacer un orificio en la unidad de pared para poder instalarla.

2. Perfore 4 agujeros en la unidad de muro, respetando la distancia indicada. Empuje la campana hacia arriba contra el módulo de muro inserte los 4 tornillos que actúan desde el interior del módulo de muro.

3. Realice la conexión eléctrica.

4. La instalación está completa ahora.

Nota:

- Si en las instrucciones de montaje de la placa de cocción a gas se indica una distancia superior a 650 mm, esta debe tenerse en cuenta.
- Deben respetarse las normas relativas a la evacuación del aire saliente.

INSTRUCCIONES DE USO

- La campana se maneja con el botón que se encuentra en el panel frontal.
- El interruptor de la luz enciende y apaga las luces.
- El interruptor del ventilador activa el ventilador en dos velocidades:
 - 1. Velocidad Media
 - 2. Velocidad Alta

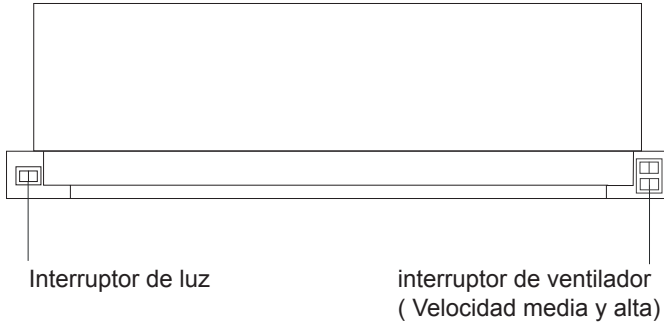

MANTENIMIENTO

- El mantenimiento apropiado de la campana de extracción garantizará el rendimiento adecuado de la unidad.
- Desconecte la campana del suministro principal antes de realizar cualquier trabajo de mantenimiento.
- Limpie y / o reemplace los filtros de aluminio que contengan grasa después de un período de tiempo especificado.
- Limpie la campana con un paño húmedo y un detergente líquido neutro.
- Eliminación: No deseche este producto como residuos municipales sin clasificar. Es necesario el acopio de dichos residuos por separado para un tratamiento especial.

Filtro de grasa

- Los filtros de grasas deben limpiarse con frecuencia (cada dos meses de funcionamiento, o con más frecuencia para un uso intenso). Use una solución de detergente tibia.
- Los filtros de grasa son lavables.

Ampolletas

- Esta campana extractora requiere de dos luces LED (DC 12V, 2W Max. cada una).

SERVICIO TÉCNICO

ADVERTENCIAS

- No intente desmontar ni reparar el producto usted mismo, ya que esto puede ser peligroso.

RECOMENDACIONES

- Para cualquier actividad de cuidado o mantenimiento no indicado en este manual consulte a nuestro servicio de asistencia técnica.

	600 411 77 00		WhatsApp +[569] 9825 1775
	POSTVENTA@KITCHENCENTER.CL		WWW.KITCHENCENTER.CL
	AV. EL SALTO 3485, RECOLETA , SANTIAGO, CHILE.		

POLIZA DE GARANTÍA

Esta sección explica la póliza de garantía de este producto y como hacerla efectiva.

ALCANCE DE LA GARANTÍA

Esta garantía es válida únicamente en Chile y es otorgada Kitchen Center S.p.A.

OBJETO DE LA GARANTÍA

Kitchen Center garantiza el correcto funcionamiento del producto de este manual de uso por un periodo de 3 meses desde la fecha de adquisición del producto. Esto en conformidad con la Ley no 19.496.

Kitchen Center reparará fallas causadas por defectos de la fabricación, calidad de materiales, partes, piezas y componentes que hagan que el producto no sea apto para el uso al que está destinado, por un periodo de 1 año desde la fecha de adquisición. Esto en conformidad con la

PERÍODOS DE GARANTÍA

Los periodos de garantía mencionados, inician en la fecha de adquisición del producto según aparece indicado en la boleta, factura o acta de recepción, y expira en el aniversario respectivo.

Estos periodos de garantía no son renovables, ni prorrogables debido a reparaciones efectuadas, sin perjuicio de lo dispuesto en la Ley 19.496, por el artículo 41.

COSTO DE LAS REPARACIONES POR GARANTÍA

El servicio de reparación es proporcionado en forma gratuita, incluyendo la mano de obra y el valor de los repuestos, materiales, partes, piezas averiadas, componentes que presenten defectos de fabricación y problemas de calidad, siempre y cuando:

El deterioro no sea por hechos imputables al cliente, y/o terceros.

La solicitud sea canalizada a través de nuestro SAT.

El servicio de reparación domiciliaria, excluye el costo del desplazamiento del técnico SAT. Este costo se cobra al cliente.

EXCLUSIONES DE GARANTÍA

Queda excluido de la presente garantía y por lo tanto será responsabilidad del cliente el costo total de la reparación en los siguientes casos:

Averías producidas por mal uso del producto o negligencia por parte del cliente y/o terceros.

Averías producidas por caso fortuito, fuerza mayor, exposición al calor excesivo, exposición a condiciones meteorológicas adversas.

Abuso físico, químico o daños causados por un cuidado y/o mantenimiento inadecuado.

Defectos derivados de manipulación, corte y/o instalación de forma no adecuada.

Desgastes o deterioros estéticos del producto producidos por su uso.

Daños ocasionados por la acumulación de sustancias residuales por el uso del producto.

Daños provocados por el uso de productos químicos que dañan el acero inoxidable como el cloro, ácido muriático, diluyentes abrasivos, y/o limpia hornos que dañan el esmalte.

Manipulación, reparación o instalación por persona no autorizada o servicios

COMO HACER EFECTIVA ESTA GARANTÍA

Para hacer efectiva esta garantía el cliente debe:

Solicitar la prestación del servicio de inspección y eventual reparación al SAT, en conformidad con la Ley No 19.496, artículo 21, inciso 6.

Presentar el comprobante de adquisición:

Para productos comprados: la boleta o factura original, una fotocopia en papel o una copia digital (PDF, JPG) con el número de la misma legible, o simplemente el número que usted escribió correctamente en la primera hoja de este manual.

Para productos adquiridos con acta de recepción: el original, una fotocopia en papel o una copia digital (PDF, JPG) del acta con la fecha y la descripción de la obra nueva legibles.

Dar acceso a los técnicos SAT o del servicio técnico autorizado:

Para servicio domiciliario, será responsabilidad del cliente disponer de los medios necesarios que posibiliten el acceso para efectuar la reparación.

Para entrega del producto en nuestro Servicio de Asistencia Técnica SAT, en la tienda en que lo compró o en el servicio técnico autorizado indicado por SAT, será responsabilidad del cliente llevar el producto a dicho lugar.



WWW.KITCHENCENTER.CL