

# REFRIGERADOR SMART IT 2.0

SAP: 13223

## ● CARACTERÍSTICAS GENERALES

- No Frost
- Integrable / Panelable
- Metal y Termoformado
- Control de Temperatura Mecánico
- Mandos touch
- Puertas reversibles
- Volumen Útil Total 238 L
- Volumen Útil Refrigerador 180 L
- Volumen Útil Freezer 58 L
- Iluminación Led
- Cajón con control de humedad para verduras
- Incluye kit de instalación
- Cajon secreto para cervezas
- Cajón en freezer para pizza



Dimensiones del Producto 1770 x 540 x 550 mm  
(alto x ancho x fondo)

Dimensiones de Encastre 1790 x 570 x 600 mm  
(alto x ancho x fondo)

## ● INFORMACIÓN TÉCNICA

Potencia de deshielo	180 W
Tensión	220 - 240 V
Frecuencia	50 Hz
Corriente nominal	0.3 A
Gas refrigerante / masa	R600a/ 43g
Largo de Cable	174 cms
Clase climática	ST

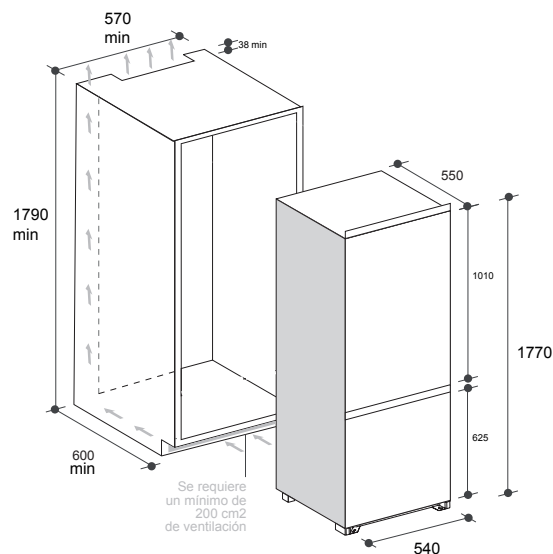

\* Para su instalación revisar el manual de uso e instalación del producto.