

BEDIENUNGSANLEITUNG

STAUBABSAUGUNG DELUXE

- A Filterabdeckung
- B Regulierbarer Hauptschalter (Ein/Aus)
- C Staubfilter Kassette
- D Netzadapter/Netzkabel
- E Netzanschluss

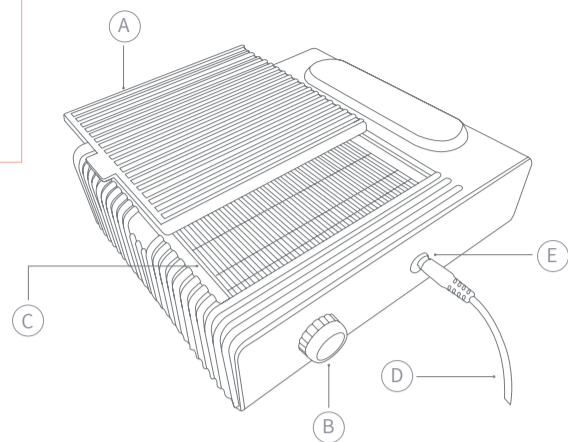

VOR INBETRIEBNAHME

Bitte lesen Sie die Bedienungsanleitung sorgfältig, bevor Sie das Gerät zum ersten Mal verwenden! Bitte bewahren Sie die Bedienungsanleitung sorgfältig auf! Dieses Gerät darf sowohl von qualifizierten Fachkräften als auch von Privatpersonen nach dem Lesen dieser Bedienungsanleitung benutzt werden.

Bitte überprüfen Sie vor der Inbetriebnahme die Vollständigkeit der Lieferung und die korrekte Netzspannung, indem Sie überprüfen ob die für das Gerät benötigte Netzspannung (Sie können diese dem abgedruckten Typenschild oder dem Typenschild-Aufkleber auf der Geräterückseite entnehmen) der örtlichen Versorgung entspricht.

Der Netzstecker ist als Trennvorrichtung gedacht. Stellen Sie sicher, dass der Netzstecker in einer leicht erreichbaren Netzsteckdose eingesteckt ist.

Wir, der Verkäufer, können in keiner Weise haftbar gemacht werden für Verletzungen bzw. Schäden an Personen oder Sachen, die sich aus Nichtbeachtung, dieser Anleitung ergeben.

GERÄTEINFORMATIONEN / ZUBEHÖR

Das Gerät hat einen regulierbaren Dauerbetrieb mit einem Absaugkanal. Um hygienisches Arbeiten zu garantieren, empfiehlt es sich, das Gerät nach der Benutzung zu desinfizieren. Wir empfehlen das Gerät nur mittels Wischdesinfektion zu desinfizieren. Informationen über geeignete Desinfektionsmittel können Sie bei Ihrem Fachhändler erfragen.

TECHNISCHE DATEN

| | |
|------------------------|---------------------------|
| Typ: | BQ-858-1 |
| Anschluss: | 110-240V~, 50/60Hz |
| Nennleistung: | 80W |
| Lautstärke: | ca. 50 dB |
| Lüftergeschwindigkeit: | max. 4600 U/Min. |
| Maße: | LxBxH – ca. 22,3x9x28,5cm |
| Kabellänge: | 140cm |

INBETRIEBNAHME

- Entfernen Sie vor der Nutzung die eventuell vorhandene Schutzfolie.
- Überprüfen Sie den korrekten Sitz der Filterabdeckung (A) und der Staub Filterkassette (C).
- Verbinden Sie das Netzteil (D) mit dem Geräteanschluss (E) und der Steckdose.
- Um das Gerät einzuschalten, drehen Sie den Hauptschalter (B) im Uhrzeigersinn bis zur gewünschten Lüfterdrehzahl.
- Um das Gerät auszuschalten, drehen Sie den Hauptschalter (B) gegen den Uhrzeigersinn auf die Ursprungsposition.

AUSSERBETRIEBNAHME

Bei längerer Nichtbenutzung trennen Sie das Gerät vom Netz, indem sie den Netzstecker aus der Steckdose ziehen.

BEI FUNKTIONSSTÖRUNGEN

- Überprüfen Sie die korrekte Stromzufuhr.
- Überprüfen Sie ob die Kontrollleuchte am Netzteil (D) leuchtet.
- Kontrollieren Sie, ob der Hauptschalter (B) im Uhrzeigersinn aufgedreht ist.
- Kontrollieren Sie, ob der Lüfter und/oder der Staubbeutel (C) verstopft ist.

Sollten die Probleme damit noch nicht behoben sein, wenden Sie sich bitte an Ihren Händler oder an Ihre Servicestelle.

PFLEGEHINWEISE

- Halten Sie das Gerät Innenleben, soweit es Ihnen möglich ist, frei von Gel- Lack- oder Acryl Rückständen.
- Entfernen Sie den Schmutz außen am Gerät mit einem geeigneten Reinigungsmittel, das Tuch nur leicht befeuchteten und vermeiden Sie Nässe im Inneren.
- Verwenden Sie nur zugelassene Staubfilterkassetten.
- Halten Sie sich an die vorgeschriebenen Sicherheitsmaßnahmen des Herstellers.
- Setzen Sie das Gerät keinen starken Stößen aus, da das Gerät dadurch beschädigt werden könnte. Ist Ihnen das Gerät heruntergefallen, kontrollieren Sie, ob es noch funktionsbereit ist. Falls das Gerät beschädigt ist, nehmen Sie mit dem Hersteller Kontakt auf.

GEFAHR/WARNUNG

- ! Bringen Sie das Gerät niemals mit Wasser oder anderen Flüssigkeiten direkt in Kontakt.
- ! Das Gerät niemals in einer nassen oder feuchten Umgebung platzieren oder verwenden.
- ! Berühren Sie das Gerät nicht mit nassen Händen.
- ! Betreiben Sie das Gerät nur mit der vorgegebenen Netzspannung.
- ! Das Gerät darf nicht im Freien benutzt werden.

Achten Sie darauf, dass Kinder nicht mit dem Gerät spielen.

Lassen Sie das Gerät niemals unbeaufsichtigt, wenn sich Kinder oder ungeübte Personen im Umgang mit diesem Gerät in der Nähe befinden.

Verwenden Sie das Gerät nur für Anwendungen, wie in dieser Gebrauchsanweisung beschrieben.

Verwenden Sie das Gerät niemals, nachdem das Stromkabel beschädigt wurde, das Gerät heruntergefallen ist oder es mit Wasser in Kontakt kam.

Dieses Gerät ist nicht dafür bestimmt, durch Personen (einschließlich Kinder) mit eingeschränkten physischen, sensorischen oder geistigen Fähigkeiten oder mangels Erfahrung und/oder mangels Wissen benutzt zu werden, es sei denn, sie werden durch eine für ihre Sicherheit verantwortliche Person beaufsichtigt oder erhalten von ihr Anweisung, wie das Gerät zu benutzen ist.

Lassen Sie Kinder nie mit dem Verpackungsmaterial spielen, es besteht Erstickungsgefahr.

Ein Elektrogerät ist kein Kinderspielzeug. Kinder erkennen die Gefahr nicht, die beim Umgang mit Elektrogeräten entstehen können. Das Gerät deshalb außer Reichweite von Kindern benutzen und aufbewahren.

Das Gerät nicht auf heiße Oberflächen oder in der Nähe von offenen Flammen abstellen oder benutzen, damit das Gehäuse nicht schmilzt.

Das Gerät niemals mit Wasser in Verbindung bringen. Zum Reinigen des Gerätes ein feuchtes Tuch benutzen. Keine Lösungsmittel verwenden.

Das Gerät niemals am Netzkabel tragen oder ziehen. Ziehen Sie das Kabel am Stecker und niemals am Kabel aus der Steckdose.

Das Netzkabel nicht über scharfe Kanten ziehen oder einklemmen, nicht herunterhängen lassen und nicht über heiße Gegenstände (z.B. Herdplatten) oder offene Flammen legen oder hängen, sowie vor Hitze oder Öl schützen.

Verlängerungskabel nur dann verwenden, wenn Sie sich vorher von deren einwandfreiem Zustand überzeugt haben.

Bewahren Sie das Gerät nicht in der Nähe eines Waschbeckens oder einer Badewanne auf, da die Gefahr besteht, dass es ins Waschbecken oder die Badewanne fallen oder gezogen werden kann.

Wenn die Netzanschlussleitung dieses Gerätes beschädigt wird, muss sie durch den Hersteller oder den Kundendienst oder eine ähnlich qualifizierte Person ersetzt werden, um Gefährdungen zu vermeiden.

Wenn der Haupt- Drehschalter beschädigt oder entfernt ist, darf das Produkt nicht verwendet werden.

Als Ersatz dürfen nur geeignete Staubfilter Kassetten verwendet werden.

SICHERHEITSVORSCHRIFTEN

Bitte bei der Anwendung beachten:

- Vor einem Staubfilter Kassettenwechsel muss der Netzstecker aus der Steckdose gezogen werden.
- Fassen Sie niemals bei laufendem Lüfter in den offenen Absaugschacht, es besteht Verletzungsgefahr.
- Treffen Sie jede mögliche Vorkehrung, damit das Gerät nicht herunterfällt oder anderweitig beschädigt wird.
- Falls Probleme am Gerät auftreten, geben Sie es bitte umgehend in die Reparatur.
- Schmieren oder waschen Sie das Gerät nicht.
- Nur für den häuslichen Gebrauch geeignet.
- Bei Verwendung eines Gerätes in der Nähe von Kindern ist eine gewissenhafte Beaufsichtigung erforderlich.

ENTSORGUNG

Elektrowerkzeuge, Zubehör und Verpackungen sollen einer umweltgerechten Wiederverwertung zugeführt werden.

NUR FÜR EU-LÄNDER:



Werfen Sie Elektrowerkzeuge nicht in den Hausmüll! Gemäß der Europäischen Richtlinie 2002/96/EG über Elektro- und Elektronik-Altgeräte und ihrer Umsetzung in nationales Recht müssen nicht mehr gebrauchsfähige Elektrowerkzeuge getrennt gesammelt und einer umweltgerechten Wiederverwertung zugeführt werden.

Innerhalb der EU weist dieses Symbol darauf hin, dass dieses Produkt nicht über den Hausmüll entsorgt werden darf. Altgeräte enthalten wertvolle recyclingfähige Materialien, die einer Wiederverwertung zugeführt werden sollten und um der Umwelt bzw. der menschlichen Gesundheit nicht durch unkontrollierte Müllbeseitigung zu schaden. Bitte entsorgen Sie Altgeräte deshalb über geeignete Sammelsysteme.

GEWÄHRLEISTUNG

Dieses Gerät wurde mit aller Sorgfalt hergestellt und eingehend geprüft. Der Händler gewährt die gesetzliche Gewährleistung von 2 Jahre ab Lieferdatum gemäß nachstehenden Bedingungen. Es besteht grundsätzlich keine Haftung für altersbedingte Mängel und Verschleißteile in Abhängigkeit von der Produkt typischen Haltbarkeit. Die Gewährleistung beginnt bei Auslieferung der Ware. Gewährleistungsansprüche müssen innerhalb der 2 Jahre geltend gemacht werden. Nach Ablauf der Gewährleistung auftretende Reklamationen können nicht berücksichtigt werden. Ein sogenannter Gewährleistungsfall tritt ein, wenn dem Kunden defekte (z. B. Herstellungsfehler, Transportschäden), falsche Ware oder zu wenig Ware geliefert wird. Der Käufer ist in so einem Gewährleistungsfall verpflichtet, dem Verkäufer den Kaufgegenstand zur Überprüfung zur Verfügung zu stellen.

Der Verbraucher kann wählen zwischen der Beseitigung des Mangels, z. B. durch Reparatur (sogenannte Nachbesserung) oder der Lieferung einer mangelfreien Ware (sogenannten Ersatzlieferung). Das ist aber nur dann möglich, soweit diese Wahl keine unverhältnismäßigen Kosten verursacht. Ist eine Nachbesserung (z. B. Reparatur) oder Ersatzlieferung nicht möglich oder fehlgeschlagen, hat der Kunde folgende Rechte: Rücktritt vom Kaufvertrag, Kaufpreis mindern, Schadensersatz oder Aufwendungsersatz.

Erstattungsfähige Kosten:

Der Verkäufer muss im Gewährleistungsfall alle Kosten der Nacherfüllung tragen, z. B. Reparaturkosten, Ein- und Ausbauposten, Kosten des Transports (Hin- und Rücksendung), Arbeits-, Material-, Wegekosten, Porto-, Telefonkosten und Lagerkosten. Wenn der Käufer einen Mangel anzeigt, obwohl gar kein Mangel vorliegt, kann er sich schadensersatzpflichtig machen. Kommt es nach einer Mängelprüfung zur Rücksendung, trägt die Kosten dafür der Käufer, wenn kein Sachmangel bestätigt werden konnte. Nichtsdestotrotz ist der Händler zur Rücksendung der Ware verpflichtet.

Für eine reibungslose Reklamationsbearbeitung sind folgende Angaben unerlässlich:

- Originalrechnung/Quittung
- Schriftliche Fehlerbeschreibung und Foto des festgestellten Mangels

OPERATING MANUAL

DUST EXTRACTION DELUXE

- A Filter cover
- B Adjustable main switch (on/off)
- C Dust filter cassette
- D Power adapter/power cord
- E Mains connection

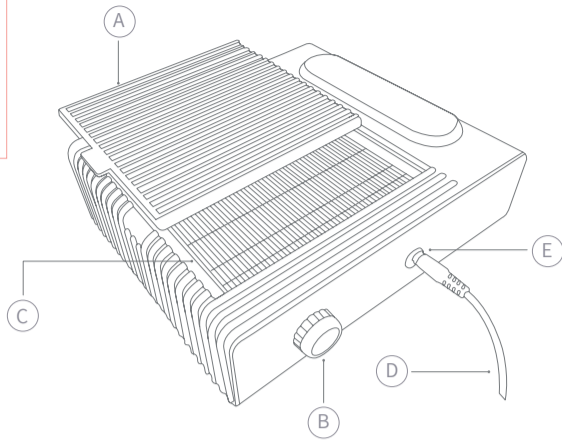

BEFORE INSTALLATION

Please read the operating instructions carefully before using the unit for the first time! Please keep the operating instructions in a safe place! This device may be used by qualified personnel as well as by private persons after reading this operating manual.

Before installation, please check the completeness of the delivery and the correct mains voltage by checking whether the mains voltage required for the device (you can find this on the printed type plate or the type plate sticker on the back of the device) corresponds to the local supply

The power plug is intended as a disconnecting device. Make sure that the mains plug is plugged into an easily accessible socket.

We, the seller, cannot be held liable in any way for injury or damage to persons or property resulting from failure to follow these instructions.

EQUIPMENT INFORMATION / ACCESSORIES

The unit has an adjustable continuous operation with a suction channel. To guarantee hygienic working, it is recommended to disinfect the unit after use. We recommend disinfecting the unit only by means of wipe disinfection. Information on suitable disinfectants can be obtained from your specialist dealer.

TECHNICAL DATA

| | |
|---------------|---------------------------|
| Typ: | BQ-858-1 |
| Connection: | 110-240V~, 50/60Hz |
| Rated power: | 80W |
| Loudness: | ca. 50 dB |
| Fan speed: | max. 4600 rpm |
| Dimensions: | LxWxH – ca. 22,3x9x28,5cm |
| Cable length: | 140cm |

COMMISSIONING

- Before use, remove any protective film.
- Check that the filter cover (A) and the dust filter cassette (C) are correctly seated.
- Connect the power supply (D) to the device connector (E) and the power outlet.
- To switch on the unit, turn the main switch (B) clockwise until the desired fan speed is reached.
- To turn the unit off, turn the main switch (B) counterclockwise to the original position.

DECOMMISSIONING

If the unit is not to be used for a longer period of time, disconnect it from the mains by pulling the mains plug out of the socket.

IN CASE OF MALFUNCTION

- Check that the power supply is correct.
- Check whether the control lamp on the power supply unit (D) is lit.
- Check whether the main switch (B) is turned clockwise.
- Check whether the fan and/or the dust filter cassette (C) are blocked.

If this does not solve the problem, please contact your dealer or service center.

CARE INSTRUCTIONS

- Keep the interior of the unit free from gel, polish or acrylic residues as far as possible.
- Remove dirt from the outside of the unit with a suitable cleaning agent, dampen the wipe only slightly and avoid getting the unit wet inside.
- Use only approved dust bags.
- Follow the manufacturer's prescribed safety measures.
- Do not subject the device to strong impacts, as this may damage the device. If you have dropped the device, check that it is still operational. If the device is damaged, contact the manufacturer.

DANGER/WARNING

- ! Never bring the device into direct contact with water or other liquids.
- ! Never place or use the device in a wet or damp environment.
- ! Do not touch the device with wet hands.
- ! Operate the device only with the specified mains voltage.
- ! Do not use the device outdoors.

Make sure that children do not play with the device.

Never leave the device unattended when children or persons untrained in handling this device are in the vicinity.

Only use the device for applications as described in these operating instructions.

Never use the device after the power cable has been damaged, the device has been dropped or it has come into contact with water.

This appliance is not intended to be used by persons (including children) with reduced physical, sensory or mental capabilities, or lack of experience and/or knowledge, unless they have been given supervision or instruction concerning use of the appliance by a person responsible for their safety.

Never allow children to play with the packaging material, there is a risk of suffocation.

An electrical appliance is not a child's toy. Children do not realize the danger that can occur when handling electrical appliances. Therefore, use and store the device out of reach of children.

Do not place or use the device on hot surfaces or near open flames to prevent the housing from melting.

Never bring the device into contact with water. Use a damp cloth to clean the device. Do not use solvents.

Never carry or pull the device by the power cord. Pull the cable out of the socket by the plug and never by the cable.

Do not pull or pinch the power cord over sharp edges, do not let it hang down, and do not place or hang it over hot objects (e.g., stove tops) or open flames, and protect it from heat or oil.

Only use extension cords if you have first ensured that they are in perfect condition.

Do not store the unit near a sink or bathtub, as there is a risk that it may fall or be pulled into the sink or bathtub.

If the power cord of this unit becomes damaged, it must be replaced by the manufacturer or customer service or a similarly qualified person to prevent hazards.

If the main rotary switch is damaged or removed, the product must not be used.

Only suitable dust filter cassettes may be used as replacements.

SAFETY INSTRUCTIONS

Please observe when using:

- The mains plug must be disconnected from the socket before changing the dust bag.
- Never reach into the open suction shaft while the fan is running, there is a risk of injury.
- Take every possible precaution to avoid dropping or otherwise damaging the unit.
- If any problems occur with the unit, please return it for repair immediately.
- Do not lubricate or wash the device.
- For domestic use only.
- Conscientious supervision is required when using an appliance near children.

DISPOSAL

Power tools, accessories and packaging should be recycled in an environmentally sound manner.

FOR EU COUNTRIES ONLY:



Do not dispose of power tools in household waste! According to the European Directive 2002/96/EC on waste electrical and electronic equipment (WEEE) and its implementation in national law, power tools that are no longer usable must be collected separately and recycled in an environmentally sound manner.

Within the EU, this symbol indicates that this product must not be disposed of with household waste. Old devices contain valuable recyclable materials which should be recycled and in order not to harm the environment or human health by uncontrolled waste disposal. Therefore, please dispose of old equipment through appropriate collection systems.

LEGAL WARRANTY

This device has been manufactured with all due care and thoroughly tested. The dealer grants the legal warranty of 2 years from the date of delivery according to the following conditions. In principle, there is no liability for age-related defects and wear parts depending on the typical product shelf life.

The legal warranty begins with the delivery of the goods. Warranty claims must be made within the 2 years. Claims occurring after the expiration of the legal warranty cannot be considered. A so-called legal warranty claim occurs if the customer is delivered defective (e.g. manufacturing defects, transport damage), wrong goods or too few goods. In such a warranty case, the buyer is obliged to make the purchased item available to the seller for inspection.

The consumer can choose between the elimination of the defect, e.g. by repair (so-called rectification) or the delivery of defect-free goods (so-called replacement). However, this is only possible if this choice does not cause disproportionate costs.

If rectification (e.g. repair) or replacement delivery is not possible or fails, the customer has the following rights: Withdrawal from the purchase contract, reduce the purchase price, damages or reimbursement of expenses.

Reimbursable costs:

In the event of a legal warranty claim, the seller must bear all costs of subsequent performance, e.g. repair costs, installation and removal costs, transport costs (outward and return), labor costs, material costs, travel costs, postage, telephone costs and storage costs. If the buyer reports a defect although there is no defect at all, he may be liable for damages.

If it comes after a defect examination to the return, the costs for it the buyer carries, if no material defect could be confirmed. Nevertheless, the dealer is obliged to return the goods.

For a smooth complaint processing the following information is essential:

- Original invoice / receipt
- Written description of the defect and photos of the detected defect.