

**WARNING:** Bikes or rack falling in road can cause serious accidents resulting in bodily injury—do not use rack on any vehicle on which it can not be properly mounted as described in this instruction sheet.

- Top hooks must be completely hooked over solid metal edges at top/ front of trunk lid or rear door—never hook to rain gutters, roof racks, vertical glass, rubber or plastic moldings.
- Mount rack only with bottom feet on a rigid surface of car (never on glass), and with bottom foot assembly completely extended. Never use rack on trailers or on the front of vehicles.
- Never carry more than 2 bicycles (**MAX CAPACITY: 70 LB**) - no tandems, mopeds, or recumbents. Car tail lights must remain visible. Bikes must be securely tied to rack. Use bike tie-downs, or additional straps if necessary.
- Drive conservatively, especially over bumps. Never use off-road.
- Do not use if any part of the rack is damaged, worn, or missing. Contact R. A. Allen Co., Inc. for replacement parts.

**CAUTION:** Use Allen S102 only in accordance with local motor vehicle and traffic regulations.

- To avoid damage to rear door or trunk, do not open trunk or rear door when hooks or rack are in place.
- Install rack and load bicycles only at a safe distance away from moving traffic.
- Only rubber feet and rack should come into contact with car.
- Make sure that all of rack and bicycles are kept at a safe distance from road and hot exhaust.
- Remove rack from car when not in use

## A. SETTING UP RACK:

1. FOLD OUT TOP FOOT/ CARRYARM ASSEMBLY.

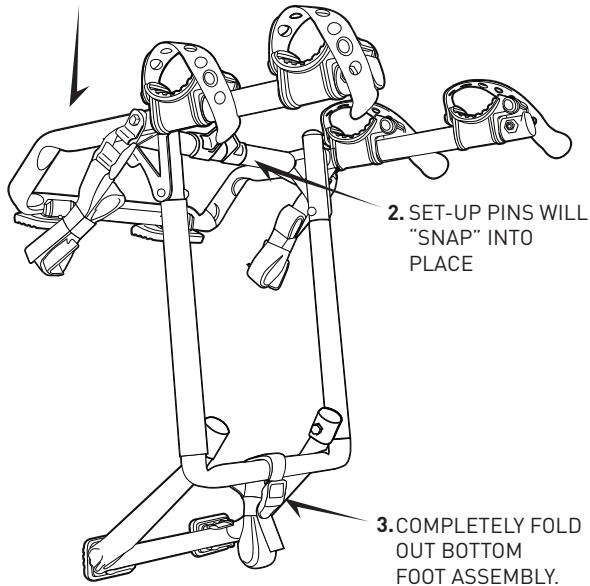

2. SET-UP PINS WILL "SNAP" INTO PLACE

3. COMPLETELY FOLD OUT BOTTOM FOOT ASSEMBLY.

## B. BEFORE INSTALLING RACK:

1. MAKE SURE THAT CONTACT SURFACES BETWEEN CAR AND RUBBER FEET ARE THOROUGHLY CLEAN AND FREE OF DIRT, AND THAT ALL RUBBER FEET ARE PROPERLY SPACED.
2. MAKE SURE THAT TOP BUCKLES ARE THREADED AS SHOWN ON LEFT, NOT AS ON RIGHT.
3. INSPECT ALL STRAPS TO MAKE SURE THAT THEY ARE NOT WORN OR DAMAGED IN ANY WAY.

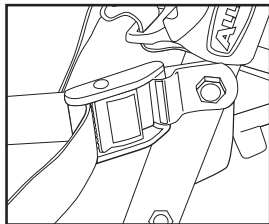

## C. INSTALLING RACK ON VEHICLE:

1. TOP HOOKS MUST BE COMPLETELY HOOKED OVER METAL EDGES AT TOP OF TRUNK, REAR DOOR, OR HATCHBACK. NEVER HOOK TO RAIN GUTTERS, ROOF RACKS, VERTICAL GLASS OR PLASTIC MOLDINGS. OPEN TRUNK/ HATCH SLIGHTLY FOR EASIEST ATTACHMENT OF HOOKS. **BE CAREFUL THAT HOOKS DO NOT BIND WHEN TRUNK/ HATCH IS OPENED. BINDING HOOKS WILL DAMAGE VEHICLE.**

SECURING TOP HOOKS ON VEHICLES WITHOUT ADEQUATE CLEARANCE AT THE TOP EDGE OF REAR TRUNK/ HATCH: UNTHREAD TOP STRAPS FROM METAL BUCKLES AND OPEN REAR TRUNK/ HATCH. PLACE TOP HOOKS INSIDE OF VEHICLE (JUST INSIDE OF TOP EDGE OF REAR TRUNK/ HATCH). **CAREFULLY** CLOSE REAR TRUNK/ HATCH ON TOP STRAPS, MAKING CERTAIN HOOKS DO NOT BIND BETWEEN FRAME AND REAR DOOR. **IMPORTANT:** WITH REAR DOOR CLOSED, PULL TOP STRAPS TO BRING HOOKS TIGHT AGAINST INSIDE OF VEHICLE. RE-THREAD TOP STRAPS AS SHOWN IN **SECTION B**. MOUNT RACK TO VEHICLE.

2. SET LENGTH OF TOP STRAPS TO POSITION RACK WITH ITS CARRY ARMS INCLINED SLIGHTLY UPWARDS, AND HIGH ENOUGH TO KEEP BIKES AWAY FROM ROAD AND EXHAUST.
3. ONCE THE LENGTH OF THE TOP STRAPS ARE SET, THE BOTTOM FOOT ASSEMBLY SHOULD BE HELD AGAINST THE VEHICLE IN ITS COMPLETELY OPEN POSITION. IT IS IMPORTANT THAT THE BOTTOM GRAY RUBBER PADS ARE INSTALLED ON THE VEHICLE IN A LOCATION WHERE THERE IS PROPER SUPPORT. THE BOTTOM FEET SHOULD NEVER BE INSTALLED ON GLASS.
4. MAKE SURE THAT THE BOTTOM STRAPS ARE PROPERLY THREADED THROUGH PLASTIC BUCKLES.
5. COMPLETELY HOOK BOTTOM HOOKS TO A METAL EDGE BELOW BUMPER, OR AT THE BOTTOM OF THE TRUNK/ REAR DOOR. IF THERE IS NO METAL EDGE BELOW BUMPER, SEE ALTERNATE METHOD FOR BOTTOM HOOK ATTACHMENT ON THE NEXT PAGE.
6. COMPLETELY TIGHTEN BOTTOM STRAPS BY PULLING ON FREE END OF STRAPS UNTIL ELASTIC PORTION OF STRAPS ARE COMPLETELY STRETCHED.
7. ONCE THE BOTTOM STRAP IS IN PLACE, YOU SHOULD INSTALL THE LEFT AND RIGHT SIDE STRAPS. FIRST IT IS IMPORTANT TO MAKE SURE THAT YOU USE THE CORRECT STRAPS FOR THIS - THE SIDE STRAPS ARE THE STRAPS WITH THE SMALL METAL HOOKS THAT ARE LABELED "SIDE STRAPS". THE HOOKS ON THESE STRAPS SHOULD BE ATTACHED TO THE LEFT AND RIGHT SIDE OF THE TRUNK/ REAR DOOR. ONCE THE HOOKS ARE IN PLACE, COMPLETELY TIGHTEN THE STRAPS BY PULLING ON THE FREE END OF THE STRAPS.

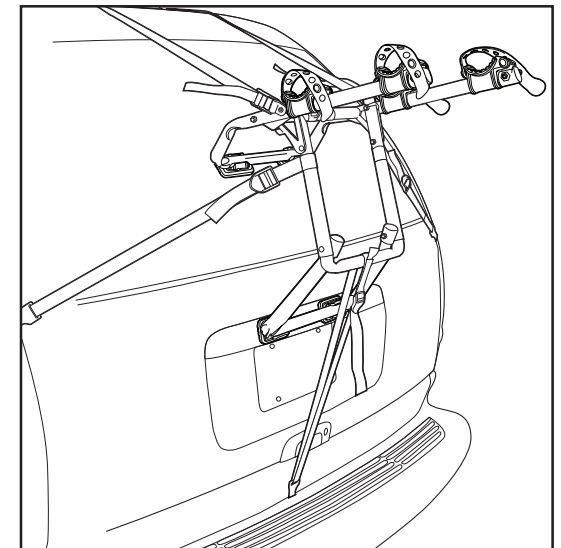
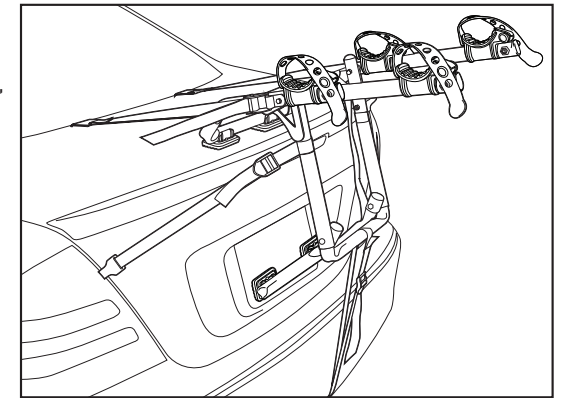

## D. ALTERNATE METHOD #1 FOR BOTTOM STRAP:

USE IF THERE IS NO METAL EDGE BELOW BUMPER FOR ATTACHMENT OF HOOKS

1. REMOVE BOTTOM STRAPS FROM BOTTOM HORIZONTAL CROSS-BAR, AND LOOP BOTTOM STRAP AROUND CARRY-ARMS NEAR TOP METAL BUCKLES. ATTACH HOOKS TO LOWER EDGE OF TRUNK/ REAR HATCH. TIGHTEN BOTTOM STRAPS.

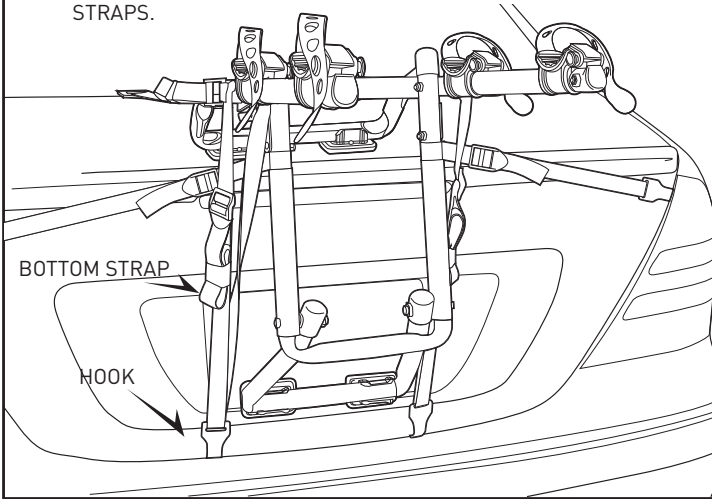

## E. ALTERNATE METHOD #2 FOR BOTTOM STRAP:

USE IF THERE IS NO METAL EDGE BELOW BUMPER FOR ATTACHMENT OF HOOKS

1. BEFORE INSTALLING RACK ON VEHICLE, REMOVE BOTTOM STRAPS OPEN TRUNK SLIGHTLY AND PLACE BOTTOM HOOKS JUST INSIDE OF TRUNK/HATCH. CAREFULLY CLOSE TRUNK ON BOTTOM STRAP. PULL STRAPS TO BRING HOOKS AGAINST THE INSIDE OF TRUNK. MOUNT RACK ONTO CAR AS DESCRIBED IN **SECTION C**. RETHREAD BOTTOM STRAPS AND TIGHTEN.

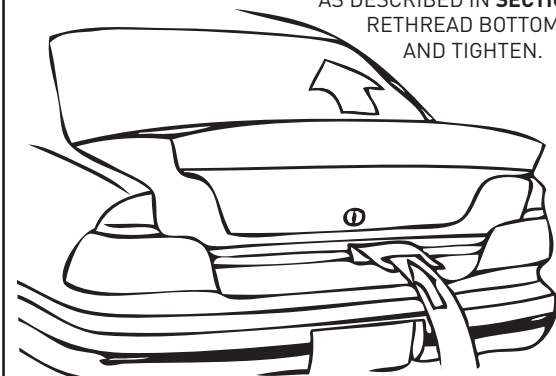

## F. LOADING BICYCLES ON RACK:

1. REMOVE ALL LOOSE ITEMS FROM BICYCLES (PUMPS, BAGS, ETC.), AND CHECK THAT ALL QUICK RELEASE HUBS ARE TIGHT.
2. LOAD FIRST BICYCLE INTO THE FIRST TIE-DOWN POSITION (THE ONE CLOSEST TO VEHICLE) WITH ITS CHAIN AND GEARS FACING AWAY FROM RACK. MAKE SURE THAT BICYCLES DO NOT COME IN CONTACT WITH VEHICLE.
3. LOAD SUBSEQUENT BICYCLES IN ALTERNATING DIRECTIONS. FOR BEST WEIGHT DISTRIBUTION, LOAD HEAVIEST BICYCLES FIRST, WITH LIGHTER BICYCLES ON THE OUTSIDE. ADD PADDING BETWEEN BICYCLE CONTACT POINTS, IF NECESSARY.
4. AFTER BICYCLES ARE LOADED, CHECK THAT ENTIRE RACK IS SECURE, AND THAT THE RACK IS FIRMLY IN PLACE. VISION OUT OF REAR WINDOW MAY BE RESTRICTED—USE SIDE MIRRORS ACCORDINGLY WHEN BACKING UP.

### SPECIAL NOTE ON INSTALLING WOMEN'S STYLE FRAMES:

PLACE ONE CARRY ARM UNDER FRONT TOP TUBE. WITH THE OTHER CARRY ARM, ROTATE TIE-DOWN CRADLE, AND PLACE CARRY IN SPACE BEHIND SEAT TUBE AND BELOW REAR DOWN-STAY. THE **ALLEN 900B ADAPTOR BAR** IS ALSO RECOMMENDED FOR THIS APPLICATION.

## G. SECURING BIKES TO RACK:

ALL BIKES MUST BE SECURELY TIED TO RACK. USE INDIVIDUAL TIE-DOWN STRAPS, OR ADDITIONAL STRAPS IF NECESSARY.

1. PLACE BICYCLE IN CRADLE.

2. LOCK DOWN TIE-DOWN STRAP

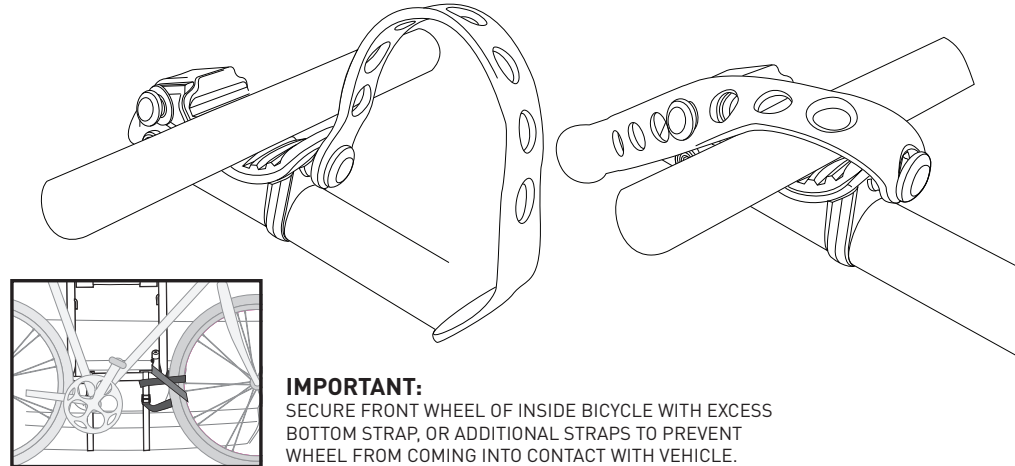

### IMPORTANT:

SECURE FRONT WHEEL OF INSIDE BICYCLE WITH EXCESS BOTTOM STRAP, OR ADDITIONAL STRAPS TO PREVENT WHEEL FROM COMING INTO CONTACT WITH VEHICLE.



# ALLEN

SPORTS

R. A. ALLEN COMPANY, INC.  
505 BEACHLAND BLVD.  
SUITE 1, #1002  
VERO BEACH, FL 32963 USA  
CUSTOMERSERVICE@ALLEN.BIKE  
WWW.ALLEN.BIKE

©2021 R. A. ALLEN CO., INC., ALL RIGHTS RESERVED

**WARNUNG:** Auf die Straße fallende Fahrräder oder Fahrradträger können schwere Unfälle verursachen, die zu Körperverletzungen führen können. Verwenden Sie den Fahrradträger nicht auf Kraftfahrzeugen, an denen er nicht ordnungsgemäß, wie in dieser Bedienungsanleitung beschrieben, befestigt werden kann.

- Die oberen Haken müssen vollständig über die massiven Metallkanten oben/vorne am Kofferraumdeckel oder an der hinteren Tür eingehängt werden. Haken Sie sie niemals an Regenrinnen, Dachgepäckträgern, vertikalen Glas-, Gummi- oder Kunststoffleisten ein.
- Befestigen Sie den Fahrradträger nur mit den unteren Füßen auf einer festen Oberfläche des Fahrzeugs (niemals auf Glas) und mit vollständig ausgefahrenen unterer Fußbaugruppe. Verwenden Sie den Fahrradträger niemals auf Anhängern oder an der Vorderseite von Fahrzeugen.
- Transportieren Sie niemals mehr wie 2 Fahrräder (**MAX. KAPAZITÄT: 32 kg**) - keine Tandems, Mopeds oder Liegeräder. Die Autorücklichter müssen sichtbar bleiben. Die Fahrräder müssen sicher auf dem Fahrradträger befestigt sein. Verwenden Sie bei Bedarf Fahrradzurrgurte oder zusätzliche Gurte.
- Fahren Sie vorsichtig, besonders über Unebenheiten. Niemals im Gelände benutzen.
- Nicht verwenden, wenn ein Teil des Fahrradträgers beschädigt ist, abgenutzt ist oder fehlt. Kontaktieren Sie R. A. Allen Co., Inc. für Ersatzteile.

**VORSICHT:** Verwenden Sie den Allen S102 nur in Übereinstimmung mit den Kraftfahrzeugvorschriften und Verkehrsregeln.

- Montieren Sie den Fahrradträger und befestigen Sie Fahrräder in einem sicheren Abstand vom Verkehr.
- Stellen Sie sicher, dass der gesamte Fahrradträger und alle Fahrräder in einem sicheren Abstand von der Straße und dem heißen Auspuff transportiert werden.
- Betreiben Sie das Fahrzeug mit Fahrradträger nur in aufrechter, verriegelter Position.
- Die Fahrräder dürfen niemals über die Seiten des Fahrzeugs hinausragen.
- Entfernen Sie den Fahrradträger vom Fahrzeug oder klappen Sie die Tragarme nach unten, wenn Sie ihn nicht benutzen.

## A. FAHRRADTRÄGER MONTIEREN:

1. KLAPPEN SIE DEN OBEREN FUSS-/TRAGARM AUS.

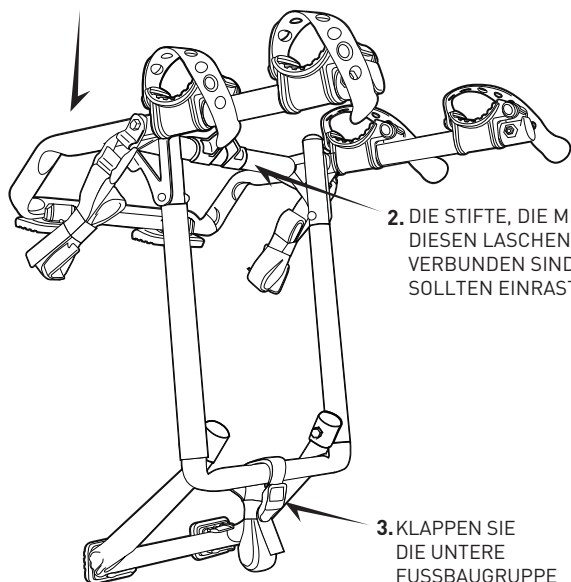

2. DIE STIFTE, DIE MIT DIESEN LASCHEN VERBUNDEN SIND, SOLLTEN EINRASTEN.

3. KLAPPEN SIE DIE UNTERE FUSSBAUGRUPPE VOLLSTÄNDIG AUS.

## B. VOR DER BEFESTIGUNG DES FAHRRADTRÄGERS:

1. STELLEN SIE SICHER, DASS DIE BERÜHRUNGSFLÄCHEN ZWISCHEN AUTO UND GUMMIFÜßEN ABSOLUT SAUBER UND FREI VON SCHMUTZ SIND. UND DAS SICH ALLE GUMMIFÜßE IM RICHTIGEN ABSTAND BEFINDEN.

2. STELLEN SIE SICHER, DASS DIE OBEREN SCHNALLEN WIE LINKS UND NICHT WIE RECHTS ABGEBILDET, ANGEORDNET SIND.

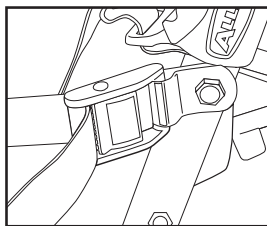

3. ÜBERPRÜFEN SIE ALLE GURTE UM SICHERZUSTELLEN, DASS SIE NICHT VERSCHLISSEN ODER BESCHÄDIGT SIND.

## C. FAHRRADTRÄGER AM FAHRZEUG BEFESTIGEN:

1. DIE OBEREN HAKEN MÜSSEN VOLLSTÄNDIG ÜBER DIE METALLKANTEN AM OBEREN ENDE DES KOFFERRAUMS EINGEHAKT SEIN. HECKTÜR. ODER HECKKLAPPE. HÄNGEN SIE SIE NIEMALS AN DACHRINNEN EIN. DACHTRÄGER. VERTIKALE GLAS- ODER KUNSTSTOFFFORMTEILE. ÖFFNEN SIE DEN KOFFERRAUM / DIE HECKKLAPPE LEICHT FÜR EIN EINFACHSTES BEFESTIGEN DER HAKEN. **HANDELN SIE VORSICHTIG, DAMIT SICH DIE HAKEN NICHT VERKLEMMEN, WENN DER KOFFERRAUM / DIE HECKKLAPPE GEÖFFNET WIRD. EINGEKLEMMTE HAKEN BESCHÄDIGEN DAS FAHRZEUG.**

BEFESTIGEN DER OBEREN HAKEN AN FAHRZEUGEN OHNE ANGEMESSENEM ABSTAND AN DER OBEREN KANTE HINTEN AM KOFFERRAUM / AN DER HECKKLAPPE: LÖSEN SIE DIE OBEREN GURTE VON DEN METALLSCHNALLEN UND ÖFFNEN SIE DEN KOFFERRAUM / DIE HECKKLAPPE. PLATZIEREN SIE DIE OBEREN HAKEN IM FAHRZEUGINNEREN (GERADE INNERHALB DER OBEREN KANTE DES KOFFERRAUMS / DER HECKKLAPPE). SCHLIESSEN SIE DEN KOFFERRAUM / DIE HECKKLAPPE **VORSICHTIG** ÜBER DEN OBEREN GURTEN. STELLEN SIE SICHER, DASS SICH KEINE HAKEN ODER SCHNALLEN ZWISCHEN DEM RAHMEN UND DER HECKKLAPPE VERKLEMMEN. **WICHTIG:** BEI GESCHLOSSENER HECKKLAPPE. ZIEHEN SIE AN DEN OBEREN GURTEN, UM DIE HAKEN FEST GEGEN DAS INNERE DES FAHRZEUGS ZU DRÜCKEN. BRINGEN SIE DIE OBEREN GURTE SO, WIE IN **ABSCHNITT B** ABGEBILDET, IN POSITION. FAHRRADTRÄGER AM FAHRZEUG BEFESTIGEN.

2. STELLEN SIE DIE LÄNGE DER OBEREN GURTE SO EIN, DASS DER FAHRRADTRÄGER MIT LEICHT NACH OBEN GENEIGTEN TRAGARMEN POSITIONIERT WIRD. UND HOCH GENUG, UM DIE FAHRRÄDER VON DER STRASSE UND DEM AUSPUFF FERNZUHALTEN.

3. SOBALD DIE LÄNGE DER OBEREN GURTE EINGESTELLT IST, SOLLTE DIE UNTERE FUSSBAUGRUPPE VOLLSTÄNDIG GEÖFFNET GEGEN DAS FAHRZEUG GEHALTEN WERDEN. ES IST WICHTIG, DASS DIE UNTEREN GRAUEN GUMMIPADS AUF DEM FAHRZEUG IN EINER POSITION BEFESTIGT WERDEN, WO SIE DEN FAHRRADTRÄGER ABSTÜTZEN. DIE UNTEREN FÜSSE DÜRFEN NIEMALS AUF EINER GLASSSCHEIBE BEFESTIGT WERDEN.

4. STELLEN SIE SICHER, DASS DIE UNTEREN GURTE DURCH DIE KUNSTSTOFFSCHNALLEN GEZOGEN SIND.

5. HAKEN SIE DIE UNTEREN HAKEN VOLLSTÄNDIG AN EINER METALLKANTE UNTERHALB DER STOSSSTANGE EIN. ODER AN DER UNTERSEITE DES KOFFERRAUMS / DER HECKKLAPPE. FALLS KEINE METALLKANTE UNTER DER STOSSSTANGE VORHANDEN IST. SIEHE ALTERNATIVE METHODE FÜR DIE BEFESTIGUNG DER UNTEREN HAKEN AUF DER NÄCHSTEN SEITE.

6. ZIEHEN SIE DIE UNTEREN GURTE VOLLSTÄNDIG AM LOSEN ENDE FEST, BIS DER BEWEGLICHE TEIL DES GURTES STRAFF GESpanNT IST.

7. WENN SICH DER UNTERE GURT IN POSITION BEFINDET, MÜSSEN SIE DIE LINKEN UND RECHTEN GURTE MONTIEREN. ZUERST IST ES WICHTIG, SICHERZUSTELLEN, DASS SIE DAFÜR DIE RICHTIGEN GURTE VERWENDEN - DIE SEITENGURTE SIND DIE GURTE MIT DEN KLEINEN METALLHAKEN, DIE ALS „SEITENBÄNDER“ (SIDE STRAPS) GEKENNZEICHNET SIND. DIE HAKEN AN DIESEN GURTEN MÜSSEN LINKS UND RECHTS VOM KOFFERRAUM / VON DER HECKKLAPPE BEFESTIGT WERDEN. WENN SICH DIE HAKEN IN POSITION BEFINDEN ZIEHEN SIE DIE GURTE FEST, IN DEM SIE AM LOSEN ENDE DER GURTE ZIEHEN.

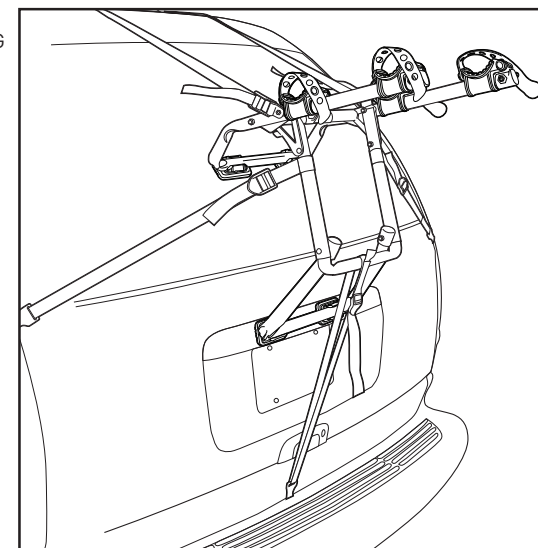
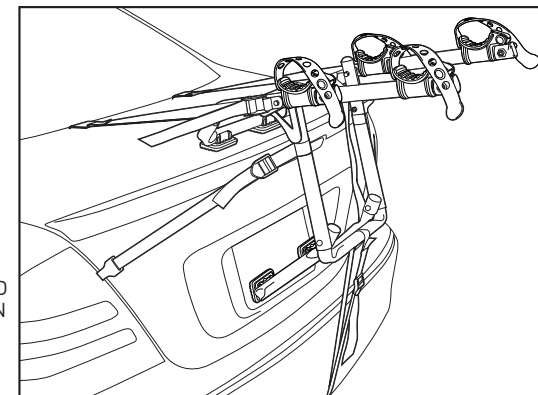

## D. ALTERNATIVE METHODE 1 FÜR DEN UNTEREN GURT:

VERWENDEN SIE DIESE IN DEM FALL, DASS SICH UNTER DER STOSSTANGE KEINE METALLKANTE ZUM ANBRINGEN VON HAKEN BEFINDET

1. ENTFERNEN SIE DIE UNTEREN GURTE HORIZONTAL VON DER KREUZSTANGE UND WICKELN SIE DEN UNTEREN GURT UM DIE TRAGARME IN DER NÄHE DER OBEREN METALLSCHNALLEN. BEFESTIGEN SIE HAKEN AN DER UNTEREN KANTE DES KOFFERRAUMS / DER HECKKLAPPE. ZIEHEN SIE DIE UNTEREN GURTE FEST.

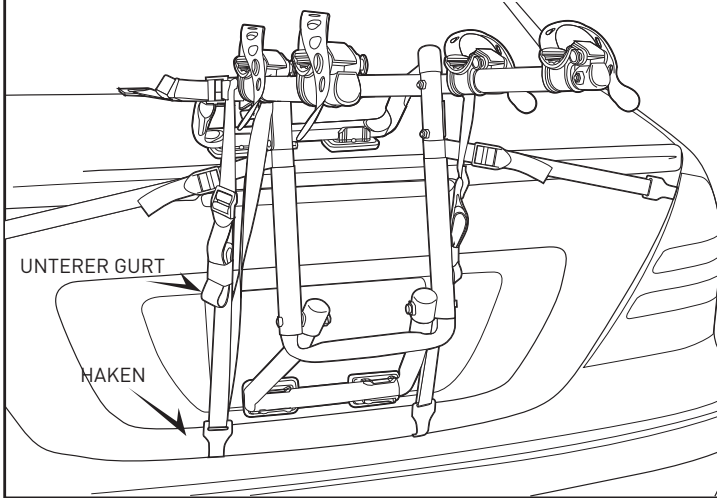

## E. ALTERNATIVE METHODE 2 FÜR DEN UNTEREN GURT:

VERWENDEN SIE DIESE IN DEM FALL, DASS SICH UNTER DER STOSSTANGE KEINE METALLKANTE ZUM ANBRINGEN VON HAKEN BEFINDET

1. BEVOR SIE DEN FAHRRADTRÄGER AM FAHRZEUG BEFESTIGEN, ENTFERNEN SIE DIE UNTEREN GURTE, ÖFFNEN SIE DEN KOFFERRAUM LEICHT UND ZIEHEN SIE DIE UNTEREN HAKEN DIREKT IN DEN KOFFERRAUM / DIE HECKKLAPPE. SCHLIESSEN SIE DEN KOFFERRAUM VORSICHTIG ÜBER DEM GURT. ZIEHEN SIE AN DEN GURTEN, UM DIE HAKEN GEGEN DAS INNERE DES KOFFERRAUMS ZU BRINGEN. BEFESTIGEN SIE DEN FAHRRADTRÄGER WIE IN **ABSCHNITT C** BESCHRIEBEN. FÄDELN SIE DIE UNTEREN GURTE EIN UND ZIEHEN SIE SIE FEST.

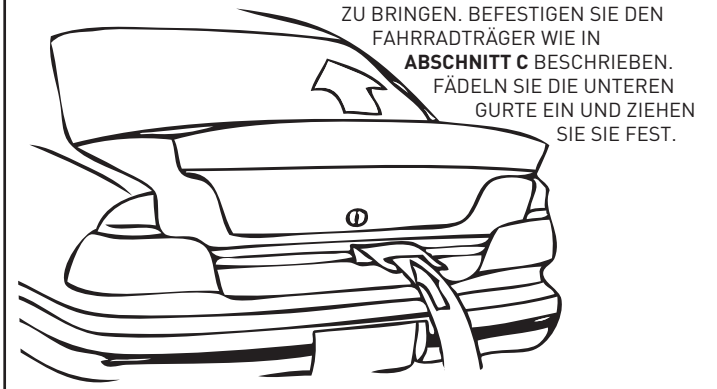

## F. FAHRRÄDER AUF DEM FAHRRADTRÄGER BEFESTIGEN:

1. ENTFERNEN SIE ALLE LOSEN GEGENSTÄNDE VON DEN FAHRRÄDERN (LUFTPUMPEN, TASCHEN, USW.) UND PRÜFEN SIE, OB ALLE SCHNELLSPANNER FEST ANGEZOGEN SIND.
2. LADEN SIE DAS ERSTE FAHRRAD MIT DER KETTE UND DEN ZAHNRÄDERN VOM FAHRRADTRÄGER ABGEWANDT IN DIE ERSTE POSITION (DIE, DIE DER FAHRZEUGMITTE AM NÄCHSTEN IST). STELLEN SIE SICHER, DASS DIE FAHRRÄDER DAS FAHRZEUG NICHT BERÜHREN.
3. LADEN SIE WEITERE FAHRRÄDER ABWECHSELND IN DIE JEWEILS ENTGEGENGESETZTE RICHTUNG. FÜR BESTE GEWICHTSVERTEILUNG VERLADEN SIE ZUERST DIE SCHWERSTEN FAHRRÄDER IN DER MITTE UND DIE LEICHTEREN FAHRRÄDER AUF DER AUSSENSEITE. BENUTZEN SIE ZWISCHEN DEN BERÜHRUNGSPUNKTEN DER FAHRRÄDER POLSTER, FALLS NOTWENDIG.
4. NACHDEM DIE FAHRRÄDER VERLADEN WURDEN, ÜBERPRÜFEN SIE, OB DER GESAMTE FAHRRADTRÄGER SICHER SITZT UND DASS DER FAHRRADTRÄGER FEST AN SEINEM PLATZ SITZT. DIE SICHT AUS DEM HECKFENSTER KANN EINGESCHRÄNKT SEIN, WESHALB ZUSÄTZLICH DIE AUSSENSPIEGEL ZU BEACHTEN SIND.

### BESONDERER HINWEIS ZUR BEFESTIGUNG VON DAMENRÄDERN:

POSITIONIEREN SIE EINEN TRAGARM UNTER DAS VORDERE OBERROHR. DREHEN SIE MIT DEM ANDEREN TRAGARM DIE ZURRGURTEAUFNAHME. POSITIONIEREN DIE DEN TRÄGER HINTER DAS SITZROHR UNTERHALB VOM HINTEREN DOWN-STAY. AUCH WIRD DER **ALLEN 900B ADAPTERSTAB** FÜR DIESE ANWENDUNG EMPFOHLEN.

## G SICHERN VON FAHRRÄDERN AUF DEM FAHRRADTRÄGER:

ALLE FAHRRÄDER MÜSSEN SICHER AUF DEM FAHRRADTRÄGER BEFESTIGT SEIN. VERWENDEN SIE BEI BEDARF EINZELNE ZURRGURTE ODER ZUSÄTZLICHE GURTE.

1. STELLEN SIE DAS FAHRRAD IN DIE AUFNAHME.

2. SPERREN SIE DEN NIEDERZURRGURT.

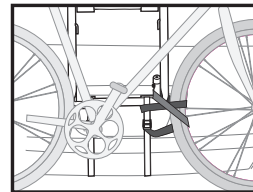
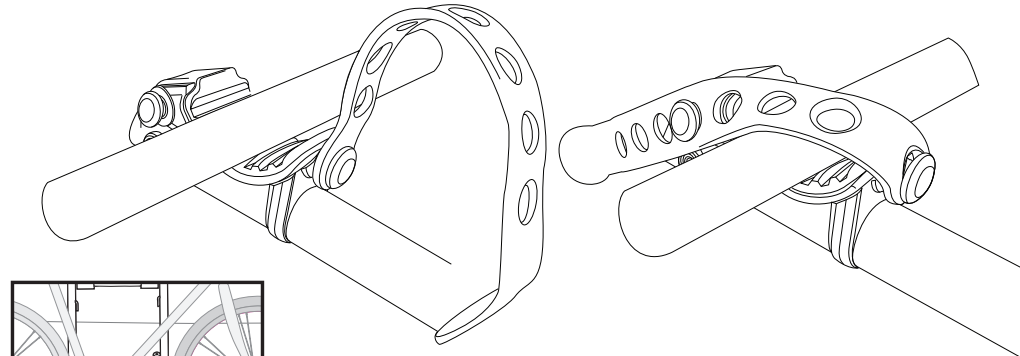

### WICHTIG:

SICHERN SIE DAS VORDERE RAD MIT DEM UNTEREN GURT, DEN SIE DURCH DIE FELGE ZIEHEN. ODER ZUSÄTZLICHE GURTE, UM ZU VERHINDERN, DASS DAS RAD MIT DEM AUTO IN KONTAKT KOMMT.



**ALLEN**  
SPORTS®

R. A. ALLEN COMPANY, INC.  
505 BEACHLAND BLVD.  
SUITE 1, #1002  
VERO BEACH, FL 32963 USA  
CUSTOMERSERVICE@ALLEN.BIKE  
WWW.ALLEN.BIKE

©2021 R. A. ALLEN CO., INC., ALL RIGHTS RESERVED



- ADVERTENCIA:** La caída de las bicicletas o el portabicicletas en la carretera podría causar accidentes graves que resulten en lesiones corporales; no utilice el portabicicletas en ningún vehículo en el que no se pueda montar correctamente, tal como se describe en esta hoja de instrucciones.
- Los ganchos superiores deben estar completamente enganchados en los bordes de metal sólido en la parte superior/delantera de la tapa del maletero o de la puerta trasera; nunca los enganche en canales de lluvia, portaequipajes de techo, vidrios verticales, ni molduras de goma o plástico.
  - Monte el portabicicletas con los pies inferiores sobre una superficie rígida del automóvil (nunca sobre un vidrio) y con el ensamblaje de los pies inferiores completamente extendido.. Nunca use el portabicicletas en remolques o en la parte delantera de un vehículo.
  - Nunca lleve más de 2 bicicletas [**CAPACIDAD MÁXIMA: 70 LB**]; no lleve ciclomotores, bicicletas tándem, ni reclinadas. Las luces traseras del automóvil deben permanecer visibles. Las bicicletas deben estar bien atadas al portabicicletas. Use amarres para bicicletas o correas adicionales si es necesario.
  - Conduzca con cuidado, especialmente sobre baches. Nunca use todoterreno.
  - No utilice el portabicicletas si alguna parte está dañada, gastada o falta. Contacte a R. A. Allen Co., Inc. por piezas de repuesto.

- PRECAUCIÓN:** Utilice Allen S102 únicamente de acuerdo con las normas locales de vehículos motorizados y de tráfico.
- Instale el portabicicletas y cargue las bicicletas solo a una distancia segura del tráfico en movimiento.
  - Asegúrese de que tanto el portabicicletas y las bicicletas se mantengan a una distancia segura de la carretera y del escape caliente.
  - Solo opere el vehículo con el portabicicletas en posición vertical y asegurado.
  - Las bicicletas nunca deben extenderse más allá de los lados del vehículo.
  - Retire el portabicicletas del automóvil, o doble los brazos de carga hacia abajo cuando no esté en uso.

## A. INSTALACIÓN DEL PORTABICICLETAS:

1. DESPLIEGUE EL ENSAMBLAJE DEL PIE SUPERIOR/BRAZO DE CARGA.

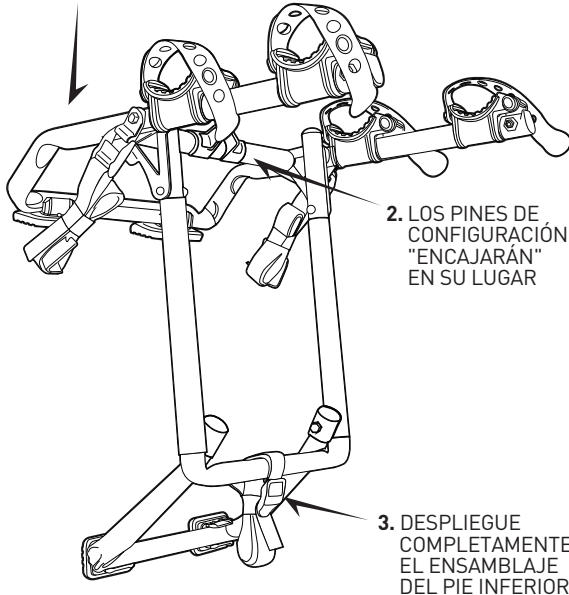

2. LOS PINES DE CONFIGURACIÓN "ENCAJARAN" EN SU LUGAR

3. DESPLIEGUE COMPLETAMENTE EL ENSAMBLAJE DEL PIE INFERIOR.

## B. ANTES DE INSTALAR EL PORTABICICLETAS:

1. ASEGÚRESE DE QUE LAS SUPERFICIES DE CONTACTO ENTRE EL COCHE Y LOS PIES DE GOMA ESTÉN COMPLETAMENTE LIMPIOS Y LIBRES DE SUCIEDAD. Y QUE TODOS LOS PIES DE GOMA ESTÉN CORRECTAMENTE ESPACIADOS.
2. ASEGÚRESE DE QUE LAS HEBILLAS SUPERIORES ESTÉN ENLAZADAS COMO SE MUESTRA A LA IZQUIERDA. NO COMO A LA DERECHA.
3. INSPECCIONE TODAS LAS CORREAS PARA ASEGURARSE DE QUE NO TENGAN DESGASTE O DAÑO ALGUNO.

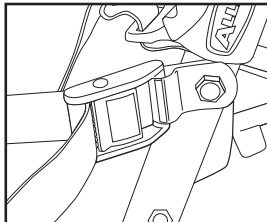

## C. INSTALACIÓN DEL PORTABICICLETAS EN EL VEHÍCULO:

1. LOS GANCHOS SUPERIORES DEBEN ESTAR COMPLETAMENTE ENGANCHADOS EN LOS BORDES DE METAL EN LA PARTE SUPERIOR DEL MALETERO, PUERTA TRASERA O PORTÓN TRASERO. NUNCA LOS ENGANCHE A CANALONES DE LLUVIA, PORTAEQUIPAJES DE TECHO, VIDRIOS VERTICALES O MOLDURAS DE PLÁSTICO. ABRA LIGERAMENTE EL MALETERO/PORTÓN PARA FACILITAR EL ENGANCHE. **TENGA CUIDADO DE QUE LOS GANCHOS NO SE UNAN CUANDO SE ABRA EL MALETERO/PORTÓN TRASERO. LOS GANCHOS UNIDOS DAÑARÁN EL VEHÍCULO.**

ASEGURAR LOS GANCHOS SUPERIORES EN LOS VEHÍCULOS SIN ESPACIO SUFICIENTE EN EL BORDE SUPERIOR DEL MALETERO/PORTÓN TRASERO: DESENLACE LAS CORREAS SUPERIORES DE LAS HEBILLAS DE METAL Y ABRA EL MALETERO/PORTÓN TRASERO. COLOQUE LOS GANCHOS SUPERIORES DENTRO DEL VEHÍCULO (DENTRO DEL BORDE SUPERIOR DEL MALETERO/PORTÓN TRASERO). CIERRE **CUIDADOSAMENTE** EL MALETERO TRASERO / LA PUERTA EN LAS CORREAS SUPERIORES. ASEGURÁNDOSE DE QUE LOS GANCHOS NO SE UNAN ENTRE EL MARCO Y LA PUERTA TRASERA. **IMPORTANTE:** CON LA PUERTA TRASERA CERRADA, TIRE DE LAS CORREAS SUPERIORES PARA APRETAR LOS GANCHOS CONTRA EL INTERIOR DEL VEHÍCULO. VUELVA A EN ENLAZAR LAS CORREAS SUPERIORES COMO SE MUESTRA EN LA SECCIÓN B. MONTE EL PORTABICICLETAS AL VEHÍCULO.

2. FIJE LA LONGITUD DE LAS CORREAS SUPERIORES PARA COLOCAR EL PORTABICICLETAS CON SUS BRAZOS DE CARGA INCLINADOS LIGERAMENTE HACIA ARRIBA Y LO SUFICIENTEMENTE ALTOS PARA MANTENER LAS BICICLETAS ALEJADAS DE LA CARRETERA Y DEL ESCAPE
3. UNA VEZ FIJADA LA LONGITUD DE LAS CORREAS SUPERIORES. EL ENSAMBLAJE DEL PIE INFERIOR DEBE SOSTENERSE CONTRA EL VEHÍCULO EN SU POSICIÓN DE APERTURA COMPLETA. ES IMPORTANTE QUE LAS ALMOHADILLAS INFERIORES, GRISES, DE GOMA, SE ASIENTEN EN UN LUGAR DEL VEHÍCULO DONDE HAYA UN SOPORTE ADECUADO. LOS PIES INFERIORES NUNCA DEBEN INSTALARSE SOBRE VIDRIO.
4. ASEGÚRESE DE QUE LAS CORREAS INFERIORES ESTÉN CORRECTAMENTE ENLAZADAS A TRAVÉS DE LAS HEBILLAS DE PLÁSTICO.
5. ENGANCHE POR COMPLETO LOS GANCHOS INFERIORES A UN BORDE DE METAL DEBAJO DEL PARACHOQUES O EN LA PARTE INFERIOR DEL MALETERO/PUERTA TRASERA. SI NO HAY UN BORDE DE METAL DEBAJO DEL PARACHOQUES, CONSULTE EL MÉTODO ALTERNATIVO PARA LA FIJACIÓN DEL GANCHO INFERIOR, EN LA PÁGINA SIGUIENTE.
6. APRIETE POR COMPLETO LAS CORREAS INFERIORES, TIRANDO DEL EXTREMO LIBRE DE LAS CORREAS HASTA QUE LA PARTE ELÁSTICA DE ESTAS ESTÉ COMPLETAMENTE ESTIRADA.
7. UNA VEZ QUE LA CORREA INFERIOR ESTÉ EN SU SITIO, DEBE INSTALAR LAS CORREAS LATERALES IZQUIERDA Y DERECHA. PRIMERO, ES IMPORTANTE ASEGURARSE DE USAR LAS CORREAS CORRECTAS PARA ESTO. LAS CORREAS LATERALES SON LAS QUE TIENEN GANCHOS METÁLICOS PEQUEÑOS, QUE ESTÁN ETIQUETADOS COMO "CORREAS LATERALES" ("SIDE STRAPS"). LOS GANCHOS DE ESTAS CORREAS DEBEN ESTAR SUJETOS AL LADO IZQUIERDO Y DERECHO DEL MALETERO/PUERTA TRASERA. UNA VEZ QUE LOS GANCHOS ESTÉN EN SU LUGAR, APRIETE POR COMPLETO LAS CORREAS, TIRANDO DEL EXTREMO LIBRE DE ESTAS.

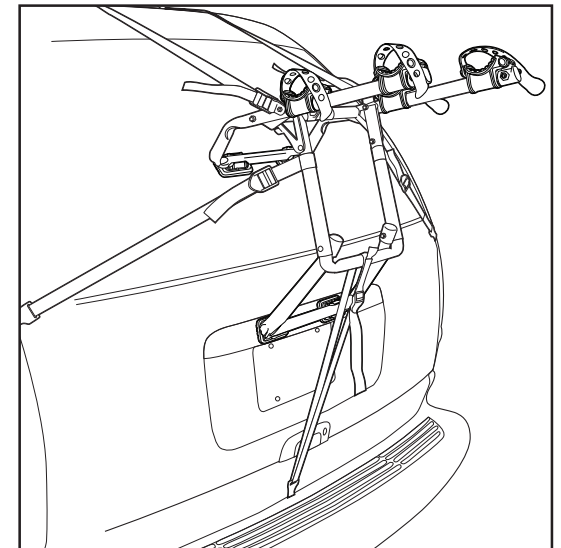
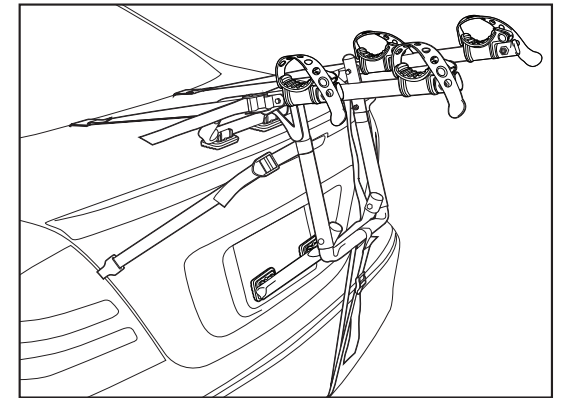

## D. MÉTODO ALTERNATIVO # 1 PARA LA CORREA INFERIOR:

**ÚSELO SI NO HAY UN BORDE DE METAL PARA FIJAR GANCHOS DEBAJO DEL PARACHOQUES**

1. RETIRE LAS CORREAS INFERIORES DE LA BARRA TRANSVERSAL HORIZONTAL INFERIOR Y ENROLLE LA CORREA INFERIOR ALREDEDOR DE LOS BRAZOS DE CARGA, CERCA DE LAS HEBILLAS DE METAL DE LA PARTE SUPERIOR. FIJE LOS GANCHOS AL BORDE INFERIOR DEL MALETERO/PORTON TRASERO. APIRIETE LAS CORREAS INFERIORES.

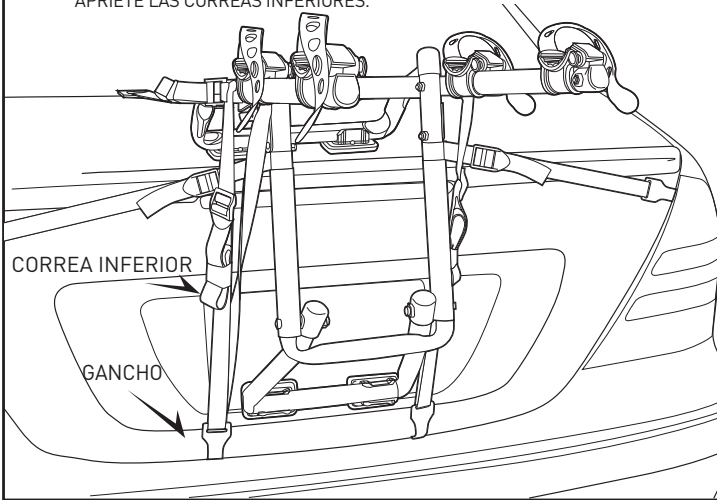

## E. MÉTODO ALTERNATIVO # 2 PARA LA CORREA INFERIOR:

**ÚSELO SI NO HAY UN BORDE DE METAL PARA FIJAR GANCHOS DEBAJO DEL PARACHOQUES**

2. ANTES DE INSTALAR EL PORTABICICLETAS EN EL VEHÍCULO, RETIRE LAS CORREAS INFERIORES, ABRA EL MALETERO LIGERAMENTE Y COLOQUE LOS GANCHOS INFERIORES DENTRO DEL MALETERO/PORTÓN TRASERO. CIERRE CUIDADOSAMENTE EL MALETERO SOBRE LA CORREA INFERIOR. TIRE DE LAS CORREAS PARA QUE LOS GANCHOS TOPEN CONTRA EL INTERIOR DEL MALETERO. MONTE EL PORTABICICLETAS EN EL AUTOMÓVIL TAL COMO SE DESCRIBE EN LA SECCIÓN C. VUELVA A ENLAZAR LAS CORREAS INFERIORES Y APIRIETE.

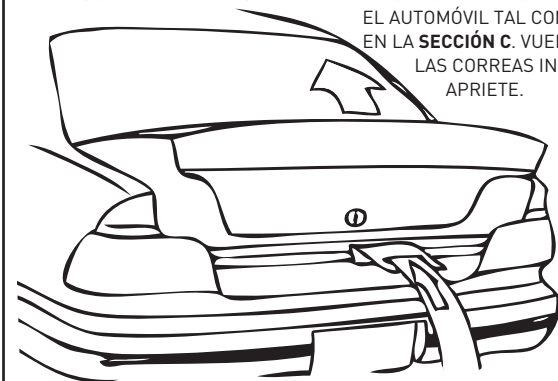

## F. CARGA DE LAS BICICLETAS EN EL PORTABICICLETAS:

1. RETIRE TODOS LOS ARTÍCULOS SUELTOS DE LAS BICICLETAS (INFLADORES, BOLSAS, ETC.) Y COMPRUEBE QUE TODOS LOS BUJES DE LIBERACIÓN RÁPIDA ESTÉN APRETADOS.
2. CARGUE LA PRIMERA BICICLETA EN LA PRIMERA POSICIÓN DE AMARRE (LA MÁS CERCANA AL VEHÍCULO) CON LA CADENA Y LOS ENGRANAJES HACIA AFUERA DEL PORTABICICLETAS. ASEGÚRESE DE QUE LAS BICICLETAS NO ENTREN EN CONTACTO CON EL VEHÍCULO.
3. CARGUE LAS BICICLETAS QUE SIGUEN EN DIRECCIONES ALTERNANTES. PARA OBTENER LA MEJOR DISTRIBUCIÓN DE PESO, CARGUE LAS BICICLETAS MÁS PESADAS PRIMERO, Y LAS BICICLETAS MÁS LIGERAS EN EL EXTERIOR. AÑADA MATERIAL ACOLCHADO ENTRE LOS PUNTOS DE CONTACTO DE LAS BICICLETAS, SI ES NECESARIO.
4. DESPUÉS DE CARGAR LAS BICICLETAS, COMPRUEBE QUE TODO EL PORTABICICLETAS ESTÉ SEGURO Y FIRME EN SU SITIO. LA VISIÓN A TRAVÉS DE LA LUNETAS PODRÍA VERSE RESTRINGIDA. USE LOS ESPEJOS LATERALES CUANDO RETROCEDA.

### NOTA ESPECIAL SOBRE LA INSTALACIÓN DE MARCOS DE ESTILO FEMENINO:

COLOQUE UN BRAZO DE CARGA DEBAJO DEL TUBO SUPERIOR DELANTERO. CON EL OTRO BRAZO DE CARGA, GIRE LA HORQUILLA DE SUJECIÓN Y COLOQUE EL BRAZO DE CARGA EN EL ESPACIO ENTRE EL TUBO DEL ASIENTO Y DEBAJO DE LA BAJADA TRASERA. TAMBIÉN SE RECOMIENDA LA BARRA ADAPTADORA ALLEN 900B PARA ESTA APLICACIÓN.

## G. ASEGURAR LAS BICICLETAS AL PORTABICICLETAS:

TODAS LAS BICICLETAS DEBEN ESTAR FIRMEMENTE SUJETAS AL PORTABICICLETAS. UTILICE CORREAS DE SUJECIÓN INDIVIDUALES O CORREAS ADICIONALES SI ES NECESARIO.

1. COLOQUE LA BICICLETA EN LA HORQUILLA.

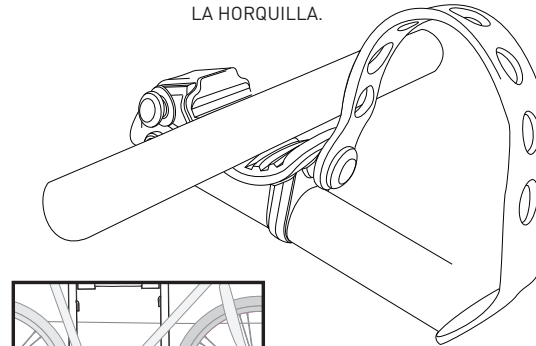

2. ASEGURE LA CORREA DE AMARRE.

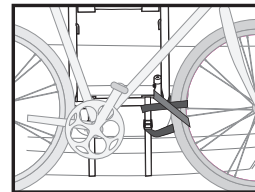
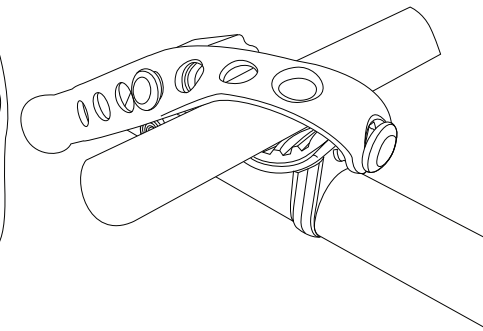

### IMPORTANTE:

ASEGURE LA RUEDA DELANTERA DE LA BICICLETA INTERIOR CON EL SOBRENTE DE LA CORREA INFERIOR. O CON CORREAS ADICIONALES, PARA EVITAR QUE LA RUEDA ENTRE EN CONTACTO CON EL VEHÍCULO.



**ALLEN**  
SPORTS

R. A. ALLEN COMPANY, INC.  
505 BEACHLAND BLVD.  
SUITE 1, #1002  
VERO BEACH, FL 32963 USA  
CUSTOMERSERVICE@ALLEN.BIKE  
WWW.ALLEN.BIKE

©2021 R. A. ALLEN CO., INC., ALL RIGHTS RESERVED

**AVERTISSEMENT :** Les vélos ou porte-vélos qui tombent sur la route peuvent causer des accidents graves entraînant des blessures corporelles. N'utilisez pas le porte-vélo sur un véhicule sur lequel il ne peut pas être correctement monté comme décrit dans cette feuille d'instructions.

- Les crochets supérieurs doivent être complètement accrochés sur les bords métalliques solides situés en haut/à l'avant du hayon du coffre ou de la porte arrière. N'accrochez jamais le porte-vélo aux gouttières, à la galerie, aux vitres verticales ni aux moulures en caoutchouc ou en plastique.
- Montez le porte-vélo uniquement avec les pieds inférieurs reposant sur une surface rigide de la voiture (jamais sur une vitre) et avec l'ensemble des pieds inférieurs complètement déployé. N'utilisez jamais le porte-vélo sur des remorques ou à l'avant des véhicules.
- Ne transportez jamais plus de 2 vélos (**CAPACITÉ MAXIMALE : 31,75 kg ou 70 lb**). Pas de tandems, de cyclomoteurs ou de vélos couchés. Les feux arrière de la voiture doivent rester visibles. Les vélos doivent être solidement attachés au porte-vélo. Utilisez des attaches de vélo ou des sangles supplémentaires si nécessaire.
- Conduisez prudemment, surtout sur les bosses. N'utilisez jamais l'équipement hors route.
- N'utilisez pas le porte-vélo si une de ses parties est endommagée, usée ou manquante. Contactez R.A. Allen Co., Inc. pour obtenir les pièces de rechange.

**MISE EN GARDE :** N'utilisez le S102 d'Allen que conformément aux réglementations locales en matière de véhicules automobiles et de circulation.

- Installez le porte-vélo et chargez les vélos uniquement à une distance sûre de la circulation.
- Assurez-vous que les porte-vélos et les vélos sont tous maintenus à une distance sûre de la route et des gaz d'échappement chauds.
- Ne faites fonctionner le véhicule que si le porte-vélo est en position verticale et verrouillé.
- Les vélos ne doivent jamais dépasser sur les côtés du véhicule.
- Retirez le porte-vélo de la voiture ou repliez les bras de transport lorsque vous ne l'utilisez pas.

## A. INSTALLATION DU PORTE-VÉLO :

1. DÉPLIEZ L'ENSEMBLE PIED SUPÉRIEUR/BRAS DE TRANSPORT.

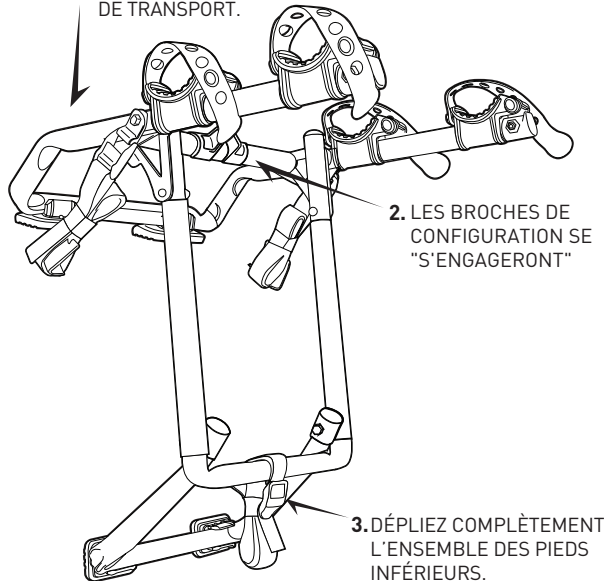

2. LES BROCHES DE CONFIGURATION SE "S'ENGAGERONT"

3. DÉPLIEZ COMPLÈTEMENT L'ENSEMBLE DES PIEDS INFÉRIEURS.

## B. AVANT D'INSTALLER LE PORTE-VÉLO :

1. ASSUREZ-VOUS QUE LES SURFACES DE CONTACT ENTRE LA VOITURE ET LES PIEDS EN CAOUTCHOUC SONT BIEN PROPRES ET SANS SALETÉ. ET QUE TOUTS LES PIEDS EN CAOUTCHOUC SONT CORRECTEMENT ESPACÉS.

2. ASSUREZ-VOUS QUE LES BOUCLES SUPÉRIEURES SONT ENFILÉES COMME ILLUSTRÉ À GAUCHE. PAS COMME ILLUSTRÉ À DROITE.

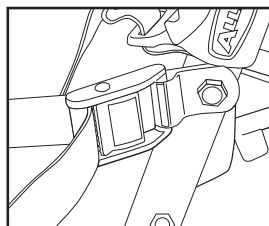

3. INSPECTEZ TOUTES LES SANGLES POUR VOUS ASSURER QU'ELLES NE SONT PAS USÉES OU ENDOMMAGÉES DE QUELQUE MANIÈRE QUE CE SOIT.

## C. INSTALLATION DU PORTE-VÉLO SUR LE VÉHICULE :

1. LES CROCHETS SUPÉRIEURS DOIVENT ÊTRE COMPLÈTEMENT ACCROCHÉS SUR DES BORDS MÉTALLIQUES SITUÉS SUR LE HAUT DU COFFRE. PORTE ARRIÈRE. OU DU BICORPS. N'ACCROCHEZ JAMAIS LE PORTE-VÉLO AUX GOUTTIÈRES DE PLUIE. GALERIES. MOULURES VERTICALES EN VERRE OU EN PLASTIQUE. OUVREZ LÉGÈREMENT LE COFFRE/HAYON POUR UNE FIXATION PLUS FACILE DES CROCHETS. **VEILLEZ À CE QUE LES CROCHETS NE SE Plient PAS LORSQUE LE COFFRE/HAYON EST OUVERT. DES CROCHETS PliÉS ENDOMMAGERONT LE VÉHICULE.**

FIXATION DES CROCHETS SUPÉRIEURS SUR LES VÉHICULES SANS DÉGAGEMENT ADÉQUAT AU BORD SUPÉRIEUR DU COFFRE/HAYON ARRIÈRE : DÉSENFILEZ LES SANGLES SUPÉRIEURES DES BOUCLES MÉTALLIQUES ET OUVREZ LE COFFRE/HAYON ARRIÈRE. PLACEZ LES CROCHETS SUPÉRIEURS À L'INTÉRIEUR DU VÉHICULE (JUSTE À L'INTÉRIEUR DU BORD SUPÉRIEUR DU COFFRE/HAYON ARRIÈRE). FERMEZ SOIGNEUSEMENT LE COFFRE/HAYON ARRIÈRE SUR LES SANGLES SUPÉRIEURES. ASSUREZ-VOUS QUE LES CROCHETS NE SE Plient PAS ENTRE LE CADRE ET LA PORTE ARRIÈRE. **IMPORTANT :** AVEC LA PORTE ARRIÈRE FERMÉE. TIREZ LES SANGLES SUPÉRIEURES POUR FAIRE VENIR LES CROCHETS CONTRE L'INTÉRIEUR DU COFFRE. RÉENFILEZ LES SANGLES SUPÉRIEURES COMME ILLUSTRÉ DANS LA SECTION B. MONTAGE DU PORTE-VÉLO SUR LE VÉHICULE.

2. RÉGLEZ LA LONGUEUR DES SANGLES SUPÉRIEURES POUR POSITIONNER LE PORTE-VÉLO AVEC SES BRAS DE TRANSPORT INCLINÉS LÉGÈREMENT VERS LE HAUT. ET ASSEZ HAUT POUR GARDER LES VÉLOS À L'ÉCART DE LA ROUTE ET DES GAZ D'ÉCHAPPEMENT.
3. UNE FOIS QUE LA LONGUEUR DES SANGLES SUPÉRIEURES EST RÉGLÉE. L'ENSEMBLE DES PIEDS INFÉRIEURS DOIT ÊTRE TENU CONTRE LE VÉHICULE EN POSITION COMPLÈTEMENT OUVERTE. IL EST IMPORTANT QUE LES PLAQUETTES INFÉRIEURES EN CAOUTCHOUC GRIS SOIENT INSTALLÉES SUR LE VÉHICULE À UN ENDROIT OÙ IL Y A UN SOUTIEN ADÉQUAT. LES PIEDS INFÉRIEURS NE DOIVENT JAMAIS ÊTRE INSTALLÉS SUR DU VERRE.
4. ASSUREZ-VOUS QUE LES SANGLES INFÉRIEURES SONT BIEN ENFILÉES À TRAVERS LES BOUCLES EN PLASTIQUE.
5. ACCROCHEZ COMPLÈTEMENT LES CROCHETS INFÉRIEURS À UN BORD MÉTALLIQUE SOUS LE PARE-CHOC. OU EN BAS DU COFFRE OU DE LA PORTE ARRIÈRE. S'IL N'Y A PAS DE BORD MÉTALLIQUE SOUS LE PARE-CHOC. REPORTEZ-VOUS À LA PAGE SUIVANTE POUR UNE MÉTHODE ALTERNATIVE DE FIXATION DES CROCHETS INFÉRIEURS.
6. SERREZ COMPLÈTEMENT LES SANGLES INFÉRIEURES EN TIRANT SUR L'EXTRÉMITÉ LIBRE DES SANGLES JUSQU'À CE QUE LA PORTION ÉLASTIQUE DES SANGLES SOIT COMPLÈTEMENT TENDUE.
7. UNE FOIS QUE LA SANGLE INFÉRIEURE EST EN PLACE. VOUS DEVEZ INSTALLER LES SANGLES LATÉRALES GAUCHE ET DROITE. D'ABORD, IL EST IMPORTANT DE VOUS ASSURER D'UTILISER LES BONNES SANGLES. LES SANGLES LATÉRALES SONT LES SANGLES AVEC LES PETITS CROCHETS MÉTALLIQUES QUI PORTE L'ÉTIQUETTE « SIDE STRAPS ». LES CROCHETS DE CES SANGLES DOIVENT ÊTRE FIXÉS AUX CÔTÉS GAUCHE ET DROIT DU COFFRE/DE LA PORTE ARRIÈRE. UNE FOIS QUE LES CROCHETS SONT EN PLACE. SERREZ COMPLÈTEMENT LES SANGLES EN TIRANT SUR L'EXTRÉMITÉ LIBRE DES SANGLES.

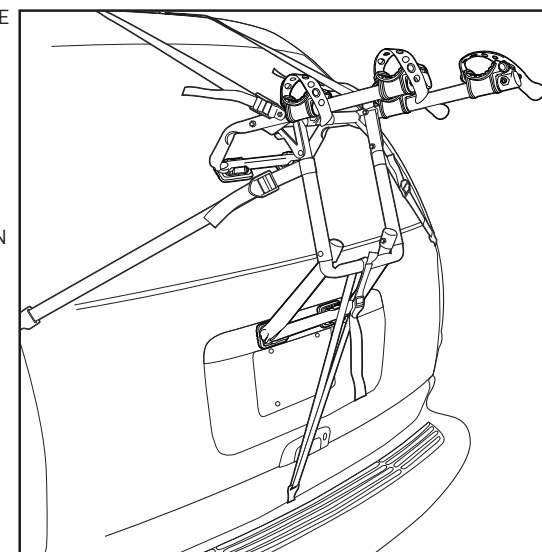
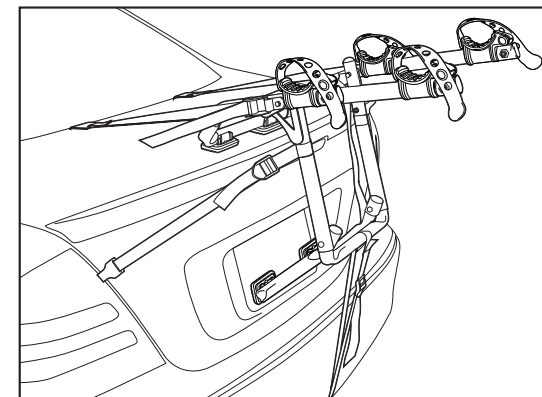

## D. MÉTHODE ALTERNATIVE No 1 POUR LA SANGLE INFÉRIEURE :

À UTILISER S'IL N'Y A PAS DE BORDURE MÉTALLIQUE SOUS LE PARE-CHOC POUR LA FIXATION DES CROCHETS

1. ENLEVEZ LES SANGLES INFÉRIEURES DE LA BARRE TRANSVERSALE HORIZONTALE INFÉRIEURE. ET NOUEZ LA SANGLE INFÉRIEURE AUTOUR DES BRAS DE TRANSPORT PRÈS DES BOUCLES MÉTALLIQUES SUPÉRIEURES. FIXEZ LES CROCHETS AU BORD INFÉRIEUR DU COFFRE/HAYON ARRIÈRE. SERREZ LES SANGLES INFÉRIEURES.

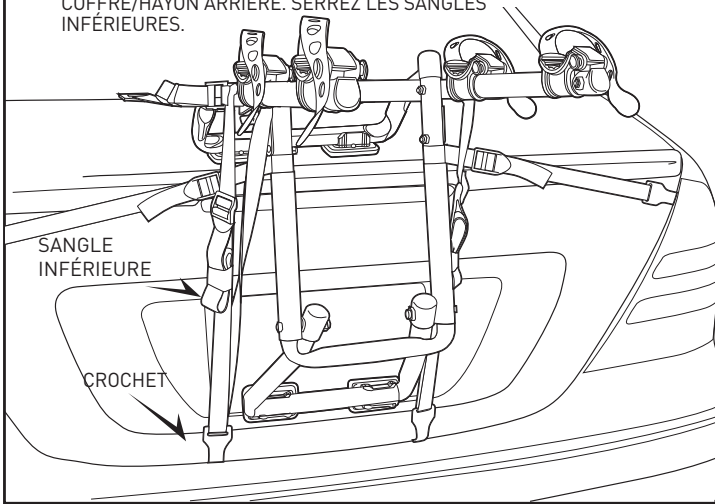

## E. MÉTHODE ALTERNATIVE No 2 POUR LA SANGLE INFÉRIEURE :

À UTILISER S'IL N'Y A PAS DE BORDURE MÉTALLIQUE SOUS LE PARE-CHOC POUR LA FIXATION DES CROCHETS

1. AVANT D'INSTALLER LE PORTE-VÉLO SUR LE VÉHICULE. ENLEVEZ LES SANGLES INFÉRIEURES OUVREZ LÉGÈREMENT LE COFFRE ET PLACEZ LES CROCHETS INFÉRIEURS JUSTE À L'INTÉRIEUR DU COFFRE/HAYON. FERMEZ SOIGNEUSEMENT LE COFFRE SUR LA SANGLE INFÉRIEURE. TIREZ LES SANGLES POUR FAIRE VENIR LES CROCHETS CONTRE L'INTÉRIEUR DU COFFRE. MONTEZ LE PORTE-VÉLO SUR LA VOITURE COMME DÉCRIT DANS LA SECTION C.

ENFILEZ LES SANGLES INFÉRIEURES ET SERREZ-LES.

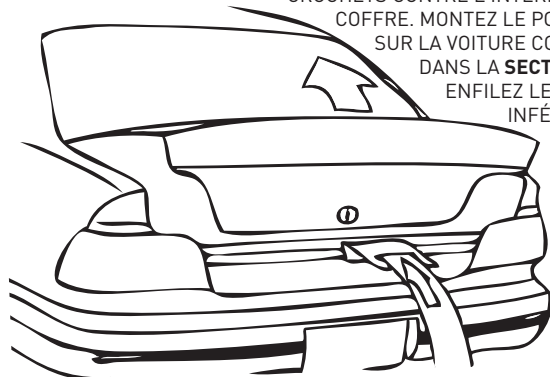

## F. CHARGEMENT DES VÉLOS SUR LE PORTE-VÉLO :

1. ENLEVEZ TOUS LES ARTICLES NON FIXÉS DES VÉLOS (POMPES, SACS, ETC.). ET VÉRIFIEZ QUE TOUS LES MOYEUX À DÉCLENCHEMENT RAPIDE SONT SERRÉS.
2. CHARGEZ LE PREMIER VÉLO DANS LA PREMIÈRE POSITION D'ARRIMAGE (LA PLUS PROCHE DU VÉHICULE) AVEC LA CHÂÎNE ET LES ENGRENAGES TOURNÉS VERS L'EXTÉRIEUR DU PORTE-VÉLO. ASSUREZ-VOUS QUE LES VÉLOS N'ENTRENT PAS EN CONTACT AVEC LE VÉHICULE.
3. CHARGEZ LES VÉLOS SUIVANTS DANS DES DIRECTIONS ALTERNÉES. POUR UNE MEILLEURE DISTRIBUTION DU POIDS. CHARGEZ D'ABORD LES VÉLOS LES PLUS LOURDS. AVEC LES VÉLOS LES PLUS LÉGERS À L'EXTÉRIEUR. AJOUTEZ DU REMBOURRAGE ENTRE LES POINTS DE CONTACT DES VÉLOS. SI NÉCESSAIRE.
4. APRÈS AVOIR CHARGÉ LES VÉLOS. VÉRIFIEZ QUE TOUT LE PORTE-VÉLO EST BIEN FIXÉ. ET QUE LE PORTE-VÉLO EST FERMEMENT EN PLACE. LA VISION DEPUIS LA FENÊTRE ARRIÈRE PEUT ÊTRE RESTREINTE. UTILISEZ LES RÉTROVISEURS LATÉRAUX LORSQUE VOUS FAITES MARCHÉ ARRIÈRE.

### REMARQUE SPÉCIALE CONCERNANT L'INSTALLATION DES CADRES POUR FEMMES :

PLACEZ UN BRAS DE TRANSPORT SOUS LE TUBE SUPÉRIEUR AVANT. AVEC L'AUTRE BRAS DE TRANSPORT. FAITES PIVOTER LE BERCEAU D'ARRIMAGE. ET PLACEZ LE BRAS DE TRANSPORT DANS L'ESPACE DERRIÈRE LE TUBE DU SIÈGE ET SOUS LA BASE ARRIÈRE. LA BARRE D'ACCROCHAGE ALLEN 900B EST ÉGALEMENT RECOMMANDÉE POUR CETTE APPLICATION.

## G. FIXATION DES VÉLOS AU PORTE-VÉLO :

TOUS LES VÉLOS DOIVENT ÊTRE BIEN FIXÉS AU PORTE-VÉLO. UTILISEZ DES SANGLES D'ARRIMAGE INDIVIDUELLES OU DES SANGLES SUPPLÉMENTAIRES SI NÉCESSAIRE.

1. PLACEZ LE VÉLO DANS LE BERCEAU.

2. FIXEZ LA SANGLE D'ARRIMAGE.

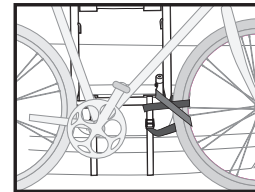
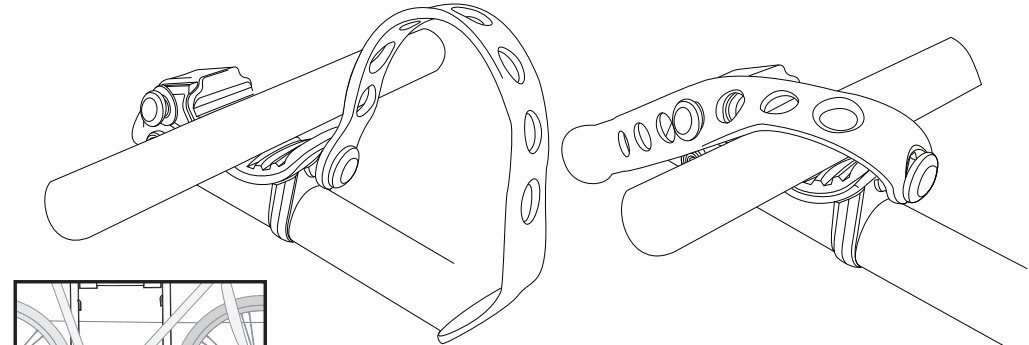

### IMPORTANT :

FIXEZ LA ROUE AVANT DE L'INTÉRIEUR DU VÉLO AVEC UNE SANGLE INFÉRIEURE SUPPLÉMENTAIRE. OU DES SANGLES SUPPLÉMENTAIRES POUR ÉVITER QUE LA ROUE N'ENTRE EN CONTACT AVEC LE VÉHICULE.



**ATTENZIONE:** La caduta di biciclette o rastrelliere sulla strada possono causare incidenti gravi con conseguenti lesioni personali: non utilizzare le rastrelliere su veicoli su cui non possono essere montate correttamente come descritto in queste istruzioni.

- I ganci superiori devono essere completamente agganciati sopra i bordi in metallo pieno nella parte superiore/parte anteriore del bagagliaio o del portello posteriore – non agganciare mai a grondaie, portapacchi, modanature verticali in vetro, gomma o plastica.
- Montare la rastrelliera solo con i piedi inferiori su una superficie rigida dell'auto (mai su vetro), e con il gruppo piedi inferiore completamente esteso. Non utilizzare mai la rastrelliera su rimorchi o sulla parte anteriore dei veicoli.
- Non trasportare mai più di 2 biciclette (**PORTATA MASSIMA: 30 kg/70 lb**) - no tandem, ciclomotori o reclinabili. Le luci posteriori dell'auto devono rimanere visibili. Le biciclette devono essere fissate saldamente alla rastrelliera. Se necessario, utilizzare cinghie per bici o cinghie aggiuntive.
- Guidare in modo prudente, soprattutto sui dossi. Non usare mai in fuoristrada.
- Non utilizzare se una qualsiasi parte della rastrelliera è danneggiata, usurata o mancante. Contattare R. A. Allen Co., Inc. per le parti di ricambio.

**ATTENZIONE:** Utilizzare Allen S102 solo in conformità con le normative locali sui veicoli a motore e sul traffico.

- Installare la rastrelliera e caricare le biciclette solo a una distanza di sicurezza dal traffico in movimento.
- Assicurarsi che tutte le rastrelliere e le biciclette siano tenute a distanza di sicurezza dalla strada e dai tubi di scarico caldi.
- Utilizzare il veicolo solo con la rastrelliera in posizione verticale e bloccata.
- Le biciclette non dovrebbero mai estendersi oltre i lati del veicolo.
- Rimuovere la rastrelliera dall'auto o piegare le braccia di trasporto verso il basso quando non in uso.

## A. INSTALLAZIONE DELLA RASTRELLIERA:

1. RIPIEGARE IL GRUPPO PIEDINO/BRACCIO SUPERIORE.

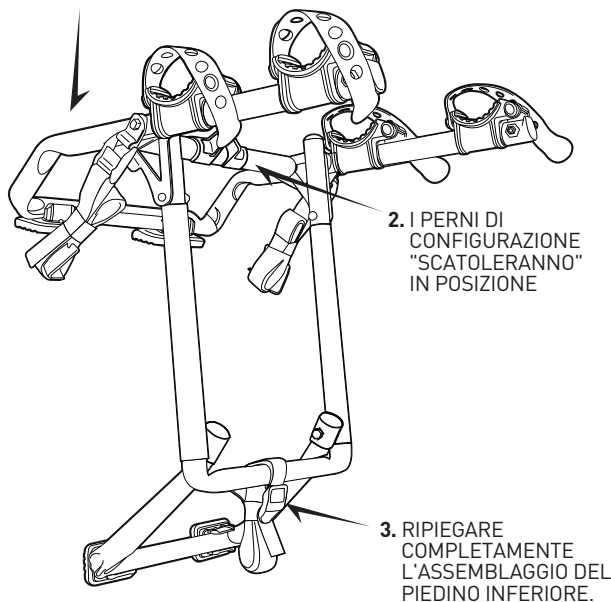

## B. PRIMA DI INSTALLARE LA RASTRELLIERA:

1. ASSICURARSI CHE LE SUPERFICI DI CONTATTO TRA LA VETTURA E I PIEDI IN GOMMA SIANO ACCURATAMENTE PULITE E PRIVE DI SPORCO, E CHE TUTTI I PIEDINI IN GOMMA SIANO CORRETTAMENTE DISTANZIATI.
2. ASSICURARSI CHE LE FIBBIE SUPERIORI SIANO INFILATE COME INDICATO A SINISTRA. NON COME A DESTRA.
3. ISPEZIONARE TUTTE LE CINGHIE PER ASSICURARSI CHE NON SIANO USURATE O DANNEGGIATE IN ALCUN MODO.

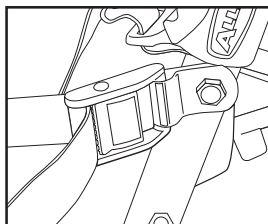

## C. INSTALLAZIONE DELLA RASTRELLIERA SUL VEICOLO:

1. I GANCI SUPERIORI DEVONO ESSERE COMPLETAMENTE AGGANCIATI SUI BORDI METALLICI SULLA PARTE SUPERIORE DEL BAULE. PORTELLINO POSTERIORE. O BAULE. NON AGGANCIARE MAI ALLE GRONDAIE. RASTRELLIERE PER TETTuccio. MODANATURE VERTICALI IN VETRO O PLASTICA. APRIRE LEGGERMENTE IL BAGAGLIAIO/PORTELLINO PER FACILITARE IL FISSAGGIO DEI GANCI. **FARE ATTENZIONE CHE I GANCI NON SI INCASTRINO QUANDO IL BAULE/SPORTELLO È APERTO. I GANCI DI ATTACCO DANNEGGIANO IL VEICOLO.**

FISSARE I GANCI SUPERIORI SUI VEICOLI SENZA SPAZIO ADEGUATO SUL BORDO SUPERIORE DEL BAULE POSTERIORE/PORTELLINO: SFILARE LE CINGHIE SUPERIORI DALLE FIBBIE IN METALLO E APRIRE IL BAULE POSTERIORE/PORTELLINO. POSIZIONARE I GANCI SUPERIORI ALL'INTERNO DEL VEICOLO (APPENA ALL'INTERNO DEL BORDO SUPERIORE DEL BAULE POSTERIORE/PORTELLINO). CHIUDERE **CON CAUTELA** IL BAGAGLIAIO POSTERIORE/PORTELLINO POSTERIORE SULLE CINGHIE SUPERIORI. ACENDO ATTENZIONE CHE I GANCI NON SI INCASTRINO TRA TELAIO E PORTA POSTERIORE. **IMPORTANTE:** CON PORTA POSTERIORE CHIUSA. TIRARE LE CINGHIE SUPERIORI PER PORTARE I GANCI BEN STRETTI CONTRO L'INTERNO DEL VEICOLO. RIINFILARE LE CINGHIE SUPERIORI COME MOSTRATO NELLA SEZIONE B. MONTARE LA RASTRELLIERA AL VEICOLO.

2. IMPOSTARE LA LUNGHEZZA DELLE CINGHIE SUPERIORI PER POSIZIONARE LA RASTRELLIERA CON LE BRACCIA DI TRASPORTO LEGGERMENTE INCLINATE VERSO L'ALTO. E ABBASTANZA IN ALTO DA TENERE LE BICI LONTANO DALLA STRADA E DAL TUBO DI SCARICO.
3. UNA VOLTA IMPOSTATA LA LUNGHEZZA DELLE CINGHIE SUPERIORI. IL MONTAGGIO DEL PIEDINO INFERIORE DEVE ESSERE TENUTO CONTRO IL VEICOLO IN POSIZIONE COMPLETAMENTE APERTA. È IMPORTANTE CHE I GOMMINI GRIGI INFERIORI SIANO INSTALLATI SUL VEICOLO IN UN LUOGO IN CUI VI SIA UN ADEGUATO SUPPORTO. I PIEDINI INFERIORI NON DEVONO MAI ESSERE INSTALLATI SU VETRO.
4. ASSICURARSI CHE LE CINGHIE INFERIORI SIANO CORRETTAMENTE INFILATE NELLE FIBBIE DI PLASTICA.
5. AGGANCIARE COMPLETAMENTE I GANCI INFERIORI A UN BORDO METALLICO SOTTO IL PARAURTI. O NELLA PARTE INFERIORE DEL BAULE/PORTA POSTERIORE. SE NON È PRESENTE BORDO METALLICO SOTTO IL PARAURTI. VEDERE IL METODO ALTERNATIVO PER L'ATTACCO DEL GANCIO INFERIORE NELLA PAGINA SUCCESSIVA.
6. STRINGERE COMPLETAMENTE LE CINGHIE INFERIORI TIRANDO L'ESTREMITÀ LIBERA DELLE CINGHIE FINO A QUANDO LA PARTE ELASTICA DELLE CINGHIE NON È COMPLETAMENTE TESA.
7. UNA VOLTA CHE LA CINGHIA INFERIORE È IN POSIZIONE. È NECESSARIO INSTALLARE LE CINGHIE LATERALI SINISTRA E DESTRA. IN PRIMO LUOGO È IMPORTANTE ASSICURARSI DI UTILIZZARE LE CINGHIE CORRETTE - LE CINGHIE LATERALI SONO LE CINGHIE CON I PICCOLI GANCI IN METALLO ETICHETTATE COME "CINGHIE LATERALI". I GANCI DI QUESTE CINGHIE DEVONO ESSERE ATTACCATI AL LATO SINISTRO E DESTRO DEL BAULE/PORTA POSTERIORE. UNA VOLTA CHE I GANCI SONO IN POSIZIONE. STRINGERE COMPLETAMENTE LE CINGHIE TIRANDO L'ESTREMITÀ LIBERA DELLE CINGHIE.

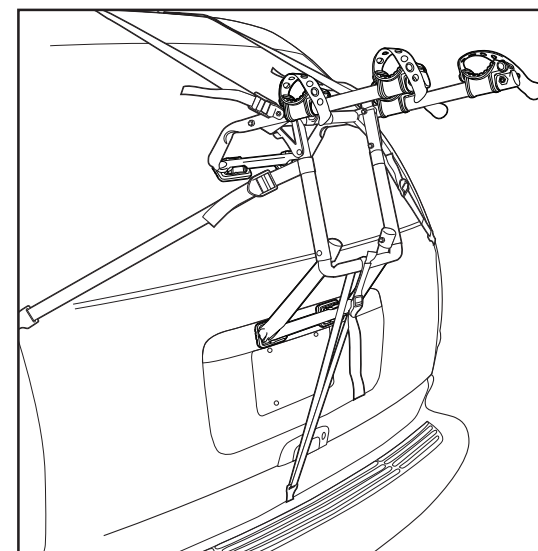
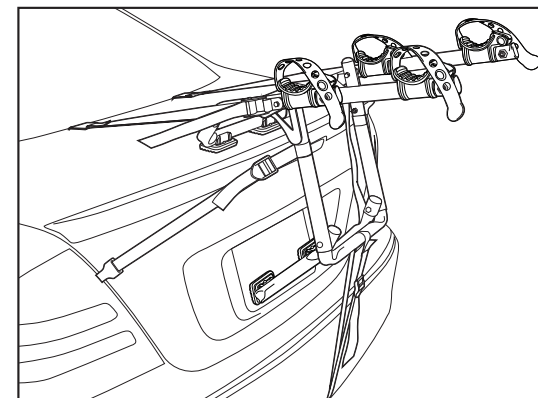

## D. METODO ALTERNATIVO N. 1 PER LA FIBBIA INFERIORE

**UTILIZZARE SE È PRESENTE UN BORDO METALLICO SOTTO IL PARAURTI PER IL FISSAGGIO DEI GANCI**

1. RIMUOVERE LE CINGHIE INFERIORI DALLA TRAVERSA ORIZZONTALE INFERIORE. E GIRARE LA CINGHIA INFERIORE ATTORNO AI BRACCI DI TRASPORTO VICINO ALLE CINGHIE IN METALLO SUPERIORI. FISSARE GANCI AL BORDO INFERIORE DEL BAULE/PORTELLONE POSTERIORE. STRINGERE LE CINGHIE INFERIORI.

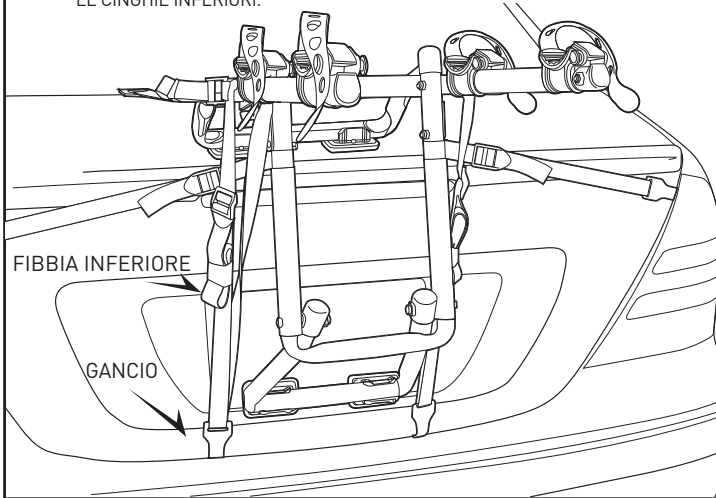

## E. METODO ALTERNATIVO # 2 PER LA FIBBIA INFERIORE:

**UTILIZZARE SE È PRESENTE UN BORDO METALLICO SOTTO IL PARAURTI PER IL FISSAGGIO DEI GANCI**

2. PRIMA DI INSTALLARE LA RASTRELLIERA SUL VEICOLO. RIMUOVERE LE CINGHIE INFERIORI, APRIRE LEGGERMENTE IL BAULE E POSIZIONARE I GANCI INFERIORI APPENA ALL'INTERNO DEL BAULE/PORTELLONE. CHIUDERE CON CAUTELA IL BAULE SULLA CINGHIA INFERIORE. TIRARE LE CINGHIE PER PORTARE I GANCI CONTRO L'INTERNO DEL BAULE. MONTARE LA RASTRELLIERA SULLA VETTURA COME DESCRITTO NELLA

**SEZIONE C.** RINFILARE LE CINGHIE INFERIORI E STRINGERE.

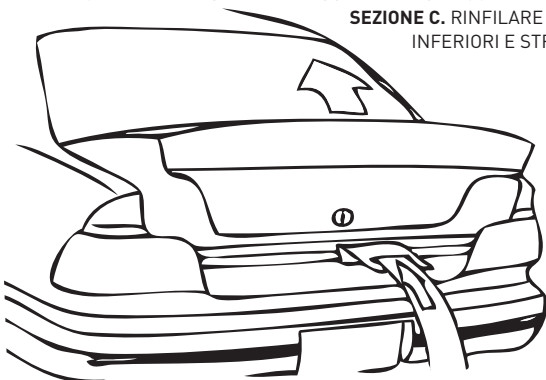

## F. CARICARE BICICLETTE SULLA RASTRELLIERA:

1. RIMUOVERE TUTTI GLI ELEMENTI CHE POSSONO CADERE DALLE BICICLETTE (POMPE, BORSE, ECC.). E VERIFICARE CHE TUTTI I MOZZI A SGANCIO RAPIDO SIANO STRETTI.
2. CARICARE LA PRIMA BICICLETTA NELLA PRIMA POSIZIONE DI BLOCCAGGIO (QUELLA PIÙ VICINA AL VEICOLO) CON LA CATENA E GLI INGRANAGGI LONTANI DALLA RASTRELLIERA. ASSICURARSI CHE LE BICICLETTE NON VENGANO A CONTATTO CON IL VEICOLO.
3. CARICARE LE BICICLETTE SUCCESSIVE ALTERNANDONE L'ORIENTAMENTO. PER LA MIGLIORE DISTRIBUZIONE DEL PESO. CARICARE PRIMA LE BICICLETTE PIÙ PESANTI. CON LE BICICLETTE PIÙ LEGGERE ALL'ESTERNO. AGGIUNGERE UN'IMBOTTITURA TRA I PUNTI DI CONTATTO DELLE BICICLETTE. SE NECESSARIO.
4. DOPO AVER CARICATO LE BICICLETTE. VERIFICARE CHE TUTTA LA RASTRELLIERA SIA STABILE. E CHE LA RASTRELLIERA SIA SALDAMENTE IN POSIZIONE. LA VISIONE FUORI DAL LUNOTTO PUÒ ESSERE LIMITATA - USARE GLI SPECCHIETTI LATERALI QUANDO SI FA RETROMARCIA.

### NOTA SPECIALE SULL'INSTALLAZIONE DI TELAI DA DONNA:

POSIZIONARE UN BRACCIO DI TRASPORTO SOTTO IL TUBO SUPERIORE ANTERIORE. CON L'ALTRO BRACCIO DI TRASPORTO. RUOTARE L'INCAVO DI FISSAGGIO. E COLLOCARE IL BRACCIO DI TRASPORTO NELLO SPAZIO DIETRO IL TUBO DEL SEDILE E SOTTO IL SEDILE POSTERIORE. PER QUESTA APPLICAZIONE CONSIGLIAMO ANCHE LA **BARRA ADATTATORE ALLEN 900B**.

## G. FISSAGGIO DELLE BICICLETTE ALLA RASTRELLIERA:

TUTTE LE BICICLETTE DEVONO ESSERE LEGATE IN SICUREZZA ALLA RASTRELLIERA. USARE CINGHIE DI FISSAGGIO INDIVIDUALI O CINGHIE AGGIUNTIVE SE NECESSARIO.

1. POSIZIONARE LA BICICLETTA NELL'INCAVO.

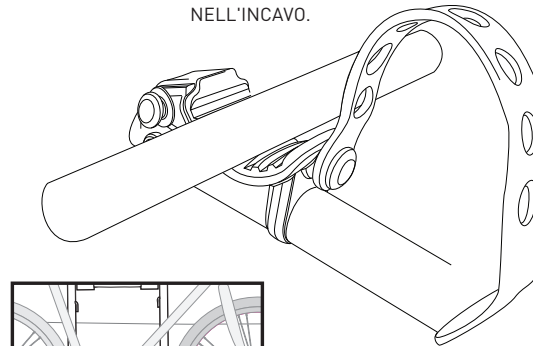

2. TIRARE LA CINGHIA DI BLOCCAGGIO VERSO IL BASSO.

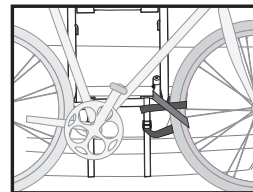
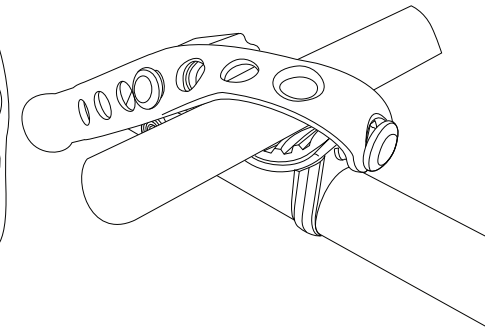

### IMPORTANTE:

FISSARE LA RUOTA ANTERIORE DELLA BICICLETTA INTERNA CON LA CINGHIA INFERIORE IN ECCESSO. OPPURE USARE CINGHIE AGGIUNTIVE PER IMPEDIRE IL CONTATTO DELLA RUOTA CON IL VEICOLO.



# ALLEN

SPORTS

R. A. ALLEN COMPANY, INC.  
505 BEACHLAND BLVD.  
SUITE 1, #1002  
VERO BEACH, FL 32963 USA  
CUSTOMERSERVICE@ALLEN.BIKE  
WWW.ALLEN.BIKE

©2021 R. A. ALLEN CO., INC., ALL RIGHTS RESERVED