

WARNING: Bikes or rack falling in road can cause serious accidents resulting in bodily injury—do not use rack on any vehicle on which it can not be properly mounted as described in this instruction sheet.

- Rack should only be used on vehicles with a Class III or IV 2" receiver hitches.
- **NEVER** use on trailer or front of vehicles.
- Bikes must be tied to rack using tie-downs, or additional straps if necessary.
- Check periodically during use that all bolts and pins are tight, and that rack and bicycles are secure.
- Never carry more than 2 bicycles (**MAX CAPACITY: 140 LB**) - no tandems, mopeds, or recumbents. Car tail lights must remain visible. Bikes must be securely tied to rack. Use bike tie-downs, or additional straps if necessary.
- Drive conservatively, especially over bumps. Never use off-road.
- Do not use if any part of the rack is damaged, worn, or missing. Contact R. A. Allen Co., Inc. for replacement parts.

CAUTION: Use Allen QR520-EB only in accordance with local motor vehicle and traffic regulations.

- Install rack and load bicycles only at a safe distance away from moving traffic.
- Make sure that all of rack and bicycles are kept at a safe distance from road and hot exhaust.
- Only operate vehicle with rack in an upright, locked position.
- Bicycles should never extend beyond sides of vehicle.
- Remove rack from car, or fold carry arms down when not in use.

A. PARTS

QR520-EB BOX SHOULD CONTAIN THE FOLLOWING ITEMS:

1-HITCH INSERT

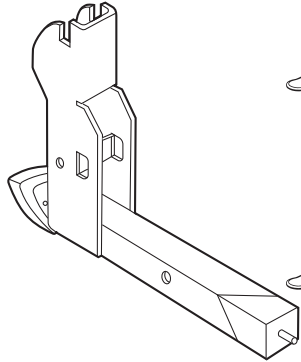

1-CARRY ARM ASSEMBLY

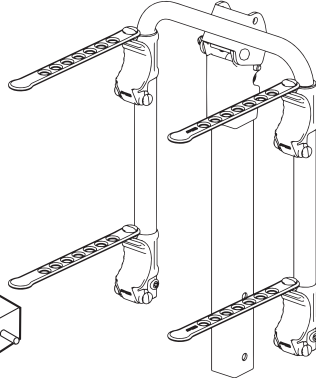



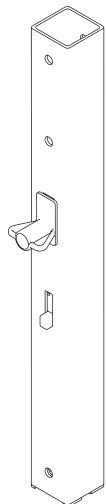



1-RR POST



1- SPINE SHIELD



1—HARDWARE KIT, CONTAINING:

-  2 - 3/8" X 2 1/2" BOLT
-  1 - 3/8" X 3" BOLT
-  3 - 3/8" LOCK NUT
-  1 - KEYCHAIN
-  2 - KEYS
-  1 - 70" SURE STRAP

B. ASSEMBLING RACK:

STEP 1

- INSERT LOWER PORTION OF RR POST INTO HITCH INSERT SO THAT THE HOLES AT THE BOTTOM OF EACH PART LINE UP.
- INSERT THE 3/8" X 3" BOLT THROUGH THE HOLE, AND THREAD 1—3/8" LOCK NUT ONTO THE END OF THE BOLT.
- PIVOT THE RR POST INTO THE UPRIGHT POSITION, SO THAT THE SECURING LATCH SNAPS INTO PLACE.
- TIGHTEN NUT AND BOLT FIRMLY USING TWO WRENCHES.

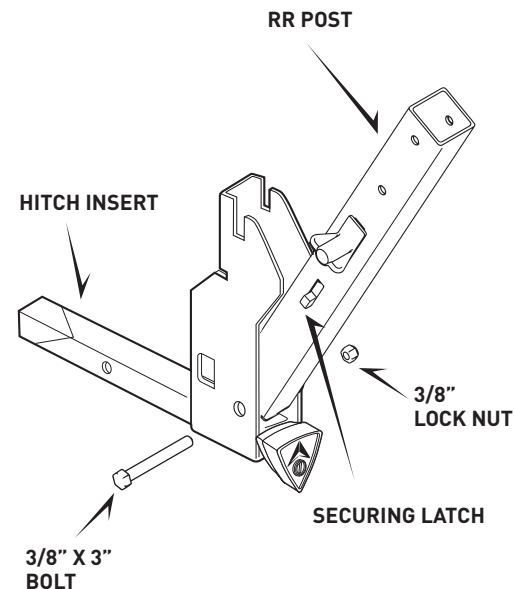

TOOLS REQUIRED: 2—9/16" WRENCH & 2—3/4" WRENCH; or 2 ADJUSTABLE WRENCHES

STEP 2

- INSERT CARRY ARM ASSEMBLY INTO UPPER PORTION OF RR POST, LINING UP THE HOLES IN EACH PART.
 - INSERT THE 3/8" X 2 1/2" BOLTS THROUGH EACH HOLE, AND THREAD 1—3/8" LOCK NUT ONTO THE END OF THE BOLTS.
 - TIGHTEN EACH NUT AND BOLT FIRMLY USING TWO WRENCHES.
- NOTE:** UPON COMPLETION, BOTH PARTS SHOULD BE FIRMLY JOINED TOGETHER.

CARRY ARM ASSEMBLY

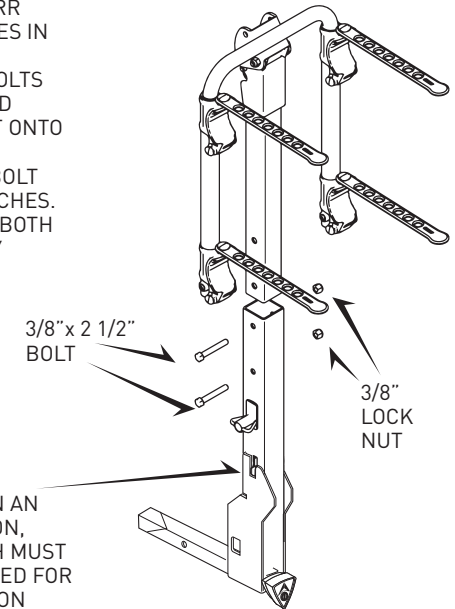

IMPORTANT: WHEN RACK IS IN AN UPRIGHT POSITION, SECURING LATCH MUST BE FULLY ENGAGED FOR RACK TO FUNCTION PROPERLY.

STEP 3

INSTALLING SPINE PAD

WITH "ALLEN SPORTS" IN THE UPPER POSITION, LINE UP THE RECESSES FOR THE NUT AND BOLT HEADS, AND SNAP THE SPINE PAD INTO PLACE ONTO THE RECEIVER RACK'S VERTICAL POST.

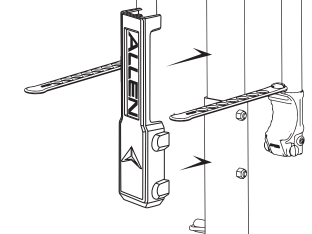

C. INSTALLING RACK ONTO VEHICLE:

THIS RACK SHOULD ONLY BE USED ON CLASS III OR IV 2" RECEIVER HITCHES PROFESSIONALLY INSTALLED ON AUTOMOBILES. NEVER USE THIS RACK ON A TRAILER OF ANY KIND.

STEP 1: INSERT KEY INTO LOCK AND TURN KEY COUNTER-CLOCKWISE SO THAT LOCKING KNOB CAN TIGHTEN/ LOOSEN THE HITCH INSERT WEDGE.

ROTATE KEY TO LOCK/
UNLOCK KNOB

CLOCKWISE TO LOCK
COUNTER CLOCKWISE
TO UNLOCK



STEP 2: ROTATE LOCKING KNOB COUNTER CLOCKWISE TO LOOSEN THE HITCH INSERT WEDGE.

ROTATE KNOB
COUNTER CLOCKWISE
TO LOOSEN HITCH WEDGE



STEP 3: DEPRESS HITCH SPRING PIN AND INSERT RACK INTO RECEIVER HITCH UNTIL HITCH SPRING PIN ENGAGES HOLE IN VEHICLE RECEIVER HITCH

STEP 4: TURN THE LOCKING KNOB CLOCKWISE TO TIGHTEN THE RACK INSIDE OF THE RECEIVER HITCH. BE CAREFUL NOT TO OVER TIGHTEN; A PROPERLY SECURED RACK SHOULD BE FREE OF ANY MOVEMENT INSIDE OF THE RECEIVER HITCH.

HITCH
INSERT WEDGE

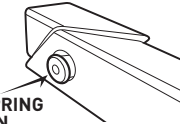

STEP 5 (OPTIONAL): INSERT KEY AND ROTATE CLOCKWISE TO THAT LOCKING KNOB CAN SPIN FREELY. THIS WILL LOCK YOUR RACK TO YOUR VEHICLE. TO REMOVE RACK FROM VEHICLE, FOLLOW STEPS 1 THROUGH 3 ABOVE.

SPRING
PIN

D. FOLDING UP CARRY ARMS:

- TO FOLD UP CARRY ARMS, SQUEEZE TOGETHER THE TWO RED TABS ON THE BACK OF THE CARRY ARM ASSEMBLY, AND SWING CARRY ARMS INTO UPRIGHT POSITION.
- THE PINS CONNECTED TO THESE TABS SHOULD "SNAP" INTO PLACE TO HOLD THE CARRY ARMS IN AN UPRIGHT POSITION.
- REVERSING THIS PROCESS WILL KEEP THE CARRY ARMS LOCKED IN A DOWN POSITION.
- IF BOTH PINS ON YOUR RACK DO NOT PROPERLY ENGAGE THE CARRY ARMS IN THE UPRIGHT POSITION, DO NOT USE YOUR RACK, AND CONTACT R. A. ALLEN CO..

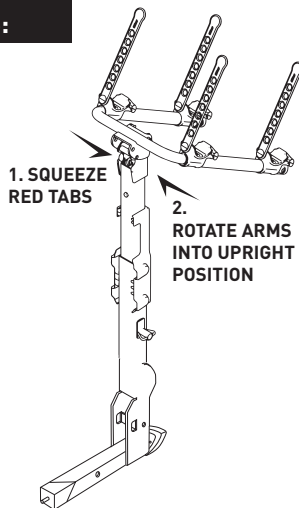

E. LOADING BICYCLES ON RACK:

- REMOVE ALL LOOSE ITEMS FROM BICYCLES (PUMPS, BAGS, ETC.), AND CHECK THAT ALL QUICK RELEASE HUBS ARE TIGHT.
- LOAD FIRST BICYCLE WITH ITS CHAIN AND GEARS FACING AWAY FROM RACK. MAKE SURE THAT BICYCLES DO NOT COME IN CONTACT WITH VEHICLE.
- LOAD SUBSEQUENT BICYCLES IN ALTERNATING DIRECTIONS. FOR BEST WEIGHT DISTRIBUTION, LOAD HEAVIEST BICYCLES FIRST, WITH LIGHTER BICYCLES ON THE OUTSIDE. ADD PADDING BETWEEN BICYCLE CONTACT POINTS, IF NECESSARY.
- AFTER BICYCLES ARE LOADED, CHECK THAT ENTIRE RACK IS SECURE AND THAT NO-WOBBLE BOLT IS TIGHT, AND THAT THE RACK IS STILL FIRMLY IN PLACE. VISION OUT OF REAR WINDOW MAY BE RESTRICTED—USE SIDE MIRRORS ACCORDINGLY WHEN BACKING UP.

SPECIAL NOTE ON INSTALLING WOMEN'S STYLE FRAMES:

PLACE ONE CARRY ARM UNDER FRONT TOP TUBE. WITH THE OTHER CARRY ARM, ROTATE TIE-DOWN CRADLE, AND PLACE CARRY IN SPACE BEHIND SEAT TUBE AND BELOW REAR DOWN-STAY. THE **ALLEN 900B ADAPTOR BAR** IS ALSO RECOMMENDED FOR THIS APPLICATION.

F. SECURING BIKES TO RACK:

ALL BIKES MUST BE SECURELY TIED TO RACK. USE INDIVIDUAL TIE-DOWN STRAPS, OR ADDITIONAL STRAPS IF NECESSARY.

1. PLACE BICYCLE IN CRADLE.

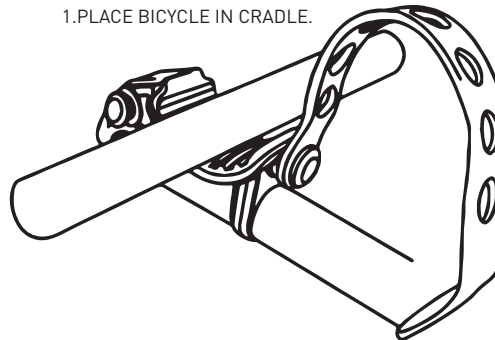

2. LOCK DOWN TIE-DOWN STRAP.

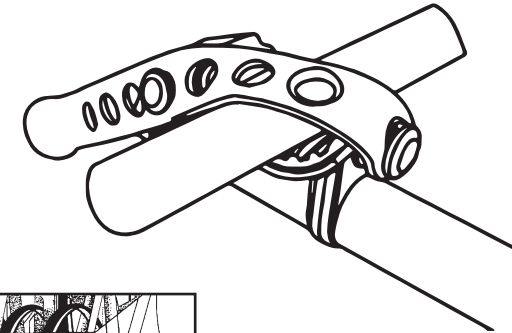

3. USE 70" STRAP TO PULL ALL BICYCLES TOGETHER AROUND BOTTOM BRACKETS. STRAP SHOULD ALSO SECURE WHEELS.

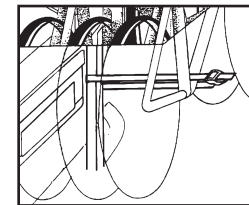

ALLEN SPORTS

R. A. ALLEN COMPANY, INC.
505 BEACHLAND BLVD.
SUITE 1, #1002
VERO BEACH, FL 32963 USA
CUSTOMERSERVICE@ALLEN.BIKE
WWW.ALLEN.BIKE

©2021 R. A. ALLEN CO., INC., ALL RIGHTS RESERVED

WARNUNG: Auf die Straße fallende Fahrräder oder Fahrradträger können schwere Unfälle verursachen, die zu Körperverletzungen führen können. Verwenden Sie den Fahrradträger nicht auf Kraftfahrzeugen, an denen er nicht ordnungsgemäß, wie in dieser Bedienungsanleitung beschrieben, befestigt werden kann.

- Der Fahrradträger darf nur bei Fahrzeugen mit Kupplungsaufnahmen der Klasse III oder IV 2" verwendet werden.
- **NIEMALS** auf Anhängern oder an der Vorderseite von Fahrzeugen verwenden.
- Die Fahrräder müssen mit Zurr Gurten oder bei Bedarf mit zusätzlichen Gurten am Fahrradträger befestigt werden.
- Überprüfen Sie während des Gebrauchs regelmäßig, ob alle Schrauben und Stifte fest sitzen und ob der Fahrradträger und die Fahrräder gut befestigt sind.
- Transportieren Sie niemals mehr als 2 Fahrräder (**MAX. KAPAZITÄT: 63 KG**) - keine Tandems, Mopeds oder Liegeräder. Die Autorücklichter müssen sichtbar bleiben.
- Fahren Sie vorsichtig, besonders über Unebenheiten. Niemals im Gelände benutzen.
- Nicht verwenden, wenn ein Teil des Fahrradträgers beschädigt ist, abgenutzt ist oder fehlt. Kontaktieren Sie R. A. Allen Co., Inc. für Ersatzteile.

VORSICHT: Verwenden Sie Allen QR520-EB nur in Übereinstimmung mit den örtlichen Kraftfahrzeug- und Verkehrsvorschriften.

- Montieren Sie den Fahrradträger und laden Sie die Fahrräder nur in sicherem Abstand vom Verkehr auf.
- Stellen Sie sicher, dass der gesamte Fahrradträger und alle Fahrräder in einem sicherem Abstand von der Straße und dem heißen Auspuff transportiert werden.
- Betreiben Sie das Fahrzeug mit Fahrradträger nur in aufrechter, verriegelter Position.
- Die Fahrräder dürfen niemals über die Seiten des Fahrzeugs hinausragen.
- Entfernen Sie den Fahrradträger vom Fahrzeug oder klappen Sie die Tragarme nach unten, wenn Sie ihn nicht benutzen.

A. TEILE:

QR520-EB KARTON SOLLTE FOLGENDE ARTIKEL ENTHALTEN:

1-KUPPLUNGSEINSATZ

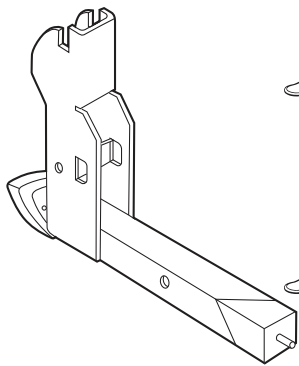

1-TRAGARMBAUGRUPPE

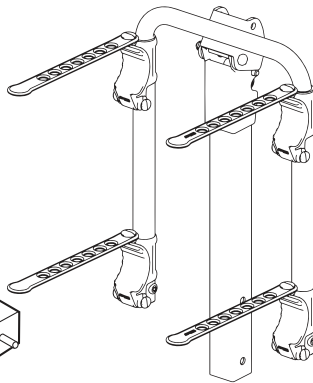



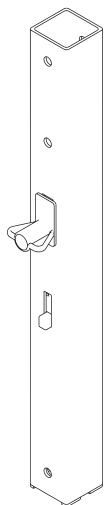



1-RR STAB



1- RÜCKENSCHILD



1-BEFESTIGUNGSTEILE-SATZ MIT:

-  2-3/8" X 2 1/2" SCHRAUBE
-  1-3/8" X 3" SCHRAUBE
-  3-3/8" KONTERMUTTERN
-  1- SCHLÜSSELBUND
-  2- SCHLÜSSEL
-  1-70" SICHERUNGSGURT

B. FAHRADTRÄGER MONTIEREN:

SCHRITT 1

- SETZEN SIE DEN UNTEREN TEIL DES QR-STABES IN DEN KUPPLUNGSEINSATZ EIN, SO DASS DIE LÖCHER UNTEN VON JEDEM TEIL IN EINER REIHE STEHEN.
- STECKEN SIE DIE 3/8" X 3" SCHRAUBE IN DAS LOCH UND DIE 1-3/8" KONTERMUTTER AUF DAS SCHRAUBENENDE.
- SCHWENKEN SIE DEN RR-STAB IN DIE AUFRECHTE POSITION, SODASS DER SICHERUNGSRIEGEL EINRÄSTET.
- ZIEHEN SIE DIE MUTTER UND DIE SCHRAUBE MIT ZWEI SCHRAUBENSCHLÜSSELN FEST.

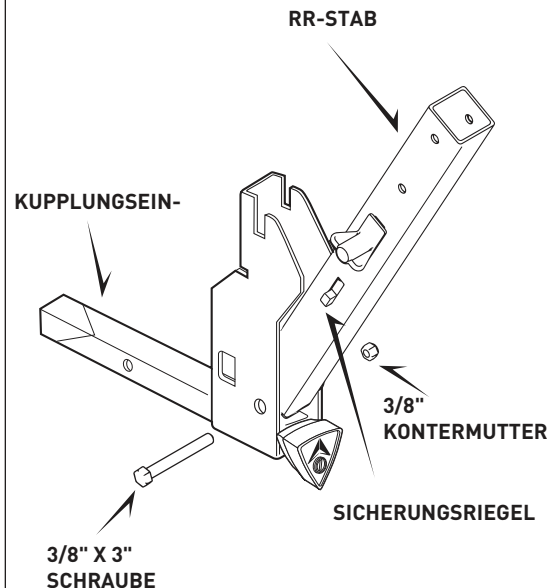

BENÖTIGTES WERKZEUG: 2-9/16" SCHLÜSSEL UND 2-3/4" SCHLÜSSEL, oder 2 ROLLGABELSCHLÜSSEL

SCHRITT 2

- STECKEN SIE DEN TRAGARM IN DEN OBEREN TEIL DES QR-STABES. RICHTEN SIE DABEI DIE LÖCHER IN JEDEM TEIL MITEINANDER AUS.
- STECKEN SIE DIE 3/8" X 2 1/2" SCHRAUBEN DURCH JEDES LOCH UND SCHRAUBEN SIE DIE 1-3/8" KONTERMUTTERN AUF DAS ENDE DER SCHRAUBEN.
- ZIEHEN SIE DIE MUTTER UND DIE SCHRAUBE MIT ZWEI SCHRAUBENSCHLÜSSELN FEST.

HINWEIS: ZUM ABSCHLUSS SOLLTEN BEIDE TEILE FEST MITEINANDER VERBUNDEN SEIN.

3/8" X 2 1/2" SCHRAUBE

TRAGARMBAUGRUPPE

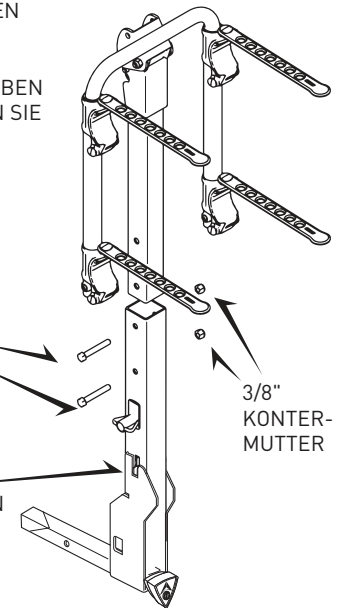

WICHTIG:

WENN SICH DER FAHRADTRÄGER IN AUFRECHTER POSITION BEFINDET, MUSS DER SICHERUNGSRIEGEL VOLLSTÄNDIG EINGERÄSTET SEIN, DAMIT DER FAHRADTRÄGER ORDNUNGSGEMÄß FUNKTIONIERT.

SCHRITT 3

RÜCKENSCHILD INSTALLIEREN

MIT „ALLEN SPORTS“ IN DER OBEREN POSITION RICHTEN SIE DIE AUSSPARUNGEN FÜR DIE MUTTERN UND SCHRAUBENKÖPFE AUS UND SCHNAPPEN SIE DAS RÜCKENPOLSTER AUF DEM VERTIKALEN STABS DES AUFNAHMEFAHRADTRÄGERS EIN.

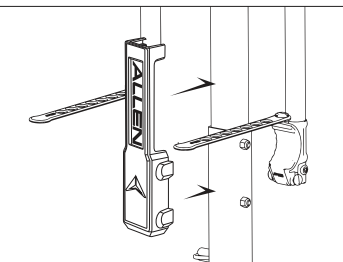



C. FAHRRADTRÄGER AUF DEM FAHRZEUG BEFESTIGEN:

DIESER FAHRRADTRÄGER DARF NUR AUF ANHÄNGERKUPPLUNGEN DER KLASSE III ODER IV 2" VERWENDET WERDEN, DIE VON EINEM FACHBETRIEB AM FAHRZEUG MONTIERT WURDEN. VERWENDEN SIE DIESEN FAHRRADTRÄGER NIEMALS AUF EINEM ANHÄNGER GLEICH WELCHER ART.

SCHRITT 1: STECKEN SIE DEN SCHLÜSSEL IN DAS SCHLOSS UND DREHEN SIE IHN ENTGEGEN DEM UHRZEIGERSINN, DAMIT SIE DEN KUPPLUNGSEINSATZKEIL MIT DEM VERRIEGELUNGSDREHKNOFF FESTZIEHEN / LÖSEN KÖNNEN.

DREHEN SIE DEN SCHLÜSSEL ZUM VERRIEGELN / ENTRIEGELN DES DREHKNOFFES



IM UHRZEIGERSINN, UM ZU ENTRIEGELN

SCHRITT 2: DREHEN SIE DEN VERRIEGELUNGSKNOFF ENTGEGEN DEM UHRZEIGERSINN, UM DEN KUPPLUNGSEINSATZKEIL ZU LÖSEN.

DREHEN SIE DEN DREHKNOFF ENTGEGEN DEM UHRZEIGERSINN, UM DEN KUPPLUNGSEINSATZKEIL ZU LÖSEN



SCHRITT 3: DRÜCKEN SIE DEN FEDERSTIFT DER KUPPLUNG UND SETZEN SIE DEN FAHRRADSTÄNDER IN DIE KUPPLUNGS-AUFNAHME BIS DER FEDERSTIFT IN DIE KUPPLUNGS-AUFNAHME AM FAHRZEUG EINRASTET.

SCHRITT 4: DREHEN SIE DEN VERRIEGELUNGSDREHKNOFF IM UHRZEIGERSINN, UM DEN FAHRRADTRÄGER INNEN IN DER KUPPLUNGS-AUFNAHME FESTZUZIEHEN. ACHTEN SIE DARAUF, IHN NICHT ÜBERMÄSSIG FESTZUZIEHEN. EIN ORDNUNGSGEMÄSS BEFESTIGTER FAHRRADTRÄGER LÄSST SICH UNABHÄNGIG VON JEDER BEWEGUNG FREI IN DER KUPPLUNGS-AUFNAHME BEWEGEN.

KUPPLUNGSEINSATZKEIL

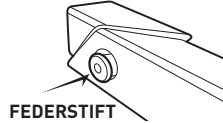

FEDERSTIFT

SCHRITT 5 (OPTIONAL): STECKEN SIE DEN SCHLÜSSEL EIN UND DREHEN IHN IM UHRZEIGERSINN, DAMIT SICH DER VERRIEGELUNGSDREHKNOFF FREI DREHEN KANN. DADURCH WIRD IHR FAHRRADTRÄGER AN IHREM FAHRZEUG VERRIEGELT. ZUM ABNEHMEN DES FAHRRADTRÄGERS VOM FAHRZEUG BEFOLGEN SIE DIE SCHRITTE 1 BIS 3 OBEN

D. TRAGARME HOCHKLAPPEN:

- ZUM HOCHKLAPPEN DER TRAGARME DRÜCKEN SIE DIE BEIDEN ROTEN LASCHEN AUF DER RÜCKSEITE DER TRAGARMBaugruppe ZUSAMMEN UND SCHWENKEN SIE DIE TRAGARME IN EINE AUFRECHTE POSITION.
- DIE STIFTE, DIE MIT DIESEN LASCHEN VERBUNDEN SIND, SOLLTEN EINRASTEN, UM DIE TRAGARME IN AUFRECHTER POSITION ZU HALTEN.
- DURCH DIE UMKEHRUNG DIESES PROZESSES BLEIBEN DIE TRAGARME IN EINER UNTEREN POSITION VERRIEGELT.
- WENN DIE BEIDEN STIFTE AN IHREM FAHRRADTRÄGER DIE TRAGARME IN DER AUFRECHTEN POSITION NICHT RICHTIG EINRASTEN, VERWENDEN SIE IHREN FAHRRADTRÄGER NICHT UND KONTAKTIEREN SIE R. A. ALLEN CO.

1. DRÜCKEN SIE DIE ROTEN LASCHEN ZUSAMMEN

2. DREHEN SIE DIE ARME IN DIE AUFRECHTE POSITION

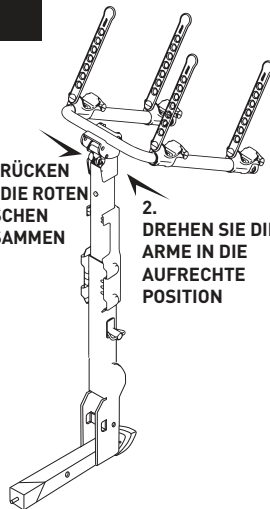

E. FAHRRÄDER AUF DEM FAHRTRÄGER BEFESTIGEN:

- ENTFERNEN SIE ALLE LOSEN TEILE VON DEN FAHRRÄDERN (LUFTPUMPEN, FAHRRADTASCHEN, TRINKFLASCHEN USW.) UND PRÜFEN SIE, DASS ALLE SCHNELLSPANNER FEST SITZEN.
- LADEN SIE DAS ERSTE FAHRRAD MIT SEINER KETTE UND ZAHNRÄDERN SO AUF, DASS SIE VOM FAHRRADTRÄGER WEG ZEIGEN. STELLEN SIE SICHER, DASS DIE FAHRRÄDER DAS FAHRZEUG NICHT BERÜHREN.
- LADEN SIE WEITERE FAHRRÄDER ABWECHSELND IN DIE JEWEILS ENTGEGENGESETZTE RICHTUNG. FÜR DIE BESTE GEWICHTSVERTEILUNG LADEN SIE ZUERST DIE SCHWERSTEN FAHRRÄDER IN DER MITTE UND DIE LEICHTEREN FAHRRÄDER IN DEN AUSSENPOSITIONEN. BENUTZEN SIE ZWISCHEN DEN BERÜHRUNGSPUNKTEN DER FAHRRÄDER POLSTER, FALLS NOTWENDIG.
- PRÜFEN SIE NACH DEM LADEN DER FAHRRÄDER, DASS DER GESAMTE FAHRRADTRÄGER SICHER IST UND DASS DER TAUMELBOLZEN UND DER FAHRRADTRÄGER WEITERHIN FEST SITZEN. DIE SICHT AUS DEM HECKFENSTER KANN EINGESCHRÄNKT SEIN, WESHALB ZUSÄTZLICH DIE AUSSENSPIEGEL ZU BEACHTEN SIND.

BESONDERER HINWEIS ZUR BEFESTIGUNG VON DAMENRÄDERN:

POSITIONIEREN SIE EINEN TRAGARM UNTER DAS VORDERE OBERROHR. DREHEN SIE MIT DEM ANDEREN TRAGARM DREHEN SIE DIE ZURRGURTAUFNAHME UND PLATZIEREN SIE DEN TRÄGER HINTER DEM SITZROHR UND UNTERHALB DES HINTEREN DOWN-STAY. DER ALLEN 900B ADAPTERSTAB WIRD AUCH FÜR DIESE ANWENDUNG EMPFOHLEN.

F. SICHERN VON FAHRRÄDERN AUF DEM FAHRRADTRÄGER:

ALLE FAHRRÄDER MÜSSEN SICHER AUF DEM FAHRRADTRÄGER BEFESTIGT SEIN. VERWENDEN SIE EINZELNE ZURRGURTE ODER ZUSÄTZLICHE GURTE NACH BEDARF.

1. STELLEN SIE DAS FAHRRAD IN DIE AUFNAHME.

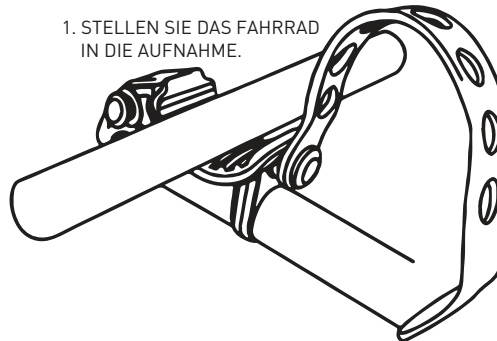

2. SPERREN SIE DEN NIEDERZURRGURT.



3. VERWENDEN SIE EINEN 1,80 M LANGEN GURT, UM ALLE FAHRRÄDER ZUSAMMEN AN DEN UNTEREN HALTERUNGEN ZU SICHERN. DER GURT SOLLTE AUCH DIE FELGEN SICHERN.

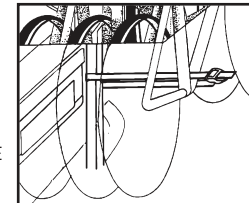



REGISTRO DEL PRODUCTO:

ASEGÚRESE DE REGISTRAR SU COMPRA EN <https://allen.bike/pages/register-your-product> PARA CALIFICAR PARA LA GARANTÍA DEL PRODUCTO Y PARA RECIBIR NOTIFICACIONES IMPORTANTES DEL PRODUCTO

ADVERTENCIA: La caída de las bicicletas o el portabicicletas en la carretera podría causar accidentes graves que resulten en lesiones corporales; no utilice el portabicicletas en ningún vehículo en el que no se pueda montar correctamente, tal como se describe en esta hoja de instrucciones.

- El portabicicletas solo debe usarse en vehículos con enganches receptores Clase III o IV 2".
- NUNCA lo use en remolques o en la parte delantera de un vehículo.
- Las bicicletas deben estar atadas al portabicicletas con amarres o correas adicionales, si es necesario.
- Compruebe periódicamente durante el uso que todos los pernos y pasadores estén apretados y que el portabicicletas y las bicicletas estén seguros.
- Nunca lleve más de 2 bicicletas (**CAPACIDAD MÁXIMA: 140 LB**): no lleve ciclomotores, bicicletas tándem, ni reclinables. Las luces traseras del automóvil deben permanecer visibles.
- Conduzca con cuidado, especialmente sobre baches. Nunca use todoterreno.
- No utilice el portabicicletas si alguna parte está dañada, gastada o falta. Contacte a R. A. Allen Co., Inc. por piezas de repuesto.

PRECAUCIÓN: Utilice Allen QR520-EB únicamente de acuerdo con las normas locales de vehículos motorizados y de tráfico.

- Instale el portabicicletas y cargue las bicicletas solo a una distancia segura del tráfico en movimiento.
- Asegúrese de que tanto el portabicicletas y las bicicletas se mantengan a una distancia segura de la carretera y del escape caliente.
- Solo opere el vehículo con el portabicicletas en posición vertical y asegurado.
- Las bicicletas nunca deben extenderse más allá de los lados del vehículo.
- Retire el portabicicletas del automóvil, o doble los brazos de carga hacia abajo cuando no esté en uso.

A. PARTES

LA CAJA DE QR520-EB DEBE CONTENER LOS SIGUIENTES ARTÍCULOS:

1 INSERCIÓN DE ENGANCHE

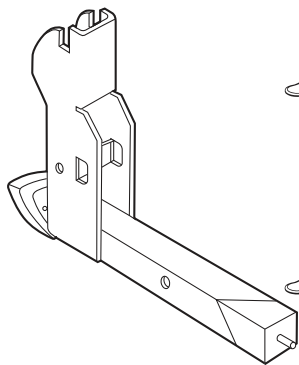

1 ENSAMBLE DE 1 BRAZO DE CARGA

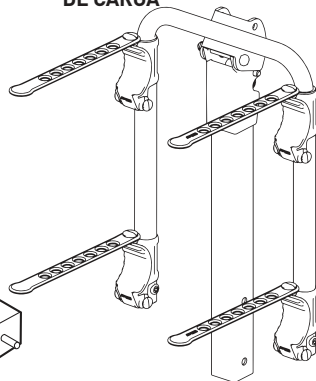

1 POSTE QR

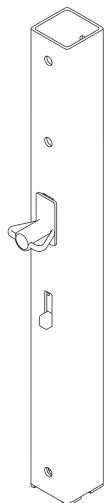

1 COLUMNA PROTECTORA



1 KIT DE HERRAMIENTAS, QUE CONTIENE:

- 2 PERNOS DE 3/8" X 2 1/2"
- 1 PERNO DE 3/8" X 3"
- 3 TUERCAS DE SEGURIDAD DE 3/8"
- 1 LLAVERO
- 2 LLAVES
- 1 CORREA DE SEGURIDAD DE 70"

B. ENSAMBLAJE DEL PORTABICICLETAS:

PASO 1

- INSERTE LA PARTE INFERIOR DEL POSTE QR EN EL ENGANCHE. INSÉRTELO DE MODO QUE LOS ORIFICIOS DE LA PARTE INFERIOR DE CADA PIEZA SE ALINEEN.
- INSERTE EL PERNO DE 3/8" X 3" A TRAVÉS DEL AGUJERO Y ENROSQUE UNA DE LAS TUERCAS DE SEGURIDAD DE 3/8" EN EL EXTREMO DEL PERNO.
- GIRE EL POSTE QR A LA POSICIÓN VERTICAL, DE MANERA QUE EL PESTILLO DE SEGURIDAD SE ENGANCHE EN SU LUGAR.
- APRIETE LA TUERCA Y EL PERNO FIRMEMENTE CON DOS LLAVES.

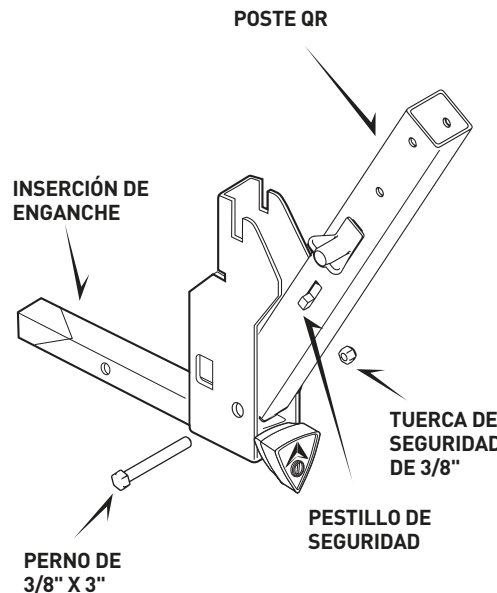

HERRAMIENTAS NECESARIAS: 2 LLAVES DE 9/16" Y 2 LLAVES DE 3/4"; o 2 LLAVES INGLÉSAS

PASO 2

- INSERTE EL ENSAMBLE DEL BRAZO DE CARGA EN LA PORCIÓN SUPERIOR DEL POSTE QR ALINEANDO LOS ORIFICIOS EN CADA PIEZA.
- INSERTE LOS PERNOS DE 3/8" X 2 1/2" A TRAVÉS DE CADA ORIFICIO Y ENROSQUE UNA TUERCA DE SEGURIDAD DE 3/8" EN EL EXTREMO DE LOS PERNOS.
- APRIETE LA TUERCA Y EL PERNO FIRMEMENTE CON DOS LLAVES.

NOTA: UNA VEZ TERMINADO, AMBAS PARTES DEBEN ESTAR UNIDAS FIRMEMENTE JUNTAS.

CONJUNTO DEL BRAZO DE CARGA

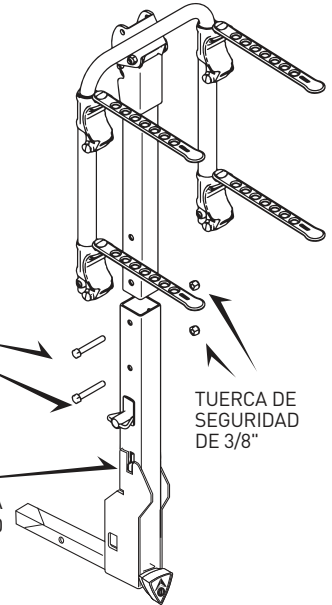

IMPORTANTE:

CUANDO EL PORTABICICLETAS ESTÁ EN POSICIÓN VERTICAL EL PESTILLO DE SEGURIDAD DEBE ESTAR COMPLETAMENTE ENGANCHADO PARA QUE EL PORTABICICLETAS FUNCIONE CORRECTAMENTE.

PASO 3

INSTALAR LA ALMOHADILLA DE LA COLUMNA PROTECTORA

CON 'ALLEN SPORTS' EN LA POSICIÓN SUPERIOR ALINEE LOS HUECOS PARA LAS CABEZAS DE TUERCA Y TORNILLO Y COLOQUE LA ALMOHADILLA DE LA COLUMNA EN SU LUGAR EN EL POSTE VERTICAL DEL RECEPTOR DEL PORTABICICLETAS.

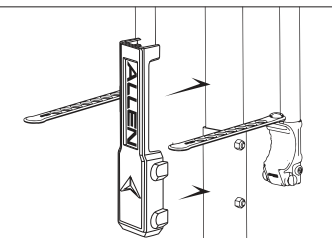

C. INSTALACIÓN DEL PORTABICICLETAS EN EL VEHÍCULO:

ESTE PORTABICICLETAS SOLO DEBE UTILIZARSE CON ENGANCHES RECEPTORES CLASE III O IV 2" INSTALADOS PROFESIONALMENTE EN AUTOMÓVILES. NUNCA USE ESTE PORTABICICLETAS EN UN REMOLQUE DE CUALQUIER TIPO.

PASO 1: INTRODUZCA LA LLAVE EN EL SEGURO Y GÍRELA EN SENTIDO CONTRARIO A LAS AGUJAS DEL RELOJ, PARA QUE LA PERILLA DE BLOQUEO APRIETE/AFLOJE LA CUÑA DE INSERCIÓN DEL ENGANCHE.

GIRE LA LLAVE PARA BLOQUEAR/DESBLOQUEAR LA PERILLA

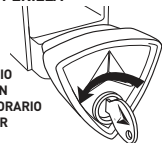

EN SENTIDO HORARIO PARA BLOQUEAR; EN SENTIDO CONTRAHORARIO PARA DESBLOQUEAR

PASO 2: GIRE LA PERILLA DE BLOQUEO EN SENTIDO CONTRARIO A LAS AGUJAS DEL RELOJ PARA AFLOJAR LA CUÑA DE INSERCIÓN DEL ENGANCHE.

GIRE LA PERILLA EN SENTIDO CONTRAHORARIO PARA AFLOJAR LA CUÑA DEL ENGANCHE



PASO 3: OPRIMA EL PASADOR DE RESORTE DEL ENGANCHE E INSERTE EL PORTABICICLETAS EN EL ENGANCHE RECEPTOR, HASTA QUE EL PASADOR DEL RESORTE SE ENGANCHE EN EL ORIFICIO DEL ENGANCHE RECEPTOR DEL VEHÍCULO.

PASO 4: GIRE LA PERILLA DE BLOQUEO EN SENTIDO HORARIO PARA AJUSTAR EL PORTABICICLETAS DENTRO DEL ENGANCHE RECEPTOR. TENGA CUIDADO DE NO APRETAR DEMASIADO; UN PORTABICICLETAS ADECUADAMENTE ASEGURADO DEBE ESTAR LIBRE DE CUALQUIER MOVIMIENTO DENTRO DEL ENGANCHE RECEPTOR.

CUÑA DE INSERCIÓN DEL ENGANCHE

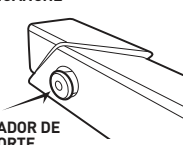

PASADOR DE RESORTE

PASO 5 (OPCIONAL): INSERTE LA LLAVE Y GIRE EN SENTIDO HORARIO PARA QUE LA PERILLA DE BLOQUEO PUEDA GIRAR LIBREMENTE. ESTO BLOQUEARÁ EL PORTABICICLETAS A SU VEHÍCULO. PARA RETIRAR EL PORTABICICLETAS DEL VEHÍCULO, SIGA LOS PASOS 1 A 3 ANTES DESCRITOS.

D. PLEGAR LOS BRAZOS DE CARGA:

- PARA PLEGAR LOS BRAZOS DE CARGA, APRIETE JUNTAS LAS DOS LENGÜETAS ROJAS EN LA PARTE POSTERIOR DEL ENSAMBLE DEL BRAZO DE CARGA Y COLOQUE LOS BRAZOS EN POSICIÓN VERTICAL.
- LOS PASADORES CONECTADOS A ESTAS LENGÜETAS DEBEN ENCASTRARSE EN SU LUGAR PARA SOSTENER LOS BRAZOS DE CARGA EN POSICIÓN VERTICAL.
- INVERTIR ESTE PROCESO MANTENDRÁ LOS BRAZOS DE CARGA ASEGURADO EN UNA POSICIÓN BAJA.
- SI AMBOS PASADORES EN SU PORTABICICLETAS NO SE ENGANCHAN ADECUADAMENTE MANTENIENDO LOS BRAZOS DE CARGA EN POSICIÓN VERTICAL, NO USE SU PORTABICICLETAS. CONTACTE A R. A. ALLEN CO.

1. APRIETE LAS LENGÜETAS ROJAS

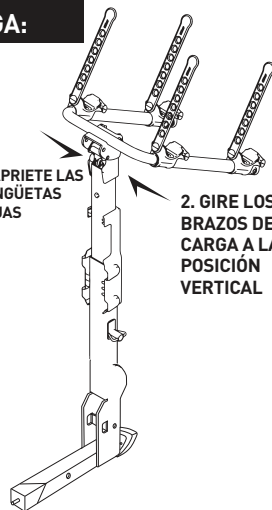

2. GIRE LOS BRAZOS DE CARGA A LA POSICIÓN VERTICAL

E. CARGA DE LAS BICICLETAS EN EL PORTABICICLETAS:

- RETIRE TODOS LOS ARTÍCULOS SUELTOS DE LAS BICICLETAS (INFLADORES, BOLSAS, ETC.) Y COMPRUEBE QUE TODOS LOS BUJES DE LIBERACIÓN RÁPIDA ESTÉN APRETADOS.
- CARGUE LA PRIMERA BICICLETA CON LA CADENA Y LOS ENGRANAJES HACIA AFUERA DEL PORTABICICLETAS. ASEGÚRESE DE QUE LAS BICICLETAS NO ENTREN EN CONTACTO CON EL VEHÍCULO.
- CARGUE LAS BICICLETAS QUE SIGUEN EN DIRECCIONES ALTERNANTES. PARA LOGRAR LA MEJOR DISTRIBUCIÓN DE PESO, CARGUE PRIMERO LAS BICICLETAS MÁS PESADAS Y LAS BICICLETAS MÁS LIGERAS EN EL EXTERIOR. AÑADA MATERIAL ACOLCHADO ENTRE LOS PUNTOS DE CONTACTO DE LAS BICICLETAS, SI ES NECESARIO.
- DESPUÉS DE CARGAR LAS BICICLETAS, COMPRUEBE QUE TODO EL PORTABICICLETAS ESTÉ SEGURO, QUE EL PERNO NO SE TAMBALEE Y ESTÉ APRETADO, Y QUE EL PORTABICICLETAS ESTÉ AÚN FIRMEMENTE EN SU SITIO. LA VISIÓN A TRAVÉS DE LA LUNETAS PODRÍA VERSE RESTRINGIDA. USE LOS ESPEJOS LATERALES CUANDO RETROCEDA.

NOTA ESPECIAL SOBRE LA INSTALACIÓN DE MARCOS DE ESTILO FEMENINO:

COLOQUE UN BRAZO DE CARGA DEBAJO DEL TUBO SUPERIOR DELANTERO. CON EL OTRO BRAZO DE CARGA, GIRE LA HORQUILLA DE SUJECIÓN Y COLOQUE EL BRAZO DE CARGA EN EL ESPACIO ENTRE DEL TUBO DEL ASIENTO Y DEBAJO DE LA BAJADA TRASERA. TAMBIÉN SE RECOMIENDA LA BARRA ADAPTADORA ALLEN 900B PARA ESTA APLICACIÓN.

F. ASEGURAR LAS BICICLETAS AL PORTABICICLETAS:

TODAS LAS BICICLETAS DEBEN ESTAR FIRMEMENTE SUJETAS AL PORTABICICLETAS. UTILICE CORREAS DE AMARRE INDIVIDUALES. O CORREAS ADICIONALES SI ES NECESARIO.

1. COLOQUE LA BICICLETA EN LA HORQUILLA.

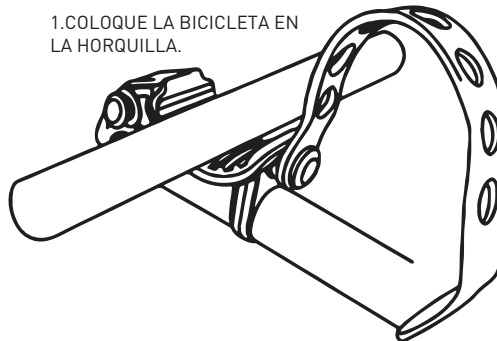

2. ASEGURE LA CORREA DE AMARRE.

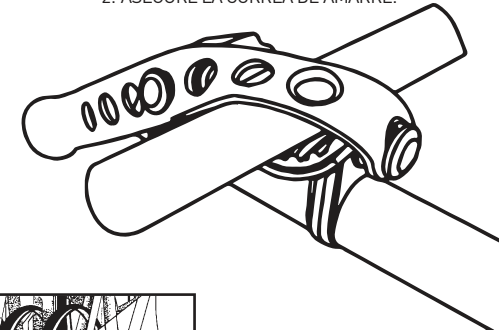

3. UTILICE LA CORREA DE 70" PARA JUNTAR TODAS LAS BICICLETAS EN TORNO A LOS SOPORTES INFERIORES. LA CORREA TAMBIÉN DEBE SUJETAR LAS RUEDAS.

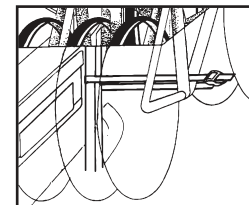

ALLEN SPORTS

R. A. ALLEN COMPANY, INC.
505 BEACHLAND BLVD.
SUITE 1, #1002
VERO BEACH, FL 32963 USA
CUSTOMERSERVICE@ALLEN.BIKE
WWW.ALLEN.BIKE

©2021 R. A. ALLEN CO., INC., ALL RIGHTS RESERVED

AVERTISSEMENT : Les vélos ou porte-vélos qui tombent sur la route peuvent causer des accidents graves entraînant des blessures corporelles. N'utilisez pas le porte-vélo sur un véhicule sur lequel il ne peut pas être correctement monté comme décrit dans cette feuille d'instructions.

- Le porte-vélo ne doit être utilisé que sur des véhicules équipés d'attaches récepteurs de 2 po Classe III ou IV.
- N'utilisez JAMAIS le porte-vélo sur des remorques ou à l'avant des véhicules.
- Les vélos doivent être attachés au porte-vélo à l'aide d'attaches ou de sangles supplémentaires si nécessaire.
- Vérifiez périodiquement pendant l'utilisation que tous les boulons et goupilles sont serrés et que le porte-vélo et les vélos sont bien fixés.
- Ne transportez jamais plus de 2 vélos (CAPACITÉ MAXIMALE : 31,75 kg ou 140 lb). Pas de tandems, de cyclomoteurs ni de vélos couchés. Les feux arrière de la voiture doivent rester visibles.
- Conduisez prudemment, surtout sur les bosses. N'utilisez jamais l'équipement hors route.
- N'utilisez pas le porte-vélo si une de ses parties est endommagée, usée ou manquante. Contactez R.A. Allen Co., Inc. pour obtenir les pièces de rechange.

MISE EN GARDE : N'utilisez le QR520-EB d'Allen que conformément aux réglementations locales en matière de véhicules automobiles et de circulation.

- Installez le porte-vélo et chargez les vélos uniquement à une distance sûre de la circulation.
- Assurez-vous que les porte-vélos et les vélos sont tous maintenus à une distance sûre de la route et des gaz d'échappement chauds.
- Ne faites fonctionner le véhicule que si le porte-vélo est en position verticale et verrouillé.
- Les vélos ne doivent jamais dépasser sur les côtés du véhicule.
- Retirez le porte-vélo de la voiture ou repliez les bras de transport lorsque vous ne l'utilisez pas.

A. PIÈCES :

LA BOÎTE QR520-EB DOIT CONTENIR
LES ÉLÉMENTS SUIVANTS :

1 INSERT D'ATTELAGE

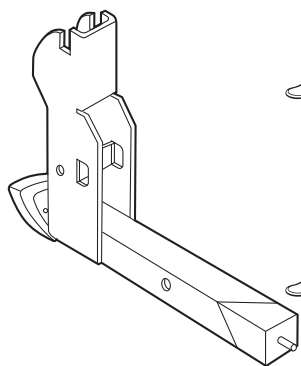

1 ENSEMBLE DE BRAS DE TRANSPORT

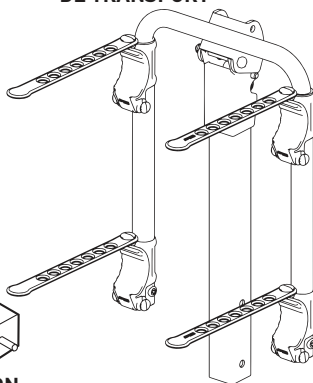

1 BARREAU À DÉCROCHAGE RAPIDE

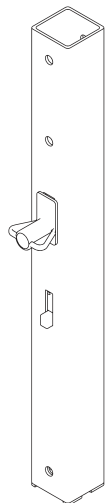

1 PROTECTION DORSALE



1 KIT DE QUINCAILLERIE, CONTENANT :

- 2 BOULONS DE 3/8 po X 2 1/2 po
- 1 BOULON DE 3/8 po X 3 po
- 3 ÉCROUS AUTOBLOQUANTS DE 3/8 po
- 1 PORTE-CLÉS
- 2 CLÉS



1 SANGLE DE SÉCURITÉ
DE 178 cm (70 po)

B. ASSEMBLAGE DU PORTE-VÉLO :

ÉTAPE 1

- INSÉREZ LA PARTIE INFÉRIEURE DU BARREAU À DÉCROCHAGE RAPIDE DANS L'INSERT D'ATTELAGE DE SORTE QUE LES TROUS AU BAS DE CHAQUE PIÈCE S'ALIGNENT.
- INSÉREZ LE BOULON DE 3/8 po X 3 po DANS LE TROU, ET ENFILEZ L'ÉCROU DE 1 3/8 po SUR L'EXTRÉMITÉ DU BOULON.
- FAITES PIVOTER LE BARREAU À DÉCROCHAGE RAPIDE JUSQU'À LA POSITION VERTICALE, DE SORTE QUE LE VERRU DE FIXATION S'ENCLENCHE.
- SERREZ FERMEMENT L'ÉCROU ET LE BOULON À L'AIDE DE DEUX CLÉS.

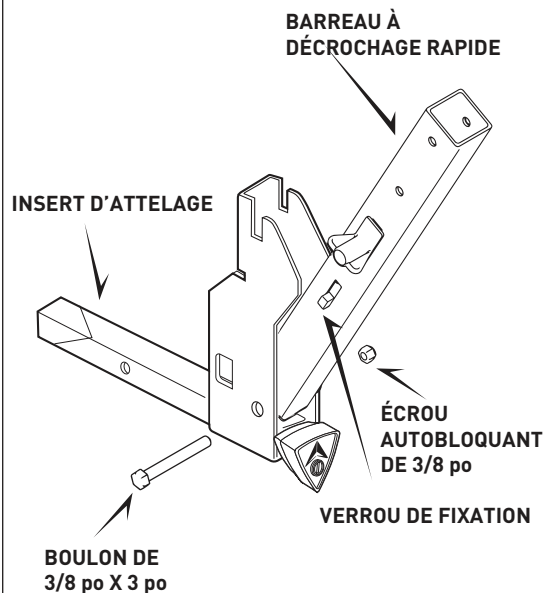

ÉTAPE 2

- INSÉREZ L'ENSEMBLE DES BRAS DE TRANSPORT DANS LA PARTIE SUPÉRIEURE DU BARREAU À DÉCROCHAGE RAPIDE EN ALIGNANT ENTRE EUX LES TROUS DE CHAQUE PIÈCE.
 - INSÉREZ LES BOULONS 3/8 po X 2 1/2 po DANS CHAQUE TROU. ET ENFILEZ 1 ÉCROU AUTOBLOQUANT DE 3/8 po À L'EXTRÉMITÉ DES BOULONS.
 - SERREZ FERMEMENT L'ÉCROU ET LE BOULON À L'AIDE DE DEUX CLÉS.
- REMARQUE :** À LA FIN, LES DEUX PIÈCES DOIVENT ÊTRE FERMEMENT ASSEMBLÉES ENSEMBLE.

BOULON DE
3/8 po X 2 1/2 po

ENSEMBLE DE BRAS DE TRANSPORT

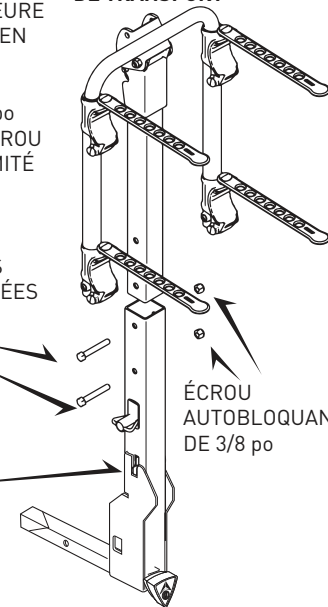

IMPORTANT :

LORSQUE LE PORTE-VÉLO EST EN POSITION VERTICALE. LE VERRU DE FIXATION DOIT ÊTRE ENTIÈREMENT ENGAGÉ POUR QUE LE PORTE-VÉLO FONCTIONNE CORRECTEMENT.

ÉTAPE 3

INSTALLATION DU COUSSIN DORSAL

AVEC « ALLEN SPORTS » EN POSITION HAUTE. ALIGNEZ LES ENCOCHES POUR LES TÊTES D'ÉCROU ET DE BOULON. ET METTEZ LE COUSSIN DORSAL EN PLACE SUR LE BARREAU VERTICAL DU PORTE-VÉLOS RÉCEPTEUR.

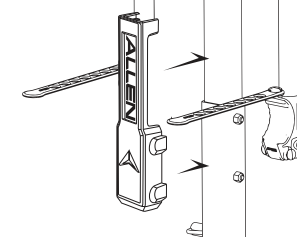

C. INSTALLATION DU PORTE-VÉLO SUR LE VÉHICULE :

CE PORTE-VÉLO DOIT ÊTRE UTILISÉ UNIQUEMENT SUR DES ATTELAGES RÉCEPTEURS DE 2 po DE CLASSE III OU IV INSTALLÉS SUR LES AUTOMOBILES PAR DES PROFESSIONNELS. N'UTILISEZ JAMAIS CE PORTE-VÉLO SUR UNE REMORQUE D'AUCUNE SORTE.

ÉTAPE 1 : INSÉREZ LA CLÉ DANS LE VERROU ET TOURNEZ LA CLÉ DANS LE SENS INVERSE DES AIGUILLES D'UNE MONTRE POUR QUE LE BOUTON DE VERROUILLAGE PUISSE SERRER/DESSERRER LA CALE DE L'INSERT D'ATTELAGE.

FAITES TOURNER LA CLÉ POUR VERROUILLER/DÉVERROUILLER LE BOUTON



ÉTAPE 2 : FAITES TOURNER LE BOUTON DE VERROUILLAGE DANS LE SENS INVERSE DES AIGUILLES D'UNE MONTRE POUR DESSERRER LA CALE D'INSERT D'ATTELAGE.

FAITES TOURNER LE BOUTON DANS LE SENS INVERSE DES AIGUILLES D'UNE MONTRE POUR DESSERRER LA CALE DE L'ATTELAGE



ÉTAPE 3 : APPUYEZ SUR LA GOUPILLE À RESSORT DE L'ATTELAGE ET INSÉREZ LE PORTE-VÉLO DANS L'ATTELAGE RÉCEPTEUR JUSQU'À CE QUE LA GOUPILLE À RESSORT DE L'ATTELAGE S'ENCLENCHE DANS LE TROU DE L'ATTELAGE RÉCEPTEUR DU VÉHICULE.

ÉTAPE 4 : TOURNEZ LE BOUTON DE VERROUILLAGE DANS LE SENS DES AIGUILLES D'UNE MONTRE POUR SERRER LE PORTE-VÉLO À L'INTÉRIEUR DE L'ATTELAGE RÉCEPTEUR. VEILLENZ À NE PAS TROP SERRER ; UN PORTE-VÉLO CORRECTEMENT FIXÉ DOIT ÊTRE LIBRE DE TOUT MOUVEMENT À L'INTÉRIEUR DE L'ATTELAGE RÉCEPTEUR.

CALE D'INSERT D'ATTELAGE

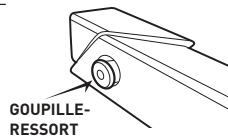

ÉTAPE 5 (FACULTATIF) : INSÉREZ LA CLÉ ET FAITES-LA TOURNER DANS LE SENS DES AIGUILLES D'UNE MONTRE AFIN QUE LE BOUTON DE VERROUILLAGE PUISSE TOURNER LIBREMENT. CE CI VERROUILLERA VOTRE PORTE-VÉLO SUR VOTRE VÉHICULE. POUR ENLEVER LE PORTE-VÉLO DU VÉHICULE. SUIVEZ LES ÉTAPES 1 À 3 CI-DESSUS

GOUPILLE-RESSORT

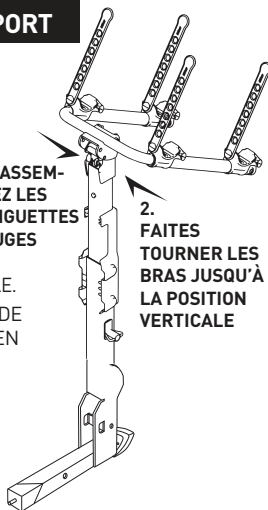

D. PLIAGE DES BRAS DE TRANSPORT

- POUR PLIER LES BRAS DE TRANSPORT. RASSEMBLEZ LES DEUX LANGUETTES ROUGES À L'ARRIÈRE DE L'ENSEMBLE DES BRAS DE TRANSPORT. ET METTEZ LES BRAS DE TRANSPORT EN POSITION VERTICALE.
- LES GOUPILLES RACCORDÉES À CES LANGUETTES DOIVENT « S'ENCLENCHER » POUR TENIR LES BRAS DE TRANSPORT EN POSITION VERTICALE.
- L'INVERSION DE CE PROCESSUS PERMET DE VERROUILLER LES BRAS DE TRANSPORT EN POSITION BASSE.
- SI LES DEUX GOUPILLES DE VOTRE PORTE-VÉLO NE S'ENCLENCHENT PAS CORRECTEMENT AVEC LES BRAS DE TRANSPORT EN POSITION VERTICALE. N'UTILISEZ PAS VOTRE PORTE-VÉLO. ET CONTACTEZ R. A. ALLEN CO.

1. RASSEMBLEZ LES LANGUETTES ROUGES

2. FAITES TOURNER LES BRAS JUSQU'À LA POSITION VERTICALE

E. CHARGEMENT DES VÉLOS SUR LE PORTE-VÉLO :

- ENLEVEZ TOUS LES ARTICLES NON FIXÉS DES VÉLOS (POMPES, SACS, ETC.) ET VÉRIFIEZ QUE TOUS LES MOYEUX À DÉCHARGEMENT RAPIDE SONT SERRÉS.
- CHARGEZ LE PREMIER VÉLO AVEC LA CHAÎNE ET LES ENGRENAGES TOURNÉS VERS L'EXTÉRIEUR DU PORTE-VÉLO. ASSUREZ-VOUS QUE LES VÉLOS N'ENTRENT PAS EN CONTACT AVEC LE VÉHICULE.
- CHARGEZ LES VÉLOS SUIVANTS DANS DES DIRECTIONS ALTERNÉES. POUR UNE MEILLEURE DISTRIBUTION DU POIDS, CHARGEZ D'ABORD LES VÉLOS LES PLUS LOURDS. AVEC LES VÉLOS LES PLUS LÉGERS À L'EXTÉRIEUR. AJOUTEZ DU REMBOURRAGE ENTRE LES POINTS DE CONTACT DES VÉLOS. SI NÉCESSAIRE.
- APRÈS AVOIR CHARGÉ LES VÉLOS, VÉRIFIEZ QUE TOUT LE PORTE-VÉLO EST FIXÉ, QUE LE BOULON NO-WOBBLE ANTI-OSCILLATION EST SERRÉ, ET QUE LE PORTE-VÉLO EST TOUJOURS FERMEMENT EN PLACE. LA VISION DEPUIS LA FENÊTRE ARRIÈRE PEUT ÊTRE RESTREINTE. UTILISEZ LES RÉTROVISEURS LATÉRAUX LORSQUE VOUS FAITES MARCHÉ ARRIÈRE.

REMARQUE SPÉCIALE SUR L'INSTALLATION DES CADRES POUR FEMMES :

PLACEZ UN BRAS DE TRANSPORT SOUS LE TUBE SUPÉRIEUR AVANT. AVEC L'AUTRE BRAS DE TRANSPORT. FAITES PIVOTER LE BERCEAU D'ARRIMAGE ET PLACEZ LE BRAS DE TRANSPORT DANS L'ESPACE SITUÉ DERRIÈRE LE TUBE DU SIÈGE ET SOUS LA BASE ARRIÈRE. LA BARRE D'ACCROCHAGE ALLEN 900B EST ÉGALEMENT RECOMMANDÉE POUR CETTE APPLICATION.

F. FIXATION DES VÉLOS AU PORTE-VÉLO :

TOUS LES VÉLOS DOIVENT ÊTRE BIEN FIXÉS AU PORTE-VÉLO. UTILISEZ DES SANGLES D'ARRIMAGE INDIVIDUELLES, OU DES SANGLES SUPPLÉMENTAIRES SI NÉCESSAIRE.

1. PLACEZ LE VÉLO DANS LE BERCEAU.

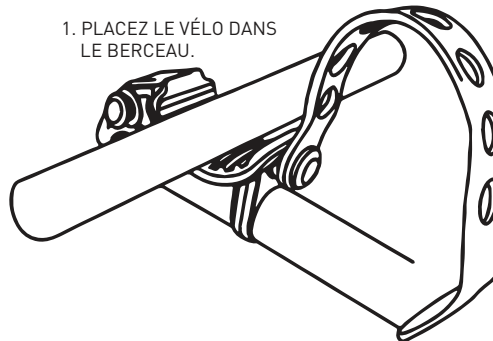

2. FIXEZ LA SANGLE D'ARRIMAGE.

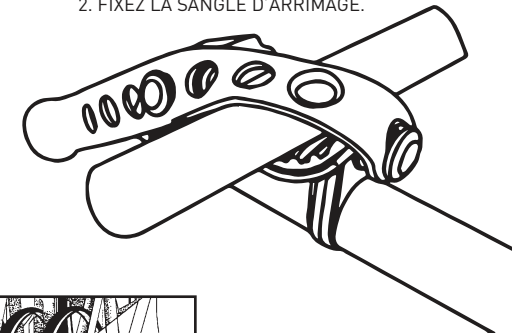

3. UTILISEZ UNE SANGLE DE 178 cm (70 po) POUR RASSEMBLER TOUS LES VÉLOS AUTOUR DES SUPPORTS INFÉRIEURS. LA SANGLE DOIT AUSSI FIXER LES ROUES.

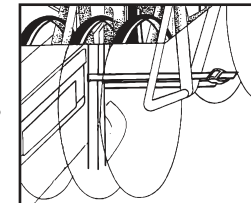

ALLEN
SPORTS

R. A. ALLEN COMPANY, INC.
505 BEACHLAND BLVD.
SUITE 1, #1002
VERO BEACH, FL 32963 USA
CUSTOMERSERVICE@ALLEN.BIKE
WWW.ALLEN.BIKE

©2021 R. A. ALLEN CO., INC., ALL RIGHTS RESERVED

ATTENZIONE: La caduta di biciclette o rastrelliere sulla strada possono causare incidenti gravi con conseguenti lesioni personali: non utilizzare le rastrelliere su veicoli su cui non possono essere montate correttamente come descritto in queste istruzioni.

- La rastrelliera deve essere utilizzata solo su veicoli con attacchi di Classe III o IV 2".
- MAI usare su rimorchi o davanti a veicoli.
- Le biciclette devono essere fissate alla rastrelliera utilizzando cinghie o cinghie aggiuntive se necessario.
- Controllare periodicamente durante l'uso che tutti i bulloni e i perni siano serrati e che la rastrelliera e le biciclette siano ben saldi.
- Non trasportare mai più di 2 biciclette (PORTATA MASSIMA: 63 kg/140 lb) - no tandem, ciclomotori o reclinabili. Le luci posteriori dell'auto devono rimanere visibili.
- Guidare in modo prudente, soprattutto sui dossi. Non usare mai in fuoristrada.
- Non utilizzare se una qualsiasi parte della rastrelliera è danneggiata, usurata o mancante. Contattare R. A. Allen Co., Inc. per le parti di ricambio.

ATTENZIONE: Utilizzare Allen QR520-EB solo in conformità con le normative locali sui veicoli a motore e sul traffico.

- Installare la rastrelliera e caricare le biciclette solo a una distanza di sicurezza dal traffico in movimento.
- Assicurarsi che tutte le rastrelliere e le biciclette siano tenute a distanza di sicurezza dalla strada e dai tubi di scarico caldi.
- Utilizzare il veicolo solo con la rastrelliera in posizione verticale e bloccata.
- Le biciclette non dovrebbero mai estendersi oltre i lati del veicolo.
- Rimuovere la rastrelliera dall'auto o piegare le braccia di trasporto verso il basso quando non in uso.

A. PARTI

LA CONFEZIONE DEL QR520-EB DEVE CONTENERE I SEGUENTI ARTICOLI:

INSERTO A 1 ATTACCO

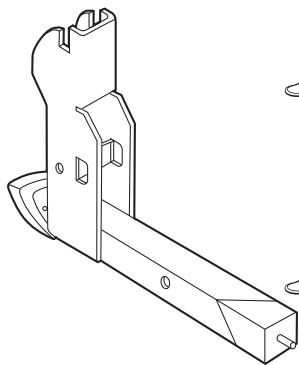

1 ASSEMBLAGGIO BRACCIO DI TRASPORTO

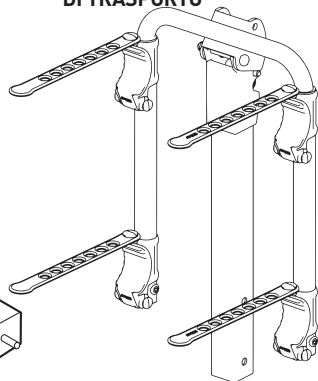

1 MONTANTE

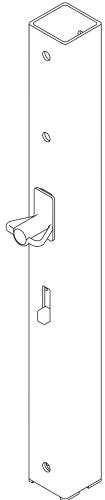

1 COPERTURA DEL DORSO



1 KIT FERRAMENTA, CONTENENTE:

-  2 BULLONI -3/8" X 2 1/2"
-  1 BULLONE-3/8" X 3"
-  DADO DI BLOCCAGGIO DA 3"-3/8"
-  1 PORTACHIAVI
-  2 CHIAVI
-  1 CINGHIA SURE DA 177 CM/70"

B. MONTAGGIO DELLA RASTRELLIERA:

PASSAGGIO 1

- INSERIRE LA PARTE INFERIORE DEL MONTANTE QR NELL'INSERTO DEL GANCIO IN MODO CHE I FORI SULLA PARTE INFERIORE DI OGNI PARTE SIANO ALLINEATI.
- INSERIRE IL BULLONE DA 3/8"X3" ATTRAVERSO IL FORO E INFILARE IL DADO DI BLOCCAGGIO DA 1-3/8" SULL'ESTREMITÀ DEL BULLONE.
- RUOTARE IL MONTANTE RR IN POSIZIONE VERTICALE, IN MODO CHE LA CHIUSURA DI SICUREZZA A SCATTO SIA IN POSIZIONE.
- STRINGERE SALDAMENTE DADO E BULLONE UTILIZZANDO DUE CHIAVI.

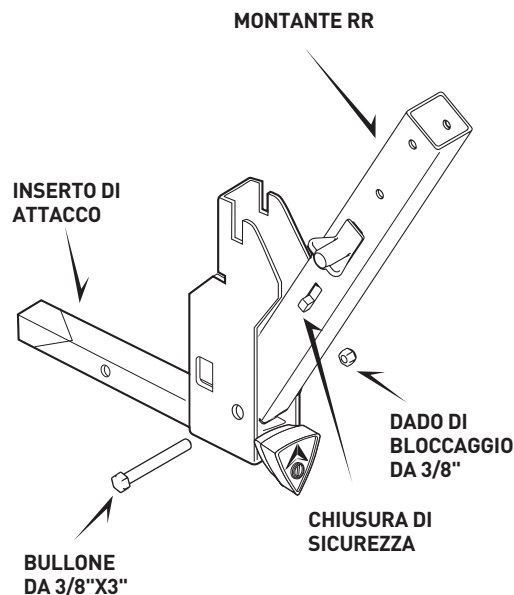

STRUMENTI NECESSARI: CHIAVE 2-9/16" E CHIAVE 2-3/4" O 2 CHIAVI REGOLABILI

PASSAGGIO 2

- INSERIRE IL GRUPPO DEL BRACCIO DI TRASPORTO NELLA PARTE SUPERIORE DEL MONTANTE QR ALLINEANDO I FORI IN OGNI PARTE.
- INSERIRE I BULLONI DA 3/8" X 2 1/2" IN OGNI FORO. E INFILARE IL CONTRODADO DA 1-3/8" SULL'ESTREMITÀ DEI BULLONI.
- STRINGERE SALDAMENTE DADO E BULLONE UTILIZZANDO DUE CHIAVI.

NOTA: UNA VOLTA FINITO, ENTRAMBE LE PARTI DEVONO ESSERE UNITE SALDAMENTE.

IMPORTANTE:

QUANDO LA RASTRELLIERA È IN POSIZIONE VERTICALE. IL FERMO DI FISSAGGIO DEVE ESSERE COMPLETAMENTE INSERITO PER FAR FUNZIONARE CORRETTAMENTE LA RASTRELLIERA.

MONTAGGIO DEL BRACCIO DI TRASPORTO

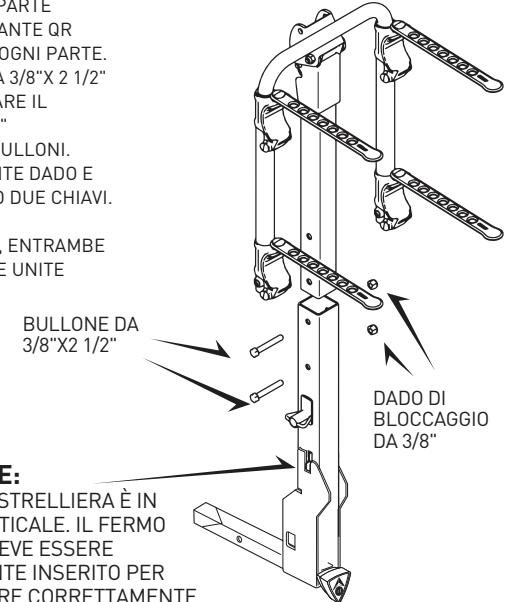

PASSAGGIO 3

INSTALLAZIONE DEL CUSCINETTO DORSALE

CON "ALLEN SPORTS" NELLA POSIZIONE SUPERIORE. ALLINEARE GLI INCASSI PER LE TESTE DEL DADO E DEL BULLONE. E FISSARE IL CUSCINETTO DORSALE IN POSIZIONE SUL MONTANTE VERTICALE DELLA RASTRELLIERA.

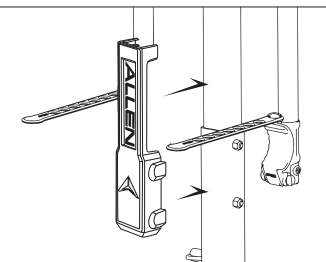

C. INSTALLAZIONE DELLA RASTRELLIERA SUL VEICOLO:

QUESTA RASTRELLIERA DEVE ESSERE UTILIZZATA SOLO SU ATTACCHI DI CLASSE III O IV 2" INSTALLATI PROFESSIONALMENTE SU AUTOMOBILI. NON USARE MAI LA RASTRELLIERA SU UN RIMORCHIO DI ALCUN TIPO.

PASSAGGIO 1: INSERIRE LA CHIAVE NELLA SERRATURA E GIRARE LA CHIAVE IN SENSO ANTIORARIO IN MODO CHE LA MANOPOLA DI BLOCCAGGIO POSSA SERRARE/ALLENARE IL CUNEO DELL'INSERTO DELL'ATTACCO.

RUOTARE LA CHIAVE PER BLOCCARE/SBLOCCARE LA MANOPOLA

IN SENSO ORARIO PER BLOCCARE, IN SENSO ANTIORARIO PER SBLOCCARE

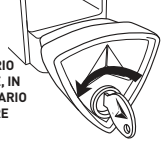

PASSAGGIO 2: RUOTARE LA MANOPOLA DI BLOCCAGGIO IN SENSO ANTIORARIO PER ALLENARE IL CUNEO DELL'INSERTO DELL'ATTACCO.

RUOTARE LA MANOPOLA IN SENSO ANTIORARIO PER ALLENARE IL CUNEO DELL'ATTACCO



PASSAGGIO 3: PREMERE IL PERNO DELLA MOLLA DEL SOLLEVATORE E INSERIRE LA RASTRELLIERA NELL'ATTACCO DELLA RICEVENTE FINO A QUANDO IL PERNO DELLA MOLLA DEL SOLLEVATORE NON SI INNESTA NEL FORO DELLA RICEVENTE DEL VEICOLO.

PASSAGGIO 4: RUOTARE LA MANOPOLA DI BLOCCAGGIO IN SENSO ORARIO PER SERRARE LA RASTRELLIERA ALL'INTERNO DELL'ATTACCO RICEVITORE. ATTENZIONE A NON STRINGERE ECCESSIVAMENTE; UNA RASTRELLIERA FISSATA IN MODO APPROPRIATO DEVE ESSERE LIBERA DA QUALSIASI MOVIMENTO ALL'INTERNO DELL'ATTACCO RICEVITORE.

CUNEO DELL'INSERTO DEL GANCIO

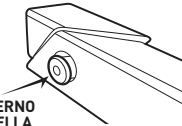

PASSAGGIO 5 (OPZIONALE): INSERIRE LA CHIAVE E RUOTARE IN SENSO ORARIO IN MODO CHE LA MANOPOLA DI CHIUSURA POSSA GIRARE LIBERAMENTE. QUESTO BLOCCA LA TUA RASTRELLIERA AL TUO VEICOLO. PER RIMUOVERE LA RASTRELLIERA DAL VEICOLO. SEGUI I PASSAGGI DA 1 A 3 QUI SOPRA.

PERNO DELLA MOLLA

D. BRACCI DI TRASPORTO PIEGHEVOLI:

- PER PIEGARE LE BRACCIA DI TRASPORTO. STRINGERE INSIEME LE DUE LINGUETTE ROSSE SUL RETRO DEL GRUPPO DEL BRACCIO DI TRASPORTO. RUOTARE I BRACCI DI TRASPORTO IN POSIZIONE VERTICALE.
- I PERNI CONNESSI A QUESTE LINGUETTE DEVONO "SCATTARE" PER TENERE I BRACCI DI TRASPORTO IN POSIZIONE VERTICALE.
- L'INVERSIONE DI QUESTO PROCESSO MANTENERÀ I BRACCI DI TRASPORTO BLOCCATI IN BASSO.
- SE ENTRAMBI I PERNI DELLA RASTRELLIERA NON AGGANCIANO CORRETTAMENTE I BRACCI DI TRASPORTO IN POSIZIONE VERTICALE. NON USARE LA RASTRELLIERA. CONTATTARE R.A. ALLEN CO.

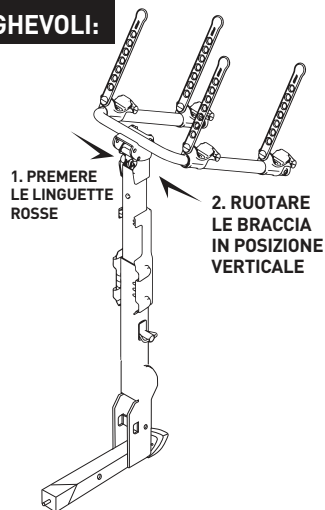

1. PREMERE LE LINGUETTE ROSSE

2. RUOTARE LE BRACCIA IN POSIZIONE VERTICALE

E. CARICARE BICICLETTE SULLA RASTRELLIERA:

- RIMUOVERE TUTTI GLI OGGETTI CHE POSSONO CADERE DALLE BICICLETTE (POMPE, BORSE, ECC.) E CONTROLLARE CHE TUTTI I MOZZI A SGANCIO RAPIDO SIANO BEN STRETTI.
- CARICARE LA PRIMA BICICLETTA CON LA CATENA E GLI INGRANAGGI RIVOLTI DALL'ALTRA PARTE DELLA RASTRELLIERA. ASSICURARSI CHE LE BICICLETTE NON VENGANO A CONTATTO CON IL VEICOLO.
- CARICARE LE BICICLETTE SUCCESSIVE ALTERNANDONE L'ORIENTAMENTO. PER UNA MIGLIORE DISTRIBUZIONE DEL PESO, CARICARE PRIMA LE BICICLETTE PIÙ PESANTI. CON LE BICICLETTE PIÙ LEGGERE ALL'ESTERNO. AGGIUNGERE UN'IMBOTTITURA TRA I PUNTI DI CONTATTO DELLE BICICLETTE. SE NECESSARIO.
- DOPO AVER CARICATO LE BICICLETTE, VERIFICARE CHE TUTTA LA RASTRELLIERA SIA SICURA, CHE TUTTI I BULLONI SIANO SERRATI E CHE LA RASTRELLIERA SIA SALDAMENTE IN POSIZIONE. LA VISIONE FUORI DAL LUNOTTO PUÒ ESSERE LIMITATA - USARE GLI SPECCHIETTI LATERALI QUANDO SI FA RETROMARCIA.

NOTA SPECIALE SULL'INSTALLAZIONE DI TELAI DA DONNA:

POSIZIONARE UN BRACCIO DI TRASPORTO SOTTO IL TUBO SUPERIORE ANTERIORE. CON L'ALTRO BRACCIO DI TRASPORTO. RUOTARE L'INCAVO DI FISSAGGIO E COLLOCARE IL BRACCIO DI TRASPORTO NELLO SPAZIO DIETRO IL TUBO DEL SEDILE E SOTTO IL SEDILE POSTERIORE. PER QUESTA APPLICAZIONE CONSIGLIAMO ANCHE LA **BARRA ADATTATORE ALLEN 900B**.

F. FISSAGGIO DELLE BICICLETTE ALLA RASTRELLIERA:

TUTTE LE BICICLETTE DEVONO ESSERE LEGATE IN SICUREZZA ALLA RASTRELLIERA. UTILIZZARE CINGHIE DI FISSAGGIO INDIVIDUALI. O CINGHIE AGGIUNTIVE SE NECESSARI.

1. POSIZIONARE LA BICICLETTA NELL'INCAVO.

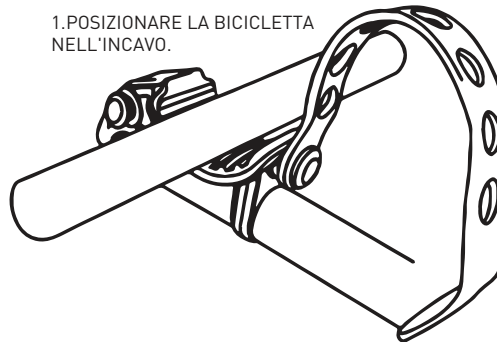

2. TIRARE LA CINGHIA DI BLOCCAGGIO VERSO IL BASSO.



3. UTILIZZARE LA CINGHIA DA 177 CM/70" PER TIRARE TUTTE LE BICICLETTE VICINO ALLE STAFFE INFERIORI. LA CINGHIA DEVE ASSICURARE ANCHE LE RUOTE.

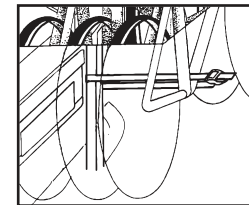

ALLEN SPORTS®

R. A. ALLEN COMPANY, INC.
505 BEACHLAND BLVD.
SUITE 1, #1002
VERO BEACH, FL 32963 USA
CUSTOMERSERVICE@ALLEN.BIKE
WWW.ALLEN.BIKE

©2021 R. A. ALLEN CO., INC., ALL RIGHTS RESERVED