

WARNING: Bikes or rack falling in road can cause serious accidents resulting in bodily injury—do not use rack on any vehicle on which it can not be properly mounted as described in this instruction sheet.

- Rack must be completely set up to safely transport bicycles.
- Top hooks must be completely hooked over solid metal edges at top/ front of trunk lid or rear door—never hook to rain gutters, roof racks, vertical glass, rubber or plastic moldings.
- Never use on front of vehicle. Mount rack only with bottom foot on a rigid surface of car (never on glass), and with bottom foot fully extended.
- Max capacity of rack is 2 Bicycles (**MAX CAPACITY: 70 LB**) - no tandems, mopeds, or recumbents.
- Bikes must be securely tied to rack. Use bike tie-downs, or additional straps if necessary.
- Car tail lights must remain visible. Drive conservatively, especially over bumps. Never use off-road. Remove rack from vehicle when not in use.
- Do not use if any part of the rack is damaged, worn, or missing. Contact R. A. Allen Co., Inc. for replacement parts.

CAUTION: Use Allen MT2 only in accordance with local motor vehicle and traffic regulations.

- To avoid damage to rear door or trunk, do not open trunk or rear door when hooks or rack are in place.
- Install rack and load bicycles only at a safe distance away from moving traffic.
- Only rubber feet and rack should come into contact with car.
- Make sure that all of rack and bicycles are kept at a safe distance from road and hot exhaust.
- Remove rack from car when not in use

A. SETTING UP RACK:

NOTE: TO RETURN RACK TO FOLDED POSITION, REVERSE STEPS BELOW.

1. START WITH RACK IN A FOLDED POSITION

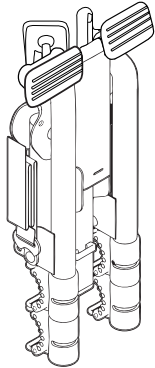

2. ROTATE TIE-DOWNS, AND
3. FULLY EXTEND BOTTOM FOOT

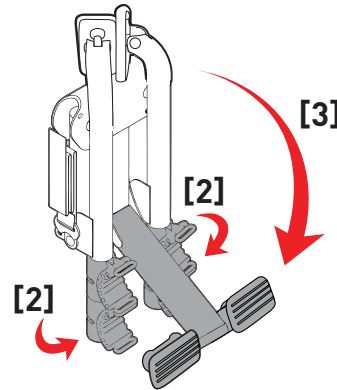

4. ROTATE BOTH TOP FEET DOWN BY 90 DEGREES TO OPEN, FULLY ENGAGING PINS

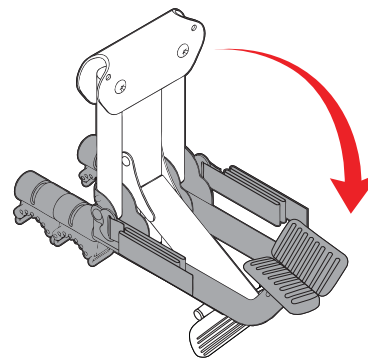

5. ROTATE CARRY ARMS INTO AN UPRIGHT POSITION, FULLY ENGAGING POP-UP PINS

6. RELEASE POP-UP PINS ON FRONT FEET AND EXTEND CARRY ARMS, MAKING CERTAIN THAT POP-UP PINS FULLY ENGAGE WHEN ARMS ARE IN EXTENDED POSITION.

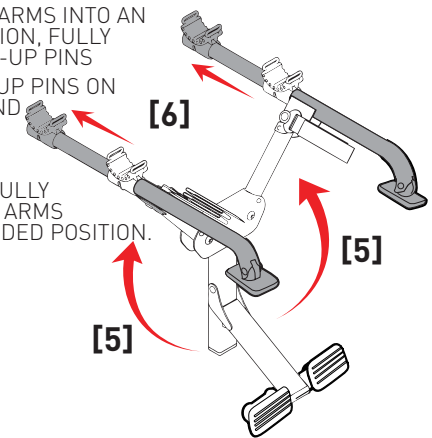

B. BEFORE INSTALLING RACK:

1. MAKE SURE THAT CONTACT SURFACES BETWEEN CAR AND RUBBER FEET ARE THOROUGHLY CLEAN AND FREE OF DIRT. RACK PADS WILL PICK UP DIRT AND SAND IF PLACED ON THE GROUND BEFORE INSTALLATION.
2. MAKE SURE THAT ALL BUCKLES ARE THREADED AS SHOWN ON RIGHT.
3. TIE A HALF-HITCH KNOT BELOW BUCKLE FOR SAFETY ONCE TOP STRAP LENGTH IS SET
4. INSPECT ALL STRAPS TO MAKE SURE THAT THEY ARE NOT WORN OR DAMAGED IN ANY WAY.

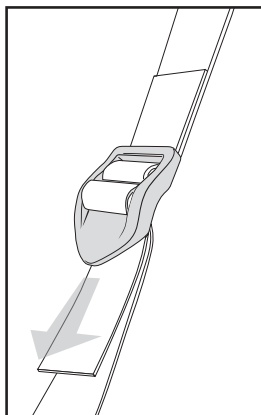

C. INSTALLING RACK ON VEHICLE:

1. TOP HOOKS MUST BE COMPLETELY HOOKED OVER METAL EDGES AT TOP OF TRUNK, REAR DOOR, OR HATCHBACK. NEVER HOOK TO RAIN GUTTERS, ROOF RACKS, VERTICAL GLASS OR PLASTIC MOLDINGS. OPEN TRUNK/ HATCH SLIGHTLY FOR EASIEST ATTACHMENT OF HOOKS. MAKE SURE THAT HOOKS DO NOT BIND WHEN TRUNK/ HATCH IS OPENED. BINDING HOOKS WILL DAMAGE VEHICLE.
2. SET LENGTH OF TOP STRAPS TO POSITION RACK WITH ITS CARRY ARMS INCLINED SLIGHTLY UPWARDS, AND HIGH ENOUGH TO KEEP BIKES AWAY FROM ROAD AND EXHAUST.
3. ONCE THE LENGTH OF THE TOP STRAPS ARE SET, THE BOTTOM FOOT ASSEMBLY SHOULD BE HELD AGAINST THE VEHICLE IN ITS COMPLETELY OPEN POSITION. IT IS IMPORTANT THAT THE BOTTOM RUBBER PADS ARE INSTALLED ON THE VEHICLE IN A LOCATION WHERE THERE IS PROPER SUPPORT. THE BOTTOM FEET SHOULD NEVER BE INSTALLED ON GLASS.
4. COMPLETELY HOOK BOTTOM HOOKS TO A METAL EDGE BELOW BUMPER, OR AT THE BOTTOM OF THE TRUNK/ REAR DOOR. IF THERE IS NO METAL EDGE BELOW BUMPER, SEE ALTERNATE METHOD FOR BOTTOM HOOK ATTACHMENT ON THE NEXT PAGE.
5. COMPLETELY TIGHTEN BOTTOM STRAPS BY PULLING ON FREE END OF STRAP UNTIL ELASTIC PORTION OF STRAP IS FULLY STRETCHED.
6. ONCE THE BOTTOM STRAP IS IN PLACE, YOU SHOULD INSTALL THE LEFT AND RIGHT SIDE STRAPS. FIRST IT IS IMPORTANT TO MAKE SURE THAT YOU USE THE CORRECT STRAPS FOR THIS - THE SIDE STRAPS ARE THE STRAPS WITH THE SMALL METAL HOOKS THAT ARE LABELED "SIDE STRAPS". THE HOOKS ON THESE STRAPS SHOULD BE ATTACHED TO THE LEFT AND RIGHT SIDE OF THE TRUNK/ REAR DOOR. ONCE THE HOOKS ARE IN PLACE, COMPLETELY TIGHTEN THE STRAPS BY PULLING ON THE FREE END OF THE STRAPS.

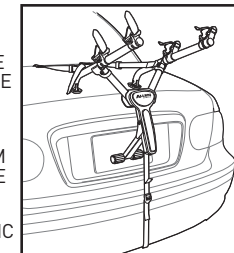

MT2 on SEDAN

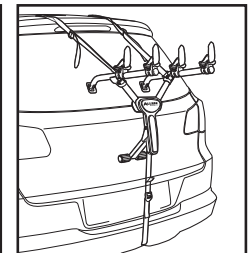

MT2 on SUV

SECURING TOP HOOKS ON VEHICLES WITHOUT ADEQUATE CLEARANCE AT THE TOP EDGE OF REAR TRUNK/ HATCH: CAREFULLY PLACE TOP HOOKS INSIDE OF VEHICLE (JUST INSIDE OF TOP EDGE OF REAR TRUNK/ HATCH). CAREFULLY CLOSE REAR TRUNK/ HATCH ON TOP STRAPS EXTENDING FROM TOP HOOKS, MAKING CERTAIN THAT HOOKS OR BUCKLES DO NOT BIND BETWEEN FRAME AND REAR DOOR. IMPORTANT: WITH REAR DOOR CLOSED, PULL TOP STRAPS TO BRING HOOKS TIGHT AGAINST INSIDE OF VEHICLE. RE-THREAD TOP STRAPS AS SHOWN IN SECTION B AND MOUNT RACK ON VEHICLE.

D. ALTERNATE METHOD #1 FOR BOTTOM STRAP:

USE IF THERE IS NO METAL EDGE BELOW BUMPER FOR ATTACHMENT OF HOOKS

1. REMOVE BOTTOM STRAP FROM BOTTOM STRAP BRACKET, AND THREAD BOTTOM STRAP THROUGH SLOT IN SPINE COVER. ATTACH HOOK TO LOWER EDGE OF TRUNK/ REAR HATCH. TIGHTEN BOTTOM STRAP.

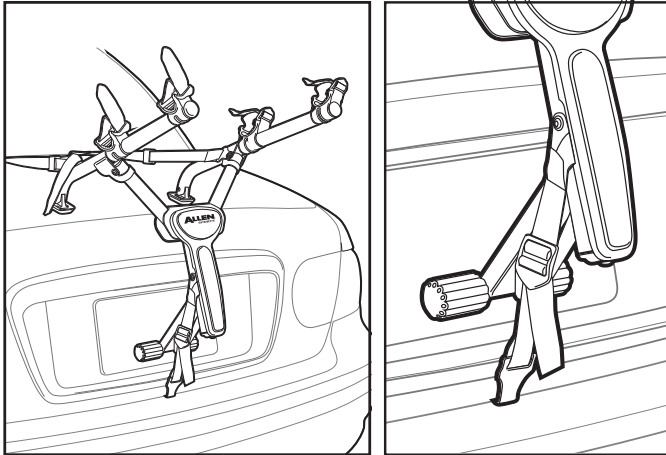

E. ALTERNATE METHOD #2 FOR BOTTOM STRAP:

USE IF THERE IS NO METAL EDGE BELOW BUMPER FOR ATTACHMENT OF HOOKS

1. BEFORE INSTALLING RACK ON VEHICLE, REMOVE BOTTOM STRAPS OPEN TRUNK SLIGHTLY AND PLACE BOTTOM HOOKS JUST INSIDE OF TRUNK/HATCH. CAREFULLY CLOSE TRUNK ON BOTTOM STRAP. PULL STRAPS TO BRING HOOKS AGAINST THE INSIDE OF TRUNK. MOUNT RACK ONTO CAR AS DESCRIBED IN **SECTION C**. RETHREAD BOTTOM STRAPS AND TIGHTEN.

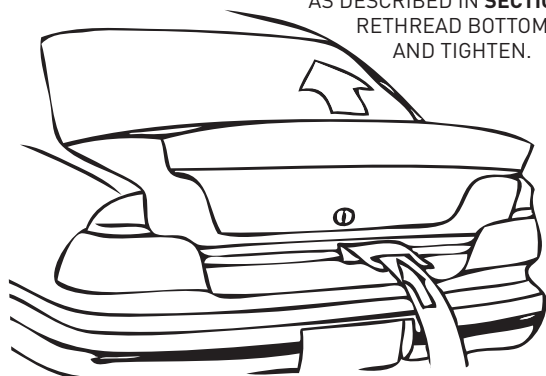

F. LOADING BICYCLES ON RACK:

1. REMOVE ALL LOOSE ITEMS FROM BICYCLES (PUMPS, BAGS, ETC.), AND CHECK THAT ALL QUICK RELEASE HUBS ARE TIGHT.
2. LOAD FIRST BICYCLE INTO THE FIRST TIE-DOWN POSITION (THE ONE CLOSEST TO VEHICLE) WITH ITS CHAIN AND GEARS FACING AWAY FROM RACK. MAKE SURE THAT BICYCLES DO NOT COME IN CONTACT WITH VEHICLE.
3. LOAD SUBSEQUENT BICYCLES IN ALTERNATING DIRECTIONS. FOR BEST WEIGHT DISTRIBUTION, LOAD HEAVIEST BICYCLES FIRST, WITH LIGHTER BICYCLES ON THE OUTSIDE. ADD PADDING BETWEEN BICYCLE CONTACT POINTS, IF NECESSARY.
4. AFTER BICYCLES ARE LOADED, CHECK THAT ENTIRE RACK IS SECURE, AND THAT THE RACK IS FIRMLY IN PLACE. VISION OUT OF REAR WINDOW MAY BE RESTRICTED—USE SIDE MIRRORS ACCORDINGLY WHEN BACKING UP.

SPECIAL NOTE ON INSTALLING WOMEN'S STYLE FRAMES:

PLACE ONE CARRY ARM UNDER FRONT TOP TUBE. WITH THE OTHER CARRY ARM, ROTATE TIE-DOWN CRADLE, AND PLACE CARRY IN SPACE BEHIND SEAT TUBE AND BELOW REAR DOWN-STAY. THE **ALLEN 900B ADAPTOR BAR** IS ALSO RECOMMENDED FOR THIS APPLICATION.

G. SECURING BIKES TO RACK:

ALL BIKES MUST BE SECURELY TIED TO RACK. USE INDIVIDUAL TIE-DOWN STRAPS, OR ADDITIONAL STRAPS IF NECESSARY.

1. PLACE BICYCLE IN CRADLE.

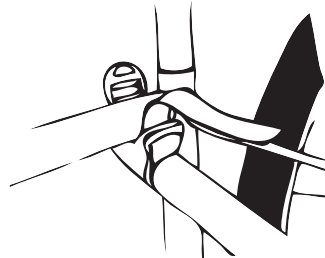

2. THREAD STRAPS.

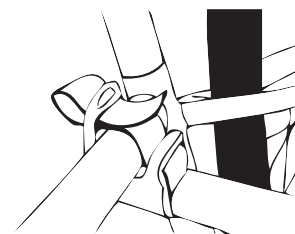

3. PULL STRAP TIGHT.

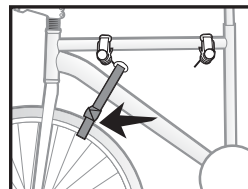
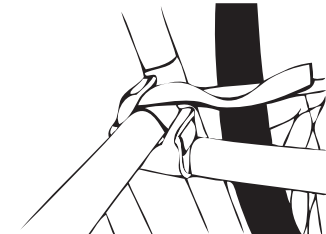

IMPORTANT:

SECURE FRONT WHEEL OF INSIDE BICYCLE WITH EXCESS BOTTOM STRAP, OR ADDITIONAL STRAPS TO PREVENT WHEEL FROM COMING INTO CONTACT WITH VEHICLE.



ALLEN SPORTS

R. A. ALLEN COMPANY, INC.
505 BEACHLAND BLVD.
SUITE 1, #1002
VERO BEACH, FL 32963 USA
CUSTOMERSERVICE@ALLEN.BIKE
WWW.ALLEN.BIKE

©2021 R. A. ALLEN CO., INC., ALL RIGHTS RESERVED

WARNUNG: Auf die Straße fallende Fahrräder oder Fahrradträger können schwere Unfälle verursachen, die zu Körperverletzungen führen können. Verwenden Sie den Fahrradträger nicht auf Kraftfahrzeugen, an denen er nicht ordnungsgemäß, wie in dieser Bedienungsanleitung beschrieben, befestigt werden kann.

- Der Fahrradträger muss vollständig für den sicheren Transport von Fahrrädern eingerichtet sein.
- Die oberen Haken müssen vollständig über die massiven Metallkanten oben / vorne am Kofferraumdeckel oder an der Heckklappe eingehängt werden. Haken Sie sie niemals an Regenrinnen, Dachgepäckträgern, vertikalen Scheiben, Gummi- oder Kunststoffleisten ein.
- Niemals an der Vorderseite des Fahrzeugs verwenden. • Befestigen Sie den Fahrradträger nur mit dem unteren Fuß auf einer festen Oberfläche des Fahrzeugs (niemals auf Glas) und mit vollständig ausgefahrenem unteren Fuß.
- Die maximale Kapazität des Fahrradträgers beträgt 1 Fahrrad (**MAXIMALE KAPAZITÄT: 32 KG**) - keine Tandems, Mopeds oder Liegeräder.
- Die Fahrräder müssen sicher auf dem Fahrradträger befestigt sein. Verwenden Sie bei Bedarf Fahrradzurrgurte oder zusätzliche Gurte.
- Die Autorücklichter müssen sichtbar bleiben. Fahren Sie vorsichtig, besonders über Unebenheiten. Niemals im Gelände benutzen. Bauen Sie den Fahrradträger vom Fahrzeug ab, wenn Sie ihn nicht verwenden.
- Nicht verwenden, wenn ein Teil des Fahrradträgers beschädigt ist, abgenutzt ist oder fehlt. Kontaktieren Sie R. A. Allen Co., Inc. für Ersatzteile.

VORSICHT: Verwenden Sie Allen MT1 nur in Übereinstimmung mit den örtlichen Kraftfahrzeug- und Verkehrsvorschriften.

- Um Schäden an der hinteren Tür oder am Kofferraum zu vermeiden, öffnen Sie den Kofferraum oder die hintere Tür nicht, wenn Haken oder der Fahrradträger angebracht sind.
- Montieren Sie den Fahrradträger und laden Sie die Fahrräder nur in sicherem Abstand vom Verkehr auf.
- Mit dem Fahrzeug dürfen nur die Gummifüße und Haken des Fahrradträgers in Kontakt kommen.
- Stellen Sie sicher, dass der gesamte Fahrradträger und alle Fahrräder in einem sicherem Abstand von der Straße und dem heißen Auspuff transportiert werden.
- Bauen Sie den Fahrradträger vom Auto ab, wenn Sie ihn nicht verwenden

A. FAHRRADTRÄGER MONTIEREN:

HINWEIS: UM DEN FAHRRADTRÄGER WIEDER IN DIE EINGEKLAHPTE POSITION ZU BRINGEN, FÜHREN SIE DIE SCHRITTE UNTEN IN UMGEKEHRTER REIHENFOLGE DURCH.

1. BEGINNEN SIE MIT DEM EINGEKLAHPTEN FAHRRADTRÄGER

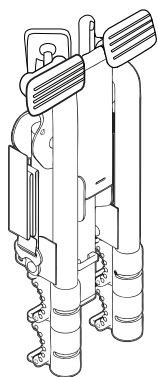

2. DREHEN SIE DIE ZURRGURTEAUFNAHME UND 3. FAHREN SIE DEN UNTEREN FUSS VOLLSTÄNDIG AUS

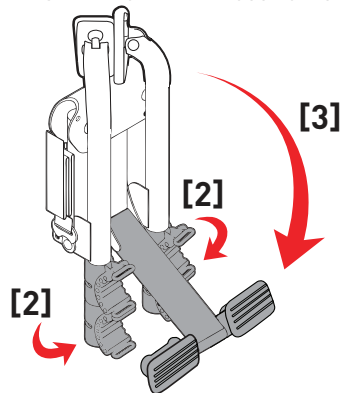

4. DREHEN SIE ZUM ÖFFNEN BEIDE OBEREN FÜSSE UM 90 GRAD NACH UNTEN, BIS DIE STIFTE VOLLSTÄNDIG EINRASTEN

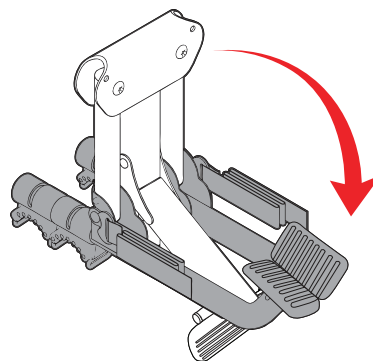

5. DREHEN SIE DIE TRAGARME IN EINE AUFRECHTE POSITION, BIS DIE POP-UP-STIFTE VOLLSTÄNDIG EINRASTEN

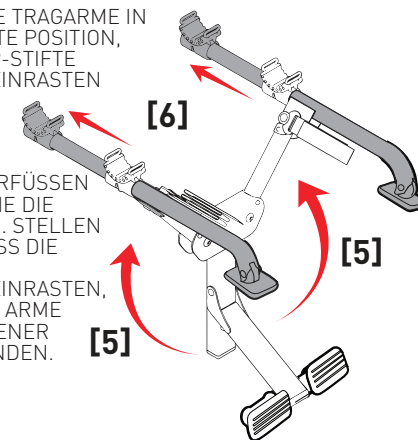

6. LÖSEN SIE DIE POP-UP-STIFTE AN DEN VORDERFÜSSEN UND FAHREN SIE DIE TRAGARME AUS. STELLEN SIE SICHER, DASS DIE POP-UP-STIFTE VOLLSTÄNDIG EINRASTEN, WENN SICH DIE ARME IN AUSGEFAHRENER POSITION BEFINDEN.

B. VOR DER BEFESTIGUNG DES FAHRRADTRÄGERS:

1. STELLEN SIE SICHER, DASS DIE KONTAKTFLÄCHEN ZWISCHEN AUTO UND GUMMIFÜSSEN ABSOLUT SAUBER UND FREI VON SCHMUTZ SIND. DIE UNTERLAGEN DES FAHRRADTRÄGERS NEHMEN SCHMUTZ UND SAND AUF, WENN SIE VOR DER INSTALLATION AUF DEN BODEN GELEGT WERDEN.

2. STELLEN SIE SICHER, DASS ALLE SCHNALLEN WIE RECHTS ABGEBILDET ANGEORDNET SIND.

3. ZUR SICHERHEIT EINEN HALBEN KNOTEN UNTER DER SCHNALLE KNÜPFEN, SOBALD DIE OBERE GURTLÄNGE EINGESTELLT IST

4. ÜBERPRÜFEN SIE ALLE GURTE, UM SICHERZUSTELLEN, DASS SIE IN KEINER WEISE VERSCHLISSEN ODER BESCHÄDIGT SIND.

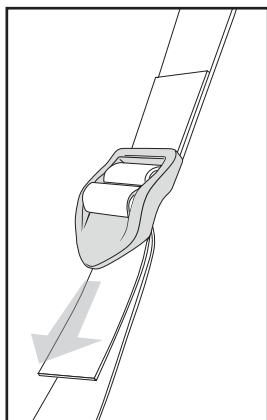

C. FAHRRADTRÄGER AM FAHRZEUG BEFESTIGEN:

1. DIE OBEREN HAKEN MÜSSEN VOLLSTÄNDIG ÜBER DIE METALLKANTEN AM OBEREN ENDE DES KOFFERRAUMS EINGEHAKT WERDEN. HINTERTÜR ODER HECKKLAPPE. NIEMALS AN DACHRINNEN HÄNGEN. DACHTRÄGER. VERTIKALE FORMTEILE AUS GLAS ODER KUNSTSTOFF. ÖFFNEN SIE DEN KOFFERRAUM / DIE HECKKLAPPE LEICHT FÜR EIN EINFACHSTES BEFESTIGEN DER HAKEN. STELLEN SIE SICHER, DASS SICH DIE HAKEN NICHT VERKLEMMEN, WENN DER KOFFERRAUM / DIE HECKKLAPPE GEÖFFNET WIRD. EINGEKLEMMTE HAKEN BESCHÄDIGEN DAS FAHRZEUG.

2. STELLEN SIE DIE LÄNGE DER OBEREN GURTE SO EIN, DASS DER FAHRRADTRÄGER MIT SEINEN TRAGARMEN LEICHT NACH OBEN GENEIGT POSITIONIERT IST, UM DIE FAHRRÄDER VON DER STRASSE UND VOM AUSPUFF FERNZUHALTEN.

3. SOBALD DIE LÄNGE DER OBEREN GURTE EINGESTELLT IST, SOLLTE DIE UNTERE FUSSBAUGRUPPE VOLLSTÄNDIG GEÖFFNET GEGEN DAS FAHRZEUG GEHALTEN WERDEN. ES IST WICHTIG, DASS DIE UNTEREN GUMMIPUFFER AUF DEM FAHRZEUG IN EINER POSITION BEFESTIGT WERDEN, WO SIE DEN FAHRRADTRÄGER ABSTÜTZEN. DIE UNTEREN FÜSSE DÜRFEN NIEMALS AUF EINER GLASSSCHEIBE BEFESTIGT WERDEN.

4. HAKEN SIE DIE UNTEREN HAKEN VOLLSTÄNDIG AN EINER METALLKANTE UNTERHALB DER STOSSTANGE EIN. ODER AN DER UNTERSEITE DER KOFFERRAUM-/HECKTÜR. FALLS KEINE METALLKANTE UNTER DER STOSSTANGE VORHANDEN IST. SIEHE ALTERNATIVE METHODE FÜR DIE BEFESTIGUNG DER UNTEREN HAKEN AUF DER NÄCHSTEN SEITE.

5. ZIEHEN SIE DIE UNTEREN GURTE VOLLSTÄNDIG AM LOSEN ENDE FEST, BIS DER ELASTISCHE TEIL DES GURTES STRAFF GESPANNT IST.

6. ONCE THE BOTTOM STRAP IS IN PLACE, YOU SHOULD INSTALL THE LEFT AND RIGHT SIDE STRAPS.

FIRST IT IS IMPORTANT TO MAKE SURE THAT YOU USE THE CORRECT STRAPS FOR THIS - THE SIDE STRAPS ARE THE STRAPS WITH THE SMALL METAL HOOKS THAT ARE LABELED "SIDE STRAPS". THE HOOKS ON THESE STRAPS SHOULD BE ATTACHED TO THE LEFT AND RIGHT SIDE OF THE TRUNK/ REAR DOOR. ONCE THE HOOKS ARE IN PLACE, COMPLETELY TIGHTEN THE STRAPS BY PULLING ON THE FREE END OF THE STRAPS.

BEFESTIGEN SIE DIE OBEREN HAKEN AN FAHRZEUGEN OHNE ANGEMESSENEN ABSTAND AN DER OBEREN KANTE HINTEN AM KOFFERRAUM / AN DER HECKKLAPPE: PLATZIEREN SIE DIE OBEREN HAKEN VORSICHTIG IM FAHRZEUGINNEREN (GERADE INNERHALB DER OBEREN KANTE DES KOFFERRAUMS / DER HECKKLAPPE). SCHLIESSEN SIE DEN KOFFERRAUM / DIE HECKKLAPPE VORSICHTIG ÜBER DEN OBEREN GURTEN. DIE VON DEN OBEREN HAKEN AUSGEHEN. STELLEN SIE SICHER, DASS SICH KEINE HAKEN ODER SCHNALLEN ZWISCHEN DEM RAHMEN UND DER HECKKLAPPE VERKLEMMEN. WICHTIG: BEI GESCHLOSSENER HINTERTÜR. ZIEHEN SIE AN DEN OBEREN GURTEN, UM DIE HAKEN FEST GEGEN DAS INNERE DES FAHRZEUGS ZU DRÜCKEN. FÄDELN SIE DIE OBEREN GURTE WIEDER EIN, WIE IM ABSCHNITT FAHRRADTRÄGER AM FAHRZEUG BEFESTIGEN, ABGEBILDET.

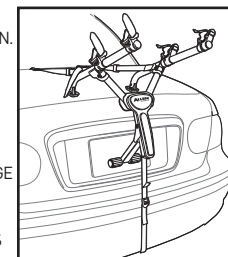

MT2 auf LIMOUSINE

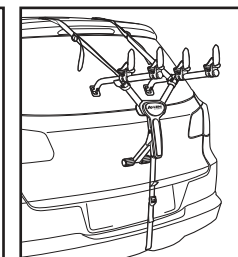

MT2 auf SUV

D. ALTERNATIVE METHODE 1 FÜR DEN UNTEREN GURT:

VERWENDEN SIE DIESE IN DEM FALL, DASS SICH UNTER DER STOSSTANGE KEINE METALLKANTE ZUM ANBRINGEN VON HAKEN BEFINDET

1. ENTFERNEN SIE DEN UNTEREN GURT VON DER TRITTBANDHALTERUNG UND FÄDELN SIE DEN UNTEREN GURT DURCH DEN SCHLITZ IN DER RÜCKENABDECKUNG. BEFESTIGEN SIE DEN HAKEN AN DER UNTEREN KANTE DES KOFFERRAUMS / DER HECKKLAPPE. ZIEHEN SIE DEN UNTEREN GURT FEST.

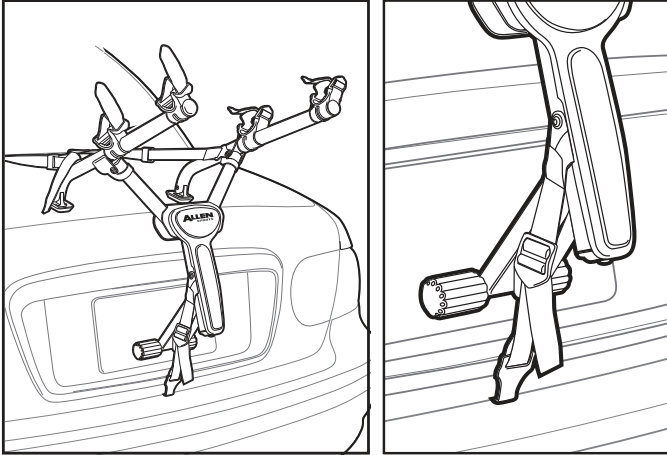

E. ALTERNATIVE METHODE 2 FÜR DEN UNTEREN GURT:

VERWENDEN SIE DIESE IN DEM FALL, DASS SICH UNTER DER STOSSTANGE KEINE METALLKANTE ZUM ANBRINGEN VON HAKEN BEFINDET

1. BEVOR DER FAHRADTRÄGER AM FAHRZEUG BEFESTIGT WIRD, ENTFERNEN SIE DIE UNTEREN GURTE, ÖFFNEN SIE DEN KOFFERRAUM LEICHT UND ZIEHEN SIE DIE UNTEREN HAKEN DIREKT IN DEN KOFFERRAUM / DIE HECKKLAPPE. SCHLIESSEN SIE DEN KOFFERRAUM VORSICHTIG ÜBER DEM GURT. ZIEHEN SIE AN DEN GURTEN, UM DIE HAKEN GEGEN DIE INNENSEITE DES KOFFERRAUMS ZU BRINGEN. MONTIEREN SIE DEN FAHRADTRÄGER AN DAS FAHRZEUG, WIE IN **ABSCHNITT C** BESCHRIEBEN. FÄDELN SIE DIE UNTEREN GURTE NEU EIN UND ZIEHEN SIE SIE FEST.



F. FAHRRÄDER AUF DEM FAHRADTRÄGER BEFESTIGEN:

1. ENTFERNEN SIE ALLE LOSEN GEGENSTÄNDE VON DEN FAHRRÄDERN (LUFTPUMPEN, TASCHEN, USW.) UND PRÜFEN SIE, OB ALLE SCHNELLSPANNER FEST ANGEZOGEN SIND.
2. LADEN SIE DAS ERSTE FAHRRAD MIT DER KETTE UND DEN ZAHNRÄDERN VOM FAHRADTRÄGER ABGEWANDT IN DIE ERSTE POSITION (DIE, DIE DER FAHRZEUGMITTE AM NÄCHSTEN IST). STELLEN SIE SICHER, DASS DIE FAHRRÄDER DAS FAHRZEUG NICHT BERÜHREN.
3. LADEN SIE WEITERE FAHRRÄDER ABWECHSELND IN DIE JEWEILS ENTGEGENGESETZTE RICHTUNG. FÜR BESTE GEWICHTSVERTEILUNG, VERLADEN SIE ZUERST DIE SCHWERSTEN FAHRRÄDER, UND DIE LEICHTEREN FAHRRÄDER AUF DER AUSSENSEITE. BENUTZEN SIE ZWISCHEN DEN BERÜHRUNGSPUNKTEN DER FAHRRÄDER POLSTER, FALLS NOTWENDIG.
4. NACHDEM DIE FAHRRÄDER VERLADEN WURDEN, ÜBERPRÜFEN SIE, OB DER GESAMTE FAHRADTRÄGER SICHER SITZT UND DASS DER FAHRADTRÄGER FEST AN SEINEM PLATZ SITZT. DIE SICHT AUS DEM HECKFENSTER KANN EINGESCHRÄNKT SEIN, WESHALB ZUSÄTZLICH DIE AUSSENSPIEGEL ZU BEACHTEN SIND.

BESONDERER HINWEIS ZUR BEFESTIGUNG VON DAMENRÄDERN:

POSITIONIEREN SIE EINEN TRAGARM UNTER DAS VÖRDERE OBERROHR. DREHEN SIE MIT DEM ANDEREN TRAGARM DIE ZURRGURTEAUFNAHME. POSITIONIEREN DIE DEN TRÄGER HINTER DAS SITZROHR UNTERHALB VOM HINTEREN DOWN-STAY. AUCH WIRD DER **ALLEN 900B ADAPTERSTAB** FÜR DIESE ANWENDUNG EMPFOHLEN.

G. SICHERN VON FAHRRÄDERN AUF DEM FAHRADTRÄGER:

ALLE FAHRRÄDER MÜSSEN SICHER AUF DEM FAHRADTRÄGER BEFESTIGT SEIN. VERWENDEN SIE BEI BEDARF FAHRRADZURRGURTE ODER ZUSÄTZLICHE GURTE.

1. STELLEN SIE DAS FAHRRAD IN DIE AUFNAHME.

2. FÄDELN SIE DIE GURTE EIN.

3. ZIEHEN SIE DEN GURT FEST.

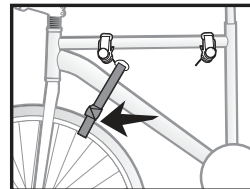
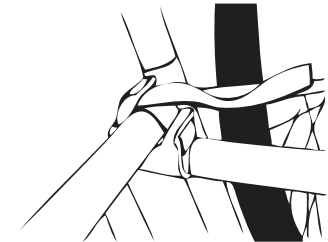
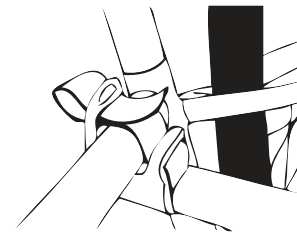
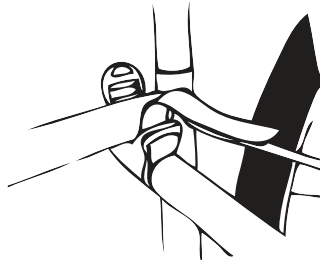

WICHTIG:

SICHERN SIE DAS VÖRDERE RAD MIT DEM UNTEREN GURT, DEN SIE DURCH DIE FELGE ZIEHEN. ODER ZUSÄTZLICHE GURTE, UM ZU VERHINDERN, DASS DAS RAD MIT DEM AUTO IN KONTAKT KOMMT.



ALLEN
SPORTS

R. A. ALLEN COMPANY, INC.
505 BEACHLAND BLVD.
SUITE 1, #1002
VERO BEACH, FL 32963 USA
CUSTOMERSERVICE@ALLEN.BIKE
WWW.ALLEN.BIKE

©2021 R. A. ALLEN CO., INC., ALL RIGHTS RESERVED

ADVERTENCIA: La caída de las bicicletas o el portabicicletas en la carretera podría causar accidentes graves que resulten en lesiones corporales; no utilice el portabicicletas en ningún vehículo en el que no se pueda montar correctamente, tal como se describe en esta hoja de instrucciones.

- El portabicicletas debe estar completamente instalado para transportar bicicletas de forma segura.
- Los ganchos superiores deben estar completamente enganchados en los bordes de metal sólido en la parte superior/delantera de la tapa del maletero o de la puerta trasera; nunca los enganche en canaletas de lluvia, portaequipajes de techo, vidrios verticales, ni molduras de goma o plástico.
- Nunca lo use en la parte delantera del vehículo. Monte el portabicicletas con los pies inferiores sobre una superficie rígida del automóvil (nunca sobre un vidrio) y con el ensamblaje de los pies inferiores completamente extendido.
- La capacidad máxima del portabicicletas es 1 bicicleta [**CAPACIDAD MÁXIMA: 70 LB**]; no lleve ciclomotores, bicicletas tándem, ni reclinadas.
- Las bicicletas deben estar bien atadas al portabicicletas. Use amarres para bicicletas o correas adicionales si es necesario.
- Las luces traseras del automóvil deben permanecer visibles. Conduzca con cuidado, especialmente sobre baches. Nunca use todoterreno. Retire el portabicicletas del vehículo cuando no esté en uso.
- No utilice el portabicicletas si alguna parte está dañada, gastada o falta. Contacte a R. A. Allen Co., Inc. por piezas de repuesto.

PRECAUCIÓN: Utilice Allen MT2 únicamente de acuerdo con las normas locales de vehículos motorizados y de tráfico.

- Para evitar dañar la puerta trasera o el maletero, no abra el maletero o la puerta trasera cuando los ganchos o el portabicicletas estén en su lugar.
- Instale el portabicicletas y cargue las bicicletas solo a una distancia segura del tráfico en movimiento.
- Solo las bases goma y los ganchos del portabicicletas deben entrar en contacto con el vehículo.
- Asegúrese de que tanto el portabicicletas y las bicicletas se mantengan a una distancia segura de la carretera y del escape caliente.
- Retire el portabicicletas del automóvil cuando no esté en uso

A. INSTALACIÓN DEL PORTABICICLETAS:

NOTA: PARA REGRESAR EL PORTABICICLETAS A LA POSICIÓN DE PLEGADO, REVISE LOS PASOS MÁS ABAJO.

1. COMIENCE CON EL PORTABICICLETAS EN POSICIÓN DE PLEGADO

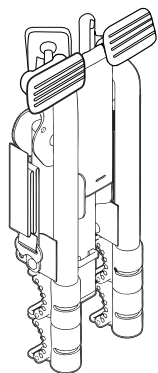

2. GIRE LOS AMARRES. Y
 3. EXTIENDA COMPLETAMENTE EL PIE INFERIOR

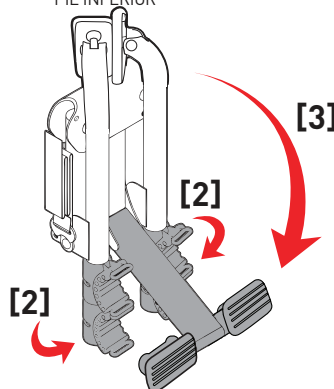

4. GIRE LOS DOS PIES SUPERIORES HACIA ABAJO, 90 GRADOS, PARA ABRIR, UNIENDO LOS PASADORES

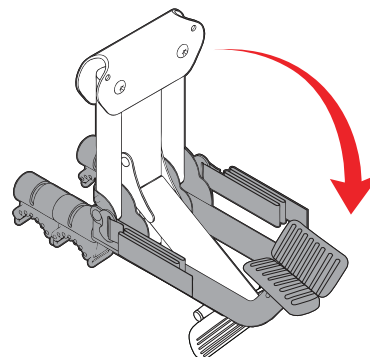

5. GIRE LOS BRAZOS DE CARGA A UNA POSICIÓN VERTICAL PARA UNIR LOS PASADORES DE DESPLIEGUE POR COMPLETO

6. SUELTE LOS PASADORES DE DESPLIEGUE DE LOS PIES DELANTEROS Y EXTIENDA LOS BRAZOS DE CARGA. ASEGÚRESE DE QUE LOS PASADORES DE DESPLIEGUE SE ENGANCHEN POR COMPLETO CUANDO LOS BRAZOS ESTÉN EN POSICIÓN EXTENDIDA.

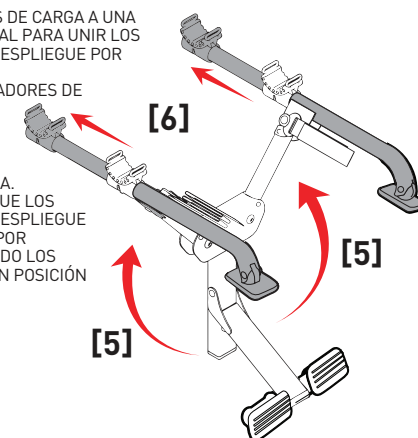

B. ANTES DE INSTALAR EL PORTABICICLETAS:

1. ASEGÚRESE DE QUE LAS SUPERFICIES DE CONTACTO ENTRE EL COCHE Y LAS BASES DE GOMA ESTÉN COMPLETAMENTE LIMPIAS Y SIN SUCIEDAD. LAS ALMOHADILLAS DEL PORTABICICLETAS RECOGERÁN SUCIEDAD Y ARENA SI SE COLOCAN EN EL SUELO ANTES DE LA INSTALACIÓN.

2. ASEGÚRESE DE QUE TODAS LAS HEBILLAS ESTÉN ENLAZADAS COMO SE MUESTRA A LA DERECHA.

3. ATE UN NUDO DE MEDIO ENGANCHE DEBAJO DE LA HEBILLA PARA SU SEGURIDAD UNA VEZ QUE SE HAYA AJUSTADO LA LONGITUD DE LA CORREA SUPERIOR.

4. INSPECCIONE TODAS LAS CORREAS PARA ASEGURARSE DE QUE NO TENGAN DESGASTE O DAÑO ALGUNO.

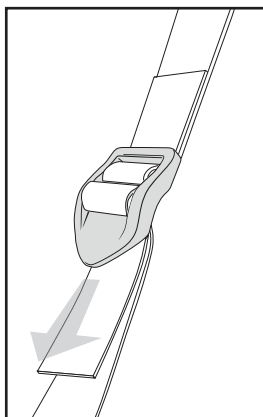

C. INSTALACIÓN DEL PORTABICICLETAS EN EL VEHÍCULO:

1. LOS GANCHOS SUPERIORES DEBEN ESTAR COMPLETAMENTE ENGANCHADOS EN LOS BORDES DE METAL EN LA PARTE SUPERIOR DEL MALETERO, PUERTA TRASERA O PORTÓN TRASERO. NUNCA LOS ENGANCHE A CANALONES DE LLUVIA, PORTAEQUIPAJES DE TECHO, VIDRIOS VERTICALES O MOLDURAS DE PLÁSTICO. ABRA LIGERAMENTE EL MALETERO/PORTÓN PARA FACILITAR EL ENGANCHE. ASEGÚRESE DE QUE LOS GANCHOS NO SE UNAN CUANDO SE ABRA EL MALETERO/PORTÓN TRASERO. LOS GANCHOS UNIDOS DAÑARÁN EL VEHÍCULO.

2. FIJE LA LONGITUD DE LAS CORREAS SUPERIORES PARA COLOCAR EL PORTABICICLETAS CON SUS BRAZOS DE CARGA INCLINADOS LIGERAMENTE HACIA ARRIBA Y LO SUFICIENTEMENTE ALTOS PARA MANTENER LAS BICICLETAS ALEJADAS DE LA CARRETERA Y DEL ESCAPE.

3. UNA VEZ FIJADA LA LONGITUD DE LAS CORREAS SUPERIORES. EL ENSAMBLAJE DEL PIE INFERIOR DEBE SOSTENERSE CONTRA EL VEHÍCULO EN SU POSICIÓN DE APERTURA COMPLETA. ES IMPORTANTE QUE LAS ALMOHADILLAS INFERIORES DE GOMA ESTÉN INSTALADAS EN UN LUGAR DEL VEHÍCULO DONDE HAYA UN APOYO ADECUADO. LOS PIES INFERIORES NUNCA DEBEN INSTALARSE SOBRE VIDRIO.

4. ENGANCHE POR COMPLETO LOS GANCHOS INFERIORES A UN BORDE DE METAL DEBAJO DEL PARACHOQUES O EN LA PARTE INFERIOR DEL MALETERO/PUERTA TRASERA. SI NO HAY UN BORDE DE METAL DEBAJO DEL PARACHOQUES, CONSULTE EL MÉTODO ALTERNATIVO PARA LA FIJACIÓN DEL GANCHO INFERIOR, EN LA PÁGINA SIGUIENTE.

5. APIRIETE POR COMPLETO LAS CORREAS INFERIORES, TIRANDO DEL EXTREMO LIBRE DE LAS CORREAS HASTA QUE LA PARTE ELÁSTICA DE ESTAS ESTÉ ESTIRADA POR COMPLETO.

ASEGURAR LOS GANCHOS SUPERIORES EN LOS VEHÍCULOS SIN ESPACIO SUFICIENTE EN EL BORDE SUPERIOR DEL MALETERO/PORTÓN TRASERO: COLOQUE CON CUIDADO LOS GANCHOS SUPERIORES DENTRO DEL VEHÍCULO (DENTRO DEL BORDE SUPERIOR DEL MALETERO/PORTÓN TRASERO). CIERRE CUIDADOSAMENTE EL MALETERO/PORTÓN TRASERO SOBRE LAS CORREAS SUPERIORES QUE SE EXTIENDEN DESDE LOS GANCHOS SUPERIORES ASEGURÁNDOSE DE QUE LOS GANCHOS O LAS HEBILLAS NO SE UNAN ENTRE EL MARCO Y LA PUERTA TRASERA. IMPORTANTE: CON LA PUERTA TRASERA CERRADA, TIRE DE LAS CORREAS SUPERIORES PARA APRETAR LOS GANCHOS CONTRA EL INTERIOR DEL VEHÍCULO. VUELVA A ENLAZAR LAS CORREAS SUPERIORES COMO SE MUESTRA EN LA SECCIÓN B Y MONTE EL PORTABICICLETAS AL VEHÍCULO.

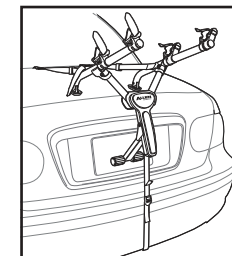

MT2 en SEDAN

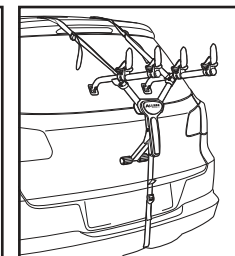

MT2 en SUV

D. MÉTODO ALTERNATIVO # 1 PARA LA CORREA INFERIOR:

ÚSELO SI NO HAY UN BORDE DE METAL PARA FIJAR GANCHOS DEBAJO DEL PARACHOQUES

1. RETIRE LA CORREA INFERIOR DEL SOPORTE DE LA CORREA INFERIOR Y ENLACE LA CORREA INFERIOR A TRAVÉS DE LA RANURA DE LA COLUMNA PROTECTORA. COLOQUE EL GANCHO EN EL BORDE INFERIOR DEL MALETERO/PORTÓN TRASERO. APRIETE LA CORREA INFERIOR.

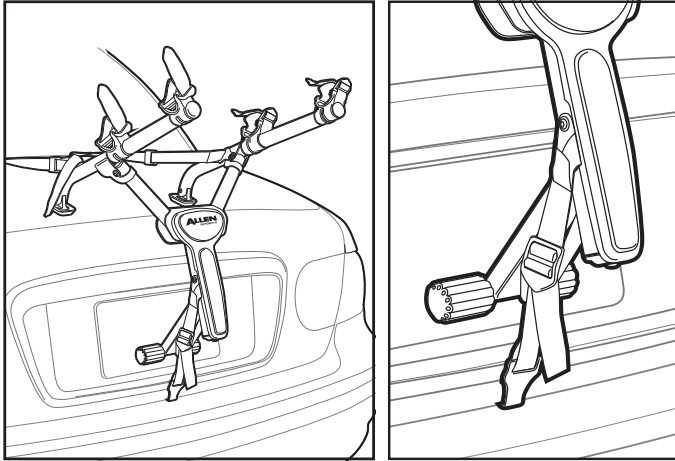

E. MÉTODO ALTERNATIVO # 2 PARA LA CORREA INFERIOR:

ÚSELO SI NO HAY UN BORDE DE METAL PARA FIJAR GANCHOS DEBAJO DEL PARACHOQUES

1. ANTES DE INSTALAR EL PORTABICICLETAS EN EL VEHÍCULO, RETIRE LAS CORREAS INFERIORES, ABRA EL MALETERO LIGERAMENTE Y COLOQUE LOS GANCHOS INFERIORES DENTRO DEL MALETERO/PORTÓN TRASERO. CIERRE CUIDADOSAMENTE EL MALETERO SOBRE LA CORREA INFERIOR. TIRE DE LAS CORREAS PARA QUE LOS GANCHOS TOPEN CONTRA EL INTERIOR DEL MALETERO. MONTE EL PORTABICICLETAS EN EL AUTOMÓVIL COMO SE DESCRIBE EN LA **SECCIÓN C**. VUELVA A ENLAZAR LAS CORREAS INFERIORES Y APRIETE.

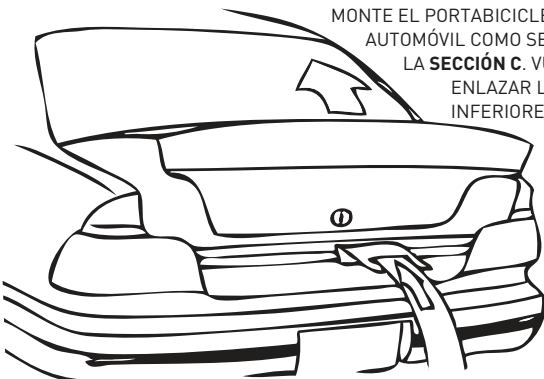

F. CARGA DE LAS BICICLETAS EN EL PORTABICICLETAS:

1. RETIRE TODOS LOS ARTÍCULOS SUELTOS DE LAS BICICLETAS (INFLADORES, BOLSAS, ETC.) Y COMPRUEBE QUE TODOS LOS BUJES DE LIBERACIÓN RÁPIDA ESTÉN APRETADOS.
2. CARGUE LA PRIMERA BICICLETA EN LA PRIMERA POSICIÓN DE AMARRE (LA MÁS CERCANA AL VEHÍCULO) CON LA CADENA Y LOS ENGRANAJES HACIA AFUERA DEL PORTABICICLETAS. ASEGÚRESE DE QUE LAS BICICLETAS NO ENTREN EN CONTACTO CON EL VEHÍCULO.
3. CARGUE LAS BICICLETAS QUE SIGUEN EN DIRECCIONES ALTERNANTES. PARA OBTENER LA MEJOR DISTRIBUCIÓN DE PESO, CARGUE LAS BICICLETAS MÁS PESADAS PRIMERO, Y LAS BICICLETAS MÁS LIGERAS EN EL EXTERIOR. AÑADA MATERIAL ACOLCHADO ENTRE LOS PUNTOS DE CONTACTO DE LAS BICICLETAS, SI ES NECESARIO.
4. DESPUÉS DE CARGAR LAS BICICLETAS, COMPRUEBE QUE TODO EL PORTABICICLETAS ESTÉ SEGURO Y FIRME EN SU SITIO. LA VISIÓN A TRAVÉS DE LA LUNETAS PODRÍA VERSE RESTRINGIDA. USE LOS ESPEJOS LATERALES CUANDO RETROCEDA.

NOTA ESPECIAL SOBRE LA INSTALACIÓN DE MARCOS DE ESTILO FEMENINO:

COLOQUE UN BRAZO DE CARGA DEBAJO DEL TUBO SUPERIOR DELANTERO. CON EL OTRO BRAZO DE CARGA, GIRE LA HORQUILLA DE SUJECIÓN Y COLOQUE EL BRAZO DE CARGA EN EL ESPACIO ENTRE EL TUBO DEL ASIENTO Y DEBAJO DE LA BAJADA TRASERA. TAMBIÉN SE RECOMIENDA LA BARRA ADAPTADORA ALLEN 900B PARA ESTA APLICACIÓN.

G. ASEGURAR LAS BICICLETAS AL PORTABICICLETAS:

TODAS LAS BICICLETAS DEBEN ESTAR FIRMEMENTE SUJETAS AL PORTABICICLETAS. UTILICE CORREAS DE SUJECIÓN INDIVIDUALES O CORREAS ADICIONALES SI ES NECESARIO.

1. COLOQUE LA BICICLETA EN LA HORQUILLA

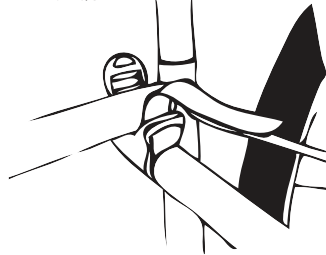

2. ENSARTE LAS CORREAS.

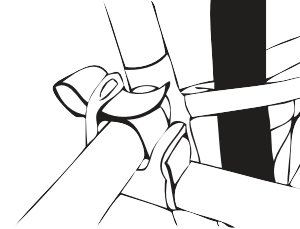

3. TIRE DE LA CORREA PARA APRETARLA.

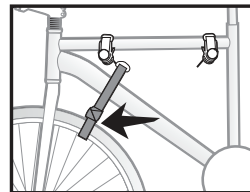
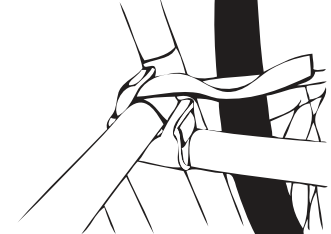

IMPORTANTE:

ASEGURE LA RUEDA DELANTERA DE LA BICICLETA INTERIOR CON EL SOBRIANTE DE LA CORREA INFERIOR. O CON CORREAS ADICIONALES, PARA EVITAR QUE LA RUEDA ENTRE EN CONTACTO CON EL VEHÍCULO.



ALLEN
SPORTS

R. A. ALLEN COMPANY, INC.
505 BEACHLAND BLVD.
SUITE 1, #1002
VERO BEACH, FL 32963 USA
CUSTOMERSERVICE@ALLEN.BIKE
WWW.ALLEN.BIKE

©2021 R. A. ALLEN CO., INC., ALL RIGHTS RESERVED

AVERTISSEMENT : Les vélos ou porte-vélos qui tombent sur la route peuvent causer des accidents graves entraînant des blessures corporelles. N'utilisez pas le porte-vélo sur un véhicule sur lequel il ne peut pas être correctement monté comme décrit dans cette feuille d'instructions.

- Le porte-vélo doit être complètement installé pour transporter les vélos en toute sécurité.
- Les crochets supérieurs doivent être complètement accrochés sur les bords métalliques solides situés en haut/à l'avant du hayon du coffre ou de la porte arrière. N'accrochez jamais le porte-vélo aux gouttières, à la galerie, aux vitres verticales ni aux moulures en caoutchouc ou en plastique.
- N'utilisez jamais le porte-vélo à l'avant du véhicule. Montez le porte-vélo uniquement avec les pieds inférieurs sur une surface rigide de la voiture (jamais sur une vitre) et avec le pied inférieur complètement déployé.
- La capacité maximale du support est de 1 vélo (**CAPACITÉ MAXIMALE : 31,75 kg ou 70 lb**). Pas de tandems, de cyclomoteurs ou de vélos couchés.
- Les vélos doivent être solidement attachés au porte-vélo. Utilisez des attaches de vélo ou des sangles supplémentaires si nécessaire.
- Les feux arrière de la voiture doivent rester visibles. Conduisez prudemment, surtout sur les bosses. N'utilisez jamais l'équipement hors route. Retirez le porte-vélo du véhicule lorsqu'il n'est pas utilisé.
- N'utilisez pas le porte-vélo si une de ses parties est endommagée, usée ou manquante. Contactez R.A. Allen Co., Inc. pour obtenir les pièces de rechange.

MISE EN GARDE : N'utilisez le MT1 d'Allen que conformément aux réglementations locales en matière de véhicules automobiles et de circulation.

- Pour éviter d'endommager la porte arrière ou le coffre, n'ouvrez pas le coffre ou la porte arrière lorsque des crochets ou le porte-vélo sont en place.
- Installez le porte-vélo et chargez les vélos uniquement à une distance sûre de la circulation.
- Seuls les pieds en caoutchouc et les crochets du porte-vélo doivent entrer en contact avec le véhicule.
- Assurez-vous que les porte-vélos et les vélos sont tous maintenus à une distance sûre de la route et des gaz d'échappement chauds.
- Retirez le porte-vélo de la voiture lorsque vous ne l'utilisez pas.

A. INSTALLATION DU PORTE-VÉLO : REMARQUE : POUR REPLIER LE PORTE-VÉLO, INVERSEZ LES ÉTAPES CI-DESSOUS.

1. COMMENCEZ AVEC LE PORTE-VÉLO EN POSITION PLIÉE

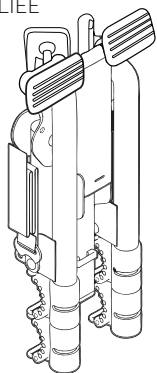

2. FAITES PIVOTER LES ATTACHES. ET
3. DÉPLOYEZ COMPLÈTEMENT LE PIED INFÉRIEUR

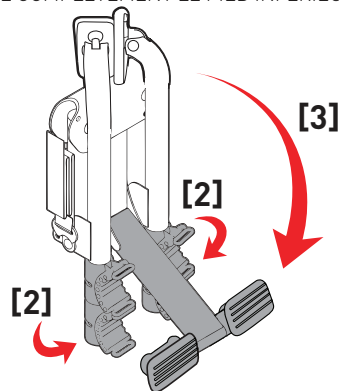

4. FAITES PIVOTER LES DEUX PIEDS SUPÉRIEURS DE 90 DEGRÉS VERS LE BAS POUR LES OUVRIR. EN ENGAGEANT COMPLÈTEMENT LES GOUPILLES

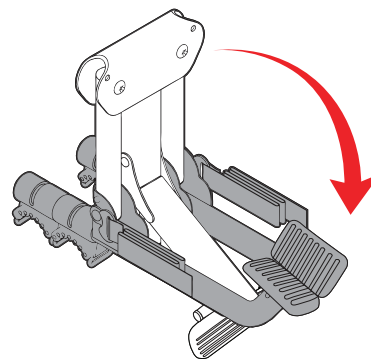

5. FAITES TOURNER LES BRAS DE TRANSPORT JUSQU'À LA POSITION VERTICALE, EN ENGAGEANT COMPLÈTEMENT LES GOUPILLES RÉTRACTABLES

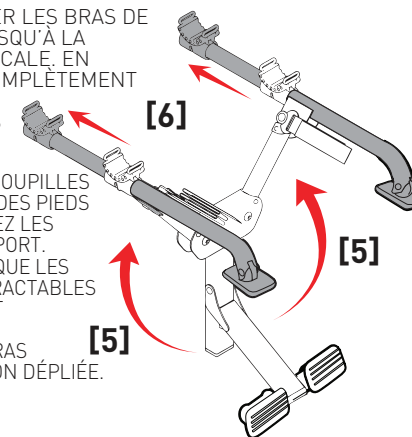

6. RELÂCHEZ LES GOUPILLES RÉTRACTABLES DES PIEDS AVANT ET DÉPLIEZ LES BRAS DE TRANSPORT. ASSUREZ-VOUS QUE LES GOUPILLES RÉTRACTABLES S'ENCLÈNCHENT COMPLÈTEMENT LORSQUE LES BRAS SONT EN POSITION DÉPLIÉE.

B. AVANT D'INSTALLER LE PORTE-VÉLO :

1. ASSUREZ-VOUS QUE LES SURFACES DE CONTACT ENTRE LA VOITURE ET LES PIEDS EN CAOUTCHOUC SONT BIEN PROPRES ET SANS SALETÉ. LES PLAQUETTES DU PORTE-VÉLO RAMASSENT LA SALETÉ ET LE SABLE SI ELLES SONT POSÉES SUR LE SOL AVANT L'INSTALLATION.

2. ASSUREZ-VOUS QUE LES BOUCLES SONT ENFILÉES COMME ILLUSTRÉ À DROITE.

3. FAITES UN NŒUD D'AMARRAGE À DEMI-CLÉS SOUS LA BOUCLE POUR VOTRE SÉCURITÉ UNE FOIS QUE LA LONGUEUR DES SANGLES SUPÉRIEURES EST RÉGLÉE

4. INSPECTEZ TOUTES LES SANGLES POUR VOUS ASSURER QU'ELLES NE SONT PAS USÉES OU ENDOMMAGÉES DE QUELQUE MANIÈRE QUE CE SOIT.

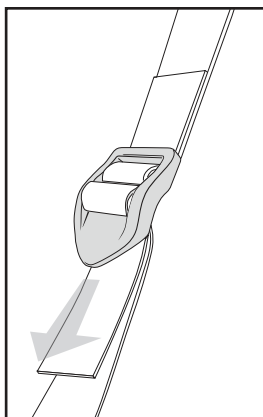

C. INSTALLATION DU PORTE-VÉLO SUR LE VÉHICULE :

1. LES CROCHETS SUPÉRIEURS DOIVENT ÊTRE COMPLÈTEMENT ACCROCHÉS SUR DES BORDS MÉTALLIQUES SITUÉS SUR LE HAUT DU COFFRE, PORTE ARRIÈRE, OU DU BICORPS. N'ACCROCHEZ JAMAIS LE PORTE-VÉLO AUX GOUTTIÈRES DE PLUIE, GALERIES, MOULURES VERTICALES EN VERRE OU EN PLASTIQUE. OUVREZ LÉGÈREMENT LE COFFRE/HAYON POUR UNE FIXATION PLUS FACILE DES CROCHETS. ASSUREZ-VOUS QUE LES CROCHETS NE SE Plient PAS LORSQUE LE COFFRE/HAYON EST OUVERT. DES CROCHETS PliÉS ENDOMMAGERONT LE VÉHICULE.

2. RÉGLEZ LA LONGUEUR DES SANGLES SUPÉRIEURES POUR POSITIONNER LE PORTE-VÉLO AVEC SES BRAS DE TRANSPORT INCLINÉS LÉGÈREMENT VERS LE HAUT, ET ASSEZ HAUT POUR GARDER LES VÉLOS À L'ÉCART DE LA ROUTE ET DES GAZ D'ÉCHAPPEMENT.
3. UNE FOIS QUE LA LONGUEUR DES SANGLES SUPÉRIEURES EST RÉGLÉE, L'ENSEMBLE DES PIEDS INFÉRIEURS DOIT ÊTRE TENU CONTRE LE VÉHICULE EN POSITION COMPLÈTEMENT OUVERTE. IL EST IMPORTANT QUE LES PLAQUETTES INFÉRIEURES EN CAOUTCHOUC SOIENT INSTALLÉES SUR LE VÉHICULE À UN ENDROIT OÙ IL Y A UN SOUTIEN ADÉQUAT. LES PIEDS INFÉRIEURS NE DOIVENT JAMAIS ÊTRE INSTALLÉS SUR DU VERRE.

4. ACCROCHEZ COMPLÈTEMENT LES CROCHETS INFÉRIEURS À UN BORD MÉTALLIQUE SOUS LE PARE-CHOC. OU EN BAS DU COFFRE OU DE LA PORTE ARRIÈRE. S'IL N'Y A PAS DE BORD MÉTALLIQUE SOUS LE PARE-CHOC, REPORTEZ-VOUS À LA PAGE SUIVANTE POUR UNE MÉTHODE ALTERNATIVE DE FIXATION DES CROCHETS INFÉRIEURS.

5. SERREZ COMPLÈTEMENT LES SANGLES INFÉRIEURES EN TIRANT SUR L'EXTRÉMITÉ LIBRE DE LA SANGLE JUSQU'À CE QUE LA PORTION ÉLASTIQUE DE LA SANGLE SOIT COMPLÈTEMENT TENDUE.

6. ONCE THE BOTTOM STRAP IS IN PLACE, YOU SHOULD INSTALL THE LEFT AND RIGHT SIDE STRAPS. FIRST IT IS IMPORTANT TO MAKE SURE THAT YOU USE THE CORRECT STRAPS FOR THIS - THE SIDE STRAPS ARE THE STRAPS WITH THE SMALL METAL HOOKS THAT ARE LABELED "SIDE STRAPS". THE HOOKS ON THESE STRAPS SHOULD BE ATTACHED TO THE LEFT AND RIGHT SIDE OF THE TRUNK/ REAR DOOR. ONCE THE HOOKS ARE IN PLACE, COMPLETELY TIGHTEN THE STRAPS BY PULLING ON THE FREE END OF THE STRAPS.

FIXATION DES CROCHETS SUPÉRIEURS SUR LES VÉHICULES SANS DÉGAGEMENT ADÉQUAT AU BORD SUPÉRIEUR DU COFFRE/HAYON ARRIÈRE : PLACEZ SOIGNEUSEMENT LES CROCHETS SUPÉRIEURS À L'INTÉRIEUR DU VÉHICULE (JUSTE À L'INTÉRIEUR DU BORD SUPÉRIEUR DU COFFRE/HAYON ARRIÈRE). FERMEZ SOIGNEUSEMENT LE COFFRE/HAYON ARRIÈRE SUR LES SANGLES SUPÉRIEURES DÉPASSANT DES CROCHETS SUPÉRIEURS. ASSUREZ-VOUS QUE LES CROCHETS NE SE Plient PAS ENTRE LE CADRE ET LA PORTE ARRIÈRE. IMPORTANT : AVEC LA PORTE ARRIÈRE FERMÉE, TIREZ LES SANGLES SUPÉRIEURES POUR FAIRE VENIR LES CROCHETS CONTRE L'INTÉRIEUR DU COFFRE. RÉENFILEZ LES SANGLES SUPÉRIEURES COMME ILLUSTRÉ DANS LA SECTION B. MONTAGE DU PORTE-VÉLO SUR LE VÉHICULE.

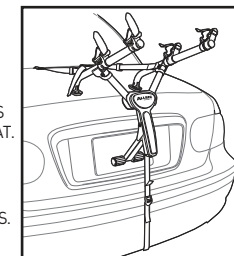

MT2 sur BERLINE

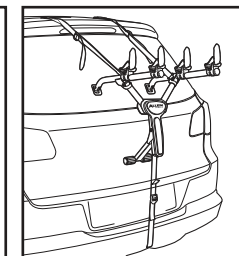

MT2 sur VUS

D. MÉTHODE ALTERNATIVE No 1 POUR LA SANGLE INFÉRIEURE :

À UTILISER S'IL N'Y A PAS DE BORDURE MÉTALLIQUE
SOUS LE PARE-CHOCS POUR LA FIXATION DES CROCHETS

1. ENLEVEZ LA SANGLE INFÉRIEURE DU SUPPORT DE LA SANGLE INFÉRIEURE. ET ENFILEZ LA SANGLE INFÉRIEURE À TRAVERS LA FENTE DE LA HOUSSE DE LA SELLE. ATTACHEZ LE CROCHET AU BORD INFÉRIEUR DU COFFRE/HAYON ARRIÈRE. SERREZ LA SANGLE INFÉRIEURE.

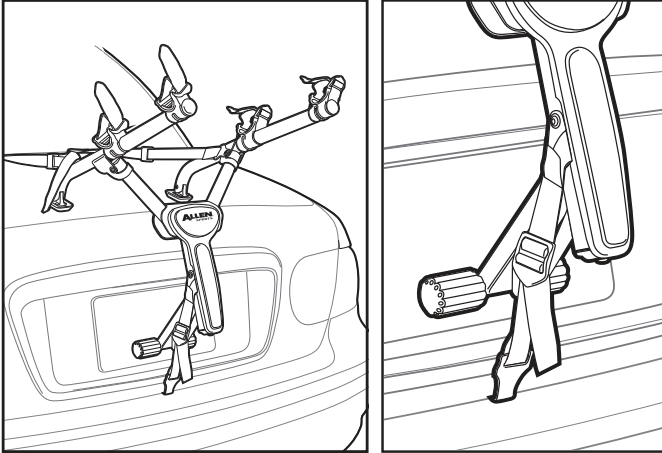

E. MÉTHODE ALTERNATIVE No 2 POUR LA SANGLE INFÉRIEURE :

À UTILISER S'IL N'Y A PAS DE BORDURE MÉTALLIQUE
SOUS LE PARE-CHOCS POUR LA FIXATION DES CROCHETS

1. AVANT D'INSTALLER LE PORTE-VÉLO SUR LE VÉHICULE. ENLEVEZ LES SANGLES INFÉRIEURES OUVREZ LÉGÈREMENT LE COFFRE ET PLACEZ LES CROCHETS INFÉRIEURS JUSTE À L'INTÉRIEUR DU COFFRE/HAYON. FERMEZ SOIGNEUSEMENT LE COFFRE SUR LA SANGLE INFÉRIEURE. TIREZ LES SANGLES POUR FAIRE VENIR LES CROCHETS CONTRE L'INTÉRIEUR DU COFFRE. MONTEZ LE PORTE-VÉLO SUR LA VOITURE COMME DÉCRIT DANS LA SECTION C. RÉENFILEZ LES SANGLES INFÉRIEURES ET RESSERREZ-LES.

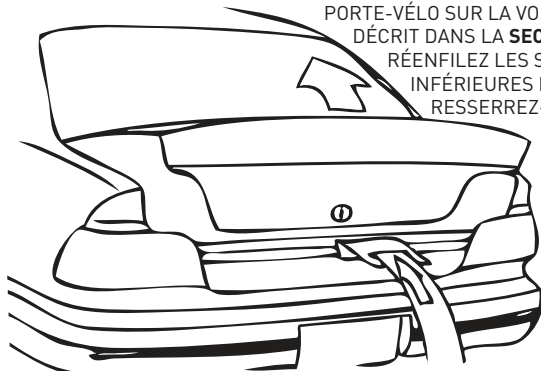

F. CHARGEMENT DES VÉLOS SUR LE PORTE-VÉLO :

1. ENLEVEZ TOUS LES ARTICLES NON FIXÉS DES VÉLOS (POMPES, SACS, ETC.). ET VÉRIFIEZ QUE TOUS LES MOYEUX À DÉCLENCHEMENT RAPIDE SONT SERRÉS.
2. CHARGEZ LE PREMIER VÉLO DANS LA PREMIÈRE POSITION D'ARRIMAGE (LA PLUS PROCHE DU VÉHICULE) AVEC LA CHAÎNE ET LES ENGRENAGES TOURNÉS VERS L'EXTÉRIEUR DU PORTE-VÉLO. ASSUREZ-VOUS QUE LES VÉLOS N'ENTRENT PAS EN CONTACT AVEC LE VÉHICULE.
3. CHARGEZ LES VÉLOS SUIVANTS DANS DES DIRECTIONS ALTERNÉES. POUR UNE MEILLEURE DISTRIBUTION DU POIDS. CHARGEZ D'ABORD LES VÉLOS LES PLUS LOURDS. AVEC LES VÉLOS LES PLUS LÉGERS À L'EXTÉRIEUR. AJOUTEZ DU REMBOURRAGE ENTRE LES POINTS DE CONTACT DES VÉLOS. SI NÉCESSAIRE.
4. APRÈS AVOIR CHARGÉ LES VÉLOS. VÉRIFIEZ QUE TOUT LE PORTE-VÉLO EST BIEN FIXÉ. ET QUE LE PORTE-VÉLO EST FERMEMENT EN PLACE. LA VISION DEPUIS LA FENÊTRE ARRIÈRE PEUT ÊTRE RESTREINTE. UTILISEZ LES RÉTROVISEURS LATÉRAUX LORSQUE VOUS FAITES MARCHÉ ARRIÈRE.

REMARQUE SPÉCIALE CONCERNANT L'INSTALLATION DES CADRES POUR FEMMES :

PLACEZ UN BRAS DE TRANSPORT SOUS LE TUBE SUPÉRIEUR AVANT. AVEC L'AUTRE BRAS DE TRANSPORT. FAITES PIVOTER LE BERCEAU D'ARRIMAGE. ET PLACEZ LE BRAS DE TRANSPORT DANS L'ESPACE DERRIÈRE LE TUBE DU SIÈGE ET SOUS LA BASE ARRIÈRE. **LA BARRE D'ACCROCHAGE ALLEN 900B** EST ÉGALEMENT RECOMMANDÉE POUR CETTE APPLICATION.

G. FIXATION DES VÉLOS AU PORTE-VÉLO :

TOUS LES VÉLOS DOIVENT ÊTRE BIEN FIXÉS AU PORTE-VÉLO. UTILISEZ DES SANGLES D'ARRIMAGE INDIVIDUELLES OU DES SANGLES SUPPLÉMENTAIRES SI NÉCESSAIRE.

1. PLACEZ LE VÉLO DANS LE BERCEAU

2. ENFILEZ LES SANGLES.

3. TIREZ LA SANGLE POUR LA SERRER.

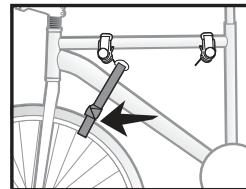
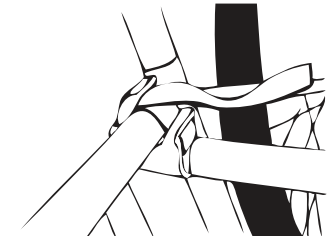
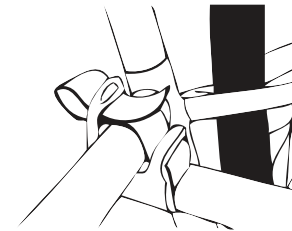
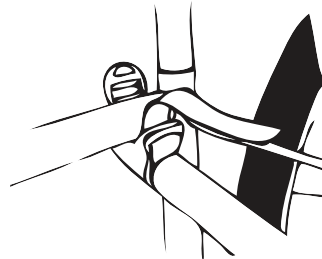

IMPORTANT :

FIXEZ LA ROUE AVANT DE L'INTÉRIEUR DU VÉLO AVEC UNE SANGLE INFÉRIEURE SUPPLÉMENTAIRE. OU DES SANGLES SUPPLÉMENTAIRES POUR ÉVITER QUE LA ROUE N'ENTRE EN CONTACT AVEC LE VÉHICULE.



ALLEN

SPORTS

R. A. ALLEN COMPANY, INC.
505 BEACHLAND BLVD.
SUITE 1, #1002
VERO BEACH, FL 32963 USA
CUSTOMERSERVICE@ALLEN.BIKE
WWW.ALLEN.BIKE

©2021 R. A. ALLEN CO., INC., ALL RIGHTS RESERVED

AVVERTIMENTO: La caduta di biciclette o rastrelliere sulla strada possono causare incidenti gravi con conseguenti lesioni personali: non utilizzare le rastrelliere su veicoli su cui non possono essere montate correttamente come descritto in queste istruzioni.

- La rastrelliera deve essere completamente installata per trasportare le biciclette in sicurezza.
 - I ganci superiori devono essere completamente agganciati sopra i bordi in metallo pieno nella parte superiore/parte anteriore del bagagliaio o del portello posteriore - non agganciare mai a grondaie, portapacchi, modanature verticali in vetro, gomma o plastica.
 - Mai montare davanti al veicolo. Montare la rastrelliera solo con il piedino inferiore su una superficie rigida dell'auto (mai sul vetro) e con il piedino inferiore completamente esteso.
 - La capacità massima del portapacchi è di 1 bicicletta (**CAPACITÀ MAX: 30 kg/70 lb**) - no tandem, ciclomotori o reclinabili.
 - Le biciclette devono essere fissate saldamente alla rastrelliera. Se necessario, utilizzare cinghie per bici o cinghie aggiuntive.
 - Le luci posteriori dell'auto devono rimanere visibili. Guidare in modo prudente, soprattutto sui dossi. Non usare mai in fuoristrada.
- Rimuovere il portapacchi dal veicolo quando non è in uso.
- Non utilizzare se una qualsiasi parte della rastrelliera è danneggiata, usurata o mancante. Contattare R. A. Allen Co., Inc. per le parti di ricambio.

ATTENZIONE: Utilizzare Allen MT2 solo in conformità con le normative locali sui veicoli a motore e sul traffico.

- Per evitare danni alla portiera posteriore o al bagagliaio, non aprire il bagagliaio o la portiera posteriore quando i ganci o la rastrelliera sono in posizione.
- Installare la rastrelliera e caricare le biciclette solo a una distanza di sicurezza dal traffico in movimento.
- Solo i piedini in gomma e i ganci della rastrelliera devono entrare in contatto con il veicolo.
- Assicurarsi che tutte le rastrelliere e le biciclette siano tenute a distanza di sicurezza dalla strada e dai tubi di scarico caldi.
- Rimuovere la rastrelliera dall'auto quando non è in uso

A. INSTALLAZIONE DELLA RASTRELLIERA:

NOTA: PER RIPORTARE LA RASTRELLIERA IN POSIZIONE PIEGATA, RIFARE AL CONTRARIO I PASSAGGI QUI SOTTO.

1. INIZIARE CON LA RASTRELLIERA IN POSIZIONE PIEGATA

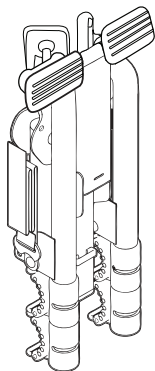

2. RUOTARE I TIRANTI, E
 3. ESTENDERE COMPLETAMENTE IL PIEDINO INFERIORE

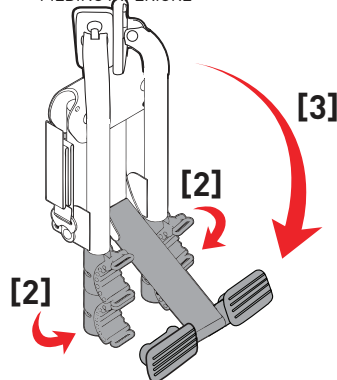

4. RUOTARE ENTRAMBI I PIEDI SUPERIORI IN BASSO DI 90 GRADI PER APRIRE. INSERIRE COMPLETAMENTE I PERNI

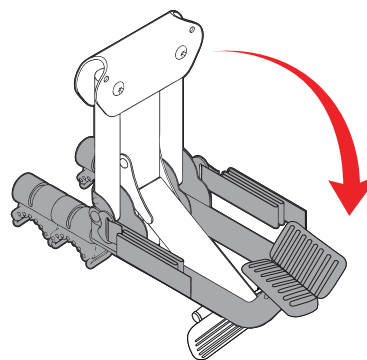

5. RUOTARE I BRACCI DI TRASPORTO IN POSIZIONE VERTICALE. INSERIRE COMPLETAMENTE I PERNI A SCOMPARSA
 6. RILASCIARE I PERNI A SCOMPARSA SUI PIEDI ANTERIORI ED ESTENDERE I BRACCI DI TRASPORTO. ASSICURANDO CHE I PERNI A SCOMPARSA SI INNESTINO COMPLETAMENTE QUANDO LE BRACCIA SONO IN POSIZIONE ESTESA.

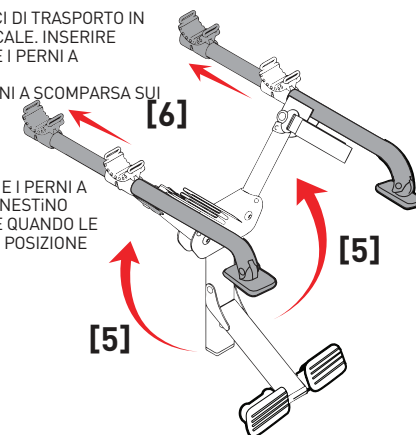

B. PRIMA DI INSTALLARE LA RASTRELLIERA:

1. ASSICURARSI CHE LE SUPERFICI DI CONTATTO TRA LA VETTURA E I PIEDINI IN GOMMA SIANO ACCURATAMENTE PULITE E PRIVE DI SPORCO. SE POSIZIONATI A TERRA PRIMA DELL'INSTALLAZIONE, I CUSINETTI DELLA RASTRELLIERA RACCOGLIERANNO SPORCO E SABBIA.
2. ASSICURARSI CHE TUTTE LE FIBBIE SIANO INFILATE COME MOSTRATO A DESTRA.
3. FARE UN NODO A MEZZO ATTACCO SOTTO LA FIBBIA PER SICUREZZA UNA VOLTA IMPOSTATA LA LUNGHEZZA DELLA CINGHIA SUPERIORE.
4. ISPEZIONARE TUTTE LE CINGHIE PER ASSICURARSI CHE NON SIANO USURATE O DANNEGGIATE IN ALCUN MODO.

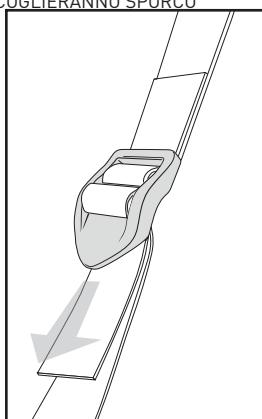

C. INSTALLAZIONE DELLA RASTRELLIERA SUL VEICOLO:

1. I GANCI SUPERIORI DEVONO ESSERE COMPLETAMENTE AGGANCIATI SUI BORDI METALLICI SULLA PARTE SUPERIORE DEL BAULE. PORTELLO POSTERIORE. O BAULE. NON AGGANCIARE MAI ALLE GRONDAIE. RASTRELLIERE PER TETTuccio. MODANATURE VERTICALI IN VETRO O PLASTICA. APRIRE LEGGERMENTE IL BAGAGLIAIO/PORTELLO PER FACILITARE IL FISSAGGIO DEI GANCI. ASSICURARSI CHE I GANCI NON SI INCASTRINO QUANDO IL BAULE/SPORTELLO È APERTO. I GANCI DI ATTACCO DANNEGGIANO IL VEICOLO.
2. IMPOSTARE LA LUNGHEZZA DELLE CINGHIE SUPERIORI PER POSIZIONARE LA RASTRELLIERA CON LE BRACCIA DI TRASPORTO LEGGERMENTE INCLINATE VERSO L'ALTO. E ABBASTANZA IN ALTO DA TENERE LE BICI LONTANO DALLA STRADA E DAL TUBO DI SCARICO.
3. UNA VOLTA IMPOSTATA LA LUNGHEZZA DELLE CINGHIE SUPERIORI. IL MONTAGGIO DEL PIEDINO INFERIORE DEVE ESSERE TENUTO CONTRO IL VEICOLO IN POSIZIONE COMPLETAMENTE APERTA. È IMPORTANTE CHE I GOMMINI INFERIORI SIANO INSTALLATI SUL VEICOLO IN UN LUOGO IN CUI VI SIA UN ADEGUATO SUPPORTO. I PIEDINI INFERIORI NON DEVONO MAI ESSERE INSTALLATI SU VETRO.
4. AGGANCIARE COMPLETAMENTE I GANCI INFERIORI A UN BORDO METALLICO SOTTO IL PARAURTI. O NELLA PARTE INFERIORE DEL BAULE/PORTELLA POSTERIORE. SE NON È PRESENTE BORDO METALLICO SOTTO IL PARAURTI. VEDERE IL METODO ALTERNATIVO PER L'ATTACCO DEL GANCIO INFERIORE NELLA PAGINA SUCCESSIVA.
5. STRINGERE COMPLETAMENTE LE CINGHIE INFERIORI TIRANDO L'ESTREMITÀ LIBERA DELLE CINGHIE FINO A QUANDO LA PARTE ELASTICA DELLE CINGHIE NON È COMPLETAMENTE TESA.
6. FISSARE I GANCI SUPERIORI SUI VEICOLI SENZA SPAZIO ADEGUATO SUL BORDO SUPERIORE DEL BAULE POSTERIORE/PORTELLONE. POSIZIONARE ATTENTAMENTE I GANCI SUPERIORI ALL'INTERNO DEL VEICOLO (APPENA ALL'INTERNO DEL BORDO SUPERIORE DEL BAULE POSTERIORE/PORTELLONE). CHIUDERE IL BAGAGLIAIO POSTERIORE E IL PORTELLONE POSTERIORE SULLE CINGHIE CHE SI ESTENDONO DAI GANCI SUPERIORI.

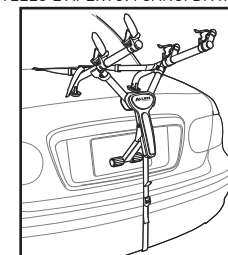

MT2 su BERLINA

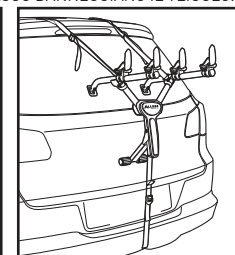

MT2 su SUV

FACENDO ATTENZIONE CHE I GANCI E LE FIBBIE NON SI INCASTRINO TRA TELAIO E PORTA POSTERIORE. IMPORTANTE: CON PORTA POSTERIORE CHIUSA. TIRARE LE CINGHIE SUPERIORI PER PORTARE I GANCI BEN STRETTI CONTRO L'INTERNO DEL VEICOLO. RIINFILARE LE CINGHIE SUPERIORI COME MOSTRATO NELLA SEZIONE B E MONTARE LA RASTRELLIERA SUL VEICOLO.

D. METODO ALTERNATIVO N. 1 PER LA FIBBIA INFERIORE:

UTILIZZARE SE È PRESENTE UN BORDO METALLICO SOTTO IL PARAURTI PER IL FISSAGGIO DEI GANCI

1. RIMUOVERE LA CINGHIA INFERIORE DALLA STAFFA DELLA CINGHIA INFERIORE. E PASSARE LA CINGHIA INFERIORE NELLA FESSURA NEL COPERTURA DEL DORSO. FISSARE IL GANCIO AL BORDO INFERIORE DEL BAULE/PORTELLONE POSTERIORE. STRINGERE LA CINGHIA INFERIORE.

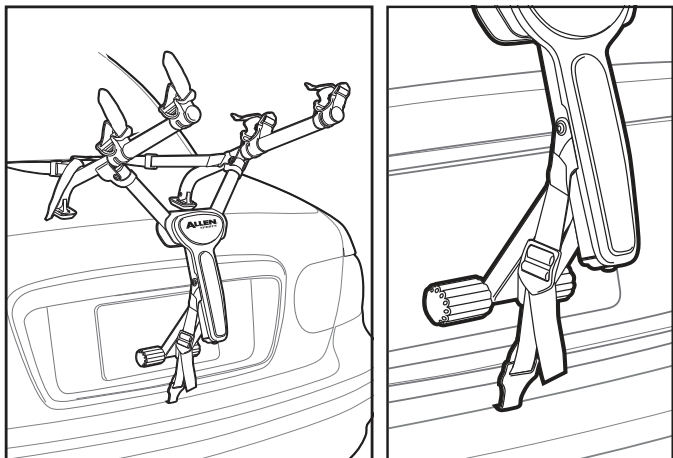

E. METODO ALTERNATIVO # 2 PER LA FIBBIA INFERIORE:

UTILIZZARE SE È PRESENTE UN BORDO METALLICO SOTTO IL PARAURTI PER IL FISSAGGIO DEI GANCI

1. PRIMA DI INSTALLARE LA RASTRELLIERA SUL VEICOLO. RIMUOVERE LE CINGHIE INFERIORI, APRIRE LEGGERMENTE IL BAULE E POSIZIONARE I GANCI INFERIORI APPENA ALL'INTERNO DEL BAULE/PORTELLONE. CHIUDERE CON CAUTELA IL BAULE SULLA CINGHIA INFERIORE. TIRARE LE CINGHIE PER PORTARE I GANCI CONTRO L'INTERNO DEL BAULE. MONTARE LA RASTRELLIERA SULL'AUTOMOBILE COME DESCRITTO NELLA **SEZIONE C**. RINFILARE LE CINGHIE INFERIORI E STRINGERE.

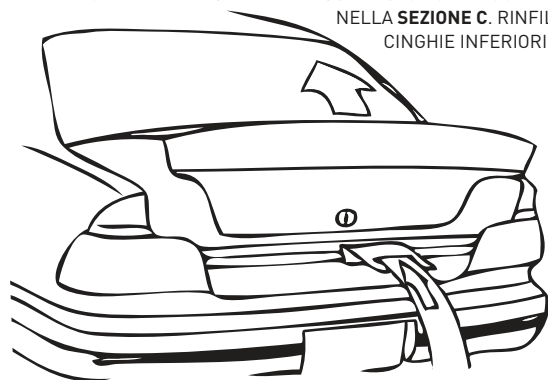

F. CARICARE BICICLETTE SULLA RASTRELLIERA:

1. RIMUOVERE TUTTI GLI ELEMENTI CHE POSSONO CADERE DALLE BICICLETTE (POMPE. BORSE. ECC.). E VERIFICARE CHE TUTTI I MOZZI A SGANCIO RAPIDO SIANO STRETTI.
2. CARICARE LA PRIMA BICICLETTA NELLA PRIMA POSIZIONE DI BLOCCAGGIO (QUELLA PIÙ VICINA AL VEICOLO) CON LA CATENA E GLI INGRANAGGI LONTANI DALLA RASTRELLIERA. ASSICURARSI CHE LE BICICLETTE NON VENGANO A CONTATTO CON IL VEICOLO.
3. CARICARE LE BICICLETTE SUCCESSIVE ALTERNANDONE L'ORIENTAMENTO. PER LA MIGLIORE DISTRIBUZIONE DEL PESO. CARICARE PRIMA LE BICICLETTE PIÙ PESANTI. CON LE BICICLETTE PIÙ LEGGERE ALL'ESTERNO. AGGIUNGERE UN'IMBOTTITURA TRA I PUNTI DI CONTATTO DELLE BICICLETTE, SE NECESSARIO.
4. DOPO AVER CARICATO LE BICICLETTE. VERIFICARE CHE TUTTA LA RASTRELLIERA SIA STABILE. E CHE LA RASTRELLIERA SIA SALDAMENTE IN POSIZIONE. LA VISIONE FUORI DAL LUNOTTO PUÒ ESSERE LIMITATA - USARE GLI SPECCHIETTI LATERALI QUANDO SI FA RETROMARCIA.

NOTA SPECIALE SULL'INSTALLAZIONE DI TELAI DA DONNA:

POSIZIONARE UN BRACCIO DI TRASPORTO SOTTO IL TUBO SUPERIORE ANTERIORE. CON L'ALTRO BRACCIO DI TRASPORTO. RUOTARE L'INCAVO DI FISSAGGIO. E COLLOCARE IL BRACCIO DI TRASPORTO NELLO SPAZIO DIETRO IL TUBO DEL SEDILE E SOTTO IL SEDILE POSTERIORE. PER QUESTA APPLICAZIONE CONSIGLIAMO ANCHE LA **BARRA ADATTATORE ALLEN 900B**.

G. FISSAGGIO DELLE BICICLETTE ALLA RASTRELLIERA:

TUTTE LE BICICLETTE DEVONO ESSERE LEGATE IN SICUREZZA ALLA RASTRELLIERA. USARE CINGHIE DI FISSAGGIO INDIVIDUALI O CINGHIE AGGIUNTIVE SE NECESSARIO.

1. POSIZIONARE LA BICICLETTA NELL'INCAVO

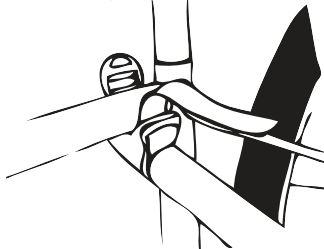

2. INFILARE LE CINGHIE.

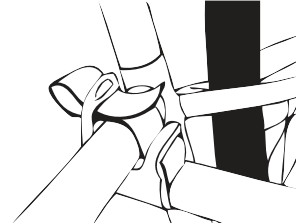

3. TIRARE LA CINGHIA FINO A STRINGERLA.

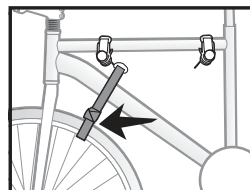

IMPORTANTE:

FISSARE LA RUOTA ANTERIORE DELLA BICICLETTA INTERNA CON LA CINGHIA INFERIORE IN ECCESSO. OPPURE USARE CINGHIE AGGIUNTIVE PER IMPEDIRE IL CONTATTO DELLA RUOTA CON IL VEICOLO.



ALLEN SPORTS

R. A. ALLEN COMPANY, INC.
505 BEACHLAND BLVD.
SUITE 1, #1002
VERO BEACH, FL 32963 USA
CUSTOMERSERVICE@ALLEN.BIKE
WWW.ALLEN.BIKE

©2021 R. A. ALLEN CO., INC., ALL RIGHTS RESERVED