

ATTENZIONE: La caduta di biciclette o rastrelliere sulla strada possono causare incidenti gravi con conseguenti lesioni personali: non utilizzare le rastrelliere su veicoli su cui non possono essere montate correttamente come descritto in queste istruzioni.

- La rastrelliera deve essere utilizzata solo su veicoli con attacchi di Classe III o IV 2".
- MAI usare su rimorchi o davanti a veicoli.
- Le biciclette devono essere fissate alla rastrelliera utilizzando cinghie o cinghie aggiuntive se necessario.
- Controllare periodicamente durante l'uso che tutti i bulloni e i perni siano serrati e che la rastrelliera e le biciclette siano ben saldi.
- Non trasportare mai più di 2 biciclette (PORTATA MASSIMA: 63 kg/140 lb) - no tandem, ciclomotori o reclinabili. Le luci posteriori dell'auto devono rimanere visibili.
- Guidare in modo prudente, soprattutto sui dossi. Non usare mai in fuoristrada.
- Non utilizzare se una qualsiasi parte della rastrelliera è danneggiata, usurata o mancante. Contattare R. A. Allen Co., Inc. per le parti di ricambio.

ATTENZIONE: Utilizzare Allen QR520-EB solo in conformità con le normative locali sui veicoli a motore e sul traffico.

- Installare la rastrelliera e caricare le biciclette solo a una distanza di sicurezza dal traffico in movimento.
- Assicurarsi che tutte le rastrelliere e le biciclette siano tenute a distanza di sicurezza dalla strada e dai tubi di scarico caldi.
- Utilizzare il veicolo solo con la rastrelliera in posizione verticale e bloccata.
- Le biciclette non dovrebbero mai estendersi oltre i lati del veicolo.
- Rimuovere la rastrelliera dall'auto o piegare le braccia di trasporto verso il basso quando non in uso.

A. PARTI

LA CONFEZIONE DEL QR520-EB DEVE CONTENERE I SEGUENTI ARTICOLI:

INSERTO A 1 ATTACCO

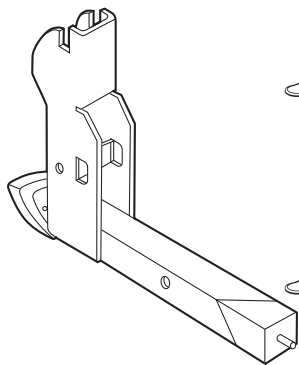

1 ASSEMBLAGGIO BRACCIO DI TRASPORTO

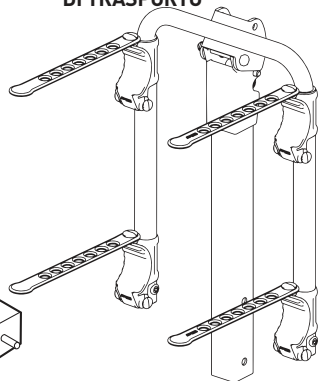

1 MONTANTE

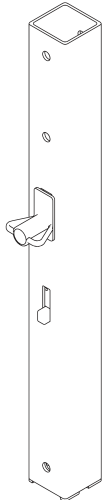

1 COPERTURA DEL DORSO



1 KIT FERRAMENTA, CONTENENTE:

-  2 BULLONI -3/8" X 2 1/2"
-  1 BULLONE-3/8" X 3"
-  DADO DI BLOCCAGGIO DA 3"-3/8"
-  1 PORTACHIAVI
-  2 CHIAVI
-  1 CHINGHIA SURE DA 177 CM/70"

B. MONTAGGIO DELLA RASTRELLIERA:

PASSAGGIO 1

- INSERIRE LA PARTE INFERIORE DEL MONTANTE QR NELL'INSERTO DEL GANCIO IN MODO CHE I FORI SULLA PARTE INFERIORE DI OGNI PARTE SIANO ALLINEATI.
- INSERIRE IL BULLONE DA 3/8"X3" ATTRAVERSO IL FORO E INFILARE IL DADO DI BLOCCAGGIO DA 1-3/8" SULL'ESTREMITÀ DEL BULLONE.
- RUOTARE IL MONTANTE RR IN POSIZIONE VERTICALE, IN MODO CHE LA CHIUSURA DI SICUREZZA A SCATTO SIA IN POSIZIONE.
- STRINGERE SALDAMENTE DADO E BULLONE UTILIZZANDO DUE CHIAVI.

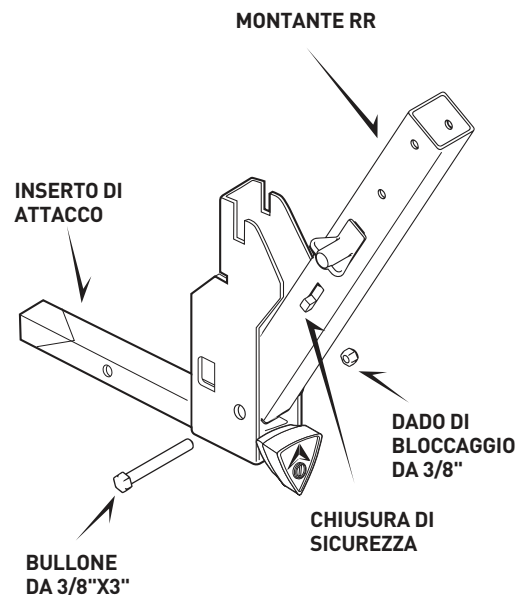

STRUMENTI NECESSARI: CHIAVE 2-9/16" E CHIAVE 2-3/4" O 2 CHIAVI REGOLABILI

PASSAGGIO 2

- INSERIRE IL GRUPPO DEL BRACCIO DI TRASPORTO NELLA PARTE SUPERIORE DEL MONTANTE QR ALLINEANDO I FORI IN OGNI PARTE.
- INSERIRE I BULLONI DA 3/8" X 2 1/2" IN OGNI FORO. E INFILARE IL CONTRODADO DA 1-3/8" SULL'ESTREMITÀ DEI BULLONI.
- STRINGERE SALDAMENTE DADO E BULLONE UTILIZZANDO DUE CHIAVI.

NOTA: UNA VOLTA FINITO, ENTRAMBE LE PARTI DEVONO ESSERE UNITE SALDAMENTE.

IMPORTANTE:

QUANDO LA RASTRELLIERA È IN POSIZIONE VERTICALE. IL FERMO DI FISSAGGIO DEVE ESSERE COMPLETAMENTE INSERITO PER FAR FUNZIONARE CORRETTAMENTE LA RASTRELLIERA.

MONTAGGIO DEL BRACCIO DI TRASPORTO

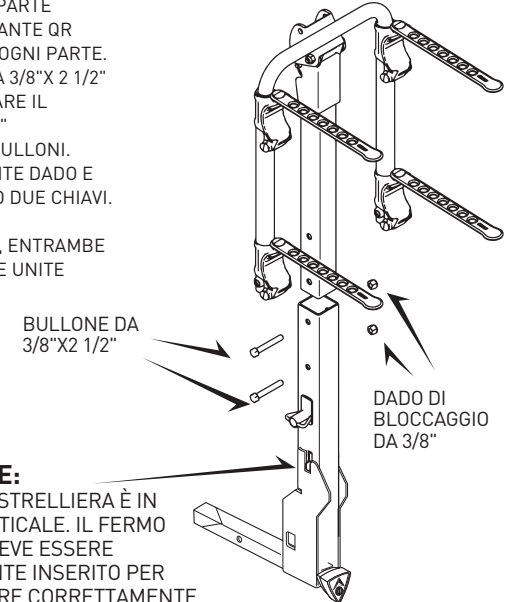

PASSAGGIO 3

INSTALLAZIONE DEL CUSCINETTO DORSALE

CON "ALLEN SPORTS" NELLA POSIZIONE SUPERIORE. ALLINEARE GLI INCASSI PER LE TESTE DEL DADO E DEL BULLONE. E FISSARE IL CUSCINETTO DORSALE IN POSIZIONE SUL MONTANTE VERTICALE DELLA RASTRELLIERA.

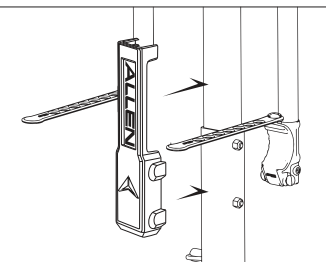

C. INSTALLAZIONE DELLA RASTRELLIERA SUL VEICOLO:

QUESTA RASTRELLIERA DEVE ESSERE UTILIZZATA SOLO SU ATTACCHI DI CLASSE III O IV 2" INSTALLATI PROFESSIONALMENTE SU AUTOMOBILI. NON USARE MAI LA RASTRELLIERA SU UN RIMORCHIO DI ALCUN TIPO.

PASSAGGIO 1: INSERIRE LA CHIAVE NELLA SERRATURA E GIRARE LA CHIAVE IN SENSO ANTIORARIO IN MODO CHE LA MANOPOLA DI BLOCCAGGIO POSSA SERRARE/ALLENARE IL CUNEO DELL'INSERTO DELL'ATTACCO.

RUOTARE LA CHIAVE PER BLOCCARE/SBLOCCARE LA MANOPOLA

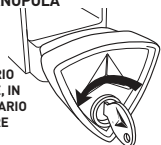

IN SENSO ORARIO PER BLOCCARE, IN SENSO ANTIORARIO PER SBLOCCARE

PASSAGGIO 2: RUOTARE LA MANOPOLA DI BLOCCAGGIO IN SENSO ANTIORARIO PER ALLENARE IL CUNEO DELL'INSERTO DELL'ATTACCO.

RUOTARE LA MANOPOLA IN SENSO ANTIORARIO PER ALLENARE IL CUNEO DELL'ATTACCO



PASSAGGIO 3: PREMERE IL PERNO DELLA MOLLA DEL SOLLEVATORE E INSERIRE LA RASTRELLIERA NELL'ATTACCO DELLA RICEVENTE FINO A QUANDO IL PERNO DELLA MOLLA DEL SOLLEVATORE NON SI INNESTA NEL FORO DELLA RICEVENTE DEL VEICOLO.

PASSAGGIO 4: RUOTARE LA MANOPOLA DI BLOCCAGGIO IN SENSO ORARIO PER SERRARE LA RASTRELLIERA ALL'INTERNO DELL'ATTACCO RICEVITORE. ATTENZIONE A NON STRINGERE ECCESSIVAMENTE; UNA RASTRELLIERA FISSATA IN MODO APPROPRIATO DEVE ESSERE LIBERA DA QUALSIASI MOVIMENTO ALL'INTERNO DELL'ATTACCO RICEVITORE.

CUNEO DELL'INSERTO DEL GANCIO

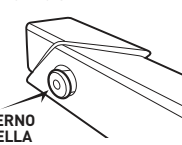

PASSAGGIO 5 (OPZIONALE): INSERIRE LA CHIAVE E RUOTARE IN SENSO ORARIO IN MODO CHE LA MANOPOLA DI CHIUSURA POSSA GIRARE LIBERAMENTE. QUESTO BLOCCA LA TUA RASTRELLIERA AL TUO VEICOLO. PER RIMUOVERE LA RASTRELLIERA DAL VEICOLO. SEGUI I PASSAGGI DA 1 A 3 QUI SOPRA.

PERNO DELLA MOLLA

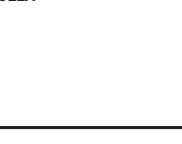

D. BRACCI DI TRASPORTO PIEGHEVOLI:

- PER PIEGARE LE BRACCIA DI TRASPORTO. STRINGERE INSIEME LE DUE LINGUETTE ROSSE SUL RETRO DEL GRUPPO DEL BRACCIO DI TRASPORTO. RUOTARE I BRACCI DI TRASPORTO IN POSIZIONE VERTICALE.
- I PERNI CONNESSI A QUESTE LINGUETTE DEVONO "SCATTARE" PER TENERE I BRACCI DI TRASPORTO IN POSIZIONE VERTICALE.
- L'INVERSIONE DI QUESTO PROCESSO MANTENERÀ I BRACCI DI TRASPORTO BLOCCATI IN BASSO.
- SE ENTRAMBI I PERNI DELLA RASTRELLIERA NON AGGANCIANO CORRETTAMENTE I BRACCI DI TRASPORTO IN POSIZIONE VERTICALE. NON USARE LA RASTRELLIERA. CONTATTARE R.A. ALLEN CO.

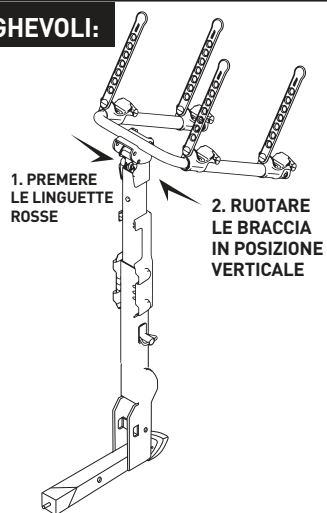

1. PREMERE LE LINGUETTE ROSSE

2. RUOTARE LE BRACCIA IN POSIZIONE VERTICALE

E. CARICARE BICICLETTE SULLA RASTRELLIERA:

- RIMUOVERE TUTTI GLI OGGETTI CHE POSSONO CADERE DALLE BICICLETTE (POMPE, BORSE, ECC.) E CONTROLLARE CHE TUTTI I MOZZI A SGANCIO RAPIDO SIANO BEN STRETTI.
- CARICARE LA PRIMA BICICLETTA CON LA CATENA E GLI INGRANAGGI RIVOLTI DALL'ALTRA PARTE DELLA RASTRELLIERA. ASSICURARSI CHE LE BICICLETTE NON VENGANO A CONTATTO CON IL VEICOLO.
- CARICARE LE BICICLETTE SUCCESSIVE ALTERNANDONE L'ORIENTAMENTO. PER UNA MIGLIORE DISTRIBUZIONE DEL PESO, CARICARE PRIMA LE BICICLETTE PIÙ PESANTI. CON LE BICICLETTE PIÙ LEGGERE ALL'ESTERNO. AGGIUNGERE UN'IMBOTTITURA TRA I PUNTI DI CONTATTO DELLE BICICLETTE. SE NECESSARIO.
- DOPO AVER CARICATO LE BICICLETTE, VERIFICARE CHE TUTTA LA RASTRELLIERA SIA SICURA, CHE TUTTI I BULLONI SIANO SERRATI E CHE LA RASTRELLIERA SIA SALDAMENTE IN POSIZIONE. LA VISIONE FUORI DAL LUNOTTO PUÒ ESSERE LIMITATA - USARE GLI SPECCHIETTI LATERALI QUANDO SI FA RETROMARCIA.

NOTA SPECIALE SULL'INSTALLAZIONE DI TELAI DA DONNA:

POSIZIONARE UN BRACCIO DI TRASPORTO SOTTO IL TUBO SUPERIORE ANTERIORE. CON L'ALTRO BRACCIO DI TRASPORTO. RUOTARE L'INCAVO DI FISSAGGIO E COLLOCARE IL BRACCIO DI TRASPORTO NELLO SPAZIO DIETRO IL TUBO DEL SEDILE E SOTTO IL SEDILE POSTERIORE. PER QUESTA APPLICAZIONE CONSIGLIAMO ANCHE LA **BARRA ADATTATORE ALLEN 900B**.

F. FISSAGGIO DELLE BICICLETTE ALLA RASTRELLIERA:

TUTTE LE BICICLETTE DEVONO ESSERE LEGATE IN SICUREZZA ALLA RASTRELLIERA. UTILIZZARE CINGHIE DI FISSAGGIO INDIVIDUALI. O CINGHIE AGGIUNTIVE SE NECESSARI.

1. POSIZIONARE LA BICICLETTA NELL'INCAVO.

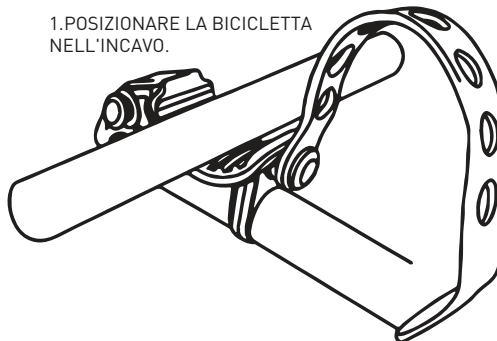

2. TIRARE LA CINGHIA DI BLOCCAGGIO VERSO IL BASSO.



3. UTILIZZARE LA CINGHIA DA 177 CM/70" PER TIRARE TUTTE LE BICICLETTE VICINO ALLE STAFFE INFERIORI. LA CINGHIA DEVE ASSICURARE ANCHE LE RUOTE.

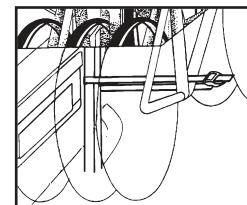

ALLEN SPORTS®

PRODUTTORE:

ALLEN GLOBAL FCZO
IFZA DUBAI - BUILDING A1; UNIT 001
DUBAI SILICON OASIS, DDP
DUBAI, UAE

CONTATTACI:

GET OUT THERE TRADING
RUA MOUZINHO DA SILVEIRA 10
1250-167 LISBOA, PORTUGAL
CUSTOMERSERVICE@ALLEN.BIKE

WWW.ALLEN.BIKE

©2021 R. A. ALLEN CO., INC., ALL RIGHTS RESERVED